

UNIVERSITATEA NAȚIONALĂ DE APĂRARE „CAROL I”
CENTRUL DE STUDII STRATEGICE DE APĂRARE ȘI SECURITATE



IMPACT STRATEGIC

Nr. 1[74]/2020

Revistă științifică trimestrială,
cu acces liber și prestigiu recunoscut de CNATDCU,
indexată în baze de date internaționale (BDI):
CEEOL, EBSCO, ProQuest, WorldCat, ROAD

**EDITURA UNIVERSITĂȚII NAȚIONALE DE APĂRARE „CAROL I”
BUCUREȘTI**

**CONSILIU EDITORIAL**

Dorin Corneliu PLEȘCAN, Universitatea Națională de Apărare „Carol I”, președintele Consiliului editorial
Prof. univ. dr. Valentin DRAGOMIRESCU, Universitatea Națională de Apărare „Carol I”
Prof. univ. dr. Daniel DUMITRU, Universitatea Națională de Apărare „Carol I”
Prof. univ. dr. Ion PURICEL, Universitatea Națională de Apărare „Carol I”
Lect. univ. dr. Florian CÎRCIUMARU, Universitatea Națională de Apărare „Carol I”
Prof. univ. dr. Florian RĂPAN, Universitatea Creștină „Dimitrie Cantemir”
Conf. univ. dr. Florin DIACONU, Universitatea din București
Dr. Robert ANTIS, Universitatea Națională de Apărare, SUA
Prof. univ. dr. Dariusz KOZERAWSKI, Universitatea Națională de Apărare, Polonia
Prof. univ. dr. Bohuslav PRIKRYL, Universitatea Națională de Apărare, Cehia
Prof. univ. dr. John L. CLARKE, Centrul „George C. Marshall”, Germania
Prof. univ. dr. ing. Pavel NECAS, Universitatea de Management al Securității, Slovacia
Prof. univ. dr. Ilias ILIOPOULOS, Colegiul de Război al Forțelor Navale, Republica Elenă
Prof. univ. dr. ing. Adrian GHEORGHE, Universitatea Old Dominion, SUA
Conf. univ. dr. John F. TROXELL, Institutul de Studii Strategice, Colegiul de Război al Forțelor Terestre, SUA
Conf. univ. dr. Igor SOFRONESCU, Academia Militară „Alexandru cel Bun”, Republica Moldova
Dr. Péter TÁLAS, Universitatea Națională pentru Servicii Publice, Ungaria

REFERENȚI ȘTIINȚIFICI

CS II dr. Mirela ATANASIU
CS II dr. Cristian BĂHNĂREANU
Conf. univ. dr. János BESENYŐ
CS II dr. Cristina BOGZEANU
Lect. univ. dr. Cristian ICHIMESCU
CS III dr. Crăișor-Constantin IONIȚĂ
Conf. univ. dr. Adi MUSTAȚĂ

Conf. univ. dr. Ruxandra BULUC
Lect. univ. dr. Dan-Lucian PETRESCU
CS III dr. Marius-Titi POTÎRNICHE
Prof. univ. dr. Ion PURICEL
CS II dr. Alexandra SARCINSCHI
Gabriel STOENESCU
Lect. univ. dr. Eduard VITALIS
CS III dr. Mihai ZODIAN

COLEGIU DE REDACȚIE

Redactor-șef: lect. univ. dr. Florian CÎRCIUMARU
Redactor-șef adjunct: CS III dr. Daniela RĂPAN
Redactor: Andreea TUDOR
Secretar de redacție: Iulia COJOCARU
Redactor *Colocviu strategic*:
CS II dr. Cristian BĂHNĂREANU

ADRESĂ

Șos. Panduri, nr. 68-72, sector 5, București,
Telefon: (021) 319.56.49; Fax: (021) 319.57.80
Website: <https://cssas.unap.ro>
E-mail: impactstrategic@unap.ro

Responsabilitatea privind conținutul articolelor publicate revine în totalitate autorilor, respectând prevederile Legii nr. 206 din 27 mai 2004 privind buna conduită în cercetarea științifică, dezvoltarea tehnologică și inovare. Sunt autorizate orice reproduceri, fără perceperea taxelor aferente, cu condiția precizării exacte a sursei.

Opiniile exprimate în materialele publicate aparțin strict autorilor și nu reprezintă poziția CSSAS/UNAp.



CUPRINS

CUVÂNTUL EDITORULUI

Dr. Florian CÎRCIUMARU..... 5

NATO ȘI UE: POLITICI, STRATEGII, ACȚIUNI

Rolul forțelor armate și al poliției în operațiile UE, desfășurate în contextul PSAC
Dr. Radoslav IVANČIK..... 7

Este sistemul dual NCRS-OPP instrumentul optim pentru planificarea operațiilor NATO?
Paul-Alexandru SANDA..... 17

SECURITATE ȘI STRATEGIE MILITARĂ

Securitatea europeană în contextul crizei refugiaților
Dr. Petru-Viorel ENE..... 29

Provocarea rachetelor hipersonice
Cătălin CHIRIAC..... 45

GEPOLITICI ȘI GEOSTRATEGII: TENDINȚE ȘI PERSPECTIVE

Schimbarea direcției geopolitice a Turciei față de Africa. Ce se află în spatele intervenției Turciei în Libia?
András MÁLNÁSSY..... 58

STUDII DE INTELLIGENCE

Rolul hărților mentale în analiza de intelligence
Cristian ISTRATE; Maria Mădălina BULANCIA..... 69

Open Source Intelligence: oportunități și provocări
Dr. Raluca Codruța LUȚAI..... 79



NOTE DE LECTURĂ

The Caravan – Abdallah Azzam and the Rise of Global Jihad (Caravana – Abdallah Azzam și ascensiunea jihadului global), de Thomas HEGGHAMMER

Dr. János BESENYŐ..... 94

GHID PENTRU AUTORI..... 99

CUVÂNTUL EDITORULUI

Ediția de față, care reprezintă numărul 1 din 2020 (vol. 74) al revistei noastre, include șapte articole, elaborate atât de autori români, cât și străini, urmate de o recenzie de carte recent publicată.

În deschidere, rubrica **NATO și UE: politici, strategii, acțiuni** expune două articole. Primul, intitulat *Rolul forțelor armate și al poliției în operațiile UE desfășurate în contextul PSAC*, aparținând domnului colonel (r) Ivančik Radoslav, concluzionează că participarea forțelor armate, împreună cu cele ale poliției în operațiile desfășurate în cadrul PSAC este extrem de eficientă, întrucât contribuie semnificativ la realizarea și menținerea păcii și securității internaționale. Al doilea articol, *Este sistemul dual NCRS-OPP instrumentul optim pentru planificarea operațiilor NATO?*, elaborat de domnul locotenent-colonel Paul Sanda, analizează sistemul dual NCRS-OPP, evidențiind punctele slabe ale acestuia.

Rubrica intitulată **Securitate și strategie militară** conține două articole ale căror subiecte reprezintă două priorități pe agenda strategică internațională. În articolul intitulat *Securitatea europeană în contextul crizei refugiaților*, domnul sublocotenent dr. Viorel Ene identifică soluțiile viabile și modul de elaborare a unui plan de acțiune, absolut necesare pentru a evita o criză regională, cu implicații la nivel internațional, provocată de valurile de refugiați care înaintează spre granița Uniunii Europene. Al doilea articol aduce în prim-plan o temă actuală a contemporaneității, și anume *Provocarea rachetelor hipersonice*. Autorul, locotenent-colonel Cătălin Chiriac, realizează o cercetare în ceea ce privește dezvoltarea de sisteme militare hipersonice care să poată fi dirijate la înălțimi și distanțe mari, cu o precizie foarte mare, dar și cu eficiență (una, deocamdată, nedemonstrată), și care se dovedește a fi mult mai dificilă și provocatoare, chiar și doar prin prisma asigurării resurselor necesare.

Urmează rubrica **Geopolitici și geostrategii: tendințe și perspective**, în cadrul căreia am inclus articolul *Schimbarea direcției geopolitice a Turciei față de Africa. Ce se află în spatele intervenției Turciei în Libia?*, scris de domnul András Málnássy. Materialul evidențiază motivele-cheie ale politicii externe a Turciei și ale intervenției sale militare în regiunea nord-africană, datorate importanței strategice, economice și geopolitice a continentului.

Rubrica **Studii de intelligence** este deschisă de un articol, elaborat, în coautorat, de Cristian Istrate și Maria Magdalena Bulancia, intitulat *Rolul hărților mentale în analiza de intelligence*, al cărui scop este de a evidenția avantajele dezvoltării gândirii euristice în procesul de analiză a informațiilor și de a expune motivele pentru care analiștii de intelligence ar trebui să recurgă frecvent la utilizarea acestei tehnici. În cel de al doilea material, *Open Source Intelligence: oportunități și provocări*, doamna dr. Raluca Codruța Luțai ne propune o regândire a utilității surselor deschise pentru serviciile și comunitățile de informații, prin analiza avantajelor și dezavantajelor pe care OSINT le impune, pornind de la definirea disciplinei de intelligence.

În această ediție, supunem atenției cititorilor noștri, prin intermediul **Notelor de lectură**, o carte scrisă de Thomas Hegghammer, intitulată „The Caravan – Abdallah Azzam and the Rise of Global Jihad” („Caravana – Abdallah Azzam și ascensiunea jihadului global”), recenzată de domnul dr. János Besenyő. Puțin cunoscut în lumea occidentală, Abdallah



Azzam este considerat unul dintre teoreticienii fondatori ai conceptului de jihad global.

În contextul pandemiei SARS-CoV 2, manifestările științifice care urmau a fi organizate de către CSSAS au fost, după caz, replanificate sau anulate. Astfel, Atelierul de lucru cu tema *Adaptarea documentelor de planificare a apărării la provocările de securitate*, programat pentru 26 martie 2020, a fost replanificat pentru următorul an, iar *Seminarul internațional ONU la 75 de ani și viitorul multilateralismului*, planificat pentru 28 mai 2020, a fost anulat.

În prezent, însă, avem în pregătire organizarea *Conferinței Strategii XXI cu tema Complexitatea și dinamismul mediului de securitate*, în perioada 5-6 noiembrie 2020. Vă invităm, pe această cale, să vă înscrieți cu lucrări pe platforma <https://www.strategii21.ro/index.php/en/conferences-strategies-xxi/the-centre-for-defence-and-security-strategic-studies-conference>.

Pentru cei care descoperă pentru prima dată *Impact strategic*, publicația, realizată de Centrul de Studii Strategice de Apărare și Securitate și editată cu sprijinul Editurii Universității Naționale de Apărare „Carol I”, este o revistă științifică cu prestigiu recunoscut din domeniul științe militare, informații și ordine publică, conform Consiliului Național de Atestare a Titlurilor, Diplomelor și Certificatelor Universitare (CNATDCU).

Publicația apare de douăzeci de ani în limba română și de cincisprezece ani în limba engleză și abordează o arie tematică complexă – actualitatea politico-militară, strategii de securitate, strategie militară, politici, strategii și acțiuni NATO și UE, problematica păcii și a războiului viitorului, societatea informațională, elemente și aspecte privind comunitatea de informații. Cititorii găsesc în paginile publicației analize, sinteze și evaluări de nivel strategic, puncte de vedere în care se studiază impactul dinamicii acțiunilor pe plan național, regional și global.

În ceea ce privește vizibilitatea pe plan internațional – obiectiv primordial al publicației –, recunoașterea calității științifice a revistei este confirmată prin indexarea în bazele de date internaționale CEEOL (Central and Eastern European Online Library, Germania), EBSCO (SUA), ProQuest (SUA), la acestea adăugându-se, recent, WorldCat și ROAD ISSN, dar și prin prezența în cataloagele virtuale ale bibliotecilor din instituții prestigioase de peste hotare, precum NATO, și ale unor universități cu profil militar din Bulgaria, Polonia, Republica Cehă, Ungaria, Estonia etc.

Impact strategic se tipărește în două ediții distincte, în limba română și în limba engleză. Revista este difuzată gratuit în principalele instituții din sfera securității și apărării, în mediul științific și în cel academic din țară și din străinătate – în Europa, Asia și America.

În încheiere, îi încurajăm pe cei interesați să publice în paginile revistei, să prospecteze și să evalueze cu rigoare dinamica mediului de securitate și, totodată, lansăm invitația către studenții, masteranzii și doctoranzii interesați să trimită articole spre publicare în suplimentul lunar al revistei, *Colocviu strategic*, disponibil pe internet la <http://cssas.unap.ro/ro/cs.htm>, indexat în baza de date internaționale CEEOL, Google scholar și ROAD ISSN.

Redactor-șef, colonel dr. Florian CÎRCIUMARU
Directorul Centrului de Studii Strategice de Apărare și Securitate



ROLUL FORTELOR ARMATE ȘI AL POLIȚIEI ÎN OPERAȚIILE UE, DESFĂȘURĂT ÎN CONTEXTEL PSAC

*Dr. Radoslav IVANČÍK**

Cercetarea științifică în domeniul securității este îngreunată, în mod special, în cazul forțelor și serviciilor de securitate din cadrul Uniunii Europene. Dificultățile asociate cercetării în domeniul securității sunt, în principal, legate de faptul că UE nu este un stat în sine, nu deține armată proprie, poliție, pompieri sau echipe de intervenție ori alte servicii de securitate. Prin urmare, cercetarea științifică asupra activităților forțelor de securitate din UE trebuie să fie diferită de cercetarea științifică realizată de un anumit stat membru al Uniunii. Intenția noastră este aceea de a contribui la cercetarea desfășurată în acest domeniu, în special în ceea ce privește participarea armatei și poliției la operațiile Uniunii Europene, în cadrul Politicii de Securitate și Apărare Comună.

Cuvinte-cheie: *Uniunea Europeană; forțe armate; poliție; securitate; operații.*

Introducere

Dezvoltarea societății din ultima decadă a secolului al XX-lea și din primele două decenii ale secolului al XXI-lea a fost foarte dinamică și tumultuoasă. Acest lucru a făcut ca amenințările actuale de securitate, care au fost afectate de schimbările mediului de securitate global și regional de la sfârșitul Războiului Rece și de diviziunea bipolară a lumii, să difere semnificativ de amenințările de securitate cu care eram obișnuiți în urmă cu mai puțin de trei decenii. În consecință, la acel moment, statele și alianțele politico-militare și-au elaborat politicile de securitate, precum și strategiile de securitate, de apărare și militare rezultate din acestea.

Deși, în trecut, statele au fost singurii actori relevanți în domeniul relațiilor internaționale și securității internaționale¹, în prezent, acestea trebuie să-și împartă

¹ Pavel Nečas, Jaroslav Ušiak, *Nový prístup k bezpečnosti štátu na začiatku 21. Storočia*,

** Colonel (r.) ing. dipl. Radoslav IVANČÍK, dr. în Securitate și apărare națională și dr. în Economia sectorului public, este lector în cadrul Departamentului de Management și Știința Informației, Academia de Poliție, Slovacia. E-mail: radoslav.ivancik@minv.sk*



influența și locul cu o multitudine de actori nestatali, la niveluri superioare sau inferioare. Cu toate că riscul unor conflicte militare clasice între state a scăzut semnificativ² (dar în niciun caz nu sunt excluse conflictele armate dintre state), activitățile actorilor nestatali, în unele cazuri chiar activitățile indivizilor, pot provoca daune (de exemplu, asupra infrastructurii critice a statelor) într-o măsură la fel de mare precum o pot face forțele armate ale unor state. Astfel, amenințările asimetrice de securitate prevalează treptat asupra amenințărilor de securitate simetrice.

Una dintre cele mai semnificative consecințe ale aprofundării globalizării și ale schimbărilor fundamentale în mediul de securitate este declinul importanței teritorialității în sistemul internațional. Globalizarea reprezintă un proces multidimensional extrem de dinamic, în care factorii politici, economici, sociali, militari-strategici, tehnologici, de mediu și alții sunt interconectați și influențați³.

Dezvoltarea globalizării a demonstrat că factorii economici au un impact decisiv asupra evoluției sale, care, însă, îi afectează în mod semnificativ pe alții și, pe baza cărora, creează un nou sistem de relații sociale, economice, politice, și de securitate internaționale⁴. Rezultatul globalizării constă, pe de o parte, într-o colaborare mai strânsă între state, dar, pe de altă parte, într-o interdependență

economică mai amplă. Potrivit lui Marek, impactul globalizării crește nu doar vulnerabilitatea oricărui stat, ci a întregii comunități internaționale⁵.

Declinul privind semnificația teritorialității este foarte strâns legat de un alt rezultat al globalizării, care, potrivit lui Ondria și Kollar, este reprezentat de puterea și influența în scădere a statului suveran⁶. Deși, în trecut, teritoriul statelor era clar definit, iar acestea controlau foarte strict cine și ce intra sau le tranzita, astăzi nu mai este cazul, în special datorită globalizării și dezvoltării rapide a tehnicii și tehnologiei. Un exemplu tipic al acestui fenomen este Uniunea Europeană, în care integrarea europeană a redus semnificativ poziția privilegiată a statului modern, deoarece o parte din funcțiile și competențele sale s-a mutat la un nivel transnațional, european⁷. Spațiul intern al unui stat membru al UE nu poate fi clar separat de spațiul din afara acestuia. Ambele dimensiuni se suprapun pe întreg teritoriul Uniunii Europene, în unele domenii, cum ar fi reglementările comerciale sau tranzitul la frontieră pentru unele state membre.

În mod asemănător, limitele dintre securitatea internă și cea externă a unui stat sunt desființate treptat. Amenințările de securitate internă, precum terorismul sau crima organizată, s-au extins în mediul internațional sub forma terorismului internațional sau a criminalității

Academia Forțelor Armate M. R. Štefánika, Liptovský Mikuláš, 2011, p. 52.

² Rastislav Kazanský, *The Theory of Conflict*, Belianum, Banská Bystrica, 2015, p. 28.

³ Milan Šikula, 2005. „Kmetodologickým východiskám ponímania fenoménu globalizácie”, în *Ekonomický časopis*, 2005, p. 667.

⁴ Radoslav Ivančík, „Fenomén zvaný globalizácia”, în *Vojenské reflexie*, 2011, p. 33.

⁵ Ján Marek, „Globalizácia ako aktér medzinárodnej bezpečnosti 21. storočia”, în *Národná a medzinárodná bezpečnosť*, 2017, p. 298.

⁶ Peter Ondria, Dávid Kollár, „Vplyv globalizácie na národnú bezpečnosť”, în *Bezpečnostné fórum*, p. 20.

⁷ Radoslava Brhlíková, *Bezpečnosť a Európska únia*, Konštantína Filozofa University, Nitra, 2014, p. 126.



organizate transfrontaliere. În zilele noastre, un atac sau o infracțiune poate fi comisă cu ușurință folosind mijloace tehnice moderne de pe teritoriul altui stat, chiar și din cea mai îndepărtată parte a lumii. Inițiatorul amenințărilor de securitate externe nu mai reprezintă forțele armate ale unui alt stat, așa cum era în trecut, ci, la o scară din ce în ce mai mare, originile amenințărilor pot fi legate de fluxuri migratorii ilegale, cauzate de conflicte civile interne sau de eșecul funcțiilor de bază ale statelor din regiunile vecine ori îndepărtate ale lumii.

În prezent, Europa se confruntă cu diverse amenințări mai puțin vizibile și foarte greu de prevăzut. Prin noua lor abordare, amenințările de securitate externă au determinat aprofundarea și consolidarea politicii de securitate și apărare atât la nivel național, cât și la nivel de organizații internaționale (uniuni, alianțe, blocuri, tratate etc.). Necesitatea de capabilități și de forțe pentru a răspunde acestor amenințări de securitate, care se manifestă fie sub formă de terorism internațional, crimă organizată, migrație ilegală în masă, fundamentalism religios sau radicalism naționalist, fie chiar prin amenințarea folosirii armelor de distrugere în masă, nu a ocolit UE. Acest lucru a dus la implementarea Politicii Europene și, mai apoi, Comune de Securitate și Apărare, ca parte integrantă a Politicii Externe și de Securitate Comună a Uniunii Europene. UE a recunoscut că, în cazul izbucnirii crizelor și conflictelor cauzate de noi amenințări la adresa securității, vor fi necesare acțiuni civile și militare (sau mixte) de gestionare a crizelor, în situația în care instrumentele diplomatice nu reușesc.

1. Rolul misiunilor și operațiilor UE în menținerea securității

Uniunea Europeană nu este o organizație internațională clasică, ci una *sui-generis*⁸, astfel că cercetarea științifică în domeniul securității nu este simplă, deoarece nu este posibilă utilizarea unor metode tradiționale de cercetare, adecvate pentru studiul organizațiilor internaționale. Mai mult, întrucât UE este o uniune politică și economică, formată din 27 de țări europene, cu un proces unic de luare a deciziilor, integrarea europeană influențează semnificativ procesele din toate domeniile societății, în toate politicile și la toate nivelurile.

Așa după cum a fost menționat, UE reprezintă un jucător special în relațiile internaționale, care, în contextul implementării propriilor politici externe de securitate și apărare, se implică în operații internaționale de gestionare a crizelor, deși nu are forțe de securitate proprii. Prin urmare, în desfășurarea activităților care decurg din aceste politici, UE folosește forțe alocate în mod individual Uniunii de către statele membre. Acestea sunt, în primul rând, unități militare și de poliție.

Forțele armate și poliția sunt utilizate cu prioritate, deoarece reprezintă (dintre toate forțele de securitate) cele mai importante instrumente prin care statele își aplică monopolul în ceea ce privește utilizarea legitimă a forței. Forțele armate și poliția sunt, de asemenea, principalele instituții pe care statele le angajează

⁸ Ľubica Baričičová, Monika Pajpachová, „Policajná organizácia ako garant vnútornej bezpečnosti”, în *Právní a bezpečnostní prostředí Evropské unie v teritoriální optice vybraných zemí středoevropského prostoru*, 2016, p. 18.



pentru a-și asigura securitatea, libertatea, autonomia, integritatea teritorială, securitatea internă și externă, precum și protecția cetățenilor lor.

În trecut, majoritatea statelor au participat activ la războaie și conflicte armate din mai multe motive. În mare parte, acestea au luptat cu alte state pentru ocuparea teritoriului, pentru resurse, pentru populație sau influență. Este cazul Primului și celui de-al Doilea Război Mondial sau al altor conflicte, precum cele dintre India și Pakistan sau dintre Israel și Statele Arabe (Siria, Iordania). Mai târziu, în a doua jumătate a secolului al XX-lea, au izbucnit conflicte interne și internaționale, având la bază războaiele civile. A fost cazul Războiului din Coreea (1950-1953), al Războiului din Vietnam (1964-1975), sau al Războaielor din Afganistan (1979-1989, 1989-1992, 2001-prezent) și al mai multor războaie de pe continentul african, printre altele. Mulți actori externi au fost implicați în fiecare etapă a conflictului.

În prezent, schimbările fundamentale care s-au produs nu numai în domeniile politic și economic ale relațiilor internaționale, ci, în special, în mediul de securitate au dus la concluzia că înfrângerea militară a adversarului nu reprezintă soluționarea conflictului. Obiectivele sunt acelea de a restabili funcționalitatea deplină a statului, de a realiza și de a menține stabilitatea națională și regională, de a permite statelor să își administreze și să își controleze teritoriul național și de a împiedica nerespectarea sau afectarea integrității teritoriale ori ocuparea și consolidarea influenței asupra unor părți ale teritoriului lor de către un alt actor.

Imposibilitatea de a-și proteja granițele duce nu numai la necesitatea de a elimina potențiali adversari externi, ci și la necesitatea ca alte state din regiune să funcționeze corect și să prevină apariția unor amenințări pe teritoriul acestora.

În vederea promovării ideii de pace democratică în lumea contemporană, conform căreia statele democratice nu se luptă între ele, organizarea internă a statului este, de asemenea, importantă. Prin urmare, efortul comunității internaționale este acela de a menține pacea și securitatea internațională, de a pune capăt luptei și violenței și, ulterior, de a stabili un regim democratic care să respecte regulile bunei guvernări, să creeze un guvern democratic funcțional și să îl integreze în structurile regionale și globale⁹.

Obiectivele noi necesită noi abordări și forme de participare. Cea mai mare schimbare s-a petrecut, probabil, în operațiile de menținere a păcii. În mod tradițional, acestea se bazează pe trei principii: pe acordul beligeranților cu privire la desfășurarea forțelor de menținere a păcii; pe imparțialitatea forțelor de menținere a păcii; și pe dreptul de a folosi forța numai în caz de autoapărare¹⁰. Scopul forțelor angajate nu a fost să interfereze cu conflictul în desfășurare și cu afacerile interne ale țării, ci să mențină încetarea focului, să crească încrederea în procesul de pace și să sprijine inițierea unui dialog pașnic între părțile angajate în conflict.

Formele actuale ale operațiilor de

⁹ Barnett R. Rubin, „Constructing sovereignty for security”, în *Survival*, 2005, p. 99.

¹⁰ Vojtech Jurčák, *Organizácie medzinárodného krízového manažmentu*, Academia Forțelor Armate „General M. R. Ștefánika”, 2009, p. 31.



menținere a păcii s-au schimbat odată cu misiunile pe care forțele desfășurate ar trebui să le îndeplinească în zona de operații. Având în vedere întrebuințarea din ce în ce mai frecventă a forțelor în conflictele interne, desfășurate între forțele guvernamentale și forțele neguvernamentale sau doar între astfel de grupuri¹¹, structurile participante sunt tot mai implicate în acțiunile de luptă în curs. Principala lor sarcină nu este aceea de a menține pacea, ci de a o restabili sau a o impune, întrucât scopul lor fundamental este oprirea luptei și a violenței. Mandatul acestor unități este, desigur, mult mai cuprinzător decât în cazul operațiilor clasice de menținere a păcii¹².

Cu toate acestea, implicarea actorilor externi nu ar trebui să aibă drept rezultat oprirea luptei și a violenței și forțarea instaurării păcii. În urma unui război civil, este necesar să se restabilească funcționalitatea instituțiilor și ministerelor care să le permită capacitatea de a gestiona și de a controla activitățile de pe teritoriul unui stat. În același timp, este necesară reformarea întregului sector de securitate, care cuprinde un set de organizații (instituții, agenții etc.), care au dreptul legitim de a face uz de forță, de a condamna utilizarea violenței sau de a o dovedi, cu scopul protejării statului și a populației¹³. Sectorul de securitate include numeroase instituții, cum ar fi poliția și

forțele armate, structurile paramilitare, serviciile de informații, precum și poliția de frontieră. De asemenea, include și instituțiile aparținând sistemului judiciar și penal, precum și întreaga administrație de stat care guvernează statul și care formulează politicile individuale¹⁴.

Reforma sistemului de securitate este principala condiție a transformării postconflict, deoarece afectează procesul într-o serie de domenii. Punctul de plecare este oferirea unui ajutor adecvat guvernării democratice de către forțele de securitate, în special de forțele armate și poliție, pentru a preveni utilizarea lor necorespunzătoare. Reforma de succes este un instrument eficient pentru prevenirea conflictelor și crizelor, dar procesul este lung și complicat. În plus, în multe cazuri, nu este nici măcar o reformă, ci, mai degrabă, un proces de construire a unui stat funcțional. Din acest motiv, în anumite situații, organizațiile internaționale, precum UE, trebuie să utilizeze, gradual, toate instrumentele disponibile, de la forțele armate și unitățile de poliție până la experți civili în sistemul de drept, economie, administrație publică etc., pentru a avea rezultate pozitive. Acestea sunt, în mare parte, implementate în cadrul operațiilor și misiunilor de gestionare a crizelor, care pot fi militare, civile sau mixte.

¹¹ *** „How is the term «armed conflict» defined in international humanitarian law?”, ICRC, 2008, URL: <https://www.icrc.org/en/doc/resources/documents/article/other/armed-conflict-article-170308.htm>, accesat la 23.12.2019.

¹² David M. Malone, Karin Wermester, „Boom and Bust? The Changing Nature of UN Peacekeeping”, Routledge, London, 2001, p. 44.

¹³ Hans Born, „Democratic Oversight of the Security Sector. What Does it Mean?”, în *Centre*

for Democratic Control of Armed Forces: Working Paper Series, 2002, p. 4.

¹⁴ Marina Caparini, Philipp Fluri, „The Relevance of Democratic Control of the Security Sector”, în *Centre for Democratic Control of Armed Forces: Working Paper Series*, 2002, p. 6.



2. Participarea forțelor armate și ale poliției în misiunile și operațiunile UE

Așa după cum a fost menționat deja, Uniunea Europeană desfășoară operații și misiuni. Toate intervențiile civile din Politica de Securitate și Apărare Comună (PSAC) sunt denumite „misiuni”. Intervențiile militare executate pentru a implementa un mandat executiv (de exemplu, Atalanta sau Sofia) sunt denumite „operații”. Intervențiile militare lansate pentru a implementa un mandat non-executiv (de exemplu, EUTM Mali sau Somalia) sunt denumite „misiuni”. În cazul operațiilor militare, acestea au ca scop desfășurarea de acțiuni militare pentru îndeplinirea unui mandat executiv (care, de regulă, presupune utilizarea forței), prin angajarea forțelor armate compuse din personal militar și tehnică militară. Desfășurarea misiunilor civile înseamnă, de fapt, executarea mai multor tipuri de acțiuni. Acestea se referă la operațiuni ale poliției, poliției de frontieră sau autorităților de impunere a legii, unde ofițeri de poliție, precum și o gamă largă de experți civili și funcționari (în domeniul justiției, sănătății, economiei, finanțelor sau guvernării și administrației publice, etc.) îndeplinesc sarcini specifice.

Cu toate acestea, operațiunile civile (misiunile) pot fi, de asemenea, împărțite în executive, de sprijin sau de monitorizare. În cadrul misiunilor cu mandat executiv, experții și oficialii trimiși trebuie să îndeplinească, de asemenea, sarcini care ar fi trebuit să fie desfășurate de instituțiile și autoritățile locale, în condiții normale de securitate. În cadrul operațiunilor de sprijin,

participanții nu îndeplinesc aceste sarcini în totalitate, ci ajută instituțiile și autoritățile locale. În același timp, aceștia practică, pregătesc și transmit din experiența și cunoștințele lor autorităților locale, sau le asigură consiliere de specialitate. În cadrul operațiunilor de monitorizare, personalul nu se implică în activitățile instituțiilor locale, ci doar monitorizează îndeplinirea sarcinilor sau respectarea regulilor convenite în zona în care se desfășoară operațiunea.

Până în prezent, UE a desfășurat și desfășoară mai mult de 30 de operații și de misiuni PSAC civile sau militare. Acestea includ toate tipurile de operații și de misiuni, de la cele militare (de exemplu, EUTM Somalia, EUFOR RD Congo sau EUFOR Tchad/RCA), la cele aparținând forțelor de poliție (de exemplu, EUPOL RD Congo sau EUPOL Kinshasa) și de monitorizare (de exemplu, EUBAM Moldova sau EUMM Georgia). Majoritatea sunt fie exclusiv militare (de exemplu, ALTHEA, ATALANTA, CONCORDIA sau ARTEMIS), fie civile (EULEX Kosovo). Cu toate acestea, UE desfășoară operații și misiuni (cum ar fi EULEX Kosovo Rule of Law Support), în care sunt îndeplinite sarcini atât executive, cât și nonexecutive, și în cadrul cărora operează nu doar participanți din domeniul judiciar și administrativ, dar și unități de poliție de dimensiuni relativ mari. O excepție a fost reprezentată de două operații ale căror participanți au fost atât militari, cât și civili, menite să reformeze sectorul de securitate în Republica Democrată Congo (EUSEC RD Congo) și Guinea-Bissau (EU SSR Guinea-Bissau), și de operația de sprijin a Uniunii Africane în Sudan Darfur



(AMIS II)¹⁵.

Sarcinile pentru operațiile individuale sunt stabilite de Consiliul UE prin decizia sa (fosta codecizie), luată înainte de începerea oricărei acțiuni, fie că este militară sau civilă. Ulterior, pe baza unui mandat aprobat, comandamentul operațional va colabora cu Capabilitatea Militară de Planificare și Conducere¹⁶, o structură permanentă de comandă și control la nivel strategic militar în cadrul Statului Major al Uniunii Europene¹⁷, sau cu Capabilitatea Civilă de Planificare și Conducere pentru elaborarea unui plan de operație. După aprobarea planului și generarea unui număr suficient de structuri de conducere și execuție, Consiliul decide inițierea operației. Sarcinile sunt stabilite fie direct, într-un document aprobat de Consiliu, fie în concordanță cu rezoluția Consiliului de Securitate al Națiunilor Unite, în temeiul căreia UE este angajată în țara sau regiunea în cauză. Rolurile și responsabilitățile organismelor competente menționate anterior, precum și ale altor componente implicate în planificarea și desfășurarea misiunilor și operațiilor UE, cum ar fi Comitetul Politic și de Securitate (CPS), Comitetul Militar al Uniunii Europene (CMUE), Direcția de gestionare și planificare a

¹⁵ *European Union Military and Civilian Missions and Operations*, URL: https://eeas.europa.eu/headquarters/headquarters-homepage/430/military-and-civilian-missions-and-operations_en, accesat la 02.12.2019.

¹⁶ *Military Planning and Conduct Capability*, URL: https://eeas.europa.eu/sites/eeas/files/mpcc_factsheet_november_2018.pdf, accesat la 23.12.2019.

¹⁷ *The European Union Military Staff*, URL: [https://eeas.europa.eu/headquarters/headquarters-homepage_en/5436/The%20European%20Union%20Military%20Staff%20\(EUMS\)](https://eeas.europa.eu/headquarters/headquarters-homepage_en/5436/The%20European%20Union%20Military%20Staff%20(EUMS)), accesat la 03.12.2019.

crizelor (DGPC), se regăsesc, detaliate, în Manualul PSAC¹⁸. Mandatele pentru fiecare operație sunt clare și precise. Acțiunile forțelor de poliție au ca scop susținerea sau înlocuirea prin cooperare cu autoritățile locale, sprijinirea și asistarea acestora sau, în unele cazuri, înlocuirea lor în lupta împotriva corupției, criminalității organizate sau în investigarea infracțiunilor grave. De asemenea, forțele de poliție pot participa la instruirea formațiunilor de poliție locală și la reforma forțelor de poliție și a instituțiilor de aplicare a legii. Pe de altă parte, operațiile militare vizează, în principal, crearea și menținerea unui mediu sigur, protejarea anumitor segmente de populație (de exemplu, refugiați, persoane strămutate) sau a personalului civil cu care cooperează, precum și controlul și apărarea anumitor obiective (de exemplu, aeroporturi). O excepție este reprezentată de operațiile sau misiunile mixte (militare și civile) menționate, unde este necesară cooperarea civil-militară pentru asigurarea unei expertize militare și civile specifice.

Deși definiția mandatelor individuale ale operațiilor militare și ale poliției pare clară, de fapt, din cauza specificului acțiunilor desfășurate, unele sarcini se pot suprapune. Exemple tipice sunt acțiunile poliției din cadrul EUPM și ale forțelor armate, desfășurate sub egida EUFOR ALTHEA în Bosnia și Herțegovina, unde forțele au fost implicate intens în lupta împotriva criminalității organizate,

¹⁸ *Handbook on CSDP. The Common Security and Defence Policy of the European Union*, 3rd edition, 2017, URL: https://eeas.europa.eu/sites/eeas/files/handbook_on_csdp_-_3rd_edition_-_jochen_rehrl_federica_mogherini.pdf, accesat la 13.12.2019.



până în 2006. În cadrul îndeplinirii „sarcinilor atipice”, personalul militar a percheziționat persoane suspecte, apoi a asigurat paza obiectivelor vizate, lăsând, mai apoi, poliția să aresteze persoanele suspecte. În majoritatea cazurilor, limitele dintre operațiile militare și acțiunile forțelor de poliție sunt definite cu precizie, neexistând sarcini care să se suprapună.

În prezent, în cadrul PSAC, există 16 operații/misiuni, dintre care 6 operații și 10 misiuni civile, cuprinzând 5.000 de militari, ofițeri de poliție, experți civili și oficiali care participă. Operațiile în curs de desfășurare sunt axate, în principal, pe menținerea păcii, prevenirea conflictelor, consolidarea securității internaționale, sprijinirea statului de drept, prevenirea traficului de persoane și pirateriei¹⁹.

Concluzii

Angajarea forțelor armate și forțelor de poliție ale statelor membre ale UE în operațiile/misiunile militare și civile din cadrul PSAC reprezintă un instrument foarte important pentru gestionarea crizelor în ceea ce privește soluționarea crizelor sau conflictelor declanșate și care putea pune în pericol securitatea UE și a cetățenilor săi.

Întrebuințarea forțelor armate și a celor de poliție în cadrul operațiilor UE este subiectul anumitor constrângeri, rezultate din mandatele pentru operații individuale. Mandatele sunt fie avizate la nivelul UE, fie menționate în rezoluția

relevantă a Consiliului de Securitate al Națiunilor Unite. În funcție de mandat, îndeplinirea sarcinilor este diferită de la o situație la alta, iar atribuțiile unităților militare și de poliție, precum și regulile privind utilizarea forței sunt diferite. De regulă, coordonarea și cooperarea dintre forțele militare și de poliție (de exemplu, sub formă de patrulare mixte) și experții civili implicați în operațiunile respective se realizează în mod eficient.

În concluzie, există numeroase motive pentru care putem considera că participarea forțelor armate împreună cu cele ale poliției în operațiile desfășurate de către UE în cadrul PSAC este extrem de eficientă, întrucât contribuie semnificativ la realizarea și menținerea păcii și securității internaționale.

BIBLIOGRAFIE:

1. BARIČIČOVÁ, L. – PAJPACHOVÁ, M., Policajná organizácia ako garant vnútornej bezpečnosti, în *Právní a bezpečnostní prostředí Evropské unie v teritoriální optice vybraných zemí střeoevropského prostoru*, České Budějovice: VŠERS, 2016.

2. BARIČIČOVÁ, L., *Kompetencie policajných manažérov*, Bratislava, Akadémia Policajného zboru, 2011.

3. BORN, H., „Democratic Oversight of the Security Sector. What Does it Mean?“, în *Centre for Democratic Control of Armed Forces: Working Paper Series*, Geneva, CDCAF, WP No. 9, 2002, URL: <https://www.dcaf.ch/ipesdcaf-working-paper-series>

4. BRHLÍKOVÁ, R., *Politiky Európskej únie po Lisabone*, Nitra, Univerzita Konštantína Filozofa, 2013.

¹⁹ *European Union Military and Civilian Missions and Operations*, URL: https://eeas.europa.eu/headquarters/headquarters-homepage/430/military-and-civilian-missions-and-operations_en, accesat la 23.12.2019.



5. BRHLÍKOVÁ, R., *Bezpečnosť a Európska únia*, Nitra, Univerzita Konštantína Filozofa, 2014.
6. BUČKA, P., TARCSI, G., „Analýza plánovania alokácie zdrojov pre OS SR pri plnení úloh v rámci medzinárodného krízového manažmentu”, in *Manažment, teória, výučba a prax* 2014.
7. CAPARINI, M., FLURI, P.H., „The Relevance of Democratic Control of the Security Sector”, in *Centre for Democratic Control of Armed Forces: Working Paper Series*, Geneva, CDCAF, WP No. 24, 2002, URL: <https://www.dcaf.ch/ipesdcaf-working-paper-series>
8. EU, *Comprehensive Concept for Police Substitution Mission – Revised Version*, Document No. 8655/5/02, REV 5/ 2010, URL: <http://register.consilium.europa.eu/doc/srv?l=EN&f=ST%208655%202002%20REV%205>
9. EU, „Civilian and Military Missions and Operations”, in *EU Cooperation on Security and Defence*, 2016, URL: <https://www.consilium.europa.eu/en/policies/defence-security/>
10. EU, *Handbook on CSDP. The Common Security and Defence Policy of the European Union*, 3rd edition, Volume I, 2017, URL: https://eeas.europa.eu/sites/eeas/files/handbook_on_csdp_-_3rd_edition_-_jochen_rehrl_federica_mogherini.pdf
11. EU, *European Union Military and Civilian Missions and Operations*, 2018, URL: https://eeas.europa.eu/headquarters/headquarters-homepage/430/military-and-civilian-missions-and-operations_en
12. EU, *The Civilian Planning and Conduct Capabilities*, 2018, URL: [https://eeas.europa.eu/topics/military-and-civilian-missions-and-operations_en/5438/The%20Civilian%20Planning%20and%20Conduct%20Capability%20\(CPCC\)](https://eeas.europa.eu/topics/military-and-civilian-missions-and-operations_en/5438/The%20Civilian%20Planning%20and%20Conduct%20Capability%20(CPCC))
13. EU, *The European Union Military Staff*, 2018, URL: [https://eeas.europa.eu/headquarters/headquarters-homepage_en/5436/The%20European%20Union%20Military%20Staff%20\(EUMS\)](https://eeas.europa.eu/headquarters/headquarters-homepage_en/5436/The%20European%20Union%20Military%20Staff%20(EUMS))
14. EU, *Military Planning and Conduct Capability*, 2018, URL: https://eeas.europa.eu/sites/eeas/files/mpcc_factsheet_november_2018.pdf
15. ICRC, *How is the term “armed conflict” defined in international humanitarian law?* 2008, URL: <https://www.icrc.org/en/doc/resources/documents/article/other/armed-conflict-article-170308.htm>
16. IVANČÍK, R. „Fenomén zvaný globalizácia”, in *Vojenské reflexie*, 2011, roč. 6, č. 1, 2011.
17. JURČÁK, V., *Organizácie medzinárodného krízového manažmentu*, Liptovský Mikuláš, Armed Forces Academy M. R. Štefánika, 2009.
18. KAZANSKÝ, R., *The Theory of Conflict*, Banská Bystrica, Belianum – Vydavateľstvo Univerzity Mateja Bela, 2015.
19. MALONE, D.M., WERMESTER, K., „Boom and Bust? The Changing Nature of UN Peacekeeping”, in *Adebajo, Managing Armed Conflicts in the 21st Century*. London: Routledge, 2001.
20. MAREK, J., „Globalizácia ako aktér medzinárodnej bezpečnosti 21. storočia”, in *Národná a medzinárodná bezpečnosť*, 2017.
21. NEČAS, P., UŠIAK, J., *Nový prístup k bezpečnosti štátu na začiatku 21. storočia*. Liptovský Mikuláš, Armed Forces Academy M. R. Štefánika, 2011.



22. ONDRIA, P., KOLLÁR, D., „Vplyv globalizácie na národnú bezpečnosť”, în *Bezpečnostné fórum*, Banská Bystrica, FPVaMV UMB, 2011.

23. ROŽŇÁK, P., *Mechanizmy fungování Evropské unie*, Ostrava Key Publishing, 2015.

24. RUBIN, B.R., „Constructing sovereignty for security”, în *Survival*, Vol. 47, No. 4/2005.

25. ŠIKULA, M., „K metodologickým

východiskám ponímania fenoménu globalizácie”, în *Ekonomický časopis*, 2005.

Acknowledgement: Acest articol este o parte integrantă a sarcinii de cercetare științifică cu privire la investigarea aspectelor selectate ale managementului resurse umane din cadrul forțelor armate și de poliție, care se desfășoară la Academia de Poliție din Bratislava, Slovacia.



ESTE SISTEMUL DUAL NCRS-OPP INSTRUMENTUL OPTIM PENTRU PLANIFICAREA OPERAȚIILOR NATO?

*Paul-Alexandru SANDA**

Comandanți NATO, de la toate nivelurile, acționând în diferitele teatre ale războiului global împotriva terorismului sau a războiului cel lung, cum a fost redenumit de administrația Obama, se lovesc de o problemă foarte serioasă – adversarul pare a deține inițiativa strategică. Astfel, oricât de bine ar fi planificate operațiile și indiferent de gradul de atingere a obiectivelor acestora, adversarul pare a nu putea fi învins. O parte din problemă ar putea rezida în modul în care NATO planifică și execută operațiile care nu oferă instrumentele necesare adaptării rapide la un mediu strategic extrem de fluid.

Cuvinte-cheie: NATO; SUA; COPD; șef de misiune; NAC; SACEUR.

Introducere

În cea mai importantă lucrare a sa, devenită ulterior referință *sine-qua-non*

pentru orice specialist din domeniul științelor militare, Carl von Clausewitz propunea analiza părților implicate în orice război prin folosirea unui instrument denumit, ulterior, „Trinitatea lui Clausewitz” (*Clausewitzian trinity*)¹. Acest instrument era reprezentat de sistemul de forțe care includea *pasiunea, jocul posibilităților și al probabilităților și subordonarea întregului față de scopul politic urmărit*².

Prima forță din triadă era reprezentată de populație, care, prin pasiuni, precum ură, violență, animozitate, dă sustenabilitate efortului de război. A doua forță era reprezentată de comandantul militar, iar a treia forță

¹ N.A.: a se vedea, de exemplu: Edward J. Villacres și Christopher Bassford, „Reclaiming the Clausewitzian Trinity”, URL: https://www.researchgate.net/publication/235198452_Reclaiming_the_Clausewitzian_Trinity, accesat la 01.03.2020.

² Carl von Clausewitz, *On war*, New Jersey, Princeton University Press, 1976, p. 89.

** Locotenent-colonel Paul-Alexandru SANDA este Șeful Secției Protocol din cadrul Supreme Headquarters Allied Powers Europe (SHAPE), Allied Command Operations, Mons, Belgia și este doctorand în Științe militare, la Universitatea Națională de Apărare „Carol I”.
E-mail: paul_sanda01@yahoo.com*

era reprezentată de decidentul politic³. Rezultanta acestui sistem de forțe este o nouă forță, de o valoare mai mare sau mică, care va determina șansele de reușită. Astfel, un decident politic, a cărui națiune sau alianță este implicată într-un efort de război, va avea șanse cu atât mai ridicate de a obține rezultatele strategice scontate, cu cât cunoaște și folosește mai bine pasiunile populației sau populațiilor pe care le reprezintă și pe care se sprijină, pe de o parte, și cu cât reușește să comunice mai ușor și mai clar cu comandantul care implementează partea militară a strategiei, pe de altă parte.

Din acest punct de vedere, pentru von Clausewitz, încarnarea trinității era reprezentată de Napoleon Bonaparte, pe care autorul prusac îl denumește chiar „Zeul Războiului”⁴. Astfel, pe lângă faptul că era „produsul” Revoluției, încarnând dorințele și comandând pasiunile națiunii franceze, Bonaparte era văzut drept un veritabil „zeu al războiului” pentru faptul că unifica decizia politică și militară. În cazul său, cea mai mică schimbare a situației, care necesita schimbări ale modului strategic de raportare la situații, primea imediat o soluție atât la nivel strategic-politic, cât și la nivel militar, strategic, uneori chiar și operativ. Și acest fapt i-a oferit un avantaj debordant, pentru o perioadă foarte lungă, față de comandanții cu care se confruntau în realitatea operativă. Aceștia acționau precum în epoca lui Frederic cel Mare, conform unor instrucțiuni venite de la decidenți politici, situați în capitale foarte depărtate de câmpul de luptă, deci cu șanse mult mai mici de a se adapta la

astfel de schimbări⁵.

Articolul de față își propune o analiză a modului în care se desfășoară, în cadrul NATO, această comunicare între decidentul politic și comandantul militar din teatrul de operații (TO), plecând de la un considerent simplu: dacă procesul de comunicare este unul facil, acesta va permite ușoara adaptare a strategiilor, care, la rândul lor, vor permite adaptarea operativă și tactică și vor preveni irosirea de resurse. Dacă, dimpotrivă, procesul este unul ineficient, în care comunicarea se desfășoară cu dificultăți, adversarii NATO vor primi un ajutor nesperat, crescându-le șansele de preluare și de menținere a inițiativei la fiecare nivel, strategic, operativ și tactic.

1. Planificarea operațiilor în concepția NATO

Modul de interrelaționare între decidentul politic și comandantul militar din TO este reglementat de următoarele documente aliate⁶:

- C-M(2001)63, NATO Crisis Response System (NCRS): Policy Guidelines;
- NATO Crisis Response System Manual (NCRSM), care descrie Procesul NATO de Management al Crizelor (NATO Crisis Management Process – NCMP);

⁵ *Idem.*

⁶ N.A.: deși Conceptul strategic NATO, adoptat la summitul, din 2010, de la Lisabona, prevede ca sarcini de bază ale NATO (*essential core tasks*) Apărarea colectivă, Managementul crizelor și Securitatea prin cooperare, ne concentrăm asupra documentelor care acoperă Managementul crizelor, întrucât aproape toate dislocările de forțe NATO, dacă nu chiar toate, sunt mandatate sub această sarcină esențială.

³ *Ibidem.*

⁴ Carl von Clausewitz, *op. cit.*, p. 583.



- MC133/4, NATO's Operations Planning, care descrie în linii generale modul în care Procesul de Planificare a Operațiilor (OPP) sprijină NCMP;

- Supreme Headquarters Allied Powers Europe, Comprehensive Operations Planning Directive, COPD;

- AJP-01, Allied Joint Doctrine;

- AJP-5, Allied Joint Doctrine for Planning of Operations.

Datorită faptului că primele trei documente din lista anterioară sunt documente NATO clasificate, ele sunt menționate doar cu titlu informativ, dar nu vor putea fi folosite ca surse bibliografice. Cu toate acestea, pentru atingerea scopului articolului de față, considerăm suficientă informația din COPD, care reia datele esențiale din documentele NATO clasificate. Totuși, trebuie menționat faptul că articolul de față, deși se va baza preponderent pe COPD, nu își propune o analiză a modului de planificare a operațiilor militare de nivel strategic și operativ, ci doar a designului circuitului informativ, ce leagă decidentul politic de comandantul din TO, care reprezintă executantul efectiv al misiunii.

Conform documentelor de constituire a NATO, piramida decizională are la vârful său entitatea denumită North Atlantic Council (NAC), localizată în Cartierul General al NATO din Bruxelles, Belgia. Deși, în mod curent, este format din reprezentanții permanenți ai fiecărui stat membru, NAC se poate întruni și la nivel de miniștri ai afacerilor externe, de miniștri ai apărării, sau chiar la nivel de șefi de stat și de guvern și este singurul organ decizional NATO care își derivă autoritatea direct din Tratatul Atlanticului

de Nord⁷.

Sub autoritatea NAC, funcționează Comitetul militar (Military Committee – MC), format din reprezentanții militari ai tuturor țărilor membre ale NATO, care este localizat tot în Cartierul General al NATO. MC este autoritatea militară cea mai înaltă în cadrul Alianței Nord-Atlantice și este unicul responsabil în fața NAC, pentru bunul mers al părții militare a NATO⁸. Astfel, MC acționează drept element de legătură între decidentul politic și comandamentele militare strategice integrate – Comandamentul Aliat pentru Operații (Allied Command Operations – ACO) și Comandamentul Aliat pentru Transformare (Allied Command Transformation – ACT) pe care le și coordonează⁹.

Sub autoritatea MC și la comanda ACO, se află Comandantul Suprem Aliat pentru Europa (Supreme Allied Commander Europe – SACEUR), care reprezintă nivelul militar-strategic. Acesta funcționează în Comandamentul Suprem al Forțelor Aliate din Europa (Supreme Headquarters Allied Powers Europe – SHAPE), localizat în Mons, Belgia.

Sub comanda SACEUR, pe lângă alte entități, care nu fac obiectul prezentei analize, se află trei comandamente ale forțelor joint (Joint Force Command – JFC), de nivel operativ: unul la Napoli (JFCNP), în Italia, unul la Brunssum (JFCBS), în Țările de Jos, și cel de-al treilea la Norfolk (JFCNF), în SUA. În situația în care un astfel de comandament este dislocat, acesta va trebui să conducă o singură operație majoră. În cazul

⁷ *** , *NATO Handbook*, 2006, p. 34.

⁸ *** , *COPD*, pp. 3-1.

⁹ *** , *NATO Handbook*, 2006, p. 37.

nedislocării, un astfel de comandament operativ poate conduce mai multe operații joint de mai mică intensitate și misiuni¹⁰.

Sub comanda unui comandant JFC se vor afla diferite misiuni și operații NATO, aflate în desfășurare. Astfel, JFC Napoli coordonează Misiunea NATO din Irak (NATO Mission Iraq – NMI), operația Forțelor de Stabilitate din Kosovo (Kosovo Force – KFOR) și sprijinul acordat de NATO Uniunii Africane (NATO Support to African Union)¹¹, iar JFC Brunssum conduce misiunea de Sprijin al Forțelor Afgane (Resolute Support – RS) din Afganistan¹².

Astfel, analizând cazul comandantului RS, pe timpul operației pe care o comandă, acesta se găsește în partea de jos a unui lanț de comandă, compus

O scurtă analiză a COPD dovedește faptul că, pentru planificarea unei operații NATO, conform doctrinei actuale, dispunerea din Figura 1 reprezintă organizarea, care, din punct de vedere teoretic, are șanse mari de îngreunare a circulației informației dintre cei doi poli – decident politic (NAC) și comandant TO–, lucru care va afecta, în mod negativ, luarea și transmiterea deciziilor pe timpul procesului de planificare.

Acest proces dual de planificare, denumit Procesul NATO de Răspuns la Criză (NATO Crisis Response Process – NCRP) la nivelul politico-militar (NAC și MC) și Procesul de Planificare a Operațiilor (Operational Planning Process – OPP) la nivel strategic militar (SACEUR) și operativ-tactic (JFC și subordonați), se desfășoară de-a lungul



Figura nr. 1: Organizarea pentru planificarea unei operații (doctrina NATO)¹³

din nu mai puțin de cinci eșaloane (Figura nr. 1).

¹⁰ *** „Military Command Structure”, *Shape/NATO*, URL: https://shape.nato.int/military_command_structure, accesat la 01.04.2020.

¹¹ *** „Operations”, *Allied Joint Force Command Naples/NATO*, URL: <https://jfcnaples.nato.int/operations>, accesat la 01.03.2020.

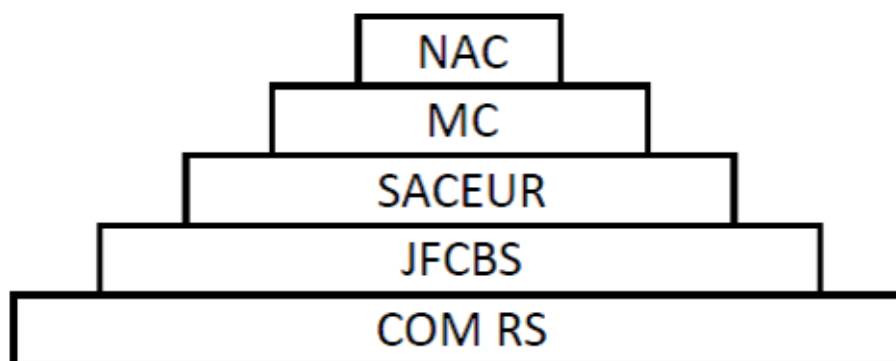
¹² *Ibidem*.

¹³ N.A.: a se vedea schema NCRP, reproducă în COPD, p. 3.

a șase faze, cu denumiri și activități ușor diferite în cadrul celor două procese. Din motive de limitări spațiale și luând în considerare faptul că COPD prezintă, foarte clar, corespondența dintre fazele executate la diferitele eșaloane, ne vom limita la prezentarea fazelor la nivel politico-militar, astfel:

- Faza 1 – Indicații și avertizări asupra unei crize potențiale/reale (*Indications*



and warning of potential/actual crisis);

- Faza 2 – Evaluarea crizei (*Assessment of the crisis*);

- Faza 3 – Dezvoltarea opțiunilor de răspuns (*Development of response options*);

- Faza 4 – Planificarea (*Planning*);

- Faza 5 – Execuția (*Execution*);

- Faza 6 – Tranziția (*Transition*).

Din motive ce țin de scopul articolului de față, vom proceda la o simplificare și vom împărți întregul proces în două mari părți – etapa de planificare propriu-zisă, care include fazele 1-4, și etapa de execuție, care include fazele 5 și 6.

După cum reiese din bibliografia analizată, NAC este singura entitate abilitată să aprobe sau să ordone începerea procesului de planificare și trecerea dintr-o fază a planificării în alta. Astfel, prin decizia NAC, concretizată într-o solicitare către SACEUR, de elaborare a unei Evaluări militare strategice (*Strategic military assessment – SMA*), se intră în etapa de Planificare propriu-zisă. Pe timpul acesteia, are loc, în mod normal, un schimb de informații între toate eșaloanele indicate în schema procesului NCRP, cu NAC mutând întregul proces de la o fază de planificare la alta.

La finalul planificării propriu-zise, NAC va aproba, printre alte documente, planul de operații (*OPLAN*) de nivel strategic, care este transmis către eșaloanele subordonate și prin care se declanșează emiterea sau aprobarea unor documente similare, la nivelul respectiv, comandantul TO primind, aprobat, ordinul său de operații.

La nivelul NATO, pentru conducerea

operațiilor se va folosi procedeul denumit *mission command*. Conform acestuia, un comandant va preciza subordonaților, în primul rând, o misiune și o stare finală urmărită, comandanții subordonați având libertatea de a modifica sarcinile pe care trebuie să le execute pentru a asigura îndeplinirea misiunii și atingerea acestei stări finale ordonate. Folosirea acestui procedeu asigură o adaptare mai ușoară a executanților la situații în schimbare, prin simpla schimbare, chiar din proprie inițiativă, a sarcinilor care nu mai produc efectele dorite. Totuși, fiecare nivel decizional, pe lângă misiuni și sarcini, va indica subordonaților și o serie de limitări, de care aceștia vor trebui să țină cont în executarea operației.

Astfel, *OPLAN*-ul aprobat de NAC și documentele conexe vor conține o serie de limitări, care pot merge de la limitări în capacități destinate executării operației, la limitări spațiale sau juridice, precum restrângerea operației la un TO strict delimitat, la limitări în folosirea forței, prin implementarea de regului de angajare (*ROE*), până la limitări de targeting, care definesc foarte strict adversarul împotriva căruia se poate acționa.

Pe măsură ce deciziile luate în NAC cu privire la operație sunt transmise, sub diferite forme, eșaloanelor subordonate, setul limitărilor este estimat să crească, fiecare eșalon putând să adauge limitări, neavând, însă, dreptul să le restrângă.

După aprobarea *OPLAN* și a documentelor conexe, NAC va muta procesul în etapa execuției propriu-zise prin emiterea Directivei NAC de execuție (*NAC Execution Directive – NED*).

În faza execuției propriu-zise,



comandantul TO se va confrunta cu realități, care, de cele mai multe ori, fac necesară modificarea planului inițial, din cauza faptului că, de exemplu, unele ipoteze de planificare, rămase neverificate, se dovedesc invalide. În aceste situații, comandanții de la diferite niveluri vor putea să facă ajustările necesare prin folosirea libertății date de *mission command*.

Uneori, însă, schimbările rapide ale situației din TO pot contrazice fundamental OPLAN-ul aprobat de NAC și documentele conexe. Și aici, posibilitățile sunt multiple: din cauza unei evaluări eronate a centrului de greutate al adversarului, întreaga operație ar trebui regândită sau replanificată; subevaluarea capacităților adversarului ar putea face necesară suplimentarea capacităților proprii aprobate pentru participare; TO aprobat de NAC pentru executarea operației ar putea să necesite ajustări, în sensul includerii unor zone adiacente care conțin puncte cheie sau capacități ce dau adversarului un avantaj asupra forțelor proprii și fac obținerea succesului imposibilă; ROE aprobate se pot dovedi prea restrictive pentru obținerea succesului, dând adversarului un avantaj consistent.

În toate aceste situații, comandantul din TO va trebui să inițieze un demers de revedere periodică a misiunii (Periodic Mission Review – PMR), care va parcurge celelalte trei eșaloane (JFC, SACEUR/SHAPE, și MC), fiecare procedând la o reevaluare proprie, până va fi supus atenției NAC. Deși se va aplica, în principiu, același proces de luare a deciziei ca și la declanșarea operației, considerăm că acesta este momentul cel

mai potrivit pentru a ne concentra asupra acestui proces. În acest scenariu, în timp ce NATO are trupe dislocate într-un TO, unde trebuie să pună în aplicare un plan care nu mai este valabil, NAC va trebui să ia o decizie prin *consens*. Atingerea consensului se concretizează într-o serie de discuții bilaterale, multilaterale sau în plenul NAC, unde pozițiile naționale sunt exprimate și se încearcă găsirea unei formule de compromis, unanim acceptată. Acest proces dă națunilor membre, uneori chiar și partenerilor, șansa de a solicita modificări în orice document care va trebui adoptat oficial de NAC. Pentru a ajuta cititorul să înțeleagă costurile acestui proces de luare a deciziilor capitale, este demn de adus în atenție cazul în care decizia NATO de a interveni împotriva Serbiei, în 1999, a fost întârziată câteva zile, din lipsă de consens, în timp ce în Kosovo civilii au continuat să își piardă viețile¹⁴. Și, aceasta se întâmpla într-o vreme când NATO avea doar 19 membri. În condițiile actuale, când NATO numără 30 de membri, procesul nu este de așteptat a fi devenit mai simplu, ci mai complex, complexitate care duce la prelungirea intervalelor necesare atingerii consensului în probleme ce nu prezintă o amenințare directă și gravă la adresa întregii Alianțe Nord-Atlantice. Și, majoritatea amenințărilor cărora li se răspunde cu contramăsuri, catalogate drept operații de management al crizelor, tind să nu atingă acest prag, care ar putea

¹⁴ Paul Gallis, „NATO’s decision-making procedure”, *Congressional Research Service – The Library of Congress*, p. 4, URL: https://www.everycrsreport.com/files/20030505_RS21510_938903f6732d885dcddf7fd385713ad6c62ff63e.pdf, accesat la 01.03.2020.



impune un sentiment al urgenței.

Alteori, chiar NAC poate aproba un OPLAN care face necesară consultarea sa constantă. Pentru a rămâne la exemplul Serbiei, NAC a aprobat un plan în trei faze, care ținea în a-l forța pe președintele sârb, Slobodan Miloșevici, să înceteze procesul de epurare etnică. Fiecare nouă fază însemna o escaladare a măsurilor împotriva Serbiei, și pentru implementarea ei, era necesară o nouă aprobare din partea NAC. În acest punct, NAC era împărțit în două tabere – una, condusă de Franța, care viza accelerarea trecerii la fazele superioare ale operației, și o tabără, formată din guvernele SUA și Marii Britanii, care a folosit șicane procedurale pentru a întârzia operația NATO¹⁵.

Astfel, putem cataloga procesul NATO de planificare a operațiilor drept unul greoi, din cel puțin două puncte de vedere: managerial, un proces structurat pe cinci paliere, pe lângă beneficiul revizuirii multiple și al luării în considerare a tuturor detaliilor identificate, prezintă dezavantajul că este unul ce necesită un timp îndelungat¹⁶;

¹⁵ *Idem.*

¹⁶ N.A.: deși bibliografia consultată prezintă și varianta rapidă de executare a procesului de planificare (Fast-Track Decision Making – FTGM), nu considerăm că aceasta aduce o îmbunătățire semnificativă din punctul de vedere al indicatorului considerat, numărul de eșaloane la care informația este analizată. Pentru a invoca doar bibliografia din domeniul public, FTDM se desfășoară de-a lungul aceleiași piramide prezentate în Figura 1, procesul cuprinde același număr de faze, singura compresie fiind constituită de cea a documentelor transferate între decidenții de la diferite niveluri. De exemplu, conform FTDM, SACEUR înaintează NAC Evaluarea strategică (SACEUR' Strategic Assessment – SSA) împreună cu Opțiunile

din punct de vedere decizional, se mai înregistrează un dezavantaj – dependența funcționării întregului proces de capacitatea NAC de a ajunge la decizii, pe baza principiului consensului. După cum am menționat anterior, în cazul unor crize în care principiul apărării colective nu va putea fi invocat, este foarte posibil să apară divergențe de opinii, reflectând interesele naționale diferite ale celor 30 de membri.

În plus, chiar în situația în care unul dintre membri este atacat, NAC nu este totdeauna foarte rapid în a lua o decizie. Astfel, deși pe teritoriul SUA întâlnim atacuri teroriste încă din 1992¹⁷, iar în 1993 avusese loc deja un atac terorist asupra World Trade Center din New York¹⁸, în 1999, pe timpul summitului de la Washington, reprezentanții Germaniei și Franței au procedat la blocarea asumării de către NATO a unui rol contraterorist. Chiar și după atacurile de la 11 septembrie 2001, reprezentanții Germaniei, Olandei, Belgiei și Norvegiei nu au fost foarte ușor de convins să aprobe o acțiune comună de răspuns a NATO, NAC invocând oficial Articolul 5 din Tratatul de la Washington abia pe 2 octombrie 2001¹⁹.

Suprapunând lipsa demonstrată de rapiditate în luarea deciziilor în NAC peste structura greoaie, pe cinci paliere,

militare de răspuns (Military response options – MRO). A se vedea COPD, pp. 3-15.

¹⁷ N.A.: la 29 decembrie 1992, Al-Qaeda organizează atacuri cu bombă asupra a două hoteluri din Aden, Yemen, încercând să ucidă militari americani.

¹⁸ N.A.: la 26 februarie 1993, o echipă Al-Qaeda detonează un vehicul încărcat cu explozivi în parcare subterană a WTC.

¹⁹ Tom Lansford, *All for one: Terrorism, NATO and the United States*, New York, Editura Routledge, 2018, pp. 39-42.



implicată în planificarea și executarea operațiilor, putem concluziona că actualul NATO este departe de a avea agilitatea și capacitatea de adaptare strategică, operativă și tactică a *Grande Armée*, sub comanda „Zeului Războiului”, Napoleon Bonaparte.

În căutarea unor modalități de îmbunătățire a acestei stări de fapt, ne vom îndrepta atenția asupra modului folosit de SUA pentru planificarea și executarea, pe cont propriu, a operațiilor.

2. Planificarea operațiilor în concepția SUA

La fel ca și în cazul modelului NATO de transfer al informațiilor și de luare și comunicare a deciziilor pe timpul procesului de planificare a operațiilor, pentru analiza modelului SUA, ne vom baza pe legislația existentă în spațiul public. Din nou, intenționez să realizez o analiză comparativă a prevederilor doctrinare care reglementează diferitele niveluri ale operațiilor. Mult mai simplu, scopul nostru la acest moment este de a colecta informația privind arhitectura sistemului de comunicare decident politic-comandant în TO, oriunde aceasta poate fi identificată. Astfel, procesul întrunit american de planificare a operațiilor are la bază următoarele surse:

- Codul Statelor Unite (United States Code – USC), document care reglementează activitatea întregului aparat guvernamental SUA, inclusiv a forțelor armate²⁰;

- Joint Publication 1, Doctrine for

²⁰ N.A.: titlul 10 din USC este dedicat reglementării activității forțelor armate ale SUA.

the Armed Forces of the United States (JP-1);

- Joint Publication 3-0, Joint Operations (JP 3-0);

- Joint Publication 5-0, Joint Planning (5-0).

În timp ce doctrina NATO privește operația ca pe o acțiune continuă, care pornește la primirea unor avertizări, trece mai întâi prin toți pașii planificării propriu-zise, apoi prin execuția operației, pentru a se finaliza cu transferul activităților și al autorității către alte structuri, doctrina SUA privește planificarea ca începând cu inițierea planificării și sfârșindu-se cu aprobarea și publicarea ordinului de operații.

Arhitectura de comandă, pe timpul planificării operațiilor, este una ușor simplificată, în cazul SUA, comparativ cu cea a NATO.

Președintele SUA (POTUS) este decidentul politic, echivalentul NAC. Acestuia i se subordonează toate instrumentele naționale de putere, inclusiv instrumentul militar. Totuși, spre deosebire de NAC, care reprezintă o adunare a reprezentanților celor 30 de state membre, care iau decizii prin consens, POTUS este o singură persoană, care ia decizii simplu, pe baza sfaturilor primite de la diferiții consilieri sau autorități subordonate (de exemplu, Joint Chiefs of Staff – JCS) și pe baza propriei judecăți²¹.

Sub directa comandă a POTUS, acționează secretarul apărării (SECDEF), drept principal coordonator al instrumentului militar, un corespondent

²¹ ***, USC, Titlul 10, secțiunea 162 și JP 1, pp. II-2.

al MC²². Ambii, POTUS și SECDEF, sunt localizați în Washington D.C.

Sub coordonarea SECDEF și sub comanda Președintelui JCS se află

Pentru a exemplifica, Figura 2 descrie ierarhia decizională, pe timpul planificării Operației Iraqi Freedom (OIF), conform doctrinei SUA.



Figura. nr. 2: Organizarea pentru planificarea unei operații (doctrina SUA)

Comandamentele Strategice (Combatant commands – CCDR)²³. Acestea sunt entitățile care răspund de zone geografice extrem de întinse (de exemplu, USEUCOM are în responsabilitate nu mai puțin de 51 de state și teritorii²⁴), fiind pregătite să comande forțele armate ale SUA, în situația în care ar fi angajate în conflicte în respectivele regiuni. Acest nivel este corespondentul comenzii militar-strategice NATO, SACEUR și Comandantul USEUCOM, fiind una și aceeași persoană.

În final, sub comanda unui Comandant Strategic acționează comandantul Forței Joint dintr-un TO (Joint Force Commander – JFC)²⁵.

²² *Idem.*

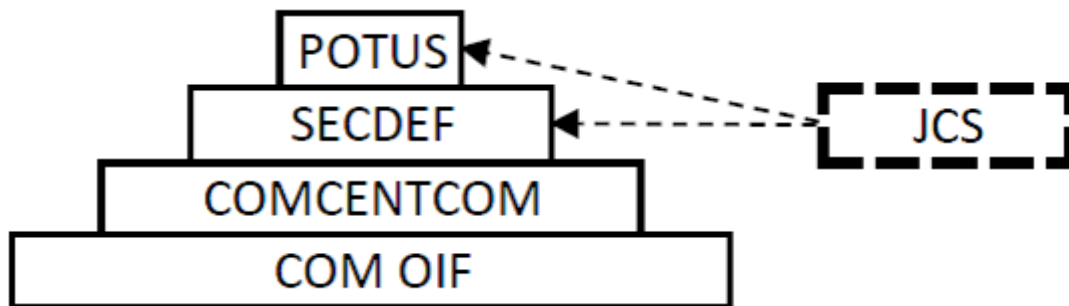
²³ *Idem.*

²⁴ ***, “U.S. European Command”, *Global security*, URL: <https://www.globalsecurity.org/military/agency/dod/eucom.htm>, accesat la 02.03.2020.

²⁵ ***, *JP-1*, pp. xix. (a nu se confunda cu JFC din doctrina NATO).

După cum reiese din Figura 2, în faza planificării operației majore, deciziile se iau la cel mai înalt nivel. Astfel, POTUS stabilește starea finală dorită (*end state*), SECDEF stabilește modalitatea sau modalitățile de folosire a instrumentului militar (*ways*) și Joint Chiefs of Staff (JCS) stabilește structurile militare participante la operație (*means*)²⁶. În mod normal, și dacă nu este stabilit astfel de POTUS sau SECDEF, aceasta este singura instanță când JCS ia decizii. De regulă, structura JCS are un rol de consiliere a celor doi decidenți politici²⁷.

Printr-o simplă comparație, realizăm că modul american de organizare oferă un avantaj, în sensul unui traseu de circulație a informației și a deciziilor mai scurt între decidentul politic și comandantul TO, COM OIF în acest

²⁶ ***, *Joint Publication 1 – Doctrine for the armed forces of the United States*, iulie 2017.

²⁷ ***, *USC*, Titlul 10, Subtitlul A, secțiunea 151 și 152.



Figura nr. 3: Comparație între organizarea NATO (stânga) și SUA (dreapta) pe timpul planificării operației majore

caz, decât traseul NATO (a se vedea Figura 3).

Încă o dată, POTUS-SECDEF-JCS, sprijiniți, eventual, de CCDR, este organizarea prevăzută de legislația americană pentru planificarea, la nivel strategic, a operațiilor majore. Pentru planificarea aceluiași operații la nivel strategic militar și operativ, dar și pentru executarea lor, organizarea se modifică.

capabilitățile, corespondente diferitelor instrumente naționale de putere, alocate executării misiunii. Această persoană va coopera cu CCDR pentru a se asigura că obiectivele stabilite forțelor armate, dislocate în TO, sprijină obiectivele strategice și contribuie la realizarea stării finale, aprobate de POTUS²⁸.

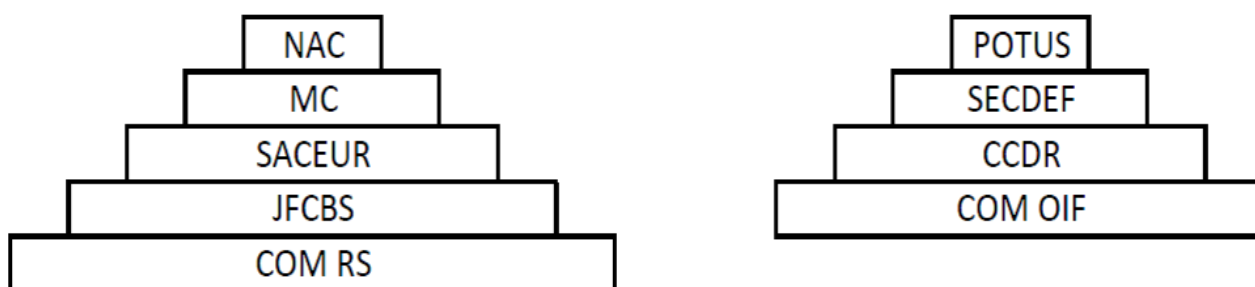
Ulterior, Șeful de Misiune cooperează cu comandantul din TO, pentru a se asigura că procesul militar de planificare



Figura nr. 4: Locul șefului misiunii în structura C2 pe timpul planificării operației³⁰

După cum reiese și din schema din Figura 4, în procesul de planificare apare Șeful de Misiune. Fiind reprezentantul în TO al POTUS, Șeful de Misiune va avea sub comandă sau control toate

și produsele acestuia sprijină strategia, pentru succesul căreia Șeful de Misiune este răspunzător în fața POTUS²⁹.

²⁸ ***, *JP 1*, pp. II-2.

²⁹ ***, *JP 5-0*, pp. II-3.



Figura nr. 5: Locul șefului misiunii în structura C2 pe timpul executării operației

Astfel, dacă pe timpul planificării ierarhia era organizată pe cele patru niveluri prezentate în Figura 2, pe timpul executării operației majore întrunite, ierarhia tinde să arate ca cea din Figura 5, cu Șeful de Misiune, la direcționarea întregului efort, raportând direct POTUS, și Comandantul din TO executând componenta militară a strategiei și raportând SECDEF, prin intermediul CCDR.

Șeful de Misiune va juca un rol extrem de important pe timpul executării operației. După cum remarcam în introducere, niciodată planurile nu rămân neschimbate în urma confruntării cu realitatea. De multe ori, modificările se pot face destul de facil, ordinele de operații acordând comandanților autoritatea necesară. Nu de puține ori însă, modificările necesare realizării stării finale și atingerii obiectivelor strategice, ordonate de decidentul politic, necesită modificări care trebuie aprobate de același decident politic. În această a doua situație, Șeful de Misiune, din doctrina SUA, devine extrem de important.

În situația în care constată discrepanțe mari între realitățile de pe teren și planurile inițiale, Șeful de Misiune, fiind reprezentantul nemijlocit al POTUS în TO, poartă un dialog constant cu

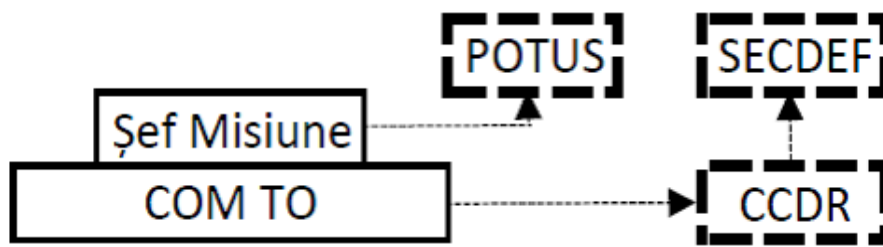
superiorul său și are șanse sporite să asigure o modificare rapidă a parametrilor strategici care au stat la baza planurilor. Mai mult, în anumite situații, chiar POTUS poate delega Șefului de Misiune dreptul de a lua decizii de acest fel, dacă timpul necesar pentru consultare nu există.

Concluzii

Bazat pe cele prezentate, din punct de vedere managerial, procesului NATO de planificare i se poate identifica o problemă majoră – lentoarea –, neajuns cauzat de doi factori, și anume: procesul de planificare, de-a lungul celor șase faze (Indicații și avertizări, Evaluarea crizei, Dezvoltarea opțiunilor de răspuns, Planificarea, Execuția și Tranziția) este mutat de la o fază la alta doar de decizia NAC, luată prin consens.

Deși, în anumite situații, consensul va fi ușor de obținut, lucru ce va da rapiditate întregului proces, după cum am văzut, sunt multe situațiile în care interesele naționale blochează deciziile NAC, lucru care ar putea fi contraproductiv pentru NATO, în ansamblul său. Mai mult, dacă lipsa de consens poate avea efecte negative pe timpul planificării propriu-zise, ea are capacitatea de a fi catastrofală atunci când intervine pe timpul execuției operației și NAC este

³⁰ *** , JP 3-0, pp. I-13.



chemat fie să aprobe trecerea operației dintr-o fază în alta (cazul intervenției NATO împotriva Serbiei lui Slobodan Miloșevici, citat anterior), fie să aprobe modificări de substanță ale parametrilor strategici care au stat la baza construcției planului inițial (de exemplu, modificarea TO sau a regulilor de angajare); în al doilea rând, lipsa de viteză este dată de construcția sistemului de comandă și control, structurat pe cinci niveluri. Un astfel de sistem ar putea fi folosit pe timpul planificării propriu-zise, asigurându-se, astfel, o analiză foarte temeinică a tuturor aspectelor de planificare, datorită multiplelor eșaloane implicate în proces. Totuși, pe timpul execuției operației majore, unde rapiditatea în implementarea măsurilor de adaptare la situațiile în continuă schimbare este, de multe ori, capitală, un proces de revizuire ce implică cinci niveluri are toate șansele să devină contraproductiv.

Deși exemplul SUA nu poate oferi o cale de urmat pentru NATO, în ceea ce privește modul de luare a deciziei la nivelul NAC, totuși, modelul american ar putea fi implementat pe timpul executării propriu-zise a operației majore. În acest scenariu, o persoană sau o echipă cu un mandat politic poate juca rolul pe care, în doctrina și practica SUA, îl joacă șeful de misiune.

BIBLIOGRAFIE:

1. ***, "U.S. European Command", *Global security*, URL: <https://www.globalsecurity.org/military/agency/dod/eucom.htm>
2. ***, „Military Command Structure”, *Shape/NATO*, URL: https://shape.nato.int/military_command_structure
3. ***, „Operations”, *Allied Joint Force Command Naples/NATO*, URL: <https://jfcnaples.nato.int/operations>
4. ***, *AJP-01*, Allied Joint Doctrine, 2017.
5. ***, *AJP-5*, Allied Joint Doctrine for the Planning of Operations, 2019.
6. ***, *Joint Publication 1*, Doctrine for the armed forces of the United States, iulie 2017.
7. ***, *Joint Publication 3-0*, Joint Operations, octombrie 2018.
8. ***, *Joint Publication 5-0*, Joint Planning, 2017.
9. ***, Supreme Headquarters Allied Powers Europe, *Comprehensive Operations Planning Directive (COPD)*, Interim V2.0, 2013.
10. ***, *NATO Handbook*, 2006.
11. ***, *United States Code*.
12. CLAUSEWITZ, Carl, *On war*, Princeton University Press, New Jersey, 1984.
13. GALLIS, Paul, "NATO's decision-making procedure", *Congressional Research Service – The Library of Congress*, URL: https://www.everycrsreport.com/files/20030505_RS21510_938903f6732d885dcddf7fd385713ad6c62ff63e.pdf
14. LANSFORD, Tom, *All for one: Terrorism, NATO and the United States*, Editura Routledge, New York, 2018.
15. RICKS, Thomas E., *Fiasco. The American military misadventure in Iraq*, The Penguin Press, New York, 2006.
16. VILLACRES, Edward J., BASSFORD, Christopher, „Reclaiming the Clausewitzian Trinity”, URL: https://www.researchgate.net/publication/235198452_Reclaiming_the_Clausewitzian_Trinity

SECURITATEA EUROPEANĂ ÎN CONTEXTUL CRIZEI REFUGIAȚILOR

*Dr. Petru-Viorel ENE**

Starea de permanentă tensiune din țările Orientului Mijlociu produce o deplasare masivă a populației, cu implicații la nivel internațional. Abordarea problemei, generate de valurile de refugiați, este deosebit de sensibilă și necesită o analiză profundă a cauzelor și a consecințelor acesteia.

Privită din perspectivă europeană, situația începe, odată cu noile valuri de refugiați care se îndreaptă spre Europa, să atingă cote alarmante. În lipsa unei politici comune și în contextul în care spre granița Uniunii înaintează un val uriaș de refugiați, securitatea comunității are de suferit. În acest sens, identificarea soluțiilor viabile și elaborarea unui plan de acțiune sunt absolut necesare pentru a evita o criză regională.

Cuvinte-cheie: *refugiați; protecție; securitate; cooperare; consens; integrare.*

Introducere

În contextul în care starea de instabilitate existentă în țările din nordul

Africii și în cele din Orientul Mijlociu persistă, iar o parte din populația indigenă se regăsește în situația de a-și părăsi teritoriile, Europa se confruntă cu importante probleme de securitate.

Un răspuns conjugat al statelor membre ale Uniunii Europene și al celor aspirante la acest statut este absolut necesar pentru a răspunde cu mijloace potrivite în fața acestei provocări. Răspunsul european a venit, însă, cu întârziere și în mod neuniform. Prin Declarația Consiliului European, din 23 aprilie 2015, și prin Rezoluția Parlamentului European care i-a urmat, a fost ilustrat consensul în privința necesității luării unor măsuri rapide pentru a salva vieți, precum și în privința intensificării acțiunilor la nivel european¹. Acest consens nu a stat și

¹ N.A.: în acest sens, a se vedea: *European Commission, Migration and Home Affairs, „Communication from the Commission to the European Parliament, the Council, the European Economic and Social Committee and the Committee of the Regions. A European Agenda on Migration”, Brussels, 13.05.2015, URL: https://ec.europa.eu/home-affairs/sites/homeaffairs/files/what-we-do/policies/european-agenda-migration/background-information/docs/communication_on_the_european_agenda_on_migration_ro.pdf*

** Slt. dr. Petru-Viorel ENE este consilier juridic la Direcția pentru relația cu Parlamentul din cadrul Ministerului Apărării Naționale, București. E-mail: enepetruviorel@yahoo.com*



la temelia acțiunilor statelor membre, ci mai degrabă s-a concretizat într-o abordare comună, în plan teoretic. În practică, acțiunile de răspuns au variat. Astfel, deși Germania și Suedia au îmbrățișat ideea integrării refugiaților în societate, Ungaria a considerat oportun să construiască un zid la granița cu Serbia, tocmai pentru a opri accesul refugiaților, fără a lua în considerare faptul că această politică nu are capacitatea de a soluționa problema.

Pentru a găsi răspuns în fața unei situații atât de sensibile, precum aceea a crizei refugiaților, este necesar să fie luate măsuri dintre cele mai diverse, de la adaptarea cadrului legislativ în vederea asigurării protecției acestora, până la identificarea soluțiilor pe termen mediu și lung, care trebuie să fie aplicate în vederea reducerii, pe cât posibil, a fenomenului.

Convenția privind statutul refugiaților, adoptată în anul 1951, împreună cu Protocolul privind statutul refugiaților, încheiat la New York în anul 1967, reprezintă actele juridice fundamentale în acest domeniu. În timp ce prevederile Convenției consolidează instrumentele internaționale preexistente în domeniul protecției refugiaților și oferă o materializare a drepturilor acestora, cu aplicabilitate la nivel european, Protocolul din 1967, luând în considerare noua situație existentă pe plan internațional, a extins aria de incidență, a eliminat restricțiile geografice și a transformat Convenția într-un act juridic cu aplicabilitate universală. Chiar și așa, aceste acte normative nu pot să opereze într-un cadru izolat, ci ele trebuie să fie corelate cu dreptul umanitar internațional

și cu prevederile Declarației universale a drepturilor omului, din anul 1948. Aceste trei acte normative, deși adoptate la jumătatea secolului trecut, reprezintă și astăzi instrumentele cele mai importante în ceea ce privește ocrotirea persoanelor refugiate și modalitatea în care acestea trebuie să se bucure de protecție juridică, statul are responsabilitatea să asigure protecția propriilor cetățeni și să vegheze la aplicarea, fără discriminare, a drepturilor fundamentale ale omului. Însă, având în vedere faptul că există guverne care nu au capacitatea de a acționa sau, în mod voit, nu acționează în așa fel încât să asigure securitatea cetățenilor, iar aceștia sunt nevoiți să își părăsească țara și să caute protecție în altă parte, societatea internațională a considerat oportun să intervină.

Realizată din dorința de a proteja populația europeană, nevoită să se refugieze în urma celui de-al Doilea Război Mondial, Agenția pentru Refugiați, constituită la nivelul Organizației Națiunilor Unite, reprezintă, astăzi, unul dintre actorii cei mai importanți, în ceea ce privește protecția acordată refugiaților, la nivel global. Activitatea ei este dublată de acțiunile actorilor statali, în încercarea de a asigura protecția tuturor refugiaților.

Analizată în linii generale, situația refugiaților nu prezintă mari probleme. În acest sens, este suficient să menționăm că securizarea granițelor unui stat care nu are în proximitate un număr ridicat de refugiați și care nu se află pe traseul preferat de aceștia se poate realiza în condiții normale, în timp ce în cazul unei țări ca Turcia, care se află permanent sub presiunea valului de refugiați,

consolidarea frontierelor nu este o misiune deloc ușoară.

Luând în considerare numărul mare de persoane care au fost nevoite să caute protecție în afara granițelor țărilor de origine, sesizăm anumite amenințări la adresa securității atât pentru statele vecine, cât și pentru statele europene, acestea din urmă fiind o destinație atractivă, datorită nivelului de trai și de civilizație.

1. A fi refugiat

Odată cu creșterea semnificativă a numărului de refugiați care își croiesc drum spre țările continentului european, fenomenul a suscitat atenția tuturor și s-a aflat permanent în atenția mass-mediei. Ca urmare a confuziilor terminologice apărute², se evidențiază necesitatea de a clarifica noțiunea de *refugiat*. Totodată,

² N.A.: din lecturarea unor articole apărute în media, începând cu anul 2015, se observă confuzia dintre noțiunea de *refugiat* și cea de *imigrant*. În acest sens, oferim câteva exemple de articole în care autorii utilizează ambele noțiuni, pentru a defini aceeași categorie de persoane: Corina Cristea, „România, pregătită pentru un posibil val de imigranți”, *Radio România Internațional*, URL: https://www.rri.ro/ro_ro/romania_pregatita_pentru_un_posibil_val_de_imigranti-2613147; ***, „Migranții sirieni spun că au fost forțați de armata turcă să treacă frontiera în Grecia”, *Digi24*, URL: <https://www.digi24.ro/stiri/externe/migrantii-sirieni-acuza-armata-turca-ca-i-a-fortat-sa-treaca-frontiera-cu-grecia-1269678>; ***, „Doar puțini migranți sirieni aleg să se întoarcă acasă”, *DW*, URL: <https://www.dw.com/ro/doar-pu%C8%9Bini-migran%C8%9Bi-sirieni-aleg-s%C4%83-se-%C3%AEntoarc%C4%83-acas%C4%83/a-48431067>; ***, „Violențe la granița Turciei cu Grecia: Polițiștii au folosit gaze lacrimogene, migranții au aruncat cu pietre”, *Digi24*, URL: <https://www.digi24.ro/stiri/externe/ue/grecia-si-bulgaria-intaresc-paza-la-frontiera-cu-turcia-sute-de-refugiati-incearca-sa-treaca-1268119>, accesate la 02.03.2020.

aceste clarificări sunt necesare, deoarece fiecărei categorii îi sunt incidente alte dispoziții de drept, bucurându-se, după caz, de protecție internațională ori din partea guvernului statului de origine.

Cuvântul *refugiat* provine din limba franceză, de la termenul *réfugié*, care avea o semnificație aparte. Acesta definea protestanții care au părăsit Franța în urma revocării, în anul 1685, a Edictului din Nantes, lege care a susținut libertatea religioasă a protestanților pentru aproape un secol. Varianta englezească, *refugee*, îi desemna pe cei obligați să fugă spre teritorii sigure, din cauza persecuțiilor izvorâte din motive politice ori religioase³.

Revenind la cadrul legal, din coroborarea dispozițiilor art. 1 al Convenției din 1951 cu prevederile art. 1 al Protocolului din anul 1967⁴, rezultă că refugiații sunt acele persoane care își părăsesc țara din cauza persecuțiilor pe motiv de rasă, religie, naționalitate, apartenență la un anumit grup ori din cauza conflictelor armate.

Unul dintre principiile fundamentale care protejează refugiații de repercusiunile statului de origine este acela al *nereturnării* (non-refoulement), termen care, de asemenea, provine din limba franceză, de la cuvântul *refouler*. Acest principiu stipulează, în linii generale, că niciun refugiat nu

³ Eesha Pathak și dr. Sharmiladevi J.C., „Criza refugiaților în jurul lumii, astăzi”, *Symbiosis Centre for Management Studies, Pune Annual Research Journal of Symbiosis Centre for Management Studies*, Vol. 6, 2018, p. 19, URL: <https://www.scmsspune.ac.in/journal/pdf/current/Paper%2020-%20Eesha%20Pathak%20&%20Sharmiladevi.pdf>, accesat la 02.03.2020.

⁴ ***, *Convenția și protocolul privind statutul refugiaților*, UNHCR – Secția Informare Publică (Public Information Section), Geneva, 1996, p. 16 și p. 48.

poate fi trimis într-o țară în care există posibilitatea să fie supus persecuțiilor sau torturii. Principiul enunțat a devenit un instrument internațional de protecție încă din anul 1933, când, sub auspiciile Ligii Națiunilor, a apărut Convenția privind statutul refugiaților⁵.

Spre deosebire de refugiere, care are sensul unei ascunderi din fața unui pericol iminent, *migrația*, conform Organizației Internaționale pentru Migrație, semnifică deplasarea unei persoane, temporar sau permanent, din localitatea de rezidență în interiorul țării ori în afara țării de origine, din diferite rațiuni⁶. Motivele care îi determină pe migranți să părăsească țara de origine sunt total diferite de cele ale refugiaților și au rădăcini de ordin economic, social, politic ori, pur și simplu, vizează un nivel de trai mai bun într-o țară considerată a fi mai civilizată decât cea din care imigrează.

Pe de altă parte, persoanele strămutate sunt acelea care, din cauza unui conflict armat, conflict intern, încălcării sistematice a drepturilor omului sau din pricina calamităților naturale ori provocate de om, sunt obligate să își părăsească locuințele și să se mute în alte teritorii, fără a depăși granițele aceleși țări⁷.

Așadar, diferențele dintre aceste noțiuni sunt esențiale și fiecare categorie de persoane aduce cu sine alte provocări.

⁵ Guy Goodwin-Gill, *Refugiații în dreptul internațional*, ed. 2, Ed. Oxford University Press, New York, 1996, pp. 117-120.

⁶ N.A.: în acest sens, a se vedea „International Migration Law”, *IOM UN Migration*, URL: https://publications.iom.int/system/files/pdf/iml_34_glossary.pdf, accesat la 02.03.2020.

⁷ ***, „Refugees and displaced persons”, *UNHCR*, URL: <https://www.unhcr.org/excom/bgares/3ae69ef14/refugees-displaced-persons.html>, accesat la 02.03.2020.

2. Probleme de securitate în contextul valului de refugiați

Definit ca cel mai mare dezastru umanitar după cel de-al Doilea Război Mondial⁸, războiul civil sirian afectează nu numai statele din Orientul Mijlociu, ci și o mare parte din Europa. În acest context, analizând situația existentă în țările de proveniență a refugiaților, este necesar să identificăm sursa crizei, în încercarea de a limita efectele acesteia și de a asigura întoarcerea lor în țările de origine.

Inițiată în luna martie a anului 2011, sub forma unor proteste civile, care aveau ca principal obiectiv implementarea unor reforme democratice, situația din Siria avea să treacă imediat prin faza unei puternice insurgențe, ca mai apoi să escaladeze, să genereze un război civil sângeros, să pregătească un teren deosebit de fertil pentru ascensiunea grupărilor islamice și, în concurs cu toți factorii externi implicați, să ajungă la ceea ce astăzi numim *criza refugiaților*.

Primită cu entuziasm, destabilizarea regimului Assad a produs un efect de bumerang și a avut drept consecință expansiunea organizației Stat Islamic și, implicit, creșterea numărului de refugiați, din cauza conflictului armat care pare să nu se sfârșească. Conflictul din Siria continuă să producă deplasări masive ale populației atât în interiorul țării, cât și în afara granițelor acesteia. Evoluția acestui exod este îngrijorătoare și produce efecte dintre cele mai diverse.

⁸ Martin Chulov, „Half of Syrian population will need aid by end of year”, *The Guardian*, URL: <https://www.theguardian.com/world/2013/apr/19/half-syrian-population-aid-year>, accesat la 02.03.2020.



Analizând situația Turciei, subliniem că primul grup de refugiați sirieni care a căutat protecție a sosit la granițele statului în anul 2011 și era format din 252 de persoane. Astăzi, Turcia găzduiește cel mai mare număr de refugiați, cu un total de aproximativ 4,1 milioane, dintre care 3,7 milioane de refugiați sirieni, iar 400.000 de refugiați de alte naționalități⁹. Granița comună și cooperarea preexistentă dintre cele două țări au reprezentat factori importanți, în ceea ce privește creșterea numărului total de refugiați.

Ca urmare a semnării Acordului de liber schimb din anul 2004, care avea să intre în vigoare în 2007, comerțul dintre Turcia și Siria s-a dublat în numai 3 ani, cu o creștere spectaculoasă de la 795 de milioane de dolari la 1,6 miliarde dolari, în 2009. În anul 2000, Turcia nu se regăsea în primele 10 țări cu care sirienii se aflau în relații economice. Acest lucru s-a schimbat în anul 2010, când Turcia a devenit cel mai important partener al Siriei. Înainte ca acest conflict să izbucnească, delegațiile turco-siriene au încheiat peste 60 de acorduri de cooperare. În anul 2009, a fost semnat acordul privind ridicarea vizelor, având drept scop principal încurajarea turismului. În următorul an, 1,35 milioane de turci au vizitat Siria, în timp ce peste 750.000 de sirieni au trecut granița turcă.

Acordul de mobilitate (*mobility agreement*) a condus la trecerea liberă a frontierelor în perioada de început a crizei. Primul val de refugiați sirieni a fost primit cu ospitalitate. În iunie 2011, peste 10.000 de persoane căutau, din nou, un loc sigur la granița Turciei, ceea ce a condus guvernul de la Ankara să declare politica

⁹ *** „Turkey”, UNHCR, <http://reporting.unhcr.org/node/2544>, accesat la 02.03.2020.

granițelor deschise pentru cei ce fug din calea persecuțiilor și a sărăciei extreme¹⁰. Până la finalul anului 2011, Turcia deja alocase 15 milioane de dolari pentru a înființa șase locații pentru găzduirea refugiaților. În decembrie 2012, numărul sirienilor a ajuns la 150.000, pentru ca, la finalul anului 2014, să depășească 1,5 milioane¹¹.

Pe de altă parte, Libanul, cu o populație de aproximativ 4,5 milioane de locuitori, găzduiește, astăzi, 1,5 milioane de refugiați, sirieni, fiind țara cu cel mai mare număr de refugiați raportat la populația autohtonă. Mai mult, aici se află 18.500 de refugiați din Etiopia, din Irak, din Sudan și 200.000 de refugiați palestinieni, aflați sub mandatul Agenției Organizației Națiunilor Unite de Ajutorare și Lucrări pentru Refugiații Palestinieni din Orientul Apropiat (UNRWA)¹².

La fel ca în cazul Turciei, Libanul a semnat, încă din 1991, un acord bilateral cu Siria, care prevedea dreptul la liberă circulație, la rezidență și dreptul de proprietate. Acest pact a reprezentat o caracteristică importantă din punct de vedere economic pentru ambele părți, cetățenii sirieni fiind angrenați în muncile agricole sezoniere și în construcții, participând activ la proiectele de infrastructură ale Libanului.

În Iordania, numărul refugiaților

¹⁰ Kathryn Reid, „Syrian refugee crisis: Facts, FAQs, and how to help”, *World Vision*, URL: <https://www.worldvision.org/refugees-news-stories/syrian-refugee-crisis-facts>, accesat la 02.03.2020.

¹¹ Alexander Betts, Ali Ali și Fulya Memşoğlu, *Politici locale și criza refugiaților sirieni*, Refugee Studies Center, University of Oxford, 2017, p. 19.

¹² *** „Lebanaon”, UNHCR, URL: <http://reporting.unhcr.org/node/2520>, accesat la 02.03.2020.



sirieni, înregistrat în luna ianuarie 2020, era de 655.216 de persoane, dintre care 302.854 îndeplineau criteriile de vârstă necesare încadrării în câmpul muncii¹³. Înainte de conflictul sirian, politica bilaterală, menționată în cazul Turciei și al Libanului, a fost îmbrățișată și de Iordania. Aceasta a făcut ca, la jumătatea anului 2012, Guvernul iordanian să inaugureze prima tabără de refugiați, care avea să găzduiască 9.000 de persoane în 1.800 de corturi. Gradual, începând cu anul 2013, guvernul, preocupat de riscurile care începeau să apară, a creat o direcție pentru politici de securitate, care avea ca scop să controleze accesul refugiaților.

Punctul culminant al eforturilor de gestionare iordaniene a fost atins odată cu violențele ISIS din teritoriul sirian, de după septembrie 2014. Începând cu luna octombrie, au fost implementate o serie de restricții la graniță, astfel încât Iordania a refuzat înregistrarea unor noi cereri de azil. Mii de refugiați s-au văzut obligați să campeze în zona demilitarizată, aflată la granița dintre Siria și Iordania. Ca urmare a Summitului din Londra, care a avut loc în februarie 2016, și a rolului important pe care Marea Britanie l-a avut în a determina Iordania să acorde sprijin refugiaților sirieni, 60.000 de locuri de muncă au fost create pentru a permite integrarea acestora¹⁴.

Deși poate să pară surprinzător, 247.568 de sirieni s-au refugiat în Irak¹⁵,

¹³ *** „Jordan: economic inclusion of Syrian refugees”, *Relief Web*, January 2020, URL: <https://reliefweb.int/report/jordan/jordan-economic-inclusion-syrian-refugees-january-2020>, accesat la 02.03.2020.

¹⁴ Alexander Betts, Ali Ali și Fulya Memșoğlu, *op.cit.*, p. 10, accesat la 02.03.2020.

¹⁵ *** „Refugee situations”, *UNHCR*, URL: <https://data2.unhcr.org/en/situations/syria/>

o altă țară instabilă din regiune.

Observăm că țările cu care Siria se învecinează au fost puternic afectate. Acest aspect nu constituie, însă, un element surpriză, dacă amintim că, la nivel mondial, circa 90% dintre refugiați rămân în țările adiacente statului de origine. Astfel, cel mai important criteriu luat în calcul este cel geografic. Doar 10 țări găzduiesc 60% dintre refugiații existenți: Turcia, Liban, Iordania, Iran, Pakistan, Uganda, Kenya, Etiopia, Ciad și Republica Democrată Congo¹⁶.

Cele mai recente estimări ne arată că, la nivel global, există aproximativ 13 milioane de copii refugiați și 17 milioane de copii care au fost obligați să își părăsească locuințele și să caute, în interiorul granițelor aceluiași țări, locuri mai sigure¹⁷. Aceste date confirmă amploarea fenomenului și trag un puternic semnal de alarmă. Cele mai ridicate costuri umanitare cad în sarcina statelor vecine Siriei. Dacă adăugăm faptul că aceste date cuprind doar refugiații care se află în evidența Agenției pentru protecția refugiaților, creionăm un tablou destul de îngrijorător¹⁸. Fără

location/5, accesat la 02.03.2020.

¹⁶ Alexander Betts, Ali Ali și Fulya Memșoğlu, *op.cit.*, p. 3, accesat la 02.03.2020.

¹⁷ Marie McAuliffe and Binod Khadria, „Report overview: Providing perspective on migration and mobility in increasingly uncertain times”, *IOM UN Migration*, URL: https://publications.iom.int/system/files/pdf/wmr_2020.pdf, p. 6, accesat la 02.03.2020.

¹⁸ N.A.: O parte a refugiaților sirieni refuză să fie înscrși în evidența Națiunilor Unite. Lipsa consimțământului acestora are ca sursă varii motive, pornind de la temerea în fața eventualelor consecințe pe care înregistrarea lor oficială le poate genera, mergând până la lipsa informării corespunzătoare. În acest sens, a se vedea Benedetta Berti, „Criza refugiaților sirieni: implicații regionale și de securitate”, în *Strategic Assessment*, vol. 17, nr. 4, Ed. Institute



implementarea unui set de măsuri care să reprezinte rezultatul unui consens politic la nivel internațional, această criză se va acutiza, iar potențialul ei de a afecta tot mai multe state europene nu trebuie neglijat.

Dacă statele vecine Siriei, deși se confruntă cu reale probleme de securitate, au adoptat o politică relativ comună în această privință, au amenajat tabere pentru refugiați și chiar au început procedura de integrare a acestora în societate, la nivel european, lucrurile sunt mai nuanțate.

În ultimii ani, Europa a fost martora unor valuri semnificative de refugiați care au căutat protecția internațională, ca urmare a conflictelor armate din țările de origine. Deși anul 2015 este considerat apogeul crizei refugiaților, sosirea acestora nu a fost niciodată oprită. Însă, în comparație cu țările din proximitatea Siriei, Europa nu s-a confruntat, până în acest moment¹⁹, cu un val consistent de refugiați. Este suficient să menționăm că, în anul 2019, puțin sub 101.000 de refugiați au ajuns la granițele Uniunii, majoritatea călătorind pe mare²⁰.

Refugiații au adus noi provocări guvernelor statelor europene și Uniunii, în ansamblul său. Distincția dintre refugiați și migranți a reprezentat unul dintre elementele care a ridicat cele mai multe semne de întrebare, atât din perspectiva drepturilor aplicabile, cât și a faptului că motivația acestora este diferită. Mulți au nevoie imediată de asistență umanitară,

însă unii doresc să pătrundă în Europa din motive ce țin de migrația economică. Există posibilitatea de a crea un teren fertil și pentru persoanele radicalizate, astfel încât să fie asigurate pătrunderea în interiorul continentului și creșterea semnificativă a probabilității apariției unor atentate teroriste.

Cea mai mare parte a refugiaților țintesc să atingă țările din Spațiul Schengen, pentru a beneficia de libertate de mișcare în interiorul Uniunii, dar, în același timp, creează o stare de pericol pentru însăși existența zonei de circulație liberă, având în vedere că state precum Germania, Franța, Belgia, Suedia, Norvegia, Danemarca au introdus, temporar, controale vamale la graniță sau chiar au ridicat garduri de sârmă ghimpată în anumite zone tranzitate de refugiați²¹.

Germania și Suedia, așa după cum am menționat în partea introductivă, au fost, în mod cert, preferate de refugiați, deoarece percepția dominantă este aceea că șansele de a primi azil sunt mai mari, iar beneficiile rezultate sunt pe măsură. Aceste state au primit sute de mii de refugiați și migranți, spre deosebire de țările din Europa Centrală și de Est, care au fost rezervate în această

for National Security Studies, Tel Aviv, 2015, p. 41.

¹⁹ N.A.: luna martie 2020.

²⁰ ***, „European Union, Events of 2019”, *Human Rights Watch*, URL: <https://www.hrw.org/world-report/2020/country-chapters/european-union>, accesat la 02.03.2020.

²¹ ***, „Temporary Reintroduction of Border Control”, *European Commission*, URL: http://ec.europa.eu/dgs/homeaffairs/what-we-do/policies/borders-and-visas/schengen/reintroduction-bordercontrol/index_en.htm#top-page; Tom Bachelor, „The New Iron Curtains: Where the fences are going up across Europe to keep migrants out”, *Express*, 06.12.2015, URL: <http://www.express.co.uk/news/world/624488/Europe-borderfences-migrant-crisis>, apud Cătălin Alin Costea, „Introducere”, în *Uniunea Europeană și criza refugiaților, Policy Study* nr. 6/2016, Institutul Diplomatic Român, București, 2016, p. 6, URL: <https://www.idr.ro/publicatii/Policy%20Study%206.pdf>, accesat la 03.03.2020.



privință. Germania se confruntă cu o îmbătrânire demografică accelerată, fapt care a contribuit decisiv la politica de primire a refugiaților. În ceea ce privește Suedia, componenta economică a jucat cel mai important rol în determinarea refugiaților să se îndrepte spre zona de nord a continentului.

La nivelul Uniunii Europene, a existat o încercare de a determina statele membre să primească o anumită cotă de refugiați, dar progresul s-a dovedit a fi foarte lent, din pricina suveranității naționale, a sensibilității problemelor care țin de integrarea minorităților și a percepției sociale asupra fenomenului. Acestea sunt principalele motive pentru care nu există o acțiune conjugată a statelor membre ale UE. Un alt motiv a fost acela că, prin acordul încheiat cu Turcia și prin sprijinul acordat Libanului, Uniunea Europeană a considerat că se află la granița crizei.

Spre deosebire de atitudinea ușor relaxată a Europei, o voce puternică a venit din partea membrilor Congresului Statelor Unite ale Americii, care a subliniat faptul că refugiații și migranții, veniți în valuri, au potențialul de a destabiliza întreaga regiune și reprezintă o provocare extraordinară. De asemenea, aceștia și-au manifestat îngrijorarea și cu privire la riscurile de atentate teroriste, care pot să apară ca urmare a fluxului necontrolat de refugiați²².

Fragilitatea politicii adoptate până în acest moment prin stimularea financiară a statelor vecine Siriei și prin crearea, în acest mod, a unei zone-tampon care să protejeze Europa în fața valului de

refugiați se evidențiază în aceste zile²³, când 33 de soldați turci au fost uciși într-un atac aerian, care a avut loc în nord-vestul Siriei, în provincia Idlib. Răspunsul nu a întârziat să apară. 309 soldați sirieni au fost neutralizați, iar Turcia a deschis granițele pentru ca refugiații să poată înainta către Europa. În acest context, reprezentanții Uniunii Europene afirmă că Turcia trebuie să respecte acordul prin care s-a angajat, în schimbul unei sume de șase miliarde de euro, să asigure securitatea granițelor și ajutorul necesar refugiaților sirieni²⁴.

Președintele turc Recep Tayyip Erdogan a menționat, într-o conferință de presă, că a deschis porțile spre Europa și aproximativ 30.000 de refugiați se vor deplasa spre bătrânul continent în doar două zile. În acest timp, criza umanitară capătă proporții, deoarece la granița turco-elenă au început deja ciocnirile dintre refugiații care doresc să pătrundă în Grecia și forțele de poliție²⁵. Mai mult, în încercarea disperată de a ajunge pe țărmul grecesc, o ambarcațiune de mici dimensiuni s-a scufundat. În acest incident, un copil a murit, iar un altul se află sub supraveghere medicală²⁶.

Lesbos, insula grecească în care au început să sosească refugiații și care,

²³ N.A.: finalul lunii februarie 2020.

²⁴ ***, „Siria war: Alarm after 33 Turkish soldiers killed in attack in Idlib”, *BBC News*, 28 februarie 2020, URL: <https://www.bbc.com/news/world-middle-east-51667717>, accesat la 03.03.2020.

²⁵ ***, „Erdogan vows to keep the doors open for refugees heading to Europe”, *Aljazeera*, URL: <https://www.aljazeera.com/news/2020/02/erdogan-vows-doors-open-refugees-heading-europe-200229093245893.html>, accesat la 03.03.2020.

²⁶ ***, „Child dies as boat carrying migrants capsizes off Lesbos”, *Aljazeera*, URL: <https://www.aljazeera.com/news/2020/03/child-dies-boat-carrying-migrants-capsizes-lesbos-200302092321525.html>, accesat la 03.03.2020.

²² Kristin Archick and Rhoda Margesson, „Europe’s refugee and migration flows”, URL: <https://fas.org/sgp/crs/row/IF10259.pdf>, accesat la 03.03.2020.



potrivit localnicilor, găzduiește refugiați încă din anii '90 adăpostește, în acest moment, peste 25.000 de refugiați într-o tabără aglomerată și lipsită de condiții minime de igienă²⁷.

Începând cu perioada ulterioară celui de-al Doilea Război Mondial, odată cu înființarea Agenției ONU pentru refugiați, problema refugiaților a reprezentat o constantă la nivel internațional. În toată această perioadă, fluxul refugiaților a cunoscut variații, devenind, în cele din urmă, un fenomen persistent la nivel global²⁸. Având în vedere cele enunțate și luând în considerare existența conflictelor generatoare de deplasări masive ale populațiilor, trebuie să conștientizăm faptul că fluxul de refugiați nu se va opri, iar sprijinul acordat Greciei de către Uniunea Europeană, care constă în ajutoare de 700 de milioane de euro, alimentarea forțelor care apără frontiera cu tehnică și vehicule²⁹, nu va rezolva nici pe departe problema.

Această criză a refugiaților aduce în discuție problema securității europene, materializată în trecerea frauduloasă a frontierelor, în riscurile ca membri ai grupărilor teroriste să pătrundă în Europa și să plănuiască noi atentate, în puternice implicații economice, sociale și politice.

Deși criza umanitară trebuie studiată atent și abordată într-o manieră care să

asigure respectarea drepturilor tuturor persoanelor care caută azil, nu putem trece cu vederea celelalte consecințe ale acesteia.

Odată cu pătrunderea masivă a persoanelor care s-au văzut nevoite să fugă din calea persecuțiilor, probabilitatea ca printre aceștia să existe și membri radicalizați nu este deloc de neglijat. Indiferent de modalitatea prin care statele vor verifica cererile de azil, având în vedere că majoritatea refugiaților nu au asupra lor documente de identitate sau alte acte din țara de proveniență, riscul apariției unor atentate teroriste este în creștere. Mai mult, instabilitatea și ciocnirile dintre refugiați și forțele de ordine au rolul de a potența insecuritatea și de a crea cadrul prielnic apariției unui sentiment de îngrijorare la nivelul populației autohtone.

Presiunea economică, generată de cheltuielile uriașe pentru găzduirea, hrana, acordarea îngrijirilor medicale necesare și integrarea refugiaților, pune în dificultate, din punct de vedere financiar, statul gazdă. Prezența apăsătoare a crizei se simte și în domeniul turismului, o sursă de venituri extrem de importantă pentru o țară precum Grecia. Superbele plaje din Marea Egee sunt din ce în ce mai mult asimilate unor tabere de refugiați. Spre exemplu, rezervările în insula Lesbos au scăzut, în anul 2016, cu mai mult de 50%, iar în anul 2019, doar 8 nave de croazieră au ajuns la țărm, față de 94, în 2011³⁰.

În plan politic, în țările care au primit deja refugiați, se observă o

²⁷ *** „Refugee crisis in Greece: Anger and foreboding grow on Lesbos”, *DW*, URL: <https://www.dw.com/en/refugee-crisis-in-greece-anger-and-foreboding-grow-on-lesbos/a-52615534>, accesat la 03.03.2020.

²⁸ N.A.: În acest sens, a se vedea URL: <https://www.unhcr.org/ro/homepage/despre-noi/istoria-unhcr>

²⁹ *** „EU chief says Greece is Europe's shield in migrant crisis”, *BBC*, URL: <https://www.bbc.com/news/world-europe-51721356>, accesat la 04.03.2020.

³⁰ Justin Higginbottom, „It's a powder keg ready to explode: In Greek village, tensions simmer between refugees and locals”, *CNBC*, URL: <https://www.cnbc.com/2020/03/01/refugee-crisis-in-greece-tensions-soar-between-migrants-and-locals.html>, accesat la 04.03.2020.

creștere a popularității partidelor de extremă-dreapta, care au pe agenda lor discursuri antirefugiați. Este de notorietate cazul Alternativei pentru Germania, care a primit 12,6% din voturi la alegerile din 2017, când Europa nu avea la granița ei zeci de mii de refugiați. Impactul financiar pe care îl va resimți Europa, ca urmare a valului de refugiați, va constitui un alt motiv de bucurie pentru aceste partide.

Alegerile din 2015 din Austria au adus pe prima scenă a politicii Partidul Libertății, care și-a dublat numărul de voturi față de anul 2009, atingând pragul de 30%, cu ajutorul campaniilor anti-refugiați, iar exemplele în acest sens pot continua³¹.

Datele expuse ne arată situația actuală și oferă o privire de ansamblu asupra pericolului la adresa securității europene, în contextul în care problema este tratată superficial sau nu este abordată decât izolat. Fără îndoială că implicațiile sunt majore și domeniile cheie ale societății pot fi afectate. În acest context, este necesar să analizăm care sunt posibilitățile de ieșire din criză și să identificăm soluțiile viabile, pentru ca persoanele care solicită azil să poată reveni în siguranță în țările lor sau, de ce nu, să parcurgă procesul de integrare în țările primitoare.

3. Soluții durabile

Puse la îndoială, din cauza răspunsului neuniform și, uneori, extrem al statelor Uniunii la problema

³¹ Andreas Steinmayr, „Did the refugee crisis contribute to the recent rise of far-right parties in Europe?”, *IFO Dice Report*, nr. 4/2017, vol. 15, decembrie 2017, URL: <https://www.ifo.de/DocDL/dice-report-2017-4-steinmayr-december.pdf>, accesat la 04.03.2020.

refugiaților, principiile fundamentale europene, precum libertatea, egalitatea de tratament, toleranța trebuie să fie susținute, în continuare, cu fermitate. Asistăm la ciocnirea a două culturi total diferite, cu principii și valori diverse, care pot naște violențe, din pricina mentalității, a modului de a percepe rolul bărbatului și al femeii în societate și a temerii sociale de pierdere a identității culturale³². O bună parte a populației țărilor europene consideră periculoasă politica de integrare a refugiaților³³, atât din perspectiva competiției pe piața locurilor de muncă, cât și din cea a unei eventuale creșteri a ratei criminalității, această temere având la bază și elemente xenofobe, alimentate de campaniile agresive existente în media și în mediul politic. În acest context, este vital să fie identificat cel mai potrivit mod de a acționa și de a oferi un răspuns unitar la această criză umanitară.

Agenția Națiunilor Unite pentru Refugiați și-a asumat rolul de coordonator al politicilor în domeniu și a căutat implementarea unor soluții durabile, care să asigure respectarea drepturilor omului și un mediu sigur pentru cei afectați. Însă, acțiunile Agenției nu pot atinge rezultatul scontat

³² Slavoj Žižek, *Refugiații, teroare și alte probleme cu vecinii – împotriva dublului șantaj*, Editura Cartier, București, 2016, pp. 92-98.

³³ N.A.: în acest sens, a se vedea: Andrei Iacob (Coordonator cercetare) și Georgiana Marcu, Roxana Zafiu, Ionuț Bondoc, Artiom Radu, „Raportul privind percepția românilor despre criza refugiaților”, *APD*, URL: <http://www.apd.ro/wp-content/uploads/2016/04/Raport-de-cercetare-privind-criza-refugiatilor.pdf> și ***, „What do europeans think about refugees?”, *Comillas*, URL: <https://www.comillas.edu/en/chair-in-refugees/news/14727-what-do-europeans-think-about-refugees-2-3?jij=1583394079320>, accesat la 04.03.2020.



fără colaborarea Uniunii Europene și a Statelor Unite ale Americii, tocmai din cauza diversității factorilor care au determinat această criză și a implicațiilor pe care le presupune. Pentru realizarea acestui deziderat, este imperios ca experți în domeniile economic, politic, demografic, de apărare, politică externă, sănătate, și nu numai, să fie consultați și să propună soluții pe termen mediu și lung, ca răspuns la situația actuală a refugiaților.

Consider că situația în care refugiații pot fi mai bine ajutați este aceea când ei se situează în proximitatea țării de origine, atât din perspectiva apropiării la nivel cultural, cât și a faptului că cei mai mulți oameni care fug din calea conflictelor armate și opresiunii politice din țările lor doresc să se întoarcă acasă.

Deși globalizarea a adus importante modificări și fenomenul migrator a fost atent analizat, situația pe care o examinăm prezintă anumite particularități, deoarece implică o atenție sporită și politici potrivite, pornind de la nivel local, european, mergând până la nivel internațional. Cadrul legislativ trebuie să asigure protecția dreptului de a lucra și de a facilita, în acest mod, libertatea de mișcare, eliberarea documentelor de rezidență, de identitate și, în final, integrarea în societate.

La nivel local, există diverse soluții care pot fi implementate, precum repatrierea voluntară, integrarea locală, strămutarea, naturalizarea, fiecare dintre acestea având anumite particularități.

Astfel, repatrierea voluntară în condiții de siguranță necesită implicarea statului de origine în eliminarea motivelor care au stat la baza părăsirii teritoriului, asigurarea protecției și a reintegrării

sociale. Aceste persoane pot întâmpina probleme economice, sociale și chiar din punct de vedere legal. În acest sens, este suficient să menționăm imposibilitatea de a relua locul de muncă anterior sau necesitatea restituirii proprietăților pierdute. Repatrierea voluntară a refugiaților a cunoscut un nivel extrem de redus de aplicabilitate, fiind un proces care implică metamorfoza rapidă a statului de origine.

Integrarea în comunitățile locale ale țării de azil este un fenomen complex și gradual, care implică participarea și contribuția întregii societăți, pentru a asigura un tratament egal și acces la toate facilitățile de care locuitorii comunității beneficiază.

Strămutarea presupune relocarea refugiaților din țara în care au căutat ajutor într-un alt stat care dorește să îi accepte și care le oferă drept de rezidență și oportunitatea de acordare a cetățeniei. Printre țările care au implementat aceste programe se numără și România, însă numărul de persoane care au beneficiat de acest instrument de protecție este redus.

Punctul culminant al procesului de integrare în societate este cel al naturalizării. Aceasta reprezintă finalitatea procesului de integrare socială și certifică faptul că statele respectă articolul 34 al Convenției, care prevede faptul că fiecare stat trebuie să faciliteze naturalizarea refugiaților și să depună eforturile necesare în vederea reducerii, pe cât posibil, a procedurilor în acest sens³⁴.

³⁴ Frances Nicholson și Judith Kumin, „Asigurarea soluțiilor durabile”, în *Ghid privind protecția internațională a refugiaților și a sistemului de azil*, Inter-Parliamentary Union and the United Nations High Commissioner for Refugees, 2017, pp. 228-246.



În implementarea acestor modalități de ajutorare a refugiaților, este necesar să se țină cont de anumite aspecte fundamentale ale societății în cauză, fiecare dintre ele implicând un anumit grad de risc și de efort.

Din punct de vedere economic, piața locurilor de muncă se confruntă cu o problemă esențială, având în vedere că persoanele solicitante de azil nu au, în cele mai multe cazuri, documente care să ateste nivelul studiilor sau specializările deținute. Așadar, angajatorii trebuie să răspundă nevoilor, nivelului de studii și abilităților persoanelor în cauză.

Protecția culturală, socială și dreptul la educație reprezintă elemente cheie în politica de integrare a refugiaților. Acceptarea solicitanților de azil fără a-i supune la tratamente discriminatorii, implicarea în activitățile sociale și participarea la diferite activități culturale sunt în măsură să asigure o puternică legătură între aceștia și comunitatea locală. Accesul la educație este crucial pentru o integrare rapidă. Barierele impuse de limbă și de cultură diferite, în lipsa unei activități educaționale, pliate pe nevoile persoanelor în cauză, nu vor putea fi înlăturate, copiii și tinerii refugiați nu vor putea fi parte activă a societății și, în acest fel, se creează instabilitate, și delincvența juvenilă va fi în creștere. Oportunitățile de învățare a limbii țării gazdă, clase speciale și formarea profesorilor sunt esențiale în acest sens³⁵.

Pentru o reprezentare corectă a drepturilor și necesităților acestora,

³⁵ ***, „Integrarea refugiaților și utilizarea indicatorilor: dovezi din Europa Centrală”, UNHCR, URL: https://www.unhcr.org/ro/wp-content/uploads/sites/23/2016/12/Refugee_Integration_RO.pdf, accesat la 05.03.2020.

implicarea lor la nivel politic și în viața societății din care fac parte este mai mult decât relevantă.

La nivelul Uniunii Europene, acțiunile trebuie să fie conjugate și să soluționeze o multitudine de probleme. Astăzi, refugiații beneficiază de ajutor umanitar, însă acesta nu este suficient pentru a îi ajuta să progreseze. Ajutorul nu face nimic altceva decât să acopere necesitățile de bază ale vieții lor. Pentru o integrare socială mai rapidă și mai eficientă, ținându-se cont de abilitățile fiecărui individ și de nevoia de mână de lucru a statului primitor, poate fi creat un sistem comun, care să asigure persoanei în cauză un loc de muncă printr-o interconectare, la nivel european, a pieței locurilor de muncă.

Dezmembrarea rețelelor de contrabandă, combaterea criminalității transfrontaliere și a terorismului, adaptarea politicii de repatriere la necesitățile curente, alocarea fondurilor necesare reducerii sărăciei, inegalității și șomajului în țările de origine, securizarea frontierelor prin acțiuni comune, gestionarea sistemelor informatice pentru identificarea, amprentarea și, eventual, relocarea refugiaților, în funcție de posibilitatea de primire a statelor, asigurarea unui tratament egal pentru toți cetățenii din afara Uniunii trebuie să se bucure de o abordare comună la nivel european, pentru eliminarea riscurilor de securitate pe care fiecare dintre acestea le implică și care, fără a fi înlăturate sau izolate în timp util, pot destabiliza întreaga structură europeană.

Însușirea, la nivelul fiecărui stat european, a unei politici dedicate exclusiv integrării în societatea europeană a refugiaților și colaborarea permanentă

cu entitățile existente la nivelul Uniunii și cu structurile internaționale de specialitate trebuie să fie dublate de implicarea activă a comunității internaționale în statele de proveniență a refugiaților, pentru încetarea ostilităților și crearea unui mediu prielnic, astfel încât aceștia să poată reveni în țara de origine. Perpetuarea stării de conflict va genera noi strămutări, noi valuri de refugiați, creșterea în anvergură a crizei și imposibilitatea statelor afectate de a face față noilor provocări.

În acest sens, colaborarea este esențială, nu neapărat din motiv de solidaritate europeană, ci mai ales din rațiuni de securitate, indiferent de neînțelegeri și de puncte de vedere contrare, securitatea Uniunii Europene se va clătina, dacă nu există consens, deoarece modul în care este gestionată criza refugiaților în interiorul unui stat poate avea consecințe, chiar și indirecte, asupra statelor aflate în proximitatea acestuia³⁶.

Concluzii

Într-o lume aflată în continuă schimbare, în care efectele acțiunilor reprezentanților guvernelor se manifestă la nivel internațional și în care interdependența este o certitudine, obligația statelor este aceea de a colabora, de a ajunge la un consens politic și, în acest mod, de a consolida securitatea cetățenilor. Noțiunea de insecuritate nu mai implică, actualmente, o prezență

³⁶ Ana Lavinia Popa, „Criza refugiaților în Estul și Centru Europei”, în *Uniunea Europeană și criza refugiaților, Policy Study* nr. 6/2016, Institutul diplomatic român, București, 2016, p. 57, URL: <https://www.idr.ro/publicatii/Policy%20Study%206.pdf>, accesat la 05.03.2020.

armată, ci aceasta poate fi generată chiar și de eșecul statelor de a soluționa problema solicitanților de azil, având în vedere anvergura fenomenului.

Privind implicațiile profunde și diverse ale situației analizate și faptul că este dificil să facem o diferență clară între cei care și-au părăsit țara pentru a fugi din calea persecuțiilor și cei care au părăsit-o din motive economice ori din alte motive, securitatea nu poate fi atributul unui singur stat.

Solidaritatea reprezintă modalitatea de a face față provocărilor care pot destabiliza statele, oferă protecție vitală dezvoltării societății și integrării armonioase a persoanelor solicitante de azil, asigură respectarea uniformă a drepturilor omului și o mai bună dezvoltare economică regională.

În procesul de integrare socială și de soluționare a crizei, valoarea vieții umane trebuie să triumfe, iar factorii politici și media trebuie să joace un rol important în sancționarea oricăror acte de discriminare.

Uniunea Europeană reprezintă un actor cheie în ceea ce privește protejarea și promovarea drepturilor migranților. Politica Uniunii se concentrează pe integrarea, libera circulație și asigurarea respectării drepturilor acestora. În continuarea acestui curs de acțiune, se conturează necesitatea ca Uniunea să acționeze pentru a împiedica izolarea statelor prin ziduri sau garduri anti-refugiați și militarizarea granițelor. Totodată, este necesar ca Uniunea să acționeze pentru încetarea ostilităților în țările de proveniență a refugiaților, în vederea menținerii unui climat de stabilitate, consolidării regimurilor politice și dezvoltării infrastructurii,



asigurând, astfel, condițiile pentru întoarcerea acelor persoane în țările de origine.

O politică comună, în contextul în care fluxul de refugiați este în continuă creștere, reprezintă un element-cheie, atât din punctul de vedere al necesității corelării eforturilor statelor membre, cât și al încheșării structurale a Uniunii și al identificării și atingerii obiectivelor existente la nivel european.

Statele membre trebuie să participe activ în asigurarea unui climat de securitate a frontierelor Uniunii. În anul 2016, statele Uniunii au convenit să instituie o pază europeană de frontieră și de coastă, pentru a gestiona criza de o manieră mai eficientă. În acest sens, a fost creată Agenția Europeană pentru Poliția de Frontieră și Garda de Coastă, cu misiunea de a se asigura că UE își protejează granițele externe și face față acestor noi provocări de securitate.

Colaborarea europeană reprezintă un element fundamental pentru a preîntâmpina eventualele breșe de securitate care pot să apară în timpul acestei crize. Într-o Europă adunată sub umbrela unor valori comune, dialogul, consensul și, mai ales, asumarea unor acțiuni colective nu pot fi neglijate.

Fenomenul cu care ne confruntăm a cunoscut în ultimii ani o permanentă amplificare și ne-a arătat că niciun stat nu are posibilitatea să reușească de unul singur, decât prin asumarea unor costuri financiare, sociale, politice și cu implicații de securitate uriașe.

Apariția unor enclave în spațiul european prin ridicarea zidurilor de frontieră nu prezintă o asumare comună a problematicii existente și nici măcar o modalitate de soluționare a crizei. Statele

trebuie să gestioneze granițele într-un mod compatibil cu legislația Uniunii Europene, cu valorile sale, cu garanțiile și beneficiile Spațiului Schengen

Respectarea legislației și a obiectivelor europene se poate realiza numai prin aplicarea unui set de măsuri însușite la nivelul fiecărui stat membru, ca rezultat al consensului la nivelul Uniunii. Totodată, trebuie asigurată respectarea drepturilor refugiaților, facilitarea integrării acestora, înlăturarea cauzelor care au declanșat criza sau, în orice caz, ameliorarea acestora.

Manifestarea solidarității prin respectarea măsurilor și a deciziilor luate la nivel european are efecte în ceea ce privește atât securizarea granițelor externe ale Uniunii, cât și în identificarea și aplicarea măsurilor cele mai potrivite pentru combaterea crizei. În același timp, ajutorul acordat refugiaților poate fi pliat pe necesitățile lor și prezintă consistență numai prin cooperarea întregii structuri europene, având în vedere amploarea crizei și acțiunile necesare de implementat în vederea menținerii, pe cât posibil, sub control a repercusiunilor acesteia. În consecință, securitatea europeană este responsabilitatea tuturor statelor membre și nu poate fi realizată decât prin acțiuni conjugate și politici comune.

În aplicarea acestor deziderate, este esențial ca politica Uniunii Europene și planul său de acțiune să se sprijine pe înseși principiile sale fundamentale: promovarea păcii, a bunăstării, a valorilor europene, pe combaterea excluziunii sociale și a discriminării, pe libertate, securitate și justiție echitabilă, astfel încât să asigure o dezvoltare durabilă și, în același timp, să respecte diversitatea culturală și lingvistică.



Departate de a se încheia, criza refugiaților impune examinarea motivelor care au declanșat-o, a situației de fapt existente și a măsurilor pe care statele implicate trebuie să le întreprindă pentru a limita, pe cât posibil, consecințele acesteia.

BIBLIOGRAFIE:

1. ***, „Child dies as boat carrying migrants capsizes off Lesbos”, *Aljazeera*, URL: <https://www.aljazeera.com/news/2020/03/child-dies-boat-carrying-migrants-capsizes-lesbos-200302092321525.html>
2. ***, „Erdogan vows to keep the doors open for refugees heading to Europe”, *Aljazeera*, URL: <https://www.aljazeera.com/news/2020/02/erdogan-vows-doors-open-refugees-heading-europe-200229093245893.html>
3. ***, „EU chief says Greece is Europe`s shield in migrant crisis”, *BBC*, URL: <https://www.bbc.com/news/world-europe-51721356>
4. ***, „European Union, Events of 2019”, URL: <https://www.hrw.org/world-report/2020/country-chapters/european-union>
5. ***, Întalul Comisariat al Națiunilor Unite pentru Refugiați (UNHCR), Reprezentanța Regională pentru Europa Centrală (RREC), Decembrie 2013 „Integrarea refugiaților și utilizarea indicatorilor: dovezi din Europa Centrală”, URL: https://www.unhcr.org/ro/wp-content/uploads/sites/23/2016/12/Refugee_Integration_RO.pdf
6. ***, „Jordan: economic inclusion of Syrian refugees”, ianuarie 2020, URL: <https://reliefweb.int/report/jordan/jordan-economic-inclusion-syrian-refugees-january-2020>
7. ***, „Lebanaon”, *UNHCR*, URL: <http://reporting.unhcr.org/node/2520>
8. ***, „Refugee crisis in Greece: Anger and foreboding grow on Lesbos”, *DW*, URL: <https://www.dw.com/en/refugee-crisis-in-greece-anger-and-foreboding-grow-on-lesbos/a-52615534>
9. ***, „Refugee situations”, *UNHCR*, URL: <https://data2.unhcr.org/en/situations/syria/location/5>
10. ***, „Refugees and displaced persons”, *UNHCR*, URL: <https://www.unhcr.org/excom/bgares/3ae69ef14/refugees-displaced-persons.html>
11. ***, „Siria war: Alarm after 33 Turkish soldiers killed in attack in Idlib”, *BBC*, URL: <https://www.bbc.com/news/world-middle-east-51667717>
12. ***, „Turkey”, *UNHCR*, <http://reporting.unhcr.org/node/2544>
13. ***, *Convenția și protocolul privind statutul refugiaților*, UNHCR – Secția Informare Publică (Public Information Section), Geneva, 1996.
14. ***, *Raportul privind percepția românilor despre criza refugiaților*, URL: <http://www.apd.ro/wp-content/uploads/2016/04/Raport-de-cercetare-privind-criza-refugiati-lor.pdf>
15. ARCHICK, Kristin și MARGESSON, Rhoda, „Europe`s refugee and migration flows”, URL: <https://fas.org/sgp/crs/row/IF10259.pdf>
16. BERTI, Benedetta, „Criza refugiaților sirieni: implicații regionale și de securitate”, în *Strategic Assessment*, vol. 17, nr. 4, Ed. Institute for National Security Studies, Tel Aviv, 2015.



17. BETTS, Alexander, ALI, Ali și MEMȘOĞLU, Fulya, *Politici locale și criza refugiaților sirieni*, Refugee Studies Center, University of Oxford, 2017.
18. CHULOV, Martin, „Half of Syrian population will need aid by end of year”, *The Guardian*, URL: <https://www.theguardian.com/world/2013/apr/19/half-syrian-population-aid-year>
19. COSTEA, Cătălin Alin, „Introducere”, în *Uniunea Europeană și criza refugiaților*, Policy Study nr. 6/2016, Institutul Diplomatic Român, București, 2016, <https://www.idr.ro/publicatii/Policy%20Study%206.pdf>
20. GOODWIN-GILL, Guy, *Refugiații în dreptul internațional*, ed. 2, Editura Oxford University Press, New York, 1996.
21. HIGGINBOTTOM, Justin, „It’s a powder keg ready to explode: In Greek village, tensions simmer between refugees and locals”, *CNBC*, URL: <https://www.cnbc.com/2020/03/01/refugee-crisis-in-greece-tensions-soar-between-migrants-and-locals.html>
22. MCAULIFFE, Marie și KHADRIA, Binod, „Report overview: Providing perspective on migration and mobility in increasingly uncertain times”, URL: https://publications.iom.int/system/files/pdf/wmr_2020.pdf
23. NICHOLSON, Frances și KUMIN, Judith, „Asigurarea soluțiilor durabile”, în *Ghid privind protecția internațională a refugiaților și a sistemului de azil*, Inter-Parliamentary Union and the United Nations High Commissioner for Refugees, 2017.
24. PATHAK, Eesha și dr. SHARMILADEVI, J.C., „Criza refugiaților în jurul lumii, astăzi”, *Symbiosis Centre for Management Studies, Pune Annual Research Journal of Symbiosis Centre for Management Studies*, Vol. 6, 2018, URL: <https://www.scmspune.ac.in/journal/pdf/current/Paper%2020-%20Eesha%20Pathak%20&%20Sharmiladevi.pdf>
25. POPA, Ana Lavinia, „Criza refugiaților în Estul și Centru Europei”, în *Uniunea Europeană și criza refugiaților*, Policy Study nr. 6/2016, București, 2016.
26. REID, Kathryn, „Syrian refugee crisis: Facts, FAQs, and how to help”, URL: <https://www.worldvision.org/refugees-news-stories/syrian-refugee-crisis-facts>
27. STEINMAYR, Andreas, „Did the refugee crisis contribute to the recent rise of far-right parties in Europe?”, URL: <https://www.ifo.de/DocDL/dice-report-2017-4-steinmayr-december.pdf>
28. WIKE, Richard, STOKES, Bruce și SIMMONS, Katie, „Europeans fear wove of refugees will mean more terrorism, fewer jobs”, URL: <https://www.comillas.edu/en/chair-in-refugees/news/14727-what-do-europeans-think-about-refugees-2-3?jij=1583394079320>
29. ŽIŽEK Slavoj, *Refugiații, teroare și alte probleme cu vecinii – împotriva dublului șantaj*, Editura Cartier, București, 2016.



PROVOCAREA RACHETELOR HIPERSONICE

*Cătălin CHIRIAC**

Ideea dezvoltării unei rachete care să zboare cu viteze foarte mari nu reprezintă o noutate în sine, deoarece astfel de preocupări și realizări au existat încă din perioada Războiului Rece. Elementul evidențiator îl constituie modul de abordare și de utilizare al acestor rachete (depășirea problemelor tehnice de zbor în condiții extreme), în condițiile existenței armii nucleare și a rachetelor balistice. Dezvoltarea, în perioada Războiului Rece, a unor sisteme care să utilizeze viteza supersonică a fost deosebit de costisitoare și complexă, astfel încât puține națiuni au fost capabile să o realizeze. Însă, dezvoltarea de sisteme militare hipersonice, care să poată fi dirijate la înălțimi și distanțe mari, cu o precizie foarte mare, dar și cu eficiență (una, deocamdată, nedovedită), este mult mai dificilă și provocatoare, chiar și numai prin prisma asigurării resurselor necesare.

Cuvinte-cheie: *viteză hipersonică; amenințare de securitate; combaterea rachetelor hipersonice; regim de zbor; rachetă hipersonică; rachetă*

balistică; rachetă de croazieră; sisteme antirachetă.

1. Viteza și provocările ei

În general, viteza este cunoscută drept o caracteristică a obiectelor în mișcare și este percepută cu conotații atât pozitive (când rezultatul conduce către un progres), cât și negative (când pierderea controlului are ca rezultat un dezastru, o anomalie). Identificarea mijloacelor prin care viteza unui corp poate fi îmbunătățită a constituit dintotdeauna o preocupare a cercetătorilor atât din domeniul civil, cât, mai ales, din cel militar. În acest ultim domeniu, viteza a constituit un factor indispensabil, începând cu primele conflicte cunoscute în istorie.

Deplasarea rapidă, ocuparea pozițiilor de luptă și angajarea adversarului la momentul oportun au fost preferate dintotdeauna de conducătorii militari, în locul unui costisitor război de uzură. Indiferent de națiune sau conducător militar, de epoca de desfășurare sau tehnica implicată, strategia utilizată a avut cel puțin un element sau o categorie

** Locotenent colonel drd. Cătălin CHIRIAC este instructor avansat în Departamentul forțe aeriene din cadrul Facultății de comandă și stat major, Universitatea Națională de Apărare „Carol I”, București. E-mail: catalin_chi@yahoo.com*



de tehnică relaționată cu ideea de viteză sau rapiditate. În aceste condiții, apariția primei doctrine militare ofensive, cunoscută publicului larg drept *Blitzkrieg/război fulger*, concepută de germani după Primul Război Mondial și aplicată în cel de-al Doilea Război Mondial, a urmat în ordinea firească a lucrurilor.

În domeniul militar, nevoia de viteză este mai pregnantă în cazul aeronavelor sau rachetelor, singurele arme care au dezvoltat această caracteristică, dincolo de orice limită gândită sau imaginată în urmă cu numai câteva decenii. Obținerea efectelor specifice utilizării acestor sisteme este dependentă de caracteristica viteză, creșterea acesteia având posibilitatea să asigure eficacitatea dorită, dar cu resursele și costurile aferente.

Dacă aeronavele au reușit atingerea unor viteze supersonice, lucru care a condus la regândirea modului în care operațiile pot fi planificate și, mai ales, desfășurate, trecerea la un alt nivel prin atingerea de către rachete a vitezei hipersonice va genera, în mod sigur, o nouă revoluție în întrebuințarea acestora, dar mai ales în combaterea lor. În aceste condiții, noul concept și sistem în același timp, *racheta hipersonică*, au apărut ca răspuns la nevoia de îmbogățire a arsenalelor militare cu arme care să fie deopotrivă provocatoare și letale pentru adversari în detectarea, urmărirea, însoțirea și angajarea acestora.

Tehnologia hipersonică nu are aplicabilitate doar în domeniul militar, rachetele și capsulele spațiale fiind doar două exemple care au fost construite și utilizate, începând cu mijlocul secolului al XX-lea¹. Dar, atunci când o țară deține

¹ N.A.: în 1959, în cadrul X-Plane Program, modelul X-15 a devenit primul vehicul cu echipaj

o tehnologie considerată revoluționară, testată în diferite moduri care îi certifică valoarea, identificarea aplicabilității militare nu este decât o chestiune de timp. Lucru care, de altfel, se întâmplă cu noile programe de rachete hipersonice.

Ce este viteza hipersonică? Este cunoscut faptul că un obiect care zboară cu viteza de 340 m/s atinge, de fapt, viteza sunetului sau Mach 1². În funcție de viteza sunetului, au fost stabilite și regimurile de viteză cunoscute astăzi: *subsonic, supersonic și hipersonic*. Viteza subsonică presupune o deplasare aproape de viteza sunetului (Mach 1). În jurul vitezei de Mach 1 (0,8-1,2), în literatura de specialitate se discută despre un regim transsonic. *Supersonică* presupune o viteză de deplasare mai mare decât cea a sunetului (de regulă, cuprinsă între Mach 1 și Mach 5), iar *cea hipersonică* înseamnă o viteză de deplasare de peste 5 ori viteza sunetului³. Conform *Glosarului NATO de termeni și definiții, hipersonic* este definit ca „având legătură cu viteze egale sau mai mari decât de 5 ori viteza sunetului”⁴.

uman la bord, care a atins viteza hipersonică (<https://history.nasa.gov/x1/appendixa1.html>); în aprilie 1961, Iuri Gagarin a devenit primul om care a călătorit cu viteză hipersonică, în timpul primului zbor orbital pilotat din lume. Au existat și alte vehicule cu echipaj la bord care au utilizat viteza hipersonică (Apollo și Soyuz).

² N.A.: numărul *Mach* provine după numele fizicianului și filosofului austriac Ernst Mach, care a avut contribuții importante în studiul undelor de șoc.

³ ***, „Mach number”, NASA, URL: <https://www.grc.nasa.gov/www/k-12/airplane/mach.html> și ***, „Flight Regimes”, *Globalsecurity*, URL: <https://www.globalsecurity.org/military/systems/aircraft/intro-regimes.htm>, accesate la 20.03.2020.

⁴ ***, AAP-06, *NATO Glossary of Terms and Definitions (English and French)*, North Atlantic



Ce reprezintă o rachetă hipersonică?
Sursele existente la acest moment o prezintă sub forma unei arme care aduce în prim-plan viteza și raza de acțiune a rachetelor balistice și manevrabilitatea rachetelor de croazieră. Dacă, la rachetele balistice, principala caracteristică o reprezintă viteza de reintrare în atmosferă, rachetele hipersonice adaugă la aceasta și o manevrabilitate crescută, într-un mod în care măsurile de avertizare și combatere sunt reduse către zero. Trebuie, astfel, avut în vedere faptul că reprezintă un nou tip de armă, deci și o nouă amenințare, cu un potențial crescut de manevră, iar viteza foarte mare asigură posibilități accentuate de lovire a unei game variate de ținte, într-un interval de timp foarte scurt.

Rachetele hipersonice sunt foarte rapide și manevrabile, având posibilitatea de a zbura cu aproximativ 5.000 – 25.000 de kilometri pe oră (pentru comparație, aceste rachete zboară cu viteze între 6 și până la de 25 de ori mai mari decât avioanele moderne), iar altitudinea de zbor este neobișnuită: între câteva zeci și 100 de kilometri⁵. Aceste caracteristici de viteză, manevrabilitate și altitudine asigură rachetelor hipersonice, în acest moment, avantaje certe asupra sistemelor de apărare aeriană existente, prin simplul fapt că acestea din urmă nu au fost construite având în vedere astfel de amenințări.

Viteza și precizia unei arme, la care se adaugă lipsa sau ineficiența măsurilor

de combatere a acestora constituie caracteristici dorite în orice mediu de operare și, în consecință, acest tip de rachete a captat atenția marilor puteri ale lumii. În același timp, aceste noi arme și interesul pentru dezvoltarea lor au declanșat o nouă îngrijorare în rândul analiștilor militari, legată de posibilitatea declanșării unei noi curse a înarmării între marile puteri, una care o poate depăși în ambiție și grad de distrugere pe cea din perioada Războiului Rece. Mai mult, dezvoltarea și deținerea acestor rachete vor determina noi provocări la adresa mediului de operare și a securității globale, în sensul adăugării unei amenințări mult mai mari la deja existentele rachete balistice și de croazieră.

Literatura de specialitate aduce în prim-plan existența și dezvoltarea a două tipuri de rachete hipersonice: *rachete/vehicule supersonice sau rachete/vehicule supersonice cu glisare*⁶ și *rachete de croazieră supersonice*⁷. În timp ce *rachetele/vehiculele supersonice (HGVs)* sunt lansate în spațiu cu ajutorul altor rachete, unde, de la altitudini cuprinse între 50 km și 100 km (sau mai mari) sunt eliberate în vederea zborului hipersonic din straturile superioare ale atmosferei către țintele stabilite, *rachetele de croazieră supersonice (HCMs)* au propriile motoare cu reacție avansate (*scramjets*), necesare zborului dirijat către ținte, pe care îl realizează, de regulă, la altitudini relativ mici.⁸

Realizarea unei arme cu caracteristicile de viteză și rază de acțiune ale rachetelor

Treaty Organization, NSO, 2019, p. 64, URL: <https://nso.nato.int/nso/nsdd/listpromulg.html>

⁵ ***, *Hypersonic Missile Nonproliferation, Hindering the Spread of a New Class of Weapons*, RAND Corporation, Published by the RAND Corporation, Santa Monica, 2017, p. xi.

⁶ ***, *Hypersonic Glide Vehicles/HGVs*.

⁷ ***, *Hypersonic Cruise Missiles/HCMs*.

⁸ ***, *Hypersonic Missile Nonproliferation, Hindering the Spread of a New Class of Weapons*, RAND Corporation, Published by the RAND Corporation, Santa Monica, 2017, p. 2.



balistice, dar cu performanțe îmbunătățite privind acuratețea și manevrabilitatea și care, în același timp, să producă distrugeri semnificative, fără focoase nucleare, constituie un scop pentru majoritatea puterilor militare. Astfel, este normal ca o armă cu asemenea performanțe declarate – dar aflată încă în fază de proiectare și testare – să devină „*subiect fierbinte*” pentru majoritatea publicațiilor militare și temă de dezbatere pentru analiștii politici și militari. Faptul că este considerată o armă revoluționară, așa cum au fost, la rândul lor, portavioanele, avioanele „invizibile”, rachetele balistice etc., nu mai poate fi negat, iar posibilitatea de a schimba radical modul de gândire și desfășurare al viitoarelor conflicte este tot mai pregnantă. Senatorul american Angus King face o comparație elocventă, în acest sens, între rachetele hipersonice și utilizarea arcului lung în bătălia de la Azincourt, din secolul al XIV-lea, când armata engleză înarmată și cu astfel de arcuri a reușit înfrângerea unei armate franceze de patru ori mai numeroase⁹.

Totuși, dezvoltarea unor astfel de rachete, mai ales a celor care sunt lansate în spațiu, nu se poate face fără a depăși problemele tehnice specifice mediului de propagare¹⁰. În primul rând, din punctul de vedere al *aerodinamicii*, este necesară asigurarea unui zbor stabil într-un regim

aerodinamic care nu este foarte bine cunoscut, deoarece există diferențe între zborul rachetelor balistice, care, la intrarea în atmosferă, sunt proiectate să ajungă cât mai repede către țintă, și cel al rachetelor hipersonice cu glisare, care trebuie să planeze către țintă cu o precizie foarte mare. În al doilea rând, trebuie realizat *managementul termic*, astfel încât căldura degajată, ca urmare a vitezei foarte mari și a frecării cu atmosfera, să nu afecteze proprietățile aerodinamice ale rachetei. În același timp, nu trebuie omis faptul că *orientarea, navigația și controlul*, mai ales în situația utilizării energiei cinetice, trebuie să fie realizate astfel încât să se asigure atingerea punctului de impact optim, pentru a produce efectele dorite.

2. Amenințarea rachetelor hipersonice

Pentru a înțelege implicațiile care decurg din interesul pentru dezvoltarea rachetelor hipersonice, este necesar să se înțeleagă avantajul (relativ) pe care aceste rachete îl oferă, în comparație cu rachetele existente. În mod cert, scopul acestora nu este de amenințare a națiunilor care nu au și nu pot dezvolta astfel de tehnologie, deoarece ele sunt deja vulnerabile la amenințările existente și devenite, deja, tradiționale (rachete balistice și/sau de croazieră). Este posibil ca aceste arme să aducă *acel plus* necesar marilor puteri, care să le asigure departajarea de celelalte, lucru care generează în mod inevitabil o nouă cursă de obținere și deținere a armelor, urmată, la fel de inevitabil, de criza specifică. În aceste condiții, apar în mod firesc o multitudine de argumente care pot sta

⁹ Russ Read, „Nightmare weapon”, *Washington Examiner*, URL: <https://www.businessinsider.com/king-hypersonic-missiles-nightmare-weapons-and-us-carriers-vulnerable-2019-8>, accesat la 23.03.2020.

¹⁰ N.A.: mai multe detalii sunt oferite în James M. Acton, *Silver Bullet: Asking the Right Questions about Conventional Prompt Global Strike*, Washington DC, Carnegie Endowment for International Peace, 2013, pp. 59-61, URL: <https://carnegieendowment.org/files/cpgs.pdf>, accesat la 18.02.2020.



la baza neproliferării acestor tipuri de rachete, plecând, în primul rând, de la existența tratatelor care să reglementeze această problemă.

Apariția noilor tipuri de arme și amenințarea determinată de întrebuințarea lor conduc către o schimbare, la nivel doctrinar, privind modul de gestionare a unei crize și de desfășurare a unui conflict, prin prisma identificării soluțiilor de combatere a acestora, în special în contextul reducerii timpului disponibil. Gama de misiuni care poate fi atribuită acestor rachete conduce către plasarea lor la limita dintre strategic și convențional/tactic. În funcție de efectul urmărit, utilizarea lor poate fi justificată, atunci când se dorește anihilarea unui grup insurgent într-o locație aglomerată sau protejată, și nejustificată și greu de înțeles, în situații cu consecințe distructive majore, în masă.

Dezvoltarea acestui nou tip de arme este atât de rapidă încât devansează orice discuție privind pericolul pe care îl reprezintă, iar simpla punere a acestora în ecuația unei crize poate conduce la escaladarea ei. În acest moment, nu există acorduri internaționale privind legiferarea întrebuințării acestor rachete sau planuri pentru demararea unor astfel de discuții între țările care își doresc astfel de arme.¹¹

Dezvoltarea, deținerea și întrebuințarea noilor tipuri de rachete sunt considerate o amenințare pentru viitoarele crize internaționale atât de statele interesate și posibil posesoare, cât și de țările care

nu își pot permite resursele necesare dezvoltării lor, din cel puțin trei motive:

- existența acestora în arsenalul unui stat îi conferă o poziție de forță într-o negociere sau într-o situație de criză;
- evaluare incorectă a unei situații de criză, la care se poate adăuga o eroare umană, posibilă și, în cele din urmă, normală, care aduce în prim-plan o lansare falsă a unei astfel de rachete¹² conduce către scurtarea la maximum a timpului pentru luarea unei decizii corecte și către posibilitatea declanșării unui răspuns brutal, cu urmări catastrofale;
- utilizarea unei asemenea rachete, pe timpul unui conflict sau al unei situații de criză, poate crea condițiile întrebuințării și altor tipuri de sisteme de arme, cu urmări dezastruoase pentru întreaga planetă.

Analizând posibilitatea întrebuințării acestui tip de sisteme de arme, se pot identifica argumente pro (considerate din punctul de vedere al unui stat potențial posesor de rachete hipersonice), dar și contra (din perspectiva comunității internaționale), cele mai importante dintre acestea fiind următoarele:

Argumente *pro* întrebuințării rachetelor hipersonice:

- avertizarea timpurie își pierde din caracteristici, deoarece timpul avut la dispoziție pentru răspunsul la un eventual atac este scurt, în acest fel realizându-se surprinderea privind acțiunile ofensive desfășurate;

¹² N.A.: un caz real privind alarmarea populației statului Hawaii privind lansarea unei rachete balistice (dovedită a fi falsă): Adam Nagourney, David E. Sanger and Johanna Barr, „Hawaii Panics After Alert About Incoming Missile Is Sent in Error”, URL: <https://www.nytimes.com/2018/01/13/us/hawaii-missile.html>, accesat la 23.03.2020.

¹¹ R. Jeffrey Smith, „Speed Kills”, URL: <https://publicintegrity.org/national-security/future-of-warfare/scary-fast/hypersonic-weapons-race/>, accesat la 18.03.2020.



- caracteristicile rachetelor asigură posibilitatea schimbării țintei pe timpul zborului, ceea ce conduce la menținerea sub amenințare a unui număr mai mare de obiective, deci o disipare a efortului depus pentru apărarea aeriană;

- executarea unor atacuri simultane, sub protecția bruiajului și combinate cu întrebuințarea altor sisteme de arme, are șanse foarte mari de îndeplinire a obiectivelor stabilite, într-un timp scurt și cu pierderi minime;

- efectul psihologic asupra sistemului militar și politic este foarte mare.

Argumente *contra* întrebuințării rachetelor hipersonice:

- percepția privind potențialul ofensiv al acestor rachete, precum și posibilitatea ca statele deținătoare să le folosească încă din prima fază a unui conflict, pentru paralizarea întregului sistem militar, economic și social pot determina o cursă acerbă de obținere a unor astfel de arme sau, eventual, a altor tipuri, dar cu același efect distructiv;

- prezența acestora în arsenalul unei țări poate conduce la exacerbarea unei crize;

- timpul dintre identificarea lansării unei rachete și măsurile efective de combatere a acesteia nu permite o apărare eficientă a obiectivelor militare și nonmilitare, mai ales în condițiile în care identificarea țintei care trebuie apărată se realizează cu dificultate; în aceste condiții, este posibil ca răspunsul națiunii atacate să fie unul „de ultimă instanță” sau chiar nuclear;

- incertitudinea privind natura încărcăturii acestor rachete poate genera un răspuns cu urmări mult mai distructive decât atacul în sine.

Existența rachetelor hipersonice poate conduce către o situație destul de greu de imaginat în urmă cu două decenii: utilizarea acestora, în detrimentul armelor nucleare, cu același efect de paralizare a adversarului, dar, poate, fără consecințele radioactive și blamarea internațională, care ar exista în cazul armelor nucleare¹³. Astfel, se poate vorbi de un posibil paradox al rachetelor hipersonice – statele sunt blamate pentru dezvoltarea și deținerea lor, dar eventuala utilizare este posibil să nu fie criticată la fel de mult ca în cazul armelor nucleare sau rachetelor balistice, chiar dacă efectele întrebuințării acestora se pot încadra în aceeași gamă de distrugerii.

3. Preocupări la nivel mondial

În prezent, în lume există trei actori cu preocupări intense privind cercetarea, dezvoltarea și testarea unor astfel de capacități: SUA, Rusia și China¹⁴. Fiecare dintre ei se remarcă prin inițiative, programe sau acțiuni care constituie elemente definitorii pentru eforturile depuse în domeniul rachetelor hipersonice.

Pentru *Statele Unite ale Americii*, dezvoltarea rachetelor hipersonice constituie o parte semnificativă a programului *Conventional Prompt Global Strike*, care ar permite SUA să lovească ținte situate oriunde pe mapamond, în mai puțin de o oră¹⁵. Preocupările SUA nu sunt îndreptate

¹³ R. Jeffrey Smith, *op. cit.*

¹⁴ N.A.: ordinea este aleatorie și nu reflectă un anumit progres în domeniu.

¹⁵ ***, *Conventional Prompt Global Strike and Long-Range Ballistic Missiles: Background and Issues*, URL: <https://crsreports.congress.gov>, accesat la 20.03.2020.



doar către dezvoltarea și deținerea de astfel de capacități, ci și către identificarea unor sisteme care să asigure apărarea împotriva rachetelor hipersonice. Astfel, Agenția de Apărare Antirachetă (Missile Defense Agency – MDA) a solicitat, pentru anul 2021, fonduri în valoare de 206,832 milioane dolari, pentru dezvoltarea de sisteme de apărare împotriva rachetelor cu viteză hipersonică, în contextul în care Rusia și China au semnalat progrese considerabile în dezvoltarea acestei tehnologii¹⁶.

În cadrul *Federației Ruse*, președintele Vladimir Putin a ținut, la 1 martie 2018, un discurs important în fața Consiliului Federației Ruse, camera superioară a Parlamentului Rusiei, ocazie cu care a prezentat și o actualizare privind câteva dintre dezvoltările importante din arsenalul strategic al țării. În cadrul discursului, președintele Putin a oferit detalii tehnice (lucru destul de surprinzător) despre câteva programe strategice în derulare, printre care și *racheta hipersonică cu glisare* denumită *15Yu71/Avangard*, care poate fi lansată cu ajutorul rachetelor balistice, cum ar fi *RS-28 Sarmat* – aflată încă în faza de testare – racheta balistică intercontinentală care, conform afirmației președintelui, „practic nu are nicio restricție privind raza de acțiune”¹⁷. Un an mai târziu, Ministerul Rus al Apărării a anunțat, conform agenției de știri TASS, că primul regiment de rachete

¹⁶ *** „US Missile Defense Agency requests funds to counter hypersonic threats”, *Jane’s International Defence Review*, aprilie 2020, URL: <https://emagazines.janes.com/webviewer/#janesinternationaldefencereviewapril2020>, accesat la 20.03.2020.

¹⁷ *** „Strategic effect”, *Jane’s Defence Weekly*, 28 noiembrie 2018, URL: <https://emagazines.janes.com/ihsj-defence-weekly>, accesat la 20.03.2020.

balistice intercontinentale, dotat cu rachete hipersonice cu glisare *Avangard*, a devenit operațional, începând cu 27 decembrie 2019¹⁸.

În cazul *Chinei*, programul de rachete hipersonice cu glisare este destul de avansat, până în anul 2014 China realizând șapte teste, dintre care șase au avut succes. Dezvoltarea de rachete hipersonice este considerată o potențială capacitate de lovire, cu utilizare în cadrul sistemelor de implementare a conceptului A2/AD¹⁹ sau pentru proiecția forței²⁰. Avansul programelor de rachete hipersonice este posibil să se datoreze și schimbării de paradigmă din această țară, în condițiile în care, în iunie 2017, Academia de Științe Chineză a reliefat trecerea de la sintagma „copiat în China” la „creat în China”, printr-o listă cu șapte premiere din domeniul științei și tehnologiei, realizate în China, în perioada 2012-2017. Printre ele, relevant pentru articolul de față, se numără „cel mai mare tunel aerodinamic hipersonic cu unde de șoc din lume”, demonstrând, astfel, experiența în domeniul zborurilor cu viteze supersonice și hipersonice, dar și interes pentru dezvoltarea de rachete hipersonice²¹.

¹⁸ *** „Russia declares first Avangard regiment operational”, *Jane’s Defence Weekly*, 8 ianuarie 2020, disponibil la <https://emagazines.janes.com/webviewer/#janesdefenceweekly8january2020/cover>, accesat la 20.03.2020.

¹⁹ N.A.: Anti-Access/Area-Denial.

²⁰ Tate Nurkin et. al., „China’s Advanced Weapons Systems”, *Jane’s by IHS Markit*, 12 mai, 2018, URL: <https://www.uscc.gov/sites/default/files/Research/Jane’s%20by%20IHS%20Markit%20China’s%20Advanced%20Weapons%20Systems.pdf>, accesat la 20.03.2020.

²¹ *** „7 ‘firsts’ in China’s sci-tech achievements in 2012-17”, *China Daily*, URL: http://www.chinadaily.com.cn/china/2017-06/15/content_29752320.htm, accesat la 12.03.2020.



În afara celor trei actori importanți, există preocupări și la nivelul altor state, aflate în diferite stadii de materializare. Astfel, conform unui studiu, realizat de RAND Corporation, în anul 2017, Franța și India sunt printre cele mai interesate de dezvoltarea unor capacități în domeniu, ambele bazându-se pe cooperarea cu Rusia, fiind urmate, prin prisma efortului depus, de Australia, Japonia și de țări din Uniunea Europeană²². Aceeași sursă precizează faptul că există preocupări privind cercetarea în domeniul hipersonic și în Brazilia, Canada, Iran, Israel, Pakistan, Singapore, Coreea de Sud și Taiwan, dar acțiunile sunt doar la nivelul de cercetări academice sau de propuneri făcute de diverși antreprenori, cu bugete alocate destul de mici, cu excepția Braziliei, care este implicată atât în dezvoltare, cât și în testare²³.

Din punctul de vedere al încărcăturii de luptă, în teorie, rachetele supersonice pot avea încărcătură atât convențională, cât și nucleară, lucru care le face și mai de temut, în raport cu caracteristicile acestora. În același timp, rachetele hipersonice au potențialul de a utiliza energia cinetică pentru a distruge sau avaria țintele, lucru posibil datorită vitezei foarte mari și materialelor din care sunt fabricate. Energia cinetică a unei astfel de rachete, în momentul impactului, la o viteză de cel puțin 1.900 km/h, este suficient de puternică pentru a penetra orice material de

construcție sau blindaj, reprezentând echivalentul detonării a trei până la patru tone de TNT²⁴. Chiar dacă, la nivel declarativ, SUA urmăresc dezvoltarea de rachete hipersonice cu încărcătură convențională, în timp ce contracandidatele Rusia și China intenționează să echipeze aceleași rachete cu focoaie atât convenționale, cât și nucleare²⁵, posibilitățile estimate ale acestor rachete aproape că fac ca aceste diferențe să nu mai fie atât de relevante. Competiția pentru deținerea acestor arme este cu atât mai acerbă, pentru cei trei actori importanți, cu cât un calcul simplu demonstrează că lansarea unei astfel de rachete de oriunde din aceste țări poate lovi orice obiectiv de pe teritoriul celorlalte două.

Totuși, materializarea utilizării acestor noi arme nu este posibilă într-un viitor prea apropiat, deoarece potențialii dezvoltatori și utilizatori trebuie să identifice soluții pentru depășirea barierelor tehnice, legate de controlul rachetei la viteze și altitudini mari sau de identificare materialelor care să suporte condițiile existente pe timpul zborului²⁶. Aici, trebuie adăugate și problemele legate de testarea acestora în condiții cât mai reale și, nu în ultimul rând, pe cele care privesc costurile și justificarea construirii și deținerii acestor rachete, în raport cu efectele preconizate a fi obținute. Specialiștii RAND Corporation

²⁴ R. Jeffrey Smith, *op. cit.*

²⁵ ***, „Hypersonic Weapon Basics”, *Missile Defense Advocacy Alliance*, URL: https://missiledefenseadvocacy.org/missile-threat-and-proliferation/missile-basics/hypersonic-missiles/#_ednref2, accesat la 18.03.2020.

²⁶ N.A.: având în vedere experiența și provocările apărute pe durata dezvoltării rachetelor balistice, este oarecum de așteptat ca aceste probleme tehnice să fie depășite.

²² ***, *Hypersonic Missile Nonproliferation, Hindering the Spread of a New Class of Weapons*, RAND Corporation, Published by the RAND Corporation, Santa Monica, 2017, p. xii.

²³ ***, *Hypersonic Missile Nonproliferation, Hindering the Spread of a New Class of Weapons*, RAND Corporation, Published by the RAND Corporation, Santa Monica, 2017, p. 14.



apreciază că ambele tipuri de rachete vor putea fi utilizate în scopuri militare într-un deceniu sau chiar mai puțin²⁷.

4. Combaterea rachetelor hipersonice

Identificarea posibilităților de construire a unei rachete care să fie la fel de manevrabilă ca o rachetă de croazieră, dar cu o viteză mult mai mare și care, în același timp, să aibă aceeași viteză sau chiar mai mare decât o rachetă balistică, dar o manevrabilitate mult mai bună, conduce, în mod logic, către preocupări pentru dezvoltarea sistemelor de apărare împotriva lor. Indiferent, însă, de poziția adoptată (dezvoltarea de rachete hipersonice sau sisteme de combatere a acestora), trebuie identificate investițiile necesare, care, de cele mai multe ori, sunt semnificative, în condițiile în care, în SUA, testarea unei asemenea rachete cu viteza Mach 5 a costat 160 de milioane de dolari, iar Agenția de Apărare Antirachetă a propus, în anul 2017, un buget de 600 de milioane de dolari, pentru un program de cinci ani, în vederea identificării soluțiilor tehnologice necesare contracarării amenințărilor hipersonice²⁸.

În condițiile în care dezvoltarea de rachete hipersonice este în stadiul de cercetare și experimentare, efortul tehnologic al țărilor puternic interesate este luat în serios și se impune, astfel,

²⁷ ***, *Hypersonic Missile Nonproliferation, Hindering the Spread of a New Class of Weapons*, RAND Corporation, Published by the RAND Corporation, Santa Monica, 2017, p. xii.

²⁸ Jason L. Sherman, „The Hypersonic Arms Race Heats Up”, URL: <https://www.thedailybeast.com/the-hypersonic-arms-race-heats-up>, accesat la 22.02.2020.

și identificarea măsurilor de combatere a acestui tip de rachete. Chiar dacă, în prezent, rachetele hipersonice sunt prezentate ca fiind imbatabile, în mod sigur există și vulnerabilități care pot fi exploatare pentru identificarea mijloacelor de combatere și neutralizare. În același timp, soluțiile privind combaterea pot consta nu numai în dezvoltarea sistemelor de apărare antirachetă care au posibilitatea de a distruge fizic o rachetă hipersonică, ci și a sistemelor care pot influența performanțele acestora (cel mai cunoscut procedeu de „*distrușgere funcțională*” a unui sistem îl constituie *tehnologia de influențare a GPS*, cu ajutorul căreia se poate afecta/dezactiva sistemul de navigație al acestuia²⁹).

Combaterea rachetelor hipersonice constituie o problemă nu doar pentru statele care nu își permit o astfel de armă, deoarece în afară de combaterea rachetei propriu-zise, lucru extrem de greu de realizat cu tehnologia actuală, trebuie luat în calcul și nivelul de proliferare a acestora. Chiar și pentru marile puteri, proliferarea rachetelor hipersonice va crea noi amenințări la adresa securității naționale și globale, din cauza imposibilității protejării tuturor obiectivelor și facilităților militare și civile și, mai ales, a aglomerărilor urbane.

Rachetele hipersonice diferă de rachetele balistice și de rachetele de croazieră prin caracteristicile de viteză, altitudine și manevrabilitate, în sensul în

²⁹ James M. Acton, *Silver Bullet: Asking the Right Questions about Conventional Prompt Global Strike*, Washington DC, Carnegie Endowment for International Peace, 2013, p. 71, URL: <https://carnegieendowment.org/files/cpgs.pdf>

care, pentru primele, punctul de impact și traiectoria pot suferi modificări, pe timpul regimului de zbor. Într-un studiu, făcut de RAND, pe problematica rachetelor hipersonice, sunt detaliate aceste diferențe și sunt exemplificate într-un grafic, prezentat în Figura nr. 1. În aceste condiții, și posibilitățile de

importanța țintei, de nivelul de protecție și de nivelul pierderilor/distrugerilor colaterale. Astfel, posibile ținte pot fi structurile militare de comandă și control, forțele care intră în denumirea generică „forțe strategice”, grupări navale, baze aeriene, facilități pentru producerea sau deținerea de arme de distrugere în masă,



Figura nr. 1: Traiectoria unei rachete balistice (Reentry Vehicle/RV) și a unei rachete hipersonice cu glisare (Hypersonic Glide Vehicle/HGV)³⁰

avertizare, de identificare, de însoțire și de combatere sunt diferite și chiar mult mai dificile.

Țintele posibile pentru rachetele hipersonice pot fi identificate în aceeași gamă ca și cele pentru rachetele balistice, dar luând în considerare cerințele specifice legate de distanța la care se află, de timpul disponibil, de

infrastructura nucleară (facilități de producție, testare, depozitare și utilizare etc.), lideri ai unor grupări teroriste, sisteme A2/AD etc.

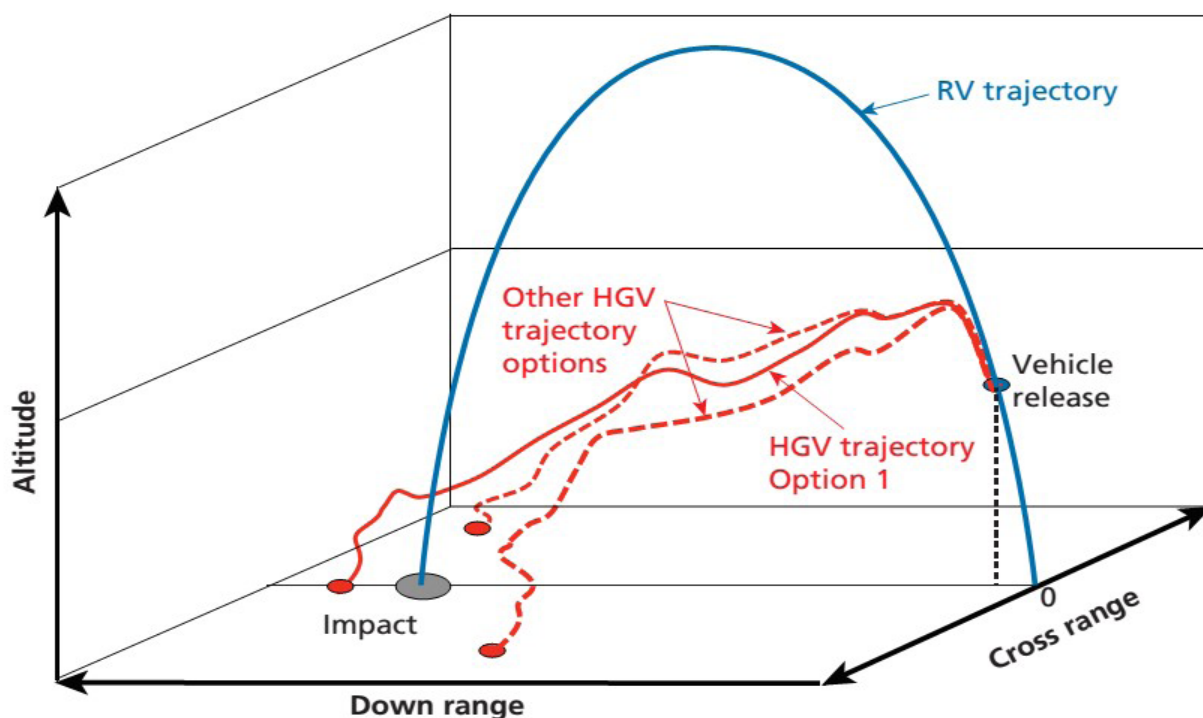
Eficacitatea rachetelor hipersonice este strâns legată de modul în care caracteristicile de viteză și manevrabilitate crescute sunt gestionate la un nivel adecvat. Datorită acestora, cele două tipuri de rachete hipersonice care se doresc a fi dezvoltate (rachetele supersonice cu glisare și rachetele de

³⁰ *Hypersonic Missile Nonproliferation, Hindering the Spread of a New Class of Weapons*, RAND Corporation, Published by the RAND Corporation, Santa Monica, 2017, p. 4.



croazieră supersonice) sunt mult mai dificil de combătut decât rachetele balistice existente. Alitudinea de zbor și viteza pe care o pot dezvolta fac ca avertizarea privind utilizarea lor să fie foarte dificil de realizat, cu implicații asupra timpului avut la dispoziție pentru combaterea efectivă, în timp ce manevrabilitatea sporită mărește gradul de incertitudine privind obiectivul care trebuie apărat. Toate aspectele prezentate formează principală problemă a combaterii acestor rachete: *posibilitatea fizică de neutralizare* a unei rachete cu viteză hipersonică este descoperită târziu și are posibilități crescute de manevră. În prezent, este destul de probabil ca principalul mijloc de combatere să fie descurajarea, dar și pentru acest lucru trebuie să existe mijloacele care să producă efectul dorit. După cum este știut faptul că apărarea cea mai bună o constituie atacul, este posibil ca apărarea împotriva rachetelor hipersonice să o constituie chiar deținerea credibilă a acestor arme. Combaterea rachetelor hipersonice este legată, în primul rând, de posibilitățile de descoperire, ceea ce implică dezvoltarea sau îmbunătățirea unor sisteme de senzori aerieni, spațiali și la sol care să poată detecta lansarea sau zborul acestora. Chiar și cu aceste capacități prezente în arsenalul militar, timpul de decizie privind modul de acțiune și cel de combatere propriu-zisă sunt destul de limitați³¹.

Țările care au în inventar doar sisteme

³¹ N.A.: conform studiului realizat de RAND, statele care au în dotare senzori terestri și spațiali performanți au la dispoziție câteva minute pentru a ști dacă rachetele se află în spațiul aerian propriu; a se vedea : Hypersonic Missile Nonproliferation, Hindering the Spread of a New Class of Weapons, RAND Corporation,

de senzori la sol (radare) vor trebui să facă față unei realități dure, în care timpul de decizie este foarte scurt, iar timpul pentru angajare și combatere este extrem de limitat. În aceste condiții, reprezintă o certitudine faptul că ritmul alert de dezvoltare a rachetelor hipersonice trebuie să impună un ritm alert de identificare de noi soluții de apărare antirachetă. Este de așteptat ca, în primă fază, soluția să o constituie sistemele și programele actuale de combatere a rachetelor balistice și de croazieră, dar aduse într-o configurație și gamă de performanțe proporționale amenințării. Totuși, eficacitatea lor împotriva rachetelor hipersonice nu poate fi dovedită decât în condițiile similare unui conflict. De asemenea, actuala tehnologie de combatere a rachetelor balistice poate constitui o soluție care să stea la baza viitoarelor sisteme de contracarare a rachetelor hipersonice, sprijinite de capacități de avertizare timpurie performante. Cert este faptul că, indiferent de soluția propusă și aleasă, sistemele de apărare trebuie să fie viabile și în cazul unor atacuri multiple, sub protecția bruiajului sau a unor combinații cu alte sisteme letale.

În paralel cu acțiunile de combatere propriu-zisă, este necesară desfășurarea de acțiuni care să limiteze urmările întrebunătățirii rachetelor hipersonice. Aceste acțiuni se pot referi la: descentralizarea comenzii și controlului, dispersarea forțelor și, mai ales, a structurilor care asigură comanda și controlul acestora, prioritizarea obiectivelor de apărare, existența sau stabilirea unor puncte de comandă de rezervă care să preia atribuțiile celor

Published by the RAND Corporation, Santa Monica, 2017, p. 14.



de bază în cel mai scurt timp, gândirea și aplicarea unor tactici, tehnici și proceduri care să valorifice la maximum mobilitatea forțelor, măsurile defensive specifice tehnicii și terenului.

Concluzii

Istoria ne demonstrează că nu este pentru prima dată când marile puteri ignoră riscurile care decurg din dorința deținerii de soluții miraculoase privind amenințarea militară. Arma nucleară este doar unul dintre numeroasele exemple de programe militare cu care SUA și URSS s-au amenințat reciproc pe perioada Războiului Rece. Totuși, existența unor asemenea arme în inventarul militar al unei țări conduce la modificarea percepției acesteia privind soluționarea viitoarelor crize, dar și o poziționare a țării la un alt nivel de putere militară. Simpla prezență a acestor rachete poate conduce la escaladarea unui conflict, iar dislocarea unor sisteme de rachete hipersonice, chiar și cu o încărcătură convențională declarată, poate pune punct bunelor intenții de rezolvare, pe cale pașnică, a unei crize.

Poate că principala problemă referitoare la aceste rachete nu o constituie dezvoltarea acestora (este foarte posibil ca testele care se desfășoară în mod curent să demonstreze faptul că toate problemele tehnice și de construcție pot fi depășite), ci interesul continuu pentru ele, din partea tot mai multor state. Fiind o competiție la care participă cel puțin trei superputeri, este de așteptat ca rezultatele să apară în ritm alert și tot mai convingătoare, contrar opiniei analiștilor militari, care consideră această cursă ca fiind nocivă pentru mediul de securitate.

Este posibil ca deținerea tehnologiei de construcție a rachetelor hipersonice să echivaleze cu deținerea armei nucleare, dacă nu se vor lua măsuri de limitare a accesului la aceasta. Resursele necesare pentru construcția și deținerea de astfel de arme încă nu sunt cunoscute în totalitate, însă constituie o certitudine faptul că fondurile alocate programelor de cercetare în domeniul rachetelor hipersonice sunt foarte mari.

Cercetarea, dezvoltarea și utilizarea rachetelor hipersonice nu creează premisele pentru o planetă mai sigură, ci doar asigură o stare de relativă liniște pentru deținători și un nou motiv de îngrijorare pentru cei care le doresc, dar nu și le pot permite. În același timp, deținerea acestor arme de către statele care, în mod normal, nu au în arsenal alte amenințări la fel de mari conduce către situația în care rachetele hipersonice pot constitui o amenințare reală a marilor puteri, complicând și mai mult ecuația polilor de putere sau a rezolvării, pe cale pașnică, a crizelor.

BIBLIOGRAFIE:

1. ***, „China’s Advanced Weapons Systems”, *Jane’s by IHS Markit*, 12 mai 2018, URL: https://www.uscc.gov/sites/default/files/Research/Jane’s%20by%20IHS%20Markit_China’s%20Advanced%20Weapons%20Systems.pdf
2. ***, „Flight Regimes”, *Global Security*, URL: <https://www.globalsecurity.org/military/systems/aircraft/intro-regimes.htm>
3. ***, „History of the X-Plane Program”, *NASA*, URL: <https://history.nasa.gov/x1/appendix1.html>



4. ***, „Hypersonic Weapon Basics”, *Missile Defense Advocacy Alliance*, URL: https://missiledefenseadvocacy.org/missile-threat-and-proliferation/missile-basics/hypersonic-missiles/#_ednref2
5. ***, „Mach number”, *NASA*, URL: <https://www.grc.nasa.gov/www/k-12/airplane/mach.html>
6. ***, „Russia declares first Avangard regiment operational”, *Jane's Defence Weekly*, 08 ianuarie 2020, URL: <https://emagazines.janes.com/webviewer/#janesdefenceweekly8january2020/cover>
7. ***, „Strategic effect”, *Jane's Defence Weekly*, 28 noiembrie 2018, URL: <https://emagazines.janes.com/ihsj-defence-weekly>
8. ***, „US Missile Defense Agency requests funds to counter hypersonic threats”, *Jane's International Defence Review*, aprilie 2020, URL: <https://emagazines.janes.com/webviewer/#janesinternationaldefencereviewapril2020>
9. ***, AAP-06, *NATO Glossary of Terms and Definitions (English and French)*, North Atlantic Treaty Organization, NSO, 2019.
10. ***, *Conventional Prompt Global Strike and Long-Range Ballistic Missiles: Background and Issues*, URL: <https://crsreports.congress.gov>
11. ***, *Hypersonic Missile Nonproliferation, Hindering the Spread of a New Class of Weapons*, RAND Corporation, Published by the RAND Corporation, Santa Monica, 2017.
12. ***, *Missile Defense Advocacy Alliance*, URL: https://missiledefenseadvocacy.org/missile-threat-and-proliferation/missile-basics/hypersonic-missiles/#_ednref2
13. ***, „7 'firsts' in China's sci-tech achievements in 2012-17”, *China Daily*, URL: http://www.chinadaily.com.cn/china/2017-06/15/content_29752320.htm
14. ACTON, James M., *Silver Bullet: Asking the Right Questions about Conventional Prompt Global Strike*, Washington, DC, Carnegie Endowment for International Peace, 2013, URL: <https://carnegieendowment.org/files/cpgs.pdf>
15. NAGOURNEY, Adam, SANGER, David E. and BARR, Johanna, „Hawaii Panics After Alert About Incoming Missile Is Sent in Error”, URL: <https://www.nytimes.com/2018/01/13/us/hawaii-missile.html>
16. READ, Russ, „Nightmare weapon”, *Washington Examiner*, URL: <https://www.businessinsider.com/king-hypersonic-missiles-nightmare-weapons-and-us-carriers-vulnerable-2019-8>
17. SHERMAN, Jason L., „The Hypersonic Arms Race Heats Up”, URL: <https://www.thedailybeast.com/the-hypersonic-arms-race-heats-up>
18. SMITH, Jeffrey R., „Speed Kills”, *The Center for Public Integrity*, URL: <https://publicintegrity.org/national-security/future-of-warfare/scary-fast/hypersonic-weapons-race/>

SCHIMBAREA DIRECȚIEI GEPOLITICE A TURCIEI FAȚĂ DE AFRICA

Ce se află în spatele intervenției Turciei în Libia?

*András MÁLNÁSSY**

În ultima perioadă, Africa a început să primească din ce în ce mai multă atenție, datorită importanței strategice, economice și geopolitice a continentului. De asemenea, Turcia este puternic interesată de aceste evoluții, în special în regiunea nord-africană, atât din punct de vedere economic, cât și militar. Articolul de față încearcă să analizeze motivele cheie care stau la baza politicii externe a Turciei și a intervenției sale militare în regiune.

Cuvinte-cheie: geopolitică; politică externă; securitate națională; Turcia; Libia; Africa.

Introducere

Datorită amplasării sale geografice, Republica Turcia interconectează regiuni și continente, precum și estul cu vestul. Potrivit fostului ministru de externe Ahmet Davutoglu, Turcia are multe puncte de legătură prin intermediul cărora țara este, deopotrivă, europeană și asiatică, fiind, în același timp, legată

de continentul african prin bazinul Mediteranei de Est. Deoarece Turcia este înclinată mai mult spre legăturile cu Europa și Asia, și datorită rolului său în Orientul Mijlociu, studiarea problemelor importante are, în general, unele lacune în domeniul relațiilor cu Africa. În ultimii ani, aceste relații au fost din în ce mai apreciate. De asemenea, în ceea ce privește sprijinul Turciei acordat Libiei, el trebuie privit drept o tendință de politică externă pe termen lung.

1. Istoria relațiilor Turcia-Africa

Relația dintre Turcia și Africa datează de secole. Imperiul Otoman a păstrat legătura cu o mare parte din continentul african, fie ca parte a imperiului, fie ca vasal al acestuia. Regiunea nord-africană – Algeria, Tunisia, Libia și Egipt – aparținea sferei de interes otomane, extinzându-se în sud până în Sudan, cuprinzând părți din Niger și din Ciad, iar la est până în zone din Eritrea, Etiopia, Djibouti și Somalia¹.

¹ Mehmet Özkan, „Turkey Discovers Africa: Implications and Prospects”, în *SETA Policy Brief*, nr. 22/2008.

* *András MÁLNÁSSY este doctorand în cadrul Școlii Doctorale a Științelor Pământului, Universitatea din Pécs (PTE), Hungaria. E-mail: malnassy.andras@gmail.com*



Figura nr. 1: Expansiunea Imperiului Otoman²

Cu toate acestea, trebuie subliniat faptul că politica externă a Turciei a fost și continuă să fie marcată de o linie care separă Africa de Nord de regiunea subsahariană. Deși, de la căderea Imperiului Otoman, autoritățile turce au menținut doar o relație marginală cu regiunea subsahariană, regiunea nord-africană a reprezentat întotdeauna un interes deosebit, datorită proximității geografice și legăturilor istorico-culturale mai strânse³. Așa-numita „politică de deschidere globală” a guvernului Turciei a început în anii '80, sub conducerea lui Turgut Özal, mai întâi ca prim-ministru, apoi ca președinte. În acel moment totuși era încă axată, în principal, pe sectorul economic.

² ***, „Ottoman Empire”, *Encyclopaedia Britannica*, URL: <https://www.britannica.com/place/Ottoman-Empire>, accesat la 21.01.2020.

³ János Besenyő, Péter Oláh, „One of the new competitors in Africa: Turkey”, în *AARMS*, Vol. 11, Nr. 1, 2012, URL: http://real.mtak.hu/83768/1/real_OneofthenewcompetitorsinAfricaTurkey_2012_u.pdf, accesat la 21.01.2020.

În plus, în acea perioadă, potrivit tradițiilor laice, Islamul, folosit mai târziu drept un atu religios-cultural-diplomatic, nu făcea parte din politica externă a Turciei⁴.

După prăbușirea Uniunii Sovietice în 1991, au avut loc schimbări majore în politica externă a Turciei. Până în acel moment, orientarea occidentală devenea din ce în ce mai restrânsă pentru Ankara, iar sistemul internațional bipolar era mai puțin stabil, dar mai volatil pentru Turcia, din cauza conflictelor din mediul extern. Conceptul de bază pentru „noua” politică africană a Ankarei a apărut în anii '90⁵.

Planul de Acțiune a Deschiderii către Africa, făcut public în 1998, cuprinde principalele obiective care stabilesc

⁴ Mehmet Özkan, „Turkey's 'New' Engagements in Africa and Asia: Scope, Content and Implications”, în *Centre for Strategic Research Papers*, toamna 2011, Sevilla, Universitatea din Sevilla.

⁵ Mehmet Özkan, Birol Akgün, „Turkey's opening to Africa”, în *Journal of Modern African Studies*, 2010, p. 532.



politica externă a Turciei. Planul de acțiune include necesitatea creșterii numărului de vizite la nivel înalt; prevede, de asemenea, intensificarea relațiilor cu actorii africani din organizațiile internaționale, cum ar fi Organizația Națiunilor Unite (ONU) sau Organizația Cooperării Islamice (OCI); încurajează vizitele comisiilor parlamentare; subliniază importanța și dezvoltarea acordării de sprijin atât în cadrul ONU, cât și la nivel guvernamental; propune deschiderea unor noi ambasade; are ca obiectiv aderarea la Banca de Dezvoltare a Africii. În cele din urmă, un element important al Planului de Acțiune constă în nevoia Turciei de a juca un rol mai mare în stabilirea securității în Africa⁶.

2. Doctrina africană a Partidului AK și a lui Ahmet Davutoglu

Când Partidul Dreptate și Dezvoltare (AKP) a venit la putere, în 2002, politica externă a Turciei a suferit transformări semnificative. Membrii mișcărilor religioase și naționaliste au obținut conducerea în anii '90, ceea ce a influențat, de asemenea, geopolitica și politica externă a Turciei. Toate acestea s-au reflectat în trimiterea deschisă a Turciei la Islam și la trecutul său istoric comun în elaborarea politicilor externe. Totodată, trebuie reținut faptul că, pentru economia turcă în creștere dinamică, materiile prime ale continentului african, precum și nevoile sale de importuri sunt

⁶ Numan Hazar, „Turkey in Africa: The Implementation of the Action Plan and an Evaluation after Fifteen Years”, în *ORSAM Report*, Nr. 124/2012, Center for Middle Eastern Strategic Studies, URL: https://www.orsam.org.tr/d_hbanaliz/Analiz_124_eng.pdf, accesat la 09.01.2020.

esențiale. Situația actuală a industriei africane învechite este incapabilă să susțină cei peste un miliard de oameni de pe continent. Așadar, Ankara încearcă, pe de-o parte, să-și păstreze și să-și protejeze interesele economice tradiționale, iar pe de altă parte, încearcă să exploateze noi piețe din Africa. Interesul Turciei este, de asemenea, consolidat de faptul că Orientul Mijlociu rămâne o regiune instabilă⁷. În schimb, o mare parte din Africa poate fi considerată stabilă și promițătoare din punct de vedere economic. În plus, în ultimii ani, relațiile dintre Ankara și foștii săi parteneri strategici, precum Egipt, Israel sau Statele Unite și Uniunea Europeană, s-au înrăutățit.

Mai mult, autoritățile turce au recunoscut că nu există diferențe istorice în relațiile cu țările africane, însă Islamul, tradiția istorică comună și potențialul economic turc pot constitui o bază solidă pentru dezvoltarea relațiilor. Drept urmare, AKP a declarat anul 2005 drept Anul Africii. În acest scop, Recep Tayyip Erdogan a fost cel dintâi premier care a vizitat regiunea subsahariană, mergând în cele două state cheie, Etiopia și Africa de Sud⁸.

Un prim pas a fost înființarea Institutului pentru Studii Africane, care a devenit un centru important de activitate științifică pe continent. În 2005, Ankara a obținut statutul de observator în Uniunea Africană (UA), iar în 2008, UA a declarat

⁷ János Besenyő, „Security preconditions: Understanding migratory routes”, în *Journal of Security and Sustainability Issues*, Volumul 6 (septembrie 2016), nr. 1, pp. 5-26, accesat la 09.01.2020.

⁸ David Shinn, „Turkey's Engagement in Sub-Saharan Africa. Shifting Alliances and Strategic Diversification”, în *Chatham House Research Paper*, nr. 10/2015.

Turcia partener strategic. Primul summit între cele două părți a avut loc în 2008. Cel mai important rezultat al ceremoniei de deschidere din 2005 a fost Summitul pentru Cooperare Turco-African, sub patronajul președintelui Abdullah Gül. Din cele 53 de state de pe continentul african, doar Swaziland, Lesoto și Mozambic au lipsit de la evenimentul din Istanbul, ceea ce a marcat deschiderea unei noi etape de cooperare.

Summitul din 2008 a reprezentat, totodată, un progres în recunoașterea potențialului politic și economic al Turciei, precum și a interesului crescut față de continent. În plus, Turcia are o percepție pozitivă și consideră actorii africani egali, concentrându-se mai degrabă pe dezvoltarea relațiilor, decât pe intervenția în afacerile interne.

Relațiile turco-africane au fost puternic influențate de doctrina „profundizimii strategice”, dezvoltată de fostul ministru de externe Ahmet Davutoglu. Potrivit doctrinei, Turcia deține o poziție centrală, cu multe legături regionale. Prin urmare, politica externă a Turciei trebuie să fie multidimensională. Fundamentul politicii externe a lui Davutoglu poate fi rezumat în cinci piloni: (1) politica externă multidimensională în conformitate cu interesele puterilor globale; (2) politica „zero probleme cu vecinii”; (3) promovarea celor mai importante valori și norme prin politica externă în regiune și prin creșterea influenței; (4) diplomația ritmică, o activitate niciodată văzută până acum, care ar urma să fie implementată în străinătate, cu instrumentele diplomației clasice și introducerea altor instrumente noi; (5) politica externă a Turciei trebuie să se bazeze pe interdependența economiilor

țărilor din regiune⁹. De asemenea, rezultă că deschiderea africană face parte dintr-o strategie atentă și conștientă. În același timp, este adevărat că Africa este doar o direcție în ceea ce privește „profundizimea strategică”, dar în lumina evenimentelor actuale, este o direcție foarte importantă în politica externă a Turciei. Toate acestea, din punctul de vedere al conceptului geopolitic al lui Davutoglu, urmăresc să crească spațiul internațional de manevră al Ankarei, ca putere regională atât din punct de vedere politic, cât și economic.

3. Instrumente folosite în scopul urmării intereselor geopolitice în Africa

Unul dintre cele mai importante domenii de propagandă turcească constă în îmbunătățirea relațiilor de dezvoltare, de sprijin și culturale, care pot fi considerate instrumente ale puterii *soft* turcești. Utilizarea acestor instrumente poate facilita, în viitor, poziționarea politică și economică în țările în care Ankara dorește să își afirme cu precădere interesele. Experiența din ultimii ani a demonstrat că factorii de decizie au fost conștienți de necesitatea unei investiții pe termen lung pe continentul african, cu scopul de a oferi rezultatele așteptate. La aceasta contribuie summiturile, vizitele bilaterale și rezultatele apartenenței la organizație. Acest lucru a însemnat o nouă calitate a dezvoltării relațiilor, pe măsură ce Turkish Airlines a început să-și dezvolte rețeaua africană, ceea ce a facilitat activitatea Agenției Internaționale de Cooperare și Coordonare Turcă (TIKA). Înființată

⁹ Ahmet Davutoğlu, „Turkey’s Foreign Policy Vision: An Assessment of 2007”, în *Insight Turkey* 10, nr. 1/2008, pp. 79-84.



În anul 1992, TIKA funcționează sub autoritatea Oficiului Primului Ministru și joacă un rol esențial în modelarea politicii externe turcești. În plus față de sprijinul acordat, TIKA pune, de asemenea, un accent deosebit pe creșterea standardului de învățământ în Africa și pe formarea elitei africane pentru viitor. Aceasta înseamnă că mii de studenți pot studia, cu bursă, în cadrul universităților din Turcia. Mai mult, turcii construiesc, în mod curent, școli și moschei în Africa. Cele mai importante organizații de sprijin turcești din Africa sunt Fundația Hüday, Fundația de Asistență Umanitară (IHH), Kimse Yok Mu (KYM), Semiluna Roșie Turcească și filială turcă a Medicilor fără Frontiere.

Un alt instrument important în domeniul resurselor geopolitice este reprezentat de dimensiunea militară. Până la intervenția militară din Libia, Ankara a fost destul de prudentă în privința conflictelor din Africa și, cu câteva excepții¹⁰, a jucat, în mare parte, un rol de mediere.

4. Politica externă a Turciei în contextul crizei din Libia

Reacția inițială a autorităților turce, în contextul evenimentelor din Libia, a fost neutralitatea. La acea vreme, abordarea prudentă a fost justificată și de prezența a aproximativ 60 de companii turcești și 25.000 de muncitori turci¹¹. Chiar și în 2014, în punctul culminant al escaladării conflictului și tulburărilor din cadrul

¹⁰ N.A.: Turcia contribuie în mod regulat cu fregate la grupul operativ combinat 151 (CTF-151).

¹¹ Csicsmann László, N. Rózsa Erzsébet, „A Török Köztársaság az átalakuló Közel-Keleten” [traducerea autorului: Republica Turcă în Orientul Mijlociu de tranziție], în *Külügyi Szemle*, nr. 1/2013, pp. 59-78.

relațiilor turco-libiene, valoarea totală a comerțului bilateral dintre cele două țări a ajuns la 2,3 miliarde de dolari¹².

Drept urmare, Erdogan, în primele sale manifestări, s-a opus intervenției NATO. Cu toate acestea, situația internațională l-a determinat pe președintele turc să conștientizeze realitățile politicii sale existente. În special, el nu a putut susține comunitatea internațională, care solicita intervenția, și, prin urmare, nu a putut ajuta poporul libian. În consecință, în martie 2011, Turcia a fost de acord să sprijine intervenția NATO. În prima parte a războiului civil, Turcia a susținut Consiliul Național de Tranziție libian, alcătuit din forte de opoziție, dar a pus problema extinderii intervenției militare a Turciei, lucru care ar fi crescut aspirațiile unor state hegemonice, catalogate drept neotomane. În această etapă a crizei, Ankara a optat, în cele din urmă, pentru neutralitate, caracterizată prin Consiliul Național de Tranziție, pentru sprijin financiar pentru insurgenți, finanțarea proiectelor de reconstrucție, instruirea forțelor de ordine din Libia și asistență tehnică. De fapt, prin această politică, autoritățile turcești s-au sustras intereselor sale economice din regimul Gaddafi.

Pe măsură ce evenimentele au progresat, guvernul național de tranziție nu a fost recunoscut totuși la nivel național. În timpul tranziției politice, Turcia a părut a fi un aliat natural al Partidului Dreptății și Dezvoltării, fondat în 2012, în urma ideologiei Frăției Musulmane. Cu toate acestea, forțele de opoziție libiene au

¹² Jonathan Schanzer, „Turkey’s Secret Proxy War in Libya?”, în *The National Interest*, 17 martie 2015, URL: <https://nationalinterest.org/feature/turkeys-secret-proxy-war-libya-12430>, accesat la 22.01.2020.

început să atace tot mai mult islamiștii. Foștii islamiști din Congresul Național își pierdeau, în mod constant, mandatele la alegerile de la jumătatea perioadei și, astfel, cu sprijinul occidental, în Tobruk, a fost instituit un guvern alternativ. În pofida recunoașterii de către Consiliul de Securitate al ONU și al mai multor țări a guvernului Tobruk, ca reprezentant legitim al Libiei, refuzul Turciei de a-l recunoaște a însemnat încetarea reprezentării sale diplomatice¹³.

Turcia a urmărit evenimentele, din 2014, din Libia, în paralel cu lovitura de stat din Egipt, din anul precedent. După ce a ridicat o bază în Tobruk, Khalifa Haftar a declarat război diverselor grupări islamiste, inclusiv grupării Frăția Musulmană. În acest context, legitimitatea internațională a parlamentului din Tobruk și extinderea puterii sale pe întreg teritoriul Libiei ar fi ajuns la o lovitură de stat militară, în interpretarea guvernului turc. În accepțiunea autorităților turce, puterea legitimă a continuat să fie reprezentată de Congresul Național General, care era puternic dominat de gruparea Frăția Musulmană și de alte grupări islamiste (precum, Gruparea Misrata). Complexitatea situației este evidențiată de faptul că, potrivit mai multor surse, Turcia a sprijinit nu doar

¹³ Zülfiyar Doğan, „Political Missteps in Libya Cause Turkey's Economy to Stumble”, în *Al-Monitor*, 6 ianuarie 2015, URL: <https://www.al-monitor.com/pulse/originals/2015/01/turkey-loosing-libya-due-to-muslim-brotherhood-passion.html>, accesat la 15.01.2020.

grupări musulmane moderate, ci și grupări islamiste extremiste¹⁵. Astfel, războiul civil libian din 2015 a înfățișat un război proxy, în care Turcia și Qatar și-au recunoscut guvernul de la Tripoli, în timp ce Egiptul și Emiratele Arabe Unite



Figura nr. 2: Partidele de opoziție din conflictul libian¹⁴

și o parte semnificativă a comunității internaționale au recunoscut guvernul Tobruk, în timp ce se străduiau să înarmeze milițiile, pentru a-și extinde influența în regiune¹⁶. Situația a fost umbrită de adoptarea, în decembrie 2015, a Rezoluției

¹⁴ *** „Libya conflict: Turkish MPs approve bill to send troops”, *BBC*, URL: https://www.bbc.com/news/world-europe-50975494?ocid=socialflow_twitter, accesat la 21.01.2020.

¹⁵ Fehim Taştekin, „Turkey is part of the problem in Libyan conflict”, în *Ahval*, 8 aprilie 2019, URL: <https://ahvalnews.com/libya-turkey/fehim-tastekin-turkey-part-problem-libyan-conflict>, accesat la 15.01.2020.

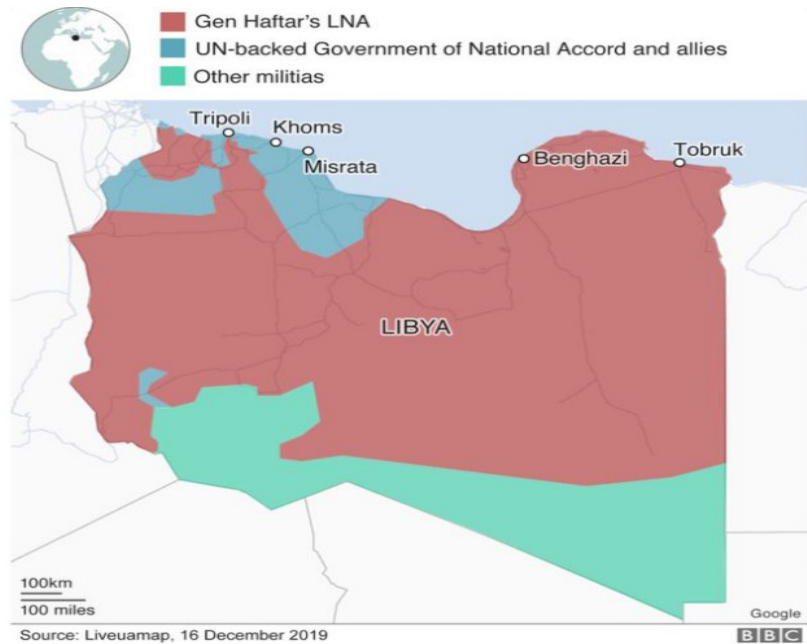
¹⁶ Jonathan Schanzer, „Turkey's Secret Proxy War in Libya?”, în *The National Interest*, 17 martie 2015, URL: <https://nationalinterest.org/feature/turkeys-secret-proxy-war-libya-12430>, accesat la 16.01.2020.

2259 (2015) a Consiliului de Securitate al ONU, în care s-a decis că toate guvernele considerate anterior legitime își vor pierde legitimitatea internațională și că doar un guvern de unitate națională, susținut de ONU, va fi reprezentantul legitim al poporului libian¹⁷.

În războiul civil din Libia, Turcia a sprijinit Guvernul Acordului Național (GAN), recunoscut de ONU, de la Tripoli, condus de Fayez al-Sarraj, împotriva armatei naționale libiene, condusă de comandantul militar din est Khalifa Haftar. Sprijinul este legat de un acord important,

exploateze gazul natural și petrolul, în detrimentul vecinilor săi de pe coastă.

5. Acordul dintre Turcia și Libia privind frontiera maritimă (GAN)

Pe 27 noiembrie 2019, Ankara a semnat un acord cu GAN. Acordul prevede existența unui coridor maritim între cele două țări, care ar traversa o zonă revendicată, în prezent, de Grecia și Cipru. În această zonă este prevăzută construcția unei conducte de gaz care va conecta câmpurile de gaz est-mediteraneene



Figura nr. 3: Suprapunerea revendicărilor Turcia–Grecia/Cipru¹⁸

în care GAN a acceptat să delimiteze granițele în Marea Mediterană. Acordul este conceput pentru a ajuta Turcia să

cu piețele europene. Proiectul ar trebui să contribuie la reducerea dependenței Europei de gazul rusesc.

Țările implicate – Cipru, Egipt și Grecia – au fost deranjate de acțiunea

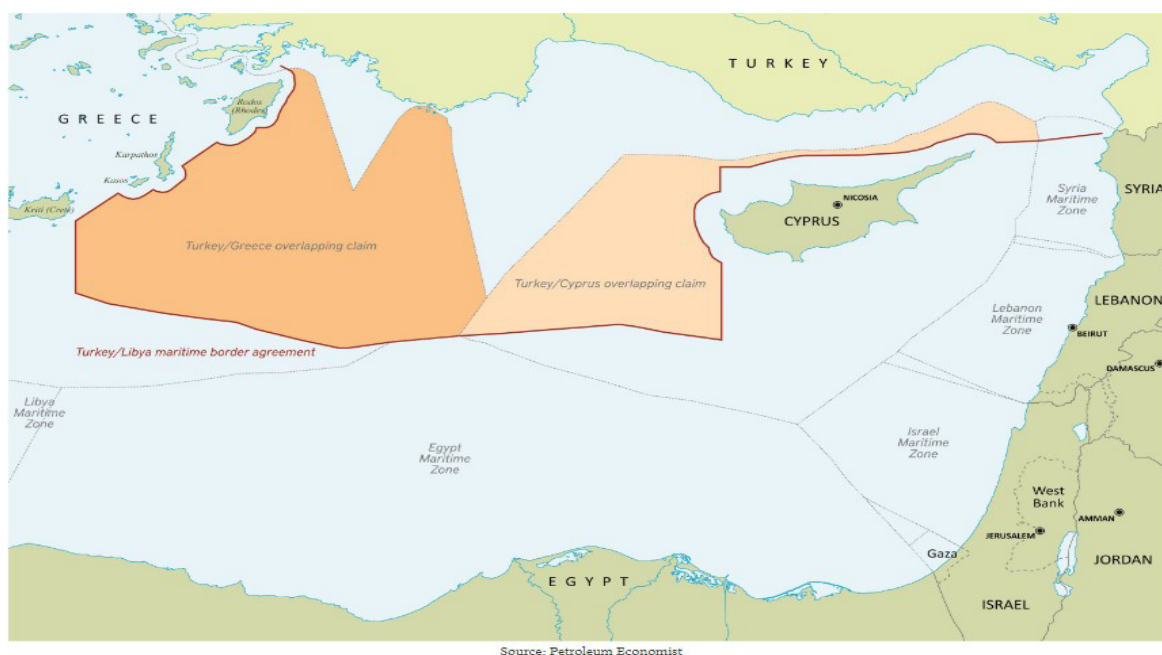
¹⁷ Unanimously Adopting Resolution 2259 (2015), Security Council Welcomes Signing of Libyan Political Agreement on New Government for Strife-Torn Country. UN Security Council Meetings Coverage, 7598th Meeting, 23 decembrie 2016, URL: <https://www.un.org/press/en/2015/sc12185.doc.htm>, accesat la 16.01.2020.

¹⁸ ***, „Turkey’s dual Libya objectives”, în *Petroleum Economist*, URL: <https://www.petroleum-economist.com/articles/politics-economics/middle-east/2020/turkey-s-dual-libya-objectives>, accesat la 21.01.2020.

Turciei, deoarece au considerat-o ca o încercare de extindere teritorială și de a obține resurse energetice în regiune. Situația este încă foarte dificilă, din cauza conflictului din Cipru, ca urmare a intervenției militare turcești din 1974 și a utilizării resurselor economice din apele teritoriale ale insulei, aflați între Grecia și Turcia.

6. Semnificația strategică a Acordului

În ultimii ani, Israel, Grecia și partea grecească a Ciprului au făcut demersuri în vederea cooperării, formând un bloc, iar Arabia Saudită, o altă putere regională importantă, s-a alăturat acestui bloc,

pofida presiunii acestora asupra GAN.

Acordul de frontieră pe mare poate stabili noi limite ale zonelor economice conexe, inclusiv platforma continentală. În circumstanțele actuale și în ceea ce privește pretențiile în cauză, „diplomația navelor de luptă” va rămâne activă în viitorul apropiat, iar regiunea este sau poate deveni un potențial centru de război. Puterile mondiale – Statele Unite, Rusia și China, în plus față de Iran – sunt, de asemenea, implicate în acest conflict. Coaliții complicate și ocazionale s-au alăturat jucătorilor locali sau mondiali și, astfel, crearea unei imagini generale de încredere este destul de dificil de realizat, predominând o stare de confuzie²⁰.



Figura nr. 4: Acordul maritim dintre Turcia și Libia¹⁹

lăsând Turcia oarecum izolată în tot acest timp. Acordul, semnat pe 28 noiembrie 2019, stabilește o linie maritimă virtuală între coasta de sud-est a Turciei și coasta de nord-est a Libiei, permițând ca Turcia să aibă o poziție bună față de blocul egipteano-greco-cipriot-israelian, în

¹⁹ *** „Strategic, legal aspects of Turkey-Libya deal”, în *Anadolu Agency*, URL: <https://www.aa.com.tr/en/africa/analysis-strategic-legal-aspects-of-turkey-libya-deal/1673079>, accesat la 21.01.2020.

²⁰ Mesut Hakki Casin, „Strategic, legal aspects of Turkey-Libya deal”, în *Anadolu Agency*, URL: <https://www.aa.com.tr/en/africa/analysis-strategic-legal-aspects-of-turkey-libya-deal/1673079>, accesat la 21.01.2020.

7. Securitate și cooperare militară între Turcia și GAN

Turcia și Libia (GAN) au semnat și un acord de cooperare militară, care prevede instruire, asistență tehnică, asistență materială, inclusiv acțiuni ale poliției împotriva contrabandei și terorismului, operațiuni de informații sau de salvare, în caz de dezastre naturale. Memorandumul de Înțelegere (MoU), semnat la 27 noiembrie 2019 la Istanbul, permite guvernului turc să trimită trupe pentru a sprijini GNA împotriva armatei naționale libiene²¹.

8. Trupele turce în Libia – folosirea puterii *hard*

La 19 decembrie 2019, guvernul libian (GAN) a solicitat, în mod oficial, sprijinul Turciei pentru a împiedica forțele rebele să pună stăpânire pe capitala libiană. Drept răspuns, parlamentul turc a aprobat trimiterea de trupe în Libia și acordarea de sprijin Guvernului Sarraj (GAN). Ajutorul turc a constat în numeroase servicii militare în domeniile controlului comunicațiilor, apărării aeriene, informațiilor și recunoașterii – toate acestea însemnând principalele deficiențe ale forțelor GAN de la Tripoli.

La 2 ianuarie 2020, parlamentul turc a aprobat o moțiune de dislocare a forțelor în Libia. Votul a stabilit un mandat de un an pentru ca forțele turce să transfere arme, avioane și vehicule în sprijinul guvernului

²¹ Abdullah Bozkurt, „Full text of new Turkey, Libya sweeping security, military cooperation deal revealed”, în *Nordic Monitor*, 14 decembrie 2019, URL: <https://www.nordicmonitor.com/2019/12/full-text-of-new-turkey-libya-sweeping-security-military-cooperation-deal-revealed/>, accesat la 21.01.2020.

de la Tripoli, recunoscut de ONU.

În prezent, aproximativ 80 de militari turci se află la Tripoli, în cea mai mare parte în calitate de consultanți²². Potrivit unor surse, aproximativ 650 de luptători din Armata Națională Siriană (ANS)²³ au părăsit Siria prin trecerea frontierei militare Hawar Kilis și au fost transportați pe cale aeriană la Tripoli. La 5 ianuarie 2020, alți 1350 de luptători sirieni au trecut granița în Turcia. De atunci, unii au fost dislocați în Libia, în timp ce alții încă urmează sesiuni de instruire în tabere din sudul Turciei²⁴.

Concluzii

În ultimul deceniu, Turcia a reprezentat un jucător din ce în ce mai activ în regiunea nord-africană. Libia este un partener cheie pentru Turcia, deși are un rol geopolitic decisiv și pentru țările europene, datorită amplasării sale și a rezervelor de petrol. Desigur, Uniunea Europeană este interesată, în special, de procesele regionale. Nu este vorba numai de petrol, însă Libia este poarta de intrare către Africa, unde se găsesc și alte resurse naturale, pe lângă petrol. În plus, țara este o poartă uriașă pentru migrația africană spre Europa.

În general, regiunea nord-africană a devenit o adevărată zonă tampon, unde

²² Metin Gurcan, „Could fragile cease-fire lead to peace in Libya?”, în *Al-Monitor*, 13 ianuarie, 2020, URL: <https://www.al-monitor.com/pulse/originals/2020/01/turkey-russia-libya-can-fragile-ceasefire-bring-peace.html>, accesat la 21.01.2020.

²³ N.A.: Umbrela grupurilor rebele siriene finanțate de Turcia.

²⁴ Bethan McKernan, Hussein Akoush, „2,000 Syrian fighters deployed to Lybia to support government”, în *The Guardian*, 15 ianuarie 2020, URL: <https://www.theguardian.com/world/2020/jan/15/exclusive-2000-syrian-troops-deployed-to-libya-to-support-regime>, accesat la 06.02.2020.

puterile locale și globale se luptă între ele, iar evoluțiile pot genera mișcări de migrație. Problema Libiei are atât de multe dimensiuni încât nu este de așteptat să fie soluționată prea curând.

BIBLIOGRAFIE:

1. ***, „Ottoman Empire”, *Encyclopaedia Britannica*, URL: <https://www.britannica.com/place/Ottoman-Empire>
2. ***, „Strategic, legal aspects of Turkey-Libya deal”, în *Anadolu Agency*, URL: <https://www.aa.com.tr/en/africa/analysis-strategic-legal-aspects-of-turkey-libya-deal/1673079>
3. ***, „Turkey’s dual Libya objectives”, în *Petroleum Economist*, URL: <https://www.petroleum-economist.com/articles/politics-economics/middle-east/2020/turkey-s-dual-libya-objectives>
4. ***, „Libya conflict: Turkish MPs approve bill to send troops”, *BBC*, URL: https://www.bbc.com/news/world-europe-50975494?ocid=socialflow_twitter
5. AKOUSH, Hussein; McKERNAN, Bethan, „2,000 Syrian fighters deployed to Libya to support government”, în *The Guardian*, 15 ianuarie 2020, URL: <https://www.theguardian.com/world/2020/jan/15/exclusive-2000-syrian-troops-deployed-to-libya-to-support-regime>
6. BESENYŐ, János, „Security preconditions: Understanding migratory routes”, în *Journal of Security and Sustainability Issues*, (septembrie 2016) Volumul 6, numărul 1.
7. BESENYŐ, János; OLÁH, Péter, „One of the new competitors in Africa: Turkey”, în *AARMS*, Vol. 11, Nr. 1, 2012, URL: http://real.mtak.hu/83768/1/real_OneofthenewcompetitorsinAfricaTurkey_2012_u.pdf
8. BOZKURT, Abdullah, „Full text of new Turkey, Libya sweeping security, military cooperation deal revealed”, în *Nordic Monitor*, 14 decembrie 2019, URL: <https://www.nordicmonitor.com/2019/12/full-text-of-new-turkey-libya-sweeping-security-military-cooperation-deal-revealed/>
9. CSICSMANN, László; N. RÓZSA, Erzsébet, „A Török Köztársaság az átalakuló Közél-Keleten” [The Republic of Turkey in the Transitional Middle East], în *Külügyi Szemle* nr. 1/2013.
10. DAVUTOGLU, Ahmet, „Turkey’s Foreign Policy Vision: An Assessment of 2007”, în *Insight Turkey* 10, nr. 1/2008.
11. DOGAN, Zülfikar, „Political Missteps in Libya Cause Turkey’s Economy to Stumble”, în *Al-Monitor*, 6 ianuarie 2015, URL: <https://www.al-monitor.com/pulse/originals/2015/01/turkey-loosing-libya-due-to-muslim-brotherhood-passion.html>
12. GURCAN, Metin, „Could fragile cease-fire lead to peace in Libya?”, în *Al-Monitor*, 13 ianuarie 2020, URL: <https://www.al-monitor.com/pulse/originals/2020/01/turkey-russia-libya-can-fragile-ceasefire-bring-peace.html>
13. HAKKI CASIN, Mesut, „Strategic, legal aspects of Turkey-Libya deal”, în *Anadolu Agency*, URL: <https://www.aa.com.tr/en/africa/analysis-strategic-legal-aspects-of-turkey-libya-deal/1673079>
14. HAZAR, Numan, „Turkey in Africa: The Implementation of the Action Plan and an Evaluation after Fifteen Years”, în *ORSAM Report*, nr. 124/2012, Center for



Middle Eastern Strategic Studies, URL: https://www.orsam.org.tr//d_hbanaliz/Analiz_124_eng.pdf

15. MARSAL, Viktor, „Törökország Afrika-politikája”, [Turkey’s Africa policy], în *Újhold: A török külpolitika útkeresése a 21 század elején* [New Moon: The Quest For Turkish Foreign Policy in the Early 21st Century], Budapest, Antall József Politika- és Társadalomtudományi Tudásközpont, 2016.

16. ÖZKAN, Mehmet „Turkey Discovers Africa: Implications and Prospects”, în *SETA Policy Brief*, Nr. 22/2008.

17. ÖZKAN, Mehmet, „Turkey’s ’New’ Engagements in Africa and Asia: Scope, Content and Implications”, în *Centre for Strategic Research Papers*, toamna 2011, Sevilla, Universitatea din Sevilla.

18. ÖZKAN, Mehmet; AKGÜN, Birol „Turkey’s opening to Africa”, în *Journal of Modern African Studies*, 2010.

19. SCHANZER, Jonathan „Turkey’s

Secret Proxy War in Libya?”, în *The National Interest*, 17 martie 2015, URL: <https://nationalinterest.org/feature/turkeys-secret-proxy-war-libya-12430>

20. SHINN, David „Turkey’s Engagement in Sub-Saharan Africa. Shifting Alliances and Strategic Diversification”, în *Chatham House Research Paper* nr. 10/2015.

21. TASTEKIN, Fehim „Turkey is part of the problem in Libyan conflict”, în *Ahval*, 8 aprilie 2019, URL: <https://ahvalnews.com/libya-turkey/fehim-tastekin-turkey-part-problem-libyan-conflict>

22. Unanimously Adopting Resolution 2259 (2015), Security Council Welcomes Signing of Libyan Political Agreement on New Government for Strife-Torn Country. UN Security Council Meetings Coverage, 7598th Meeting, 23 decembrie 2016, URL: <https://www.un.org/press/en/2015/sc12185.doc.htm>

ROLUL HĂRȚILOR MENTALE ÎN ANALIZA DE INTELLIGENCE

*Cristian ISTRATE**
*Maria Mădălina BULANCIA***

Evoluția mediului internațional de securitate obligă serviciile de informații să se adapteze de așa manieră încât să poată răspunde coerent, eficient și în timp util amenințărilor. Schimbările nu trebuie să vizeze doar modul în care acționează structurile de intelligence, ci și modul în care operează analiștii de intelligence. Hărțile mentale sunt instrumentele potrivite, menite să facă lumină în chestiuni complicate, să găsească soluții creative pentru probleme cu un grad ridicat de complexitate. Scopul acestui articol este acela de a evidenția avantajele dezvoltării gândirii euristice în procesul de analiză a informațiilor și de a expune motivele pentru care analiștii de intelligence ar trebui să recurgă frecvent la utilizarea acestei tehnici.

Cu toate că schemele euristice pot să pară, la o primă vedere, drept o metodă cu prea puțină relevanță în domeniul intelligence-ului, acest articol își propune să demonstreze exact contrariul.

Cuvinte-cheie: hărți mentale; analiza de intelligence; intelligence; informații; criză; analiză.

Introducere

Dezintegrarea colosului sovietic nu a fost percepută doar ca o gură de oxigen pentru republicile sovietice, ci și ca un izvor de incertitudine în ceea ce se prefigura a fi mediul internațional de securitate post-Război Rece. Sistemul geopolitic bipolar, din punctul de vedere al deținerii și exercitării puterii, avea să fie înlocuit cu un sistem unipolar. Astfel, Statele Unite ale Americii aveau să devină prima și singura putere globală, în toată puterea cuvântului. Într-o mare de incertitudine, unul dintre puținele aspecte cu adevărat sigure este legat de faptul că polii de putere din arena internațională caută să se re poziționeze constant ,în raport cu fluctuațiile mediului geostrategic și geopolitic, având în vedere contextul luptei perpetue a statelor pentru obținerea resurselor, supremației informaționale, dar și pentru contracararea altor provocări și amenințări de actualitate. În contextul mediului internațional de securitate globalizat, obținerea superiorității informaționale

* *Cristian ISTRATE este masterand al Universității Naționale de Apărare „Carol I”, programul de studii Securitate și Apărare. E-mail: cristian.i.istrate@gmail.com*

** *Maria Mădălina BULANCIA este masterandă a Universității Naționale de Apărare „Carol I”, programul de studii Securitate și Apărare. E-mail: madalyna_9615@yahoo.com*

se poate dovedi o adevărată provocare, nu doar un obiectiv vital. Prin urmare, reformarea serviciilor de informații și utilizarea unor noi metode de analiză trebuie să fie cele două priorități pe care orice stat democratic trebuie să le aibă în vedere.

1. Epistemologia analizei de intelligence

În activitatea structurilor de intelligence, informațiile ocupă un loc central. Una dintre cele mai importante provocări pentru serviciile de informații este aceea de a identifica potențialele crize înainte ca acestea să producă efecte, uneori, iremediabile. Prin urmare, obținerea supremației informaționale nu poate fi dusă în derizoriu, ci este o necesitate, impusă de turbulențele din arena internațională. Secolul al XXI-lea aduce în prim-plan, printre altele, o diversificare a amenințărilor la adresa securității internaționale, putându-se stabili, de cele mai multe ori, o conexiune între acestea și informații, așa cum este, spre exemplu, cazul atacurilor cibernetice, lansate asupra bazelor de date private sau de stat¹. Astfel, serviciile de informații se găsesc în situația de a recruta specialiști din cât mai multe domenii de activitate, întrucât informațiile culese se înscriu, de cele mai multe ori, în sfera multidisciplinarității. Practic, „omul se găsește într-un puternic câmp informațional, supus unui flux informațional din toate direcțiile și din toate sensurile, oficial și neoficial,

intenționat sau neintenționat”². Prin urmare, gândirea critică și capacitatea de analiză se dovedesc a fi două condiții cheie pe care trebuie să le îndeplinească oricine, nu doar analiștii de intelligence. Omul, în câmpul informațional, ducându-ne cu gândul la filosofia kantiană, este scop și mijloc.

Pe de-o parte, scopul informațiilor este acela de a transmite un anumit mesaj către un public țintă, întrucât fiecare entitate, politică sau privată, întreprinde acțiunile necesare pentru a dirija percepțiile și opiniile oamenilor într-un anumit sens. Pe de altă parte, în intelligence, oamenii reprezintă cele mai vechi și cele mai importante surse de informare. Cei care nu activează în structuri de informații au o obligație morală, care derivă din pragmatism: verificarea informațiilor din multiple surse, de preferat primare, și diminuarea consumului de prefabricate informaționale.

Dincolo de exprimări „clișeice”, puterea informației este de necontestat. Astfel, „informația a ajuns să aibă două tăișuri, unul pentru inamic și unul pentru forțele proprii. Atunci când aceasta nu este utilizată corect sau iese de sub control, lucrurile pot degenera, pentru că, la fel ca forțele proprii, inamicul se bazează tot pe informație”³. Așadar, vicierea informațiilor este atât un scop, cât și o îngrijorare care necesită măsuri preventive. Aceasta poate aduce succesul operațiilor desfășurate împotriva

¹ Florian Coldea, *Despre serviciile de intelligence. Gânduri, perspective, opinii. Pledoarie pentru încredere*, Editura Rao, București, 2018, pp. 41-42.

² Ioan Mancu, Dan Mangaliuc, Corneliu Preja, *Managementul informațiilor militare în actul decizional*, Editura Academiei Forțelor Terestre „Nicolae Bălcescu”, Sibiu, 2014, p. 21.

³ Sînziana-Florina Iancu, *Rolul intelligence-ului în prevenirea și managementul crizelor*, Editura Universității Naționale de Apărare „Carol I”, București, 2019, p. 119.

inamicului sau poate asigura eșecul lamentabil, dacă informațiile proprii nu sunt protejate chiar și atunci când pare că nu sunt supuse unui pericol iminent.

Intelligence-ul este una dintre cele mai importante componente ale cunoașterii strategice și „principala formă prin care se asigură un input decizional pentru managementul riscurilor, decelarea provocărilor și a amenințărilor în politica de securitate a unui stat, precum și pentru valorificarea oportunităților în vederea atingerii obiectivelor pe termen lung ale unei națiuni”⁴. În urma întregului proces de intelligence, trebuie să rezulte un produs informațional, destinat securității naționale. În funcție de ceea ce prevede, decidentul politic va pune bazele unei strategii relevante pentru starea de securitate a națiunii prin raportare la o anumită perioadă.

Intelligence-ul mai poate fi abordat din perspectiva produsului rezultat ca urmare a procesării informațiilor despre anumite națiuni, forțe sau despre alte elemente ostile, precum și despre actualele zone de operații sau altele potențiale.⁵ Acest mod de definire este specific structurilor de informații ale Armatei Române. Activitatea de intelligence se desfășoară atât pe timp de pace, cât și pe timp de război. Obținând informații despre specificul anumitor națiuni și despre intențiile politice și militare ale acestora, decidentul politic poate elabora o anumită strategie care se transformă în linie directoare pentru modul în care se

vor desfășura relațiile cu statele vizate.

Demersurile științifice de elaborare a unei teorii universale a intelligence-ului s-au dovedit a fi un eșec parțial, din multiple considerente. În primul rând, între serviciile de informații există diferențe mari din punctul de vedere al culturii organizaționale, chiar dacă s-ar lua în discuție doar structurile de intelligence din statele democratice.⁶ În al doilea rând, un domeniu cu atât de multe variabile este greu de conceptualizat. Ar trebui luate în calcul elemente precum: sursele de informații, evoluțiile tehnologiei informației și comunicațiilor, războiul împotriva terorismului, obținerea supremației informaționale, precum și vicierea informațiilor pe care inamicul le deține, fără ca acesta să sesizeze.

Analiza poate fi definită drept un mecanism care stă la baza constituirii cunoașterii, cuprinzând activitățile raționale care determină demersuri gnoseologice.⁷ Practic, cunoașterea nu poate fi concepută sub nicio formă fără procesul de analiză. Rolul acesteia este acela de a reda un conținut cognitiv cu caracter de noutate. Noutatea demersului cognitiv poate fi raportată la nivel micro al individului sau la nivel sistemic. Noutatea manifestată la nivel sistemic presupune, în mod obligatoriu, și inovație.

Analiza de intelligence este compusă dintr-o serie de etape, care se succed astfel: „stabilirea necesarului de

⁴ George Cristian Maior (coord.), *Despre intelligence*, Editura Rao, București, 2014, p. 10.

⁵ Gheorghe Savu (coord.), *Informații pentru apărare (I). Note de curs*, Editura Academiei Forțelor Terestre „Nicolae Bălcescu”, Sibiu, 2012, p. 242.

⁶ Consuela Avram, *Intelligence și arta guvernării*, Editura Top Form, București, 2016, p. 22.

⁷ Marin Ioniță, *Încadrarea conceptuală a activității de informații. Informația de securitate națională*, în Ionel Nițu (coord.), *Ghidul analistului de intelligence. Compendiu pentru analiștii debutanți*, Editura Academiei Naționale de Informații „Mihai Viteazul”, București, 2011, p. 15.

informații; planificarea, în funcție de priorități, a culegerii de informații; obținerea și colectarea informațiilor primare; analiza informațiilor colectate prin metode și procedee specifice; diseminarea (comunicarea) rezultatelor, conform procedurilor proprii către grupul țintă”⁸.

Rolul fundamental al analizei de intelligence constă în identificarea unui anumit sens dintr-o mulțime de informații, culese sub diverse forme prin plasarea acestora într-un anumit context. Problemele vizate pot fi de natură religioasă, politică, geografică ori militară sau pot să aibă la bază câte puțin din fiecare, într-o matrice complexă a timpului, locului și circumstanțelor.⁹ Chiar dacă informațiile care au fost furnizate analistului de intelligence pot fi bune, rele sau chiar contradictorii, acesta trebuie să le așeze într-un anumit context relevant pentru decidentul politic.

Așadar, analistul de intelligence trebuie să dețină, printre altele, următoarele abilități: buna cunoaștere a subiectului de care sunt legate informațiile ce urmează a fi analizate; cunoașterea metodelor de cercetare și evaluare a datelor; rigoare științifică, dar și imaginație, ambele necesare pentru a putea fi generate noi ipoteze, care vor fi supuse unor teste ulterioare; cunoașterea particularităților metodelor de culegere a informațiilor; conștientizarea erorilor cognitive; deschiderea către opinii contrare; onestitatea necesară recunoașterii

⁸ Niculai-Tudorel Lehaci, *Componenta intelligence în combaterea amenințărilor de tip hibrid*, Editura Universității Naționale de Apărare „Carol I”, București, 2019, pp. 45-46.

⁹ J. Ransom Clark, *Intelligence and National Security. A Reference Handbook*, Praeger Security International, Londra, 2007, p. 47.

propriilor greșeli și disponibilitatea de a-și însuși lecțiile învățate.¹⁰ Câteva dintre aceste caracteristici nu sunt specifice intelligence-ului, acestea fiind necesare oricărui analist din orice domeniu de activitate. De aceea cei mai mulți analiști provin din rândul experților în cultură, politică, istorie, lingvistică etc. De departe cea mai importantă abilitate pe care analistul trebuie să o posede este însușirea lecțiilor învățate, fiind unica metodă prin care acesta se perfecționează, dând consistență și calitate produsului informațional. În intelligence, eroarea este regretabilă, poate cauza consecințe grave, însă este necesară pentru eliminarea sincopelor din activitatea de informații și pentru evoluția instituțiilor de resort.

Cu toate că uneori sunt folosite drept sinonime, există diferențe substanțiale între conceptul de informație și cel de intelligence. Informația este brută, fiind necesară așezarea acesteia într-un anumit context și este necesară confirmarea valorii de adevăr a acesteia. În etapa de culegere, acestea pot fi încadrate în sfera ambiguității, sarcina de a clarifica toate aceste variabile revenind analistului de informații. Intelligence-ul este rezultatul culegerii informațiilor, analizei și evaluării acestora, precum și diseminarea către decidentul politic. Așadar, cel puțin teoretic, diseminarea produsului de intelligence nu poate fi făcută până când nu au fost înlăturate toate elementele care plasau informațiile în zona incertitudinii. Chiar dacă serviciile de informații au început să utilizeze din ce în ce mai mult sursele deschise, analiștii continuă

¹⁰ Roger Z. George, James B. Bruce (coord.), *Analyzing Intelligence. Origins, Obstacles, and Innovations*, Georgetown University Press, Washington D.C., 2008, p. 3.



să se bazeze, în principal, pe informații pot fi observate și în Tabelul nr. 1. clasificate. Sursele de informații utilizate

Tabelul nr. 1: Tipologia surselor de informații¹¹

Surse de informații (din perspectiva modului de obținere a informațiilor)	Semnificații
OSINT	Open Source Intelligence - accesul la astfel de surse de informare este nereglementat
HUMINT	Human Intelligence - informațiile provin de la surse umane atât secrete, cât și nesecrete
PHOTINT	Photographic Intelligence - informațiile rezultă din supravegherea prin mijloace foto și video
IMINT	Imagery Intelligence - exploatarea imaginilor realizate de către sateliți sau din avion
ACINT	Acoustic Intelligence - datele acustice sunt utilizate pentru obținerea anumitor informații
MASINT	Measurement and Signal Intelligence - sunt utilizați senzori tehnici pentru obținerea informațiilor
COMINT	Communication Intelligence - informațiile provin din interceptarea comunicațiilor străine
COLINT	Cooperation Liaison Intelligence - obținerea informațiilor are la bază cooperarea cu alte structuri de informații
RADINT	Radar Intelligence - sunt utilizate radarele pentru extragerea informațiilor dorite
ELINT	Electronic Intelligence - informații de ordin tehnic obținute prin studiul radiațiilor electromagnetice
SIGINT	Signal Intelligence - presupune interceptarea comunicațiilor electronice
FISINT	Foreign Instrumentation Signals Intelligence - se bazează pe interceptarea undelor electromagnetice străine, în special cele care provin din testarea unor sisteme acvatică, aerospațiale ori terestre

¹¹ Mireille Rădoi, *Serviciile de informații și decizia politică*, Editura Tritonic, București, 2003, pp. 33-34.

2. Hărțile mentale – elemente definitorii și aplicabilitate în intelligence

Pentru creșterea eficacității analizei de intelligence și pentru potențarea eficienței acesteia, experții militari și civili au căutat numeroase metode, unele dintre ele provenind din rândurile altor domenii, care să poată fi aplicate și aici. Harta mentală mai este cunoscută și sub denumirea de schemă euristică și se referă la „o importantă tehnică vizuală ce oferă o cheie universală pentru descătușarea potențialului cognitiv”¹². Rolul hărților mentale este acela de a ușura învățarea și de a clarifica gândirea, acestea două fiind elementele esențiale pentru crearea performanței. Practic, acestea determină renunțarea la gândirea liniară, deschizând un orizont realist: haosul informațional. Prin urmare, gândirea capătă noi perspective, care dau sens multitudinii de date pe care fiecare persoană le are în față la un moment dat. Acestea trebuie să dețină câteva caracteristici: atenția se concentrează pe o imagine centrală; aspectele esențiale ale subiectului în cauză emană asemenea unor ramuri de la imaginea centrală; ramurile sunt subiecte secundare, formând o structură nodală.¹³ Hărțile mentale sunt, de fapt, instrumente grafice, care se bazează pe utilizarea de culori, imagini, linii și legături logice. Scopul acestora constă în organizarea informației, dar și în facilitarea dezvoltării ideilor. Ierarhizarea și organizarea informațiilor devine mult mai simplă prin utilizarea acestora. Mai mult decât atât, acestea permit oricui să vadă nu doar

¹² Tonny Buzan, Barry Buzan, *Hărți mentale*, Editura Curtea Veche, București, 2012, p. 77.

¹³ *Ibidem*, pp. 77-78.

imaginea de ansamblu, ci și detaliile care stau la baza unui anumit subiect.

Hărțile mentale devin cu adevărat valoroase atunci când sunt utilizate ca parte a unei abordări cuprinzătoare a tuturor conceptelor care constituie un anumit subiect supus unei analize.¹⁴ Acestea devin mult mai eficiente din perspectiva memorării informațiilor, întrucât hărțile mentale sunt multidimensionale, colorate într-o multitudine de nuanțe, funcționând în perfect acord cu structura naturală a creierului.¹⁵ Aceste instrumente pot fi folosite în orice domeniu cu aceeași eficiență, mai ales pentru elaborarea proiectelor organizațiilor, întâlniri, elaborarea listelor, luare notițelor ori dezvoltarea personală. De fapt, schemele euristice conduc către dezvoltarea personală și profesională a oricărei persoane. Performanța este o consecință a îmbunătățirii permanente a procesului de învățare, precum și a unei gândiri coerente, aspecte la care hărțile mentale pot contribui decisiv. La nivel macro, hărțile mentale pot fi instrumentele care să contribuie la o schimbare de paradigmă prin crearea unor noi cadre conceptuale, ca urmare a reorganizării vechilor idei și principii și a adăugării celor noi. În manieră ideală, acele elemente care au vulnerabilizat o anumită paradigmă pot fi identificate și eliminate din noul cadru conceptual.

Hărțile mentale sunt o reprezentare grafică a gândirii radiante. Aceasta

¹⁴ P. S. Meier, „Mind-Mapping. A Tool for Eliciting and Representing Knowledge held by Diverse Informants”, în *Social Research Update*, Nr. 52, 2007, p. 4.

¹⁵ Aliye Erdem, „Mind Maps as a Lifelong Learning Tool”, în *Universal Journal of Educational Research*, Nr. 5 (12 A), 2017, p. 2.

se bazează pe câțiva pași: colectarea informațiilor, realizarea unor observații pe marginea informațiilor obținute (aici începe procesul de analiză); verificarea observațiilor din punct de vedere empiric, descrierea observațiilor pe larg; dezvoltarea unor principii descriptive, prescriptive și normative. Dacă valoarea de adevăr a concluziilor are caracter universal, atunci acestea se pot constitui într-o axiomă. Creionarea hărților mentale nu este atât de dificilă pe cât este de eficientă, așa după cum se poate observa și în Figura nr. 1.

esențiale pentru o anumită analiză poate conduce la economisirea substanțială a timpului.¹⁷ De asemenea, hărțile mentale obligă autorul să își concentreze ideile asupra problemelor reale. Un alt avantaj este reprezentat de creșterea capacității creierului de a face asocieri rapide și clare între cuvinte, concepte, situații etc., creierul având capacitatea de a-și aminti cu mai mare ușurință acele hărți mentale multidimensionale și colorate, spre deosebire de notițele tradiționale, liniare. Mai mult decât atât, pe măsură ce autorul elaborează o hartă mentală, acesta



Figura nr. 1: Instrucțiuni pentru elaborarea unei hărți mentale¹⁶

Utilizarea acestei tehnici prezintă numeroase avantaje. Folosirea cuvintelor

poate face din ce în ce mai multe asocieri și conexiuni, fiindu-i mult mai simplu în acest cadru grafic organizat decât în ceea ce s-ar numi aglomerație informațională.

¹⁶ *** *Mind Maps. Learning and Information Service*, URL: https://www.nottingham.ac.uk/nmp/sonet/rlos/placs/critical_reflection/pdf/mind_map_factsheet.pdf, accesat la 14.12.2019.

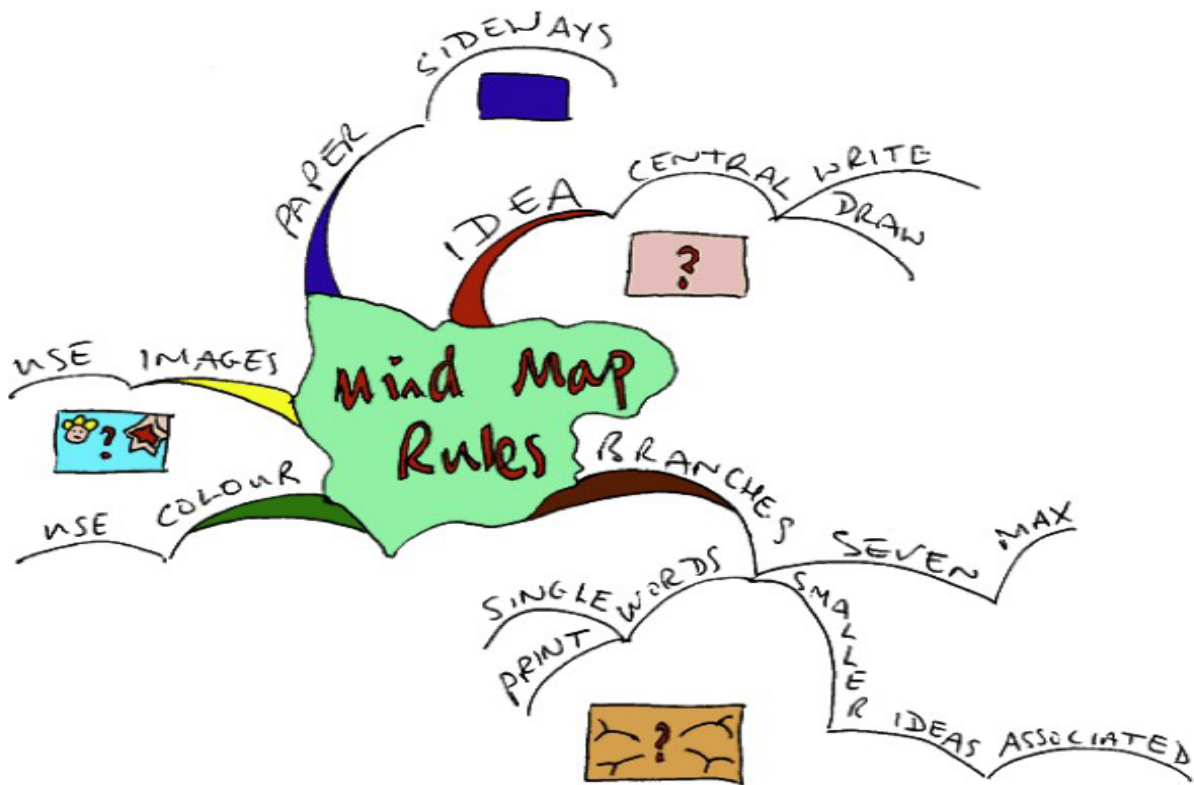
¹⁷ Tonny Buzan, Barry Buzan, *op. cit.*, pp. 114-115.



Schemele euristice trebuie să se bazeze pe evidențieri, asocieri, claritate și pe stilul personal al autorului.¹⁸ Cu toate că există anumite principii în baza cărora o hartă mentală trebuie construită, autorul are libertatea de a o îmbogăți cât și cum vrea. Practic, acesta trebuie să se regăsească în ceea ce este desenat și organizat. Schema euristică poate căpăta sensuri doar de autor știute, condiția esențială fiind aceea de a descătușa gândirea și de a-i da libertatea de a se manifesta altfel decât liniar. De aceea, dacă două persoane diferite ar avea de realizat câte o hartă mentală pentru o anumită problemă, rezultatele ar fi diferite și, prin urmare, soluțiile propuse nu ar coincide.

Ierarhizarea și ordonarea numerică a informațiilor contribuie la sporirea vizibilității și la ușurarea creării conexiunilor conceptuale. De asemenea, autorul nu trebuie să se ferească de utilizarea imaginilor atunci când dorește să realizeze o abordare cuprinzătoare a unui anumit subiect și nici de uzul sinesteziei (utilizarea unor „cuvinte sau imagini care activează văzul, auzul, mirosul, gustul, atingerea și chinestezia”¹⁹). Schemele euristice obligă autorul să asocieze gândirea cu propriile simțuri, cu propriile percepții cu privire la subiectul care urmează a fi supus analizei.

Hărțile mentale ar trebui să fie unul dintre cele mai la îndemână instrumente în activitatea analiștilor de intelligence. Aceștia operează cu informații provenite atât din surse deschise, cât și din surse secrete, responsabilitatea lor fiind deosebit de mare, întrucât rezultatele analizelor efectuate pot constitui

elemente decisive în elaborarea deciziei politice. Acesta trebuie să fie o persoană foarte bine organizată, cu o gândire critică bine dezvoltată, dar trebuie să dovedească, în permanență, creativitate în realizarea asocierilor și în stabilirea conexiunilor. Din acest motiv, schemele euristice nu trebuie doar cunoscute, ci și aplicate de către analiștii de intelligence. Având în vedere volatilitatea mediului internațional de securitate, stabilirea legăturilor dintre evenimente aparent distincte, fără legătură poate fi piesa de puzzle care lipsește în elaborarea unui scenariu care să poată evita apariția unei crize de proporții.

Elaborarea hărților mentale se poate dovedi de un real ajutor pentru analiștii de intelligence, chiar și atunci când încearcă să memoreze cât mai bine cu putință conceptele care ar trebui folosite în activitățile acestora. De cele mai multe ori, dacă nu chiar de fiecare dată, analizele impun un puternic caracter de multidisciplinaritate. În acest context, schemele euristice devin cele mai eficiente metode de stabilire a elementelor care fac posibilă similaritatea/complementaritatea din anumite puncte de vedere a unor domenii întru câtva diferite. De asemenea, analistul de intelligence poate folosi hărțile mentale pentru a organiza mult mai bine informația primită. Datele culese nu reflectă întotdeauna ceea ce decidentul politic solicită. Prin urmare, analiștii trebuie să sorteze datele primite, în funcție de relevanța pe care o au pentru un anumit subiect, iar apoi trebuie să le verifice validitatea. Analiza de intelligence bazată pe schemele euristice, acolo unde se poate și atunci când este cazul, este mult mai clară, iar produsul de

¹⁸ *Ibidem*, p. 122.

¹⁹ *Ibidem*, p. 126.

intelligence rezultat are mai multe șanse să se încadreze în limitele impuse de decidentul politic. Acestea se dovedesc un instrument util și din punctul de vedere al eficientizării timpului. De cele mai multe ori, structurile de informații trebuie să acționeze în regim de urgență, iar analizele trebuie să fie elaborate într-o perioadă foarte scurtă de timp, dar să aibă claritate, coerență și eficiență ca atunci când timpul alocat este mult mai mare. Schemele euristice au un efect benefic asupra stimulării creativității, iar analiștii trebuie să o dețină atunci când se confruntă cu dileme informaționale. Gândirea creativă este, în foarte multe situații, unica modalitate prin care aceștia pot interpreta anumite date și pot elabora soluții la probleme complexe.

Dacă analiștii de intelligence vor recurge frecvent la utilizarea hărților mentale, atunci vor putea face asocieri mult mai rapid decât în mod obișnuit, satisfăcând, în același timp, două cerințe: calitate și timp redus de acțiune. De departe cel mai relevant aspect al hărților mentale este imaginea de ansamblu care rezultă în final. Pentru ca structurile de intelligence să poată lua măsurile necesare pentru evitarea unei situații de criză, acestea trebuie să aibă în față o reprezentare schematică detaliată a modului de manifestare a situației de criză, precum și a contextului care a făcut posibilă apariția acesteia.

Odată realizată, harta mentală trebuie supusă unei verificări regulate. Ajustările acesteia reies din modul în care evoluează o anumită problemă, din implicațiile ulterioare conceperii, precum și din consecințele implicării decidenților în soluționarea unei probleme/crize.

Concluzii

Orice situație potențial conflictuală/ de criză necesită o imagine de ansamblu, pentru a putea pune la punct strategia de soluționare sau de evitare a acesteia, iar structurile de intelligence au un rol centrat atât în etapele de culegere de și analiză a informațiilor, cât și în cea de contracarare. Adaptarea serviciilor de informații la amenințările secolului al XXI-lea presupune și eficientizarea analizei de intelligence.

Hărțile mentale nu pot fi gândite fără a avea în vedere trioul memorie vizuală-învățare activă-stabilirea conexiunilor. Atunci când analiștii de intelligence primesc informațiile, acestea arată asemenea unor zeci sau sute de piese amestecate dintr-un puzzle. Într-o astfel de situație, primul pas pe care analiștii îl iau în calcul este organizarea datelor. Următoarea etapă constă în ierarhizarea informațiilor, fiind necesară plasarea într-un cadru menit să devină tabloul final al analizei. Schemele euristice îi pot ajuta să evidențieze detaliile relevante pentru o anumită speță, detalii care ar risca să se piardă într-o analiză de tip liniar. Atunci când există surplus de informație, hărțile mentale îi ajută pe analiști să-și îmbunătățească nivelul de concentrare, condiție sine qua non pentru depistarea înțeleșurilor ascunse din anumite fragmente de informații.

Schemele euristice fac lumină în probleme despre a căror magnitudine se știe prea puțin. De aceea o analiză asupra unui subiect cu multe necunoscute și variabile trebuie să cuprindă această metodă. Harta mentală ajută la stabilirea limitelor unei probleme/crize și a



punctului din care ar trebui concepută soluția. Analiza de intelligence ar fi mult mai puțin predispusă erorilor, dacă analiștii s-ar baza mai mult pe utilizarea gândirii radiante, cu toate particularitățile sale.

BIBLIOGRAFIE:

1. AVRAM, Consuela, *Intelligence și arta guvernării*, Editura Top Form, București, 2016.

2. BUZAN, Tonny, BUZAN, Barry, *Hărți mentale*, Editura Curtea Veche, București, 2012.

3. CLARK, J. Ransom, *Intelligence and National Security. A Reference Handbook*, Praeger Security International, Londra, 2007.

4. COLDEA, Florian, *Despre serviciile de intelligence. Gânduri, perspective, opinii. Pledoarie pentru încredere*, Editura Rao, București, 2018.

5. ERDEM, Aliye, „Mind Maps as a Lifelong Learning Tool”, în *Universal Journal of Educational Research*, Nr. 5 (12 A), 2017.

6. GEORGE, Roger Z., BRUCE, James B. (coord.), *Analyzing Intelligence. Origins, Obstacles, and Innovations*, Georgetown University Press, Washington D.C., 2008.

7. IANCU, Sînziana-Florina, *Rolul intelligence-ului în prevenirea și managementul crizelor*, Editura Universității Naționale de Apărare

„Carol I”, București, 2019.

8. ISTRATE, Cristian, *Relațiile politico-diplomatice și militare dintre SUA și Federația Rusă în perioada post Război Rece*, Editura Sitech, Craiova, 2019.

9. LEHACI, Niculai-Tudorel, *Componenta intelligence în combaterea amenințărilor de tip hibrid*, Editura Universității Naționale de Apărare „Carol I”, București, 2019.

10. MAIOR, George Cristian (coord.), *Despre intelligence*, Editura Rao, București, 2014.

11. MANCI, Ioan, MANGALIUC, Dan, PREJA, Corneliu, *Managementul informațiilor militare în actul decizional*, Editura Academiei Forțelor Terestre „Nicolae Bălcescu”, Sibiu, 2014.

12. MEIER, P. S., „Mind- Mapping. A Tool for Eliciting and Representing Knowledge held by Diverse Informants”, în *Social Research Update*, Nr. 52, 2007.

13. NIȚU, Ionel (coord.), *Ghidul analistului de intelligence. Compendiu pentru analiștii debutanți*, Editura Academiei Naționale de Informații „Mihai Viteazul”, București, 2011.

14. RĂDOI, Mireille, *Serviciile de informații și decizia politică*, Editura Tritonic, București, 2003.

15. SAVU, Gheorghe (coord.), *Informații pentru apărare (I). Note de curs*, Editura Academiei Forțelor Terestre „Nicolae Bălcescu”, Sibiu, 2012.

OPEN SOURCE INTELLIGENCE: OPORTUNITĂȚI ȘI PROVOCĂRI

*Dr. Raluca Codruța LUȚAI**

Explozia de informații și progresele tehnologice pe care umanitatea le-a înregistrat în ultimele decenii au determinat apariția și dezvoltarea de noi forme și metode de colectare a informațiilor. În acest context, utilitatea surselor deschise pentru serviciile și comunitățile de informații este regândită. Pornind de la definirea disciplinei de intelligence, acest articol analizează avantajele și dezavantajele pe care OSINT (Open Source Intelligence) le impune.

Cuvinte-cheie: surse deschise; servicii de informații; avantaje; dezavantaje; globalizare.

Introducere

Prăbușirea Uniunii Sovietice și încheierea Războiului Rece, evenimente care au deschis procesul de democratizare și liberalizare a statelor din întreaga lume, revoluția digitală care a urmat, datorită exploziei internetului și

tehnologiilor comunicaționale, dublate de creșterea și transformarea riscurilor și amenințărilor prezente pe agenda de securitate internațională, au dus la regândirea importanței unei discipline de intelligence existente, dar marginalizate. Open Source Intelligence, disciplină de intelligence care are în vedere colectarea, analiza și transformarea în intelligence a datelor obținute din surse deschise, este, astăzi, parte importantă a reformei pe care comunitățile de intelligence o resimt, în contextul deschiderii către informații.

Creație a comunităților de informații americane și britanice din timpul celui de-al Doilea Război Mondial, OSINT a reprezentat multă vreme o disciplină marginalizată, complementară, „oaia neagră” a serviciilor de informații¹. Supremația intelligence-ului obținut din surse umane (HUMINT) sau din interceptia semnalelor (SIGINT) era incontestabilă. Transformările pe care secolul al XXI-lea le aduce fac ca această

¹ Robert D. Steele „Open Source Intelligence”, *Handbook of Intelligence Studies*, Ed. Loch Johnson, Routledge, 2007.

** Dr. Raluca Codruța LUȚAI este asistent universitar la Departamentul de Studii Internaționale și Istorie Contemporană din cadrul Universității Babeș Bolyai, Cluj-Napoca.
E-mail: raluca_lutai@yahoo.com*

disciplină să își dovedească utilitatea mai mult ca oricând. După lămurirea unor aspecte care țin de definirea și de conceptualizarea acestei discipline, lucrarea de față prezintă o analiză a provocărilor și oportunităților, care trebuie gestionate de comunitățile de informații care folosesc Open Source Intelligence, în direcția eliminării necunoscutului din ecuația procesului decizional.

1. Open Source Intelligence: definiție, tipologie

Instituționalizarea utilizării *OSINT* și, deci, cele mai multe definiții care surprind cel mai bine această disciplină de intelligence vin din partea comunității de intelligence americane, care, încă din perioada Războiului Rece, s-a preocupat de colectarea și analizarea surselor deschise, în direcția obținerii unui avantaj strategic. Departamentul de Apărare al Statelor Unite ale Americii definește, astfel, *OSINT* ca „intelligence produs din surse publice, colectat, analizat și diseminat într-o manieră eficientă, adresat unei audiențe interesate, cu scopul de a satisface anumite cerințe de intelligence”². Documentul legislativ care stabilește funcționarea comunității de intelligence este Intelligence Community Directive (IDC) 301, care definește *OSINT* ca „intelligence produs din informație disponibilă publicului care este colectată, exploatată și diseminată, într-o manieră eficientă ca timp, către o

audiență interesată, cu scopul de a adresa o anumită cerință”³. De cealaltă parte a oceanului, în comunitatea de intelligence britanică, informația din surse deschise este și ea definită de numeroase instituții. Ministerul Apărării britanic definea, în 2011, *OSINT* ca „intelligence derivat din informație disponibilă publicului, care are, mai apoi, o distribuție și acces limitat la public.”⁴

Importanța acestui nou INT este justificată și de Organizația Tratatului Atlanticului de Nord (NATO), pentru care sursele deschise reprezintă o componentă vitală a viziunii sale strategice. În luna noiembrie a anului 2001, Alianța a lansat *NATO Open Source Intelligence Handbook*, un manual complex, care, în primul capitol, oferă o definiție exhaustivă a noii discipline. *OSINT* nu este văzut ca un substitut pentru sateliți, spioni sau alte forme civile și militare de intelligence. *OSINT* este considerată informația care a fost descoperită în spațiul public, analizată și diseminată către un public restrâns, în principal, comandantul și echipa de comandă, cu scopul de a răspunde unei solicitări specifice de intelligence.⁵

Numită și informație albă (white intelligence), *OSINT* este definită și

² Hassan Nihad A., Hijaz, Rami, *Open Source Intelligence. Methods and tools – a practical guide to online intelligence*, Apress, 2018, p. 2.

³ ***, Intelligence Community Directive (IDC) 301, National Open Source Enterprise.

⁴ Douglas Wells, Helen Gibson, „OSINT from a UK perspective: considerations from the law enforcement and military domains”, în *Proceedings Estonian Academy of Security Sciences, 16: From Research to Security Union*, Estonian Academy of Security Sciences, 84-113., p. 87.

⁵ *NATO Open Source Intelligence Handbook*, noiembrie 2001, URL: http://www.au.af.mil/au/awc/awcgate/nato/osint_hdbk.pdf, pp. 1-3, trad. noastră.

de către comunitatea de intelligence românească. Serviciul Român de Informații definește noua disciplină de intelligence astfel: „Open Source Intelligence reprezintă rezultatul unui proces ce presupune identificarea, validarea, colectarea, coroborarea și analiza, cu scopul elaborării de produse cu relevanță în planul securității naționale, produse care corespund cerințelor specifice de intelligence.”⁶

Cu alte cuvinte, OSINT aplică procesul obișnuit, specific oricărui tip de INT, diversității mari de surse deschise, cu scopul de a livra produse de intelligence viabile. Toate definițiile enunțate au în vedere trei criterii principale pentru OSINT. Primul este *caracterul deschis al informației și al sursei de unde este culeasă aceasta*. Informația publicată de indivizi sau organizații poate fi accesată prin simplă observare, prin solicitare gratuită a accesului sau prin accesarea ei în urma unei plăți (aici, ne referim, în special, la jurnalele și publicațiile pentru care accesul se face în baza unui abonament). Al doilea element important al noii discipline este acela că trebuie să se înscrie în *limitele legale* și să respecte *principiul legalității*. Cu alte cuvinte, analistul care colectează date și informații din surse deschise nu trebuie să fie pus în ipostaza de a fura informații, de a compromite sisteme informatice prin activități specifice hackerilor sau de a acționa mecanisme de inginerie socială. OSINT nu poate folosi informații care prejudiciază intimitatea

⁶ Ghidul OSINT, Serviciul Român de Informații, URL: https://www.sri.ro/upload/Ghid_OSINT.pdf, p. 8.

sau aduc prejudicii legate de proprietatea intelectuală. Orice informație care este colectată astfel nu este considerată OSINT și, prin urmare, nu este încurajată analiza și diseminarea ei.⁷ Un al treilea element important, subliniat de Mark Lowenthau și Robert Clark, pentru ca disciplina celui mai nou INT să fie una recunoscută la nivelul celorlalte discipline, se leagă de faptul că informația colectată din sursele deschise trebuie să fie mereu *validată*, pentru a nu vicia restul etapelor din procesul de intelligence.

Indiferent de modul în care este definită, noua disciplină de intelligence are în vedere exploatarea legală a surselor deschise, validarea și analiza datelor și informațiilor, descoperite fie prin procese de observare simple, fie prin achiziționarea lor.

Categoriile de surse deschise sunt numeroase. Ele au evoluat în paralel cu dezvoltările tehnologice. Prima generație de surse deschise a fost reprezentată de cărți și de alte surse deschise pe suport de hârtie (hardcopy). *Cărțile* sunt o reală sursă deschisă, folosită în activitatea de intelligence. Ele au fost utilizate dintotdeauna, nu neapărat pentru conținutul lor propriu-zis, cât pentru referințele pe care le conțin. O altă categorie deosebit de importantă este reprezentată de *ziare și reviste*, care sunt utile pentru conținutul lor mult mai specific, dedicat anumitor subiecte. Un exemplu elocvent în acest sens este

⁷ N.A.: în activitatea de colectare și în analiza de surse deschise, analistul de intelligence poate să identifice sau să descopere informații clasificate. Situația aceasta este definită, în literatura de specialitate, ca NOSINT – informație clasificată care intervine în timpul procesului de OSINT.



publicația *Aviation Weekly*, care furniza frecvent detalii legate de capacitățile militare ale fostei Uniuni Sovietice.⁸ Ziarele sunt importante pentru înțelegerea evenimentelor în timp real.

Prima revoluție pe care sursele deschise au înregistrat-o, cea care a reprezentat punctul de pornire a discuției privitoare la rolul lor în procesul de decizie, se leagă de evoluția și dezvoltarea radiourilor. *Emisiile radiourilor* din lumea întreagă reprezintă o sursă nemaipomenită pentru înțelegerea rapidă a unor evenimente. Chiar dacă popularitatea posturilor radio este azi mai redusă, ele continuă să fie o sursă utilă și ușor de accesat de către analiști. După 1980, lumea întreagă a fost revoluționată de răspândirea și popularizarea *televizorului*. Acesta a reprezentat și reprezintă încă, pentru mulți indivizi, principala sursă de divertisment și informare. Prin tematicile specifice pe care le abordează, prin faptul că acoperă evenimentele locale, suntem mai informați și mai conectați cu ceea ce se întâmplă lângă noi sau mai departe de noi. Comunitatea de intelligence a înțeles ușurința cu care se pot colecta informații și rolul pe care televiziunea îl are în lumea surselor deschise.

Dacă radioul definește ideea surselor deschise, apariția și popularizarea internetului redefineste modul în care sursele deschise sunt percepute. Lumea digitală aduce radioul și televiziunea în același loc, scade costurile și crește nemaipomenit varietatea informațiilor

care pot fi exploatate. Sursele deschise digitale revoluționează prin cantitatea mare de informații pe care o pun la dispoziție și prin disponibilitatea acestor informații. Sursele deschise digitale apărute și dezvoltate în ultimele decenii poartă denumirea de *new media* și pot lua forma: (a) social media-blogurilor, site-urilor, lumilor virtuale (Second Life, ș.a) sau deja celebrelor (b) rețele sociale, ca: Twitter, Facebook, Instagram sau Tik Tok. Evoluția surselor digitale este considerată de către un studiu RAND *OSINT de a doua generație*. Diferitele tipuri de social media transformă individul din consumator de informații în generator de informații și conținuturi, fapt care este vital pentru OSINT. Toată informația care ne înconjoară este produsul nostru. Putem immortaliza totul, înregistra video sau audio orice, scrie sau publica tot ce ne dorim. Orice poate să devină un trend, un fenomen media, chiar dacă nu neapărat un „hit”. Provocările pe care acest mediu le aduce activității de colectare și analiză sunt evidente. Expresia „ac în carul cu fân” este mai mult decât relevantă. Explozia de informații este evidentă, dar la fel de evidentă este și dificultatea cu care pot fi ele analizate.

2. OSINT – oportunități

Utilizarea OSINT în cadrul comunităților de informații aduce cu sine, pe lângă o serie de avantaje evidente, și o serie de provocări, cărora specialiștii trebuie să le facă față. OSINT este, astfel, o sabie cu două tăișuri pentru guverne și

⁸ Bean Hamilton, *No more secrets – Open Source Information and the Reshaping of the U.S. Intelligence*, ABC Clio, SUA, 2011, p. 23.

comunitățile de informații.⁹

În materie de avantaje, literatura de specialitate consemnează mai multe aspecte. Analizând problema din perspectiva ciclului de intelligence, putem afirma că OSINT *contribuie la planificarea operațiunilor*. Potențialul pe care cineva îl are la dispoziție, în fiecare domeniu, este nelimitat, deci poate aborda probleme și ținte diverse. Culegerea informațiilor se produce cu *costuri reduse, fără a pune în pericol vieți sau a te supune la deconspirare. Rapiditatea, actualitatea și noutatea informațiilor* obținute sunt mult mai ridicate decât în cazul exploatării surselor secrete.¹⁰

Analiza surselor deschise reprezintă un real sprijin pentru intelligence-ul strategic. Datorită „tsunami-ului” informațional, *analiza surselor deschise oferă conținut istoric, cultural și cunoaștere*, care sunt deosebit de importante pentru dobândirea și menținerea avantajului strategic. Cu alte cuvinte, OSINT acoperă, în mare parte, *fără a ridica probleme de legalitate*, nevoile de cunoaștere prin informații de utilitate strategică, dar și tactică.

OSINT își poate dovedi avantajul în fața altor forme de intelligence, în momente de criză. „Rapiditatea cu care acesta oferă informații este incontestabilă, pentru că primul lucru pe care îl faci atunci când are loc o criză este, cel mai probabil, să deschizi televizorul”¹¹ sau,

mai nou, datorită dezvoltărilor pe care tehnologia le-a facilitat, putem urmări live desfășurarea unor evenimente. Funcția de *early warning* este una deosebit de importantă. OSINT este, de multe ori, primul „soldat” din armata INT-urilor, care iese „la înaintare”, primul care trage semnale de alarmă legat de modificările mediului de securitate”¹² și oferă *soluții pentru anticiparea surprizelor*.

La fel este și în cazul crizelor umanitare. În situațiile conflictuale, de criză, care necesită răspuns rapid și integrat, analiza obținută din surse clasificate poate fi completată de analiza surselor deschise. Analiza informațiilor obținute din surse deschise poate să fie mult mai ușoară, deoarece *facilitează analiza multisursă*, iar *timpul de obținere și analiză este, de multe ori, mult mai scurt*.

Rezultatul analizei reprezintă diferite produse informaționale, cu un *nivel scăzut de clasificare*, care pot fi foarte ușor diseminate. Folosirea surselor deschise și ușurința cu care pot fi diseminate contribuie la *întărirea încrederii în serviciile de informații și în sistemul democratic*, lucru care subliniază, încă o dată, teoria potrivit căreia OSINT este una dintre cele mai democratice discipline de intelligence. Intelligence-ul obținut din OSINT (OSINT-V, mai ales) este *ușor de diseminat*, nu numai în cadrul unei comunități interne de

⁹ Bean Hamilton, *op.cit.*, p. 52.

¹⁰ Gheorghe Boaru, Cătălin Cîrlănuș, „Informațiile obținute din surse deschise-prezent/perspective” în *Buletinul Universității Naționale de Apărare Carol I*, nr. 2/2011, p. 5.

¹¹ Stephen Mercado, „Reexamining the distinction between open information and secrets”, *CIA*,

URL: https://www.cia.gov/library/center-for-the-study-of-intelligence/csi-publications/csi-studies/studies/Vol49no2/re-examining_the_distinction_3.htm, accesat la 12 octombrie 2013.

¹² Florian Coldea, „HUMINT și OSINT în viitor și în prezent”, *Intelligence*, nr. 27/2014, p. 10.

intelligence, ci, mai ales, în cadrul programelor de cooperare internațională. Pentru că nivelul de clasificare este scăzut, statele, în natura lor, egoiste, vor fi mult mai disponibile și mai deschise către cooperarea cu alte state¹³. Teoria *need to share* se aplică, deci, mult mai simplu cu intelligence obținut din surse deschise. OSINT dă putere tuturor, indiferent de rasă, naționalitate sau dezvoltare instituțională.

Un alt element deosebit de important pentru societățile democratice este *cultura de securitate*, termen care definește un set de valori, informații, atitudini comportamentale, promovate de cetățeni care vin în sprijinul instituțiilor statului preocupate cu protejarea intereselor naționale și de securitate. Toate serviciile de informații din lumea democratică se străduiesc să creeze sau să întrețină o societate în care cultura de securitate definește comportamentele cetățenilor săi. OSINT, prin caracterul său deschis, prin numărul mare de producători pe care îi are, contribuie, fără doar și poate, la dezvoltarea acesteia și la crearea acelei națiuni *smart*, teoretizată de Robert Steel¹⁴. În acest context, cooperarea cu societatea civilă sau cu mediul academic

¹³ Christopher Hobbs, Matthew Moran, Daniel Salisbury, *Open Source Intelligence in the 21st century-new approaches and opportunities*, 2014, p. 2.

¹⁴ N.A.: teoretizat în cadrul lucrării *The Smart Nation Act – public intelligence in the public interest* (2006), Robert D. Steel, un înalt oficial din structurile de intelligence americane, definește ideea de națiune inteligentă (*smart nation*) ca națiunea în care factorii decizionali iau decizii informate, unde serviciile de intelligence sunt, pe cât posibil, transparente și responsabile și unde nivelul de ignoranță al cetățenilor este scăzut.

devine mult mai fezabilă.

În lucrarea *Open Source Intelligence in the XXIst century - new approaches and opportunities*, la capitolul beneficii ale OSINT, autorii reușesc să sintetizeze foarte bine utilitatea OSINT și avantajele pe care acesta le aduce nu numai comunităților de intelligence, ci întregii societăți. Potrivit lui Sands, OSINT este utilă datorită celor cinci caracteristici esențiale: credibilitate, accesibilitate, capacitatea de a crea cadru de lucru, metodologia simplă pe care o presupune și protecție redusă oferită materialului final¹⁵.

Stevyn Gibson enumeră șase factori care contribuie la eficiența OSINT:

- OSINT oferă *context*. Acest INT este considerat o sursă de prim resort, un punct de început pentru analiza unei situații.

- OSINT este *util*, sinonim cu viteza. Mai productiv, mai mult, mai ieftin. Informațiile obținute din surse deschise pot să schimbe ecuațiile, pot să deschidă noi piste de analiză.

- OSINT este *de referință* pentru comunitățile de informații și un partener important pentru sursele clasificate și pentru alte discipline de intelligence.

- OSINT este *disponibil* – imaginile din satelit sunt disponibile, știrile pot fi rapid analizate, iar numărul tot mai mare de „cetățeni jurnaliști” îmbogățește plaja de informații.

- OSINT este *ușor de diseminat*.

- Analiza OSINT contribuie la conștientizarea situațiilor, la înțelegerea

¹⁵ *Ibidem*, p. 15.

acestora. OSINT devine, astfel, util în realizarea de prognoze¹⁶.

Ca să susțină și mai mult teoria utilității, pe care regândirea surselor deschise o aduce comunităților de intelligence, revoluția și evoluția pe care le produce, Robert D. Steel afirma: „OSINT este democrație. OSINT este capitalism moral. OSINT ne va face viețile mai bune și va oferi speranță generațiilor. E veritas pontes! (de la adevăr, putere)!¹⁷

3. OSINT în lupta împotriva terorismului – o oportunitate care trebuie exploatată

Rolul surselor deschise în lupta împotriva fenomenului terorist este evidentă. OSINT reușește să „umple” și să completeze informațiile obținute prin alte surse. OSINT reprezintă un factor important de analiză și colectare de intelligence cu privire la grupările teroriste. Chiar dacă grupările teroriste nu vor declara niciodată public unde intenționează să plaseze următoarea bombă sau care este modul de răspândire a terorii pe care urmează să-l folosească, informațiile pe care le lasă, mai mult sau mai puțin, la voia întâmplării prin intermediul surselor deschise ajută luptătorii antitero în înțelegerea agendei lor, ușurând, deci, procesul de prevenire și combatere a acestor manifestări distrugătoare.

¹⁶ *Ibidem*, pp. 16-17.

¹⁷ Robert D. Steele, „Open Source Intelligence”, în *Handbook of Intelligence Studies*, Ed. Loch Johnson, Routledge, 2007, p. 144.

Înscrișe în categoria intelligence-ului din surse deschise clasice, revistele grupării teroriste Stat Islamic reprezintă un exemplu clasic al efectelor procesului de globalizare și al relației de simbioză care apare între mass-media și terorism. Grupările teroriste au fost mereu preocupate de gradul de loialitate al membrilor săi, pe de o parte, și de atragerea de noi susținători, de cealaltă parte. În această logică, nu este o surpriză faptul că marile grupări au dezvoltat adevărate departamente de marketing. În unele dintre aceste departamente, funcționează birouri de redacție, în adevăratul sens al cuvântului. Activitatea acestor birouri de redacție se traduce în publicații longevive, pline de informații, care sunt diseminate în mediul online și care, la un click distanță, pot fi accesate de oriunde din lume. Exemplele sunt numeroase în acest sens: gruparea Al-Qaeda publică *Inspire* și *Azan*, în timp ce gruparea teroristă Stat Islamic își răspândește ideologia și planurile prin intermediul revistelor *Dabiq* și *Rumiyah*.

Publicațiile grupării Stat Islamic, revista *Dabiq* și revista *Rumiyah*, se încadrează în prima categorie de surse deschise, cea a surselor clasice. Mențiunea care se impune se leagă de faptul că, spre deosebire de revistele tradiționale, cele fizice, revistele promovate de gruparea Stat Islamic circulă în mediul online, în varianta digitală. Acest lucru este justificat de faptul că internetul este, azi, principala sursă de informare a individului contemporan, iar ușurința cu care acestea ajung să fie diseminate publicului țintă este de necontestat.

Folosind metoda analizei de document, în cele ce urmează, vom demonstra, pe scurt, utilitatea pe care analiza revistelor *Dabiq* și *Rumiyah* o are în lupta împotriva terorismului. Numerele celor două publicații au fost analizate din perspectiva temelor pe care acestea le promovează în cuprinsul lor, prin intermediul unei grile de analiză, care cuprinde trei dimensiuni, stabilite în urma revizuirii literaturii de specialitate și a lecturării revistelor. Cele trei tematici, urmărite în cadrul analizei, sunt: tema războiului, promovarea Califatului și aspectele religioase. Am considerat că acești indicatori sunt cei mai sugestivi în demersul pe care l-am inițiat, pentru că temele promovate de revistele grupării Stat Islamic reprezintă o sursă importantă de informații, care, puse lângă alte informații, obținute din tipuri diferite de surse, pot genera intelligence strategic sau tactic. În cele ce urmează, vom prezenta câteva aspecte relevante care țin de prima temă, cea a războiului, nu înainte de a descrie cele două surse deschise.

Debutul digital al publicației *Dabiq* a avut loc la o lună de la cucerirea orașului Mosul, în 5 iulie 2014. Aceasta a anunțat momentul cel mai important al grupului terorist: proclamarea Califatului într-o zi plină de simbolistică, prima zi a Ramadanului. Simbolica zilei, în care anunțul a fost făcut de liderul declarat la rețelei, este foarte importantă și încărcată de semnificații. Prima zi de Ramadan este, pentru întreaga lume musulmană, un moment solemn, care deschide calea purificării sufletești. În acest moment

solemn, liderii grupării ISIS au ales să anunțe instaurarea Califatului și a organizației Stat Islamic: „*Ridicați-vă capul, pentru că azi, prin voia lui Allah, aveți un stat și un Califat, care vă va returna demnitatea, puterea, drepturile și conducătorii*”¹⁸. De atunci și până în acest moment, Stat Islamic a publicat constant, iar azi revista *Dabiq* a ajuns la ediția cu numărul paisprezece.

Numele revistei are și el o semnificație aparte. *Dabiq* este un oraș aflat pe teritoriul Siriei, la 10 km de granița cu Turcia, un loc cu o încărcătură istorică, plină de semnificații, cucerit de luptătorii Stat Islamic. Fiind un loc al întâlnirii militare dintre musulmani și armatele romane, dar și dintre musulmani și cruciați, *Dabiq* este văzut ca locul în care va avea loc confruntarea finală dintre necredincioși și trupele lui Allah, confruntare care se va încheia cu victoria necontestată a luptătorilor Califatului. „Scânteia a fost aprinsă aici în Irak, iar focul ei va continua să se intensifice, cu voia lui Allah, până când va arde armatele cruciatelor în *Dabiq*”¹⁹.

Primul număr al celui de-al doilea proiect editorial al grupării Stat Islamic, revista *Rumiyah*, apare în spațiul online, într-un context geopolitic interesant. Până în 2016, gruparea teroristă a cunoscut o perioadă de expansiune teritorială și de

¹⁸ *** „Kalihaf Declared”, *Dabiq*-Issue 1, 1435, p. 4. („Raise your head high for today, by Allah's garce, you have a state and Khilafan, which will return you dignity, might, rights and leadership”).

¹⁹ *** „Kalihaf Declared”, *Dabiq*- Issue 1, 1435, p. 5. („The spark has been lit here in Iraq, and its heart will continue to intensify –by Allah permission-until it burns the crusader armies in *Dabiq*”).

avânt extraordinar. Din fericire, coalițiile internaționale au reușit să recupereze multe dintre aceste teritorii. Unul dintre ele a fost, în luna octombrie a anului 2016, orașul Dabiq, oraș cu o simbolică importantă pentru gruparea teroristă. Nu numai că numele orașului era și numele proiectului editorial de succes, dar acest oraș trebuie să fie locul în care cruciații și trupele curajoase ale lui Allah urmau să își dea întâlnire pentru o ultimă bătălie, care se încheia, în viziunea lor, cu triumful islamului. Pierderea controlului asupra orașului Dabiq a însemnat pentru Stat Islamic amânarea Armagedonului Islamic pe care îl imaginau, finalul proiectului editorial Dabiq, care nu își mai găsea legitimitate și debutul unei noi publicații teroriste, revista *Rumiyah*.

Prin urmare, revista *Rumiyah* este înlocuitoarea și continuatoarea publicației *Dabiq*. Publicația apare în cadrul Himmah Publication și este disponibilă în mediul online, de la finalul anului 2016. Ea poate fi citită în mai multe limbi: engleză, franceză, germană, rusă sau chiar în indoneziană²⁰.

La fel ca în cazul revistei *Dabiq*, și pentru acest proiect editorial, comisia de redacție a ales un nume la fel de încărcat de semnificații. Numele face referire la cetatea Romei, locul unde luptătorii jihadului se vor odihni, după ce vor cuceri lumea: „*O, mujahedinule, bucură-te, căci cu permisiunea lui Allah, la finalul acestei lupte ne vom odihni sub măslinii*

din Rumiyah (Roma)”²¹. Roma este văzută, de această dată, ca locul în care va avea loc întâlnirea dintre combatanții islamici și dușmanii lor.

Din perspectiva conținutului, cele două reviste abordează aceleași tematici generale. Revista este religioasă, cu mult conținut ideologic și de propagandă și are ca scop atragerea cât mai multor adepți, dar și promovarea reușitelor militare și administrative pe care noul „stat” le înregistrează. În cele ce urmează, ne vom opri atenția asupra temei războiului, pentru a demonstra una dintre oportunitățile oferite de această disciplină de intelligence.

Asemănător primilor ani ai statului westfalian, Stat Islamic se află într-un proces de expansiune. Acest proces de expansiune și de cucerire este consemnat în fiecare număr al revistelor, într-un raport detaliat, care cuprinde imagini cu locurile în care steagul noului stat ajunge să își impună autoritatea. Numerele revistelor *Dabiq* și *Rumiyah* amintesc constant de victoriile militare și de expansiunea teritorială pe care gruparea o înregistrează. Mai mult decât atât, numerele revistelor nu ezită să prezinte campusurile de pregătire în care recruții se antrenează pentru viitoarele lupte.

Stat Islamic readuce în discuție problema teritoriilor și a granițelor prin avântul pe care cuceririle lor îl au. Profitând de situația instabilă din teritoriu și de resursele financiare solide

²⁰ Torsha Ghosh, Pooja Basnett, „Analysis of Rumiyah Magazine”, în *IOSR Journal of Humanities and Social Sciences*, Volume 2, Issue 7, iulie 2017, p. 16.

²¹ N.A.: îndemn și citat identificat pe toate copertele de pe toate numerele revistei. („O muwahhidin, rejoice, for by Allah, we will not rest from our jihad except beneath the olive trees of Rumiyah - Rome”).

pe care le au la dispoziție, membrii grupării Stat Islamic au ajuns să câștige tot mai mult teritoriu în Sinai, Yemen, Libia sau Afganistan. Marea provocare căreia trebuie să îi facă față nu se leagă de cucerirea propriu-zisă, ci de modul în care își câștigă legitimitatea în aceste teritorii. Vectorii principali, pe care Stat Islamic marșează în acest proces, sunt religia și cuvântul cel drept al lui Allah. Liderii rețelei sunt convinși că umanitatea se află într-un moment de răscruce, în care soldații lui Allah vor cuceri lumea: „O, soldați ai Stat Islamic, o tineretul lui Mohamed ...Astăzi suntem în pragul unei noi ere, un punct de cotitură pentru harta regiunii, pentru harta lumii. Astăzi asistăm la sfârșitul unei minciuni, numită civilizație occidentală și la ascensiunea gigantului Islam”²².

Articolele revistei portretizează organizația Stat Islamic drept o forță care nu poate fi stăvilită, în care soldații sunt chemați să lupte pentru posesiuni materiale și dragostea femeilor. Moartea este, desigur, „pașaportul” către cele 72 de virgine și dovada supremă de loialitate și martiraj.

Paginile revistei *Dabiq*, dar și cele ale revistei *Rumiyah*, surprind, în mod elocvent, faptul că armata este un pilon de bază al grupării nou create. Elementul de originalitate pe care gruparea teroristă proclamată stat îl aduce în contextul acesta este dat de faptul că armata nu

²² *** „Foreword”, *Dabiq Issue 4*, p. 4. („O soldiers of the Islamic State, o youth of Muhammad... Today we are upon the doorstep for a new era, a turning point for the map of the region, rather the world. Today we witness the end of a lie called western civilization and the rise of the Islam giant”).

are o compoziție omogenă și națională, pentru că acest element este confuz, ci are o compoziție multinațională. Soldații care luptă pentru Stat Islamic și împotriva necredincioșilor provin nu numai din rândul populațiilor din Irak și Siria, ci și din lumea occidentală.

Brutalitatea este una dintre cele mai dese teme care apare în numerele celor două publicații teroriste. Promovată pentru a atrage simpatizați, pentru a cultiva ideea triumfului armatei Califatului, tema brutalității apare pe parcursul revistei, sub diferite forme. Fie că vorbim despre celebrele răpiri și decapitări ale jurnaliștilor europeni, sau despre imagini sângeroase, armata Califatului, formată din soldați locali sau din cei reînțorși să lupte pentru cauza Stat Islamic, este portretizată drept o armată mereu victorioasă. Soldații sunt întotdeauna la luptă și întotdeauna câștigători. Ei sunt cei care delegitimează dușmanii și cei care îi elimină.

Războiul ofensiv și defensiv este, pentru gruparea teroristă, agentul schimbării și al revoluției, un adevărat *raison d'être*²³. Prin intermediul lui, organizația Stat Islamic își prezintă capacitățile de luptă și reușește să transmită clar mesajul organizației.

Articolele revistelor îndeamnă la violență și chiar la vărsare de sânge împotriva tuturor celor care nu se alătură și nu cred în Stat Islamic. Oricine poate și trebuie să fie ținta luptătorilor lui Allah, chiar și cel mai simplu cetățean care nu face altceva decât să vândă

²³ Charlie Winter, *Documenting the virtual caliphate*, Quilliam Foundation, octombrie 2015, p. 24.

flori pe marginea drumului²⁴. Purtătorul de cuvânt al rețelei merge mai departe și descrie, într-un număr al revistei *Rumiyah*, luptătorul ideal a lui Allah: cel care a „divorțat” de lume, de dragul lui Allah și al promisiunilor lui față de viața de apoi. Luptătorul ideal iubește mai mult moartea decât viața și este dispus la toate sacrificiile – „*Ei iubesc moartea mai mult decât iubesc viața. Ei reprezintă o generație care a divorțat de viața lumească și speră la Viața de Apoi, promisă de Allah.*”²⁵

O secțiune importantă a publicației, prezentă în aproape fiecare număr al celor două reviste, se referă la operațiunile militare pe care organizația Stat Islamic le desfășoară – „În timp ce soldații Califatului continuă războiul cu forțele celor necredincioși, aruncăm o privire asupra celor mai recente operațiuni efectuate de mujahedinii organizației Stat Islamic. Aceștia au reușit să extindă teritoriul Califatului, să terorizeze, să realizeze masacre și să-i umilească pe dușmanii lui Allah. Aceste operațiuni sunt doar o selecție a numeroaselor operațiuni pe care Stat Islamic le-a desfășurat, pe diverse fronturi în mai multe regiuni, de-a lungul ultimelor săptămâni”²⁶.

²⁴ *** „Tha Kafirs blood is Halal for you, so shed it”, *Rumiyah*, Issue 1, 1437, p. 36.

²⁵ *Ibidem.*, p. 37 („They love death more than you love life. It is a generation that has divorced the wordly life and hopes for what Allah promised in the hereafter”).

²⁶ *** „Operations”, *Rumiyah*, Issue 1, 1437, p. 22 („As the soldiers of the Khilafah continue waging war on the forces of kufr, we take a glimpse at a number of recent operations conducted by the mujahidin of the Islamic State that have succeeded in expanding the territory of the Khilafah, or terrorizing, massacring, and humiliating the enemies of Allah. These

Așadar, secțiunea prezintă o radiografie a numeroaselor succese ale grupării Stat Islamic. În ambele reviste, sunt descrise, uneori și grafic, toate succesele pe care Stat Islamic le înregistrează, în toate părțile lumii. Succesele Stat Islamic sunt contorizate, aplaudate și însoțite de fotografii sugestive. Un exemplu elocvent în acest sens este oferit de numărul opt al revistei *Rumiyah*, în care atacul realizat pe podul Westminster din Londra este prezentat în detaliu ca un real succes al organizației.

Tot la capitolul *război* sau, mai exact, la aspecte care privesc ideea războiului, revista *Rumiyah* vine cu o secțiune interesantă, care nu se regăsea în paginile *Dabiq*, dar care nu este o inovație la capitolul publicații teroriste, însă este, cu siguranță, un element util pentru cei care analizează revista și care să anticipeze viitoarele activități. Este vorba despre secțiunea *Just terror tactics*, secțiune care amintește de *Open Source Jihad*, prezentă în cadrul revistei *Inspire* (publicată de gruparea Al-Qaeda). Secțiunea este gândită cu scopul de a oferi inspirație și cunoștințe tuturor celor care sunt dispuși să lupte pentru numele lui Allah. Editorii consideră că, pentru a organiza atacuri de succes, nu e nevoie să fii militar, expert sau maestru în arte marțiale. Cu pregătirea potrivită, oferită de această secțiune, și cu mijloacele adecvate, oricine poate să organizeze operațiuni de succes, care să se încheie cu rănirea mai multor necredincioși și

operations are merely a selection of the numerous operations that the Islamic State has conducted on various fronts across many regions over the course of the last few weeks”).

cu terorizarea unei întregi națiuni²⁷. Pe parcursul mai multor numere, cititorii sunt instruiți cum să realizeze atacuri cu cuțitul (care sunt avantajele și cele mai bune tactici), cum să aleagă cele mai potrivite mașini pentru realizarea de atacuri cu autovehicule sau cum să planifice și să realizeze răpiri și luări de ostatici. Lecțiile valoroase pe care cititorii le pot învăța reprezintă indicii pe care serviciile de informații le pot utiliza în lupta împotriva acestei grupări.

Așezate pe masa unui analist de intelligence, publicațiile teroriste *Dabiq* și *Rumiayah* reprezintă o sursă bogată de informații, care poate să întregască, prin intelligence-ul colectat de pe teren, viziunea legată de gruparea teroristă Stat Islamic. Analiza atentă a numerelor revistei formează o *imagine generală* legată de evoluția grupării teroriste și de strategia de viitor a acesteia. Intelligence-ul din surse deschise devine, în acest moment, un element important în *înțelegerea ideologiei promovate de grupare*. Analiza revistei va releva nu numai *elementele religioase* pe care gruparea Stat Islamic se construiește, ci și *planurile și progresul administrativ al organizației sau a statului*. Costurile acestei analize sunt reduse, iar beneficiile pe care le poate aduce pot fi cu adevărat relevante.

În ceea ce privește analiza temei războiului, suntem de părere că informațiile obținute prin studierea atentă a revistelor sunt utile în generarea de idei importante legate de *planurile strategice*

ale organizației, în timp ce „lecțiile” acumulate prin intermediul secțiunii *Just terror tactics* indică *direcții legate de modus operandi promovate de grupare*, oferind o imagine posibilă a modului în care vor arăta viitoarele atentate ale grupării. Scurta analiză a celor două publicații reprezintă un exemplu al modului în care sursele deschise oferă conținut cultural, cunoaștere și, uneori, chiar soluții pentru anticiparea surprizelor. Prezența acestor tipuri de publicații în mediul online nu trebuie deloc neglijată.

4. OSINT – provocări

Dincolo de aceste avantaje, utilizarea informațiilor din surse deschise aduce și o serie de dezavantaje. Unul dintre acestea are legătură cu faptul că OSINT nu a ajuns încă să aibă o disciplină analitică,²⁸ iar acest lucru poate pune piedici în orice moment al ciclului de intelligence. Volumul mare de informații disponibile creează, uneori, probleme. Joseph Nye a denumit această situație drept *paradoxul abundenței (the paradox of plenty)*²⁹. Regula „90% of everything is crap”³⁰ se dovedește, în cadrul analizei de surse deschise, un adevăr greu de combătut. În acest caz, analistul se poate confrunta cu o serie de blocaje care pot face ineficient procesul și, fără doar și poate, cu o serie de informații care nu au nicio

²⁸ Gheorghe Boaru, Cătălin Cîrlănaș, *op.cit.*, p. 3.

²⁹ Stevyn Gibson, *Open Source Intelligence a contemporary intelligence lifeline*, PhD Thesis, Cranfield University, Defence College of Management and Technology, 2007, p. 106.

³⁰ Christopher Hobbes, Matthew Moran, Daniel Salisbury, *op.cit.*, p. 17.

²⁷ ***, „Just Terror tactics”, *Rumiyah*, Issue 2, 1438, p. 12.

relevanță. Culegerea de informații se poate transforma, astfel, într-o perpetuă sumă de descoperiri fără finalitate³¹, care crește efortul uman.

Tot din cauza volumului mare de informații, pot apărea *probleme de supraîncărcare*³² sau tendința de a crea surse a priori. În materie de rezultat, informațiile obținute din surse deschise pot fi consecința unui proces de dezinformare, care poate periclita activitatea inițială sau viitoare. Noile medii digitale în care domnește ideea conținutului generat de utilizator, piste false sau deja tradiționalele *fake news* sunt elemente care pun piedici și aduc critici surselor deschise.

Explozia informațiilor digitale atrage asupra OSINT critica potrivit căreia, colectarea informației se face exclusiv din mediul online, sursele tradiționale de OSINT fiind neglijate, că analiza textelor se face prin traduceri, în mare parte, din limba engleză și mai puțin din alte limbi.

Timpul în care culegerea de informații se produce poate deveni lung, filtrarea informațiilor utile devine mai dificilă, iar tendința de a accepta o informație ca fiind validă, fără a verifica în prealabil este mai ridicată³³. În contextul în care sursele deschise sunt principala sursă de colectare pentru OSINT, veridicitatea acestora devine un element important. Fenomenul *fake news* îngreunează procesul de colectare și analiză, analistul

găsindu-se în situația de a depune eforturi suplimentare pentru a verifica veridicitatea informației pe care o folosește. Lipsa acestei preocupări poate duce la erori de intelligence, care pot afecta în mod negativ procesele decizionale. Situația poate fi schimbată prin măsuri care privesc un parteneriat între agențiile media și sectorul public³⁴. În contextul în care perspectivele de eradicare a acestui fenomen par a fi îndepărtate, educația și cultura de securitate vin ca un sprijin în sporirea surselor credibile.

Analiza și produsele obținute în urma procesului de intelligence se lovesc mai mereu de *obsesia clasificării* și de tradiționala viziune potrivit căreia, doar sursele clasificate sunt capabile să producă produse de valoare. La acestea, se mai adaugă și *rezistența birocratică la schimbare* și greutatea cu care unele comunități de intelligence îmbrățișează folosirea surselor deschise.

Încheiem discuția noastră legată de provocările și criticile care se aduc la adresa OSINT prin a preciza faptul că nicio disciplină de intelligence nu este considerată 100% completă și fără minusuri. Considerăm că, printr-o planificare corectă, cu o alocare suficientă de resurse și cu o expertiză corespunzătoare, OSINT poate produce rezultate pe scară largă și poate fi un partener important al celorlalte INT-uri.

³¹ Gheorghe Boaru, Cătălin Cîrlănuș, *op.cit.*, p. 4.

³² Serviciul Român de Informații, *Ghidul OSINT*, p. 9.

³³ ***, *NATO Open Source Intelligence Reader*, februarie 2002, p. 81.

³⁴ Olaru Gherghina, Teodoru Ștefan, „Fake News- a challenge for OSINT”, în *International Conference RCIC 18-Redifining community in the intercultural context*, 2018, p. 394.

Concluzii

Exploatarea surselor deschise a produs mutații la nivelul serviciilor din cadrul comunităților de intelligence. Contextul și direcțiile în care poate fi folosită au determinat modificări la adresa comunităților de informații, în mare parte din procesele interne.

Azi, se apreciază că aproximativ 80-95% din totalul datelor folosite de comunitățile de informații sunt furnizate prin intermediul OSINT. Importanța ei diferă de la o comunitate la alta, din punct de vedere structural, al susținerii și încrederii acordate sau din punctul de vedere al utilizării sale. Părerile în legătură cu importanța OSINT pentru comunitățile de intelligence sunt împărțite. Tot acest entuziasm este, de cele mai multe ori, demontat de comunitățile de informații, pentru care OSINT este o disciplină inferioară, uneori chiar exclusă din spectrul disciplinelor de intelligence. Această viziune este viciată de elemente specifice culturii secretului de mituri și percepții eronate, care accentuează provocările acestei discipline, și nu oportunitățile pe care le oferă. În multe comunități de intelligence din lume, OSINT este văzută ca *vioara a doua* a proceselor de intelligence, rolul ei fiind, des, subminat.

Cultura surselor deschise a devenit parte din structura fiecărui serviciu de informații modern. Serviciile de intelligence, fie ele civile sau militare, au înțeles utilitatea acesteia și au început să o folosească tot mai des. OSINT oferă, rapid și cu costuri reduse, acces la un

domeniu vast de informații care își pot dovedi utilitatea strategică operațională sau tactică, poate fi punctul de plecare pentru alt ciclu de intelligence, oferă un cadru care lărgeste informațiile deja obținute, contribuind la realizarea unei imagini de ansamblu. Am văzut utilitatea pe care o poate avea în scurta discuție despre cele două publicații teroriste. Totodată, OSINT este folosită ca un cadru de validare a informațiilor secrete și ca un sistem de early warning pentru anumite riscuri.

Chiar dacă avantajele primează, nu putem să nu amintim și provocările pe care OSINT le poate produce comunităților de informații. Problemele se pot lega, în principal, de supraîncărcarea rețelelor, predispoziția la manipulare sau dezinformare și eventualitatea colectării unor informații incomplet validate, care pot dăuna întregului proces de intelligence.

Previziunile referitoare la utilitatea OSINT în cadrul comunităților de informații sunt favorabile. Specialiștii și susținătorii consideră că rolul acesteia va fi din ce în ce mai relevant pentru orice comunitate de intelligence.

Împreună cu celelalte discipline de intelligence, OSINT poate contribui la dezvoltarea unor servicii de informații care să se înscrie în tiparele postmoderne și care să fie capabile să facă față tuturor riscurilor și amenințărilor pe care secolul al XXI-lea le aduce.

BIBLIOGRAFIE:

1. ***, *Dabiq*, Issue 1, 1435 (2013).
2. ***, *Ghidul OSINT*, Serviciul Român de Informații, URL: https://www.sri.ro/upload/Ghid_OSINT.pdf
3. ***, *NATO Open Source Intelligence Reader*, URL: http://www.oss.net/dynamaster/file_archive/030201/ca5fb66734f540fbb4f8f6ef759b258c/NATO%20OSINT%20Handbook%20v1.2%20-%20Jan%202002.pdf
4. ***, *Intelligence Community Directive (IDC) 301*, National Open Source Enterprise.
5. ***, *Rumiyah*, Issue 1, 1437 (2015).
6. ***, *Rumiyah*, Issue 2, 1438 (2016).
7. BOARU, Gheorghe; CÎRLĂNAU, Cătălin, „Informațiile obținute din surse deschise-prezent/perspective”, *Buletinul Universității Naționale de Apărare „Carol I”*, nr. 2/2011.
8. COLDEA, Florian, „HUMINT și OSINT în viitor și în prezent”, *Intelligence*, nr. 27/2014.
9. GHOSH, Torsha; BASNETT, Pooja, „Analysis of Rumiyah Magazine”, *IOSR Journal of Humanities and Social Sciences*, Volume 2, Issue 7, iulie 2017.
10. GIBSON, Stevyn, *Open Source Intelligence a contemporary intelligence lifeline*, PhD Thesis, Cranfield University, Defence College of Management and Technology, 2007.
11. GRUTERS, Peter C., GRUTERS, Khaterine T., „Publicly Available Information: Modernizing Defense Open Source Intelligence”, *Special Operations Journal*, vol. 4/2018.
12. HOBBS, Christopher; MORAN, Matthew; SALISBURY, Daniel, „Open Source Intelligence in the 21st century-new approaches and opportunities”, Palgrave Macmillan, 2014.
13. MERCADO, Stephen, „Reexamining the distinction between open information and secrets”, *CIA*, URL: https://www.cia.gov/library/center-for-the-study-of-intelligence/csi_publications/csistudies/studies/Vol149no2/reexamining_the_distinction_3.htm
14. MONAGHAN, Rachel, „Loyalist supergrass trials: an opportunity for open source intelligence?”, *Intelligence and National Security*, vol. 34/2019.
15. NIHAD, Hassan A.; RAMI, Hijaz, *Open Source Intelligence. Methods and tools – a practical guide to online intelligence*, Apress, 2018.
16. OLARU, Gherghina; TEODORU, Ștefan, „Fake News – a challenge for OSINT”, *International Conference RCIC 18-Redifing community in the intercultural context*, 2018.
17. STEELE, Robert D. „Open Source Intelligence”, *Handbook of Intelligence Studies*, Ed. Loch Johnson, Routledge, 2007.
18. WELLS, Douglas; GIBSON, Helen, „OSINT from a UK perspective: considerations from the law enforcement and military domains”, *Proceedings Estonian Academy of Security Sciences, 16: From Research to Security Union*, Estonian Academy of Security Sciences.

The Caravan – Abdallah Azzam and the Rise of Global Jihad

de Thomas Hegghammer

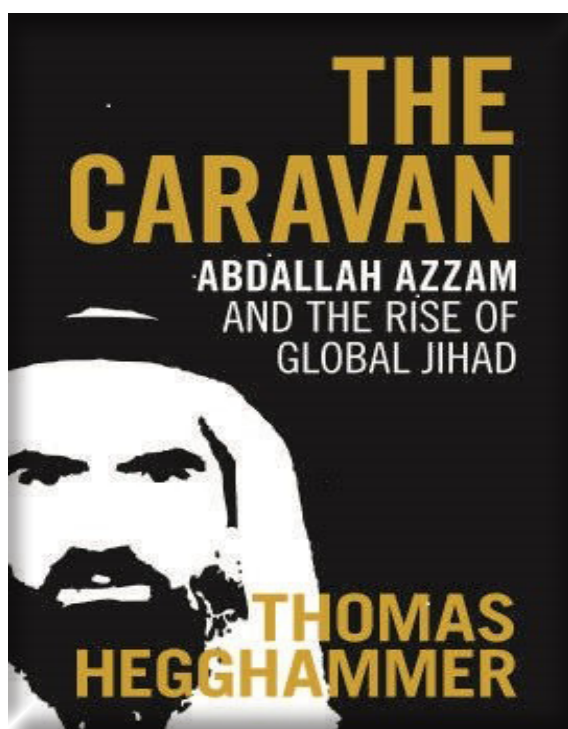

Cea mai recentă carte scrisă de Thomas Hegghammer (T.H.), intitulată *The Caravan – Abdallah Azzam and the Rise of Global Jihad*¹ („Caravana – Abdallah Azzam și ascensiunea jihadului global”), vorbește despre Abdallah Azzam, un teolog de origine palestiniană, puțin cunoscut în lumea occidentală, însă pentru cei care sunt familiarizați cu scrierile sale, este considerat, împreună cu Hassan El Bana

și Sayyid Qutb, unul dintre teoreticienii fondatori ai conceptului de jihad global. Din acest considerent, T. H. are în vedere analizarea activităților întreprinse de Azzam, împreună cu învățăturile sale și modul cum sunt aplicate, precum și felul în care activitățile organizațiilor musulmane radicale au impact asupra prezentului, toate într-o carte biografică.

Autorul cărții, un specialist în jihadismul internațional, este cercetător la Institutul de Cercetare a Apărării din Norvegia (FFI) și lector la Universitatea din Oslo. T. H. și-a desfășurat cercetările mai bine de un deceniu, iar rezultatele acestora sunt incluse în volumul recenzat, de unde cititorul poate afla detalii despre etapele majore ale vieții aventuroase ale liderului religios palestinian, dar și despre mișcările jihadiste din anii '70 și '80, despre evoluția lor, evenimente majore și actorii implicați.

Hegghammer a analizat nu doar activitatea religioasă a lui Azzam, în calitate de profesor, ci și intervalul de timp dintre copilăria și moartea sa, pentru care a efectuat cercetări de teren și interviuri și a utilizat surse sigure, în limbile engleză și arabă, nefolosite anterior. Aflăm că, în 1953, la doar 12 ani, Azzam s-a alăturat Frăției Musulmane, ulterior a absolvit studiile, obținând diplomă de profesor și și-a părăsit țara, după războiul de

¹Thomas Hegghammer: *The Caravan – Abdallah Azzam and the Rise of Global Jihad*, Cambridge University Press, Cambridge, United Kingdom, 2020.



șase zile, din 1967. Evenimentele din acea perioadă au avut un impact major asupra vieții sale ulterioare, ceea ce a făcut ca restaurarea Ierusalimului, sub pavilionul islamic, să fie unul dintre obiectivele sale principale. Cu toate acestea, la acea vreme, organizațiile de eliberare palestiniene erau, în principal, de stânga, în timp ce islamiștii formau doar un grup minoritar. Cele două grupuri se aflau într-o stare de conflict permanent și, în consecință, Azzam îi detesta pe cei de stânga, pe care îi considera apostazi (kufir) și dușmani ai islamului. Al doilea obiectiv principal al său a fost să păstreze și să predea religia și cultura islamică pure, „ferite de influențe străine”. Cu toate acestea, spre deosebire de alți profesori de religie, Azzam nu a respins realizările epocii moderne, pe care le considera folositoare pentru răspândirea islamului. În carte, putem urmări viața și activitățile lui Azzam în Iordania, unde s-a alăturat grupării *Fedayeen*, care a planificat o lovitură de stat împotriva liderului, pentru că a fost expulzat din țară de către autoritățile iordaniene. Prin urmare, în 1971, Azzam a fugit în Egipt, unde s-a înscris la cea mai faimoasă universitate musulmană din lume, Al-Azhar, pe care a absolvit-o, realizând o teză de doctorat de 600 de pagini. După terminarea studiilor de doctorat, s-a întors în Iordania și a devenit o autoritate religioasă recunoscută la nivel internațional, un profesor care a cunoscut toți marii lideri jihadiști și al cărui obiectiv principal era predarea islamului pur.

O renaștere islamică a avut loc în anii '70, timp în care a susținut diverse prelegeri și seminare, nu doar în Statele Unite ale Americii, ci și în majoritatea

țărilor vest-europene. L-a cunoscut pe Osama Bin Laden, în cadrul unuia dintre seminarele sale, în Indianapolis, SUA, care a devenit, ulterior, liderul voluntarilor musulmani ce luptau cu sovieticii din Afganistan, apoi liderul Al-Qaeda. În anul 1980, a fost, din nou, obligat să părăsească Iordania, așa că s-a mutat în Arabia Saudită, împreună cu familia sa. Pe lângă activitățile sale educaționale, Azzam a recrutat luptători pentru războiul din Afganistan împotriva sovieticilor și a strâns ajutoare pentru refugiații strămutați din Afganistan. Ca parte a acestei activități, a călătorit în toată lumea, predând și căutând sprijin, în mai multe țări, pentru un grup care luptă împotriva sovieticilor, numit Mujahedeen, căruia i s-a alăturat mai târziu. La acel moment, deja acționa în Pakistan.

A devenit, în scurt timp, unul dintre principalii teoreticieni ai grupărilor musulmane care luptau în Afganistan, jucând un rol semnificativ în internaționalizarea jihadului, inoculând ideea că jihadul este datoria fiecărui musulman. Această învățătură a fost folosită de mulți pentru a valida atacurile teroriste împotriva țintelor civile și pentru a participa activ la „jihadul fără frontiere”, eliberându-se de constrângerile tradiționale, care le sunt impuse de statele-națiune sau de autoritățile religioase, tribale sau familiale. Referitor la învățăturile lui Azzam, foarte mulți musulmani, din a doua și a treia generație, s-au alăturat grupării Stat Islamic și au desfășurat acte contrare învățăturilor Coranului, în pofida interdicțiilor din partea propriului guvern, a părinților lor sau chiar a liderilor religioși locali. Cu toate acestea, mai



mulți membri ai comunității musulmane nu numai că nu i-au condamnat, dar i-au considerat un fel de eroi. Prin urmare, o afirmație importantă a autorului este aceea că, din cauza învățăturilor lui Azzam, Islamul a pierdut efectiv controlul asupra comunității internaționale islamiste și, prin urmare, a deschis cutia Pandorei. Autoritatea lui Azzam a fost oarecum acceptată de către aceste grupuri, dar, după moartea sa, în 1989, comunitatea, aparent unită anterior, s-a împărțit în grupuri mai mici. Respingerea autoritarismului („problema autorității”) nu numai că nu ar fi creat o unitate la nivel internațional în interiorul islamului, ci ar fi produs o fragmentare suplimentară și, apoi, conflicte între grupările musulmane pragmatiste și militante. Dintre acestea, cei care au forțat lupta armată au ieșit învingători, ceea ce a condus la formarea grupării Al-Qaeda, care a obținut un rol global, iar, ulterior, au fost înființate alte grupări teroriste. Cu toate acestea, Azzam însuși și învățăturile lui au fost foarte apreciate de toți membrii Al-Qaeda, de gruparea Stat Islamic și de alte organizații musulmane militante, iar învățăturile sale au fost utilizate, în diverse cazuri, cu scopul de a le valida acțiunile și de a le conferi legitimitate. Totuși, mulți credincioși au fost/sunt influențați de cărțile lui Azzam – în mod special, de cartea intitulată „Apărarea țărilor musulmane”, scrisă în 1985 –, precum și de alte scrieri. Drept urmare, în 2013 și 2014, mai mulți tineri s-au alăturat grupării Stat Islamic, pentru a duce un război sfânt, în vederea obținerii victoriei islamului.

O altă învățătură a lui Azzam a fost respingerea totală a statelor-națiune –

inclusiv a statelor musulmane, despre care credea că au fost create de puterile occidentale și de sioniști, împotriva cărora avea sentimente de ostilitate –, deoarece le considera drept unul, dacă nu chiar cel mai mare obstacol în calea panislamismului. Prin urmare, el s-a considerat un membru al *ummah*, comunitatea islamică internațională, și nu cetățean al unei țări anume, și i-a încurajat pe adepții săi să facă același lucru. Probabil, din acest motiv a devenit unul dintre modelele de urmat pentru războinicii musulmani care au luptat pentru islam pe numeroase câmpuri de luptă, în cadrul globalizării islamice. Un exemplu îl reprezintă musulmanii care au luptat în Bosnia, în anii '90, pentru ca, ulterior, după formarea Bosniei-Herțegovina, să li se acorde cetățenia bosniacă și să se stabilească acolo. Cu toate acestea, ca luptători străini, ei au continuat să lupte în Afganistan, în Irak sau în alte războaie purtate împotriva statelor occidentale (necredincioși). Un alt punct de vedere important al autorului este acela că jihadul nu ar putea deveni internațional, deoarece islamul politic și islamismul nu puteau fi integrate de statele-națiune musulmane, grupările musulmane radicale au fost suprimate, activitățile lor au fost restricționate cu succes, iar cei care au devenit periculoși pentru ei au fost obligați să părăsească țara. Cei mai mulți au fugit în Arabia Saudită și Europa, unde majoritatea au fost angajați de diverse ONG-uri musulmane. Acest lucru a dus la crearea unei comunități internaționale active, ai cărei membri nu aparțineau niciunui stat și care nu erau implicați în viața politică, dar, ca membri ai organizațiilor islamice internaționale,

cu o puternică susținere financiară, au fost liberi să își continue activitățile pe scena internațională. Deoarece au considerat că islamul era atacat, s-a pus mult mai mult accent pe unitatea comunității musulmane, planificată să fie obținută prin excluderea statelor-națiune. Ca urmare a amenințării percepute sau reale, islamul a fost militarizat, iar Azzam a jucat un rol semnificativ – i-a încurajat pe musulmani nu numai spre solidaritate umanitară, ci și spre „solidaritate militară”; se aștepta ca aceștia să trimită bani refugiaților afgani, dar și să participe la jihadul armat împotriva necredincioșilor care atacau afgani. Autorul subliniază, de asemenea, faptul că jihadul a ieșit din sfera „personalului” și, totodată, din cadrul local și regional, și a devenit global, iar impactul său asupra vieții de zi cu zi nu este deloc neglijabil. El sugerează și faptul că diferențele sectante nu reprezentau o problemă, în perioada jihadistă timpurie, așa cum se întâmplă în prezent. Acest lucru se datorează faptului că unitatea comunității musulmane a acceptat și a inclus cooperarea cu șiiții, deoarece tabăra Al-Ma’sada a fost înființată cu ajutorul șiiților afgani, loc care a devenit centrul grupării Al-Qaeda și unde Bin Laden a trăit în armonie cu șiiții. În schimb, unul dintre obiectivele principale ale conducătorilor grupării Stat Islamic a fost eradicarea comunității šiite din Irak, lucru care s-a întors împotriva lor, în mai multe moduri.

Autorul a analizat, în cartea sa, mai multe mituri comune, care s-au dovedit a fi false. Unul dintre acestea se referă la presupunerea că gruparea Al-Qaeda a fost înarmată și antrenată de către CIA și, apoi, ei s-au întors împotriva foștilor

aliați, după ce au câștigat lupta împotriva sovieticilor. În schimb, adevărul este că arabii care luptau în Afganistan i-au evitat pe reprezentanții CIA și ai mai multor țări occidentale și au fost sprijiniți nu de către aceștia din urmă, ci, mai degrabă, de către organizații și țări musulmane. De asemenea, gruparea Al-Qaeda nu a fost deosebit de importantă pentru CIA la acea vreme, deoarece a jucat un rol marginal în rândul grupurilor antisovietice, iar agenția de informații a avut doar activități limitate în regiune. Desigur, americanii l-au susținut pe mujahedin și le-au permis lui Azzam și tovarășilor săi să strângă bani și să recruteze voluntari în SUA, nestingheriți, fapt care s-a dovedit a fi o decizie proastă. Acest lucru este confirmat și de ginerele lui Azzam, Abdullah Anas, în cartea sa „To the Mountains – My Life in Jihad, from Algeria to Afghanistan” (Spre munți – viața mea în jihad, din Algeria până în Afghanistan), publicată împreună cu Tam Hussein, în 2019, în care susține că doar câteva sute de arabi s-au luptat în Afganistan și că aceștia nu dețineau, cu adevărat, un rol în înfrângerea sovieticilor și că nu au primit niciodată sprijin serios din partea Statelor Unite. Hegghammer a scris, în mod special, despre atentatul împotriva lui Azzam, din 20 noiembrie 1989, din fața Moscheii arabe din Peshawar, în care atât el, cât și cei doi fii ai săi și-au pierdut viața. După mai mult de zece ani de cercetări, autorul nu și-a dat seama dacă asasinarea a fost săvârșită de sovietici, de statele occidentale, de țările musulmane, de adversari din cadrul comunității jihadiste, de afgani (MAK) sau de Serviciul Secret pakistanez (ISI). Cu toate acestea, un lucru este



sigur: atacul a fost un fel de mesaj către comunitatea arabă din Afganistan, iar modul în care atacul a fost realizat a indicat faptul că, în spatele lui, trebuie să se fi aflat o organizație importantă.

Cartea de 695 de pagini, cuprinzând foarte multe detalii, nu este o lectură facilă și îl provoacă permanent pe cititor în a trece prin filtrul minții informațiile și de a susține fie o parte, fie cealaltă. Totuși, odată ce cititorul este absorbit de lectură, cartea nu mai poate fi pusă deoparte. Fotografii și hărțile ajută la o mai bună

înțelegere, la fel și bibliografia folosită de autor. Recomand această carte tuturor celor care studiază politica de securitate sau istoria și oricărei persoane interesate de Orientul Mijlociu, de războiul afgano-sovietic și de contextul său, de fondul ideologic al jihadului modern, global, și de activitățile oamenilor care l-au creat și influențat – inclusiv pe Azzam.

Dr. János BESENYŐ*

**** Colonel (r.) János BESENYŐ, Ph.D. este lector la Universitatea Óbudai, Budapesta, Ungaria.
E-mail: besenyo.janos@gmail.com***



GHID PENTRU AUTORI

GHID PENTRU AUTORI

Le mulțumim celor interesați să publice în revista științifică bilingvă *Impact strategic* și le supunem atenției, totodată, aspectele pe care trebuie să le aibă în vedere la redactarea articolelor.

PRINCIPALELE CRITERII DE SELECȚIE

- ✓ **Circumscrierea în aria tematică a revistei – studii strategice și de securitate** și în următoarele domenii: actualitatea politico-militară; tendințe și perspective în domeniile securitate, apărare, geopolitică și geostrategie, relații internaționale, societatea informațională; problematica păcii și a războiului; managementul conflictelor; strategie militară; securitate cibernetică
- ✓ **Originalitatea** – argumentare proprie; caracter de noutate; să nu fi fost publicat anterior
- ✓ **Caracter științific/academic** al lucrării – stil neutru, obiectiv, argumentarea afirmațiilor
- ✓ și precizarea tuturor resurselor bibliografice utilizate
- ✓ **Bibliografie relevantă**, care să cuprindă lucrări de prestigiu și surse recente, redactată conform modelului prezentat în Ghid
- ✓ **Redactarea în limba română și în limba engleză să corespundă standardelor academice**
- ✓ **Adecvarea la normele editoriale adoptate de revistă**, expuse în continuare.

DIMENSIUNEA ARTICOLULUI ȘI NORME DE EDITARE

- ✓ **Dimensiunea articolului** poate varia între **6 și 12 pagini (între 25.000 și 50.000 de cuvinte)**, inclusiv notele de subsol, bibliografia și figurile.
- ✓ **Setări pagină:** margini 2 cm, format A 4
- ✓ Articolul se va scrie cu **font Times New Roman, dimensiune corp 12, spațiere la 1 rând, cu diacritice.**
- ✓ Denumirea fișierului în limba română trebuie să conțină numele autorului și titlul articolului și nu se scrie cu diacritice. Salvarea se va face ca document Word (.doc/.docx).

STRUCTURA ARTICOLULUI

- ✓ **Titlul** articolului (centrat, scris cu majuscule, bold, font 24)
- ✓ **O prezentare de autor** succintă, care să cuprindă următoarele elemente (după caz): grad militar, titlu didactic/cercetare, titlu științific, prenume, nume, funcția deținută la principala afiliere instituțională, în cazul doctoranzilor – domeniul cercetării, universitatea –, orașul, țara de reședință, e-mail.
- ✓ Un **rezumat** relevant, de circa 150 de cuvinte (caractere italice)
- ✓ **6-8 cuvinte-cheie** (caractere italice)
- ✓ **Introducere/Considerații preliminare** (nu se numerotează)
- ✓ **Două-patru capitole**, eventual sub-capitole
- ✓ **Concluzii** (nu se numerotează)
- ✓ Opțional, dacă se consideră util pentru argumentare, pot fi incluse în articol **tabele/grafice/imagini**, cu trimitere din text către acestea. **Pentru a fi asigurată lizibilitatea, acestea vor fi expediate redacției și separat, odată cu articolul, în format .jpeg / .png / .tiff.**



În cazul tabelelor, deasupra se scrie, „**Tabelul nr. X:** titlu”, iar în cazul imaginilor eg. hărți, etc., dedesubt se scrie **Figura nr. X:** titlu”. În ambele cazuri, se menționează sursa (dacă este cazul) dedesubt.

REFERINȚE BIBLIOGRAFICE

Articolul va cuprinde note de subsol și bibliografie, după modelul ilustrat în cele ce urmează.

Toate sursele bibliografice citate se indică în limba în care au fost consultate, cu transliterație în caractere latine, unde este cazul (de ex., în cazul folosirii caracterelor chirilice, arabe etc.). Pentru versiunea articolului în limba engleză este recomandabil ca titlurile lucrărilor în limba română să fie traduse, între paranteze, în limba engleză.

NOTE DE SUBSOL

Titlul unui articol se marchează cu ghilimele, iar numele revistelor și al cărților se marchează cu caractere înclinate (cursive) /italice.

Exemplu de carte: Joshua S. Goldstein, Jon C. Pevenhouse, *Relații internaționale*, Iași, Editura Polirom, 2007, pp. 37 - 45.

Exemplu de articol: Thomas Oatley, „Toward a political economy of complex interdependence”, în *European Journal of International Relations*, nr. 4/2019 (vol. 25), pp. 957-978.

Sursele electronice se citează cu toate elementele bibliografice disponibile, asemenea unei surse tipărite, la final regăsindu-se link-ul întreg, și data accesării).

Exemplu de articol preluat de pe internet: John N. Nielsen, „Strategic Shock in North Africa”, în *Grand strategy: the View from Oregon*, 3.03.2011, URL: <http://geopolicraticus.wordpress.com/2011/03/03/strategic-shock-in-north-africa/>, accesat la 10.03.2019.

Exemplu de document oficial preluat de pe internet: Council of the European Union, *Council conclusions on the EU's comprehensive approach (Concluzii ale Consiliului privind abordarea cuprinzătoare a UE)*, Bruxelles, 2014, p. 1, URL https://www.consilium.europa.eu/uedocs/cms_Data/docs/pressdata/EN/foraff/142552.pdf, accesat la 06.01.2018.

NOTA BENE: la scrierea notelor, se începe cu prenumele autorului, iar la finalul notei, se menționează și nr. paginii/paginilor.

BIBLIOGRAFIE

Se vor menționa toate lucrările studiate. Sursele se ordonează alfabetic, după numele autorului, scris cu majuscule, și se numerotează.

Exemplu de carte: GOLDSTEIN, Joshua S.; PEVENHOUSE, Jon C., *Relații internaționale*, Iași, Editura Polirom, 2007.

Exemplu de articol: OATLEY, Thomas, „Toward a political economy of complex interdependence”, în *European Journal of International Relations*, nr. 4/2019 (vol. 25), pp. 957-978.

Sursele electronice se citează cu toate elementele bibliografice disponibile, asemenea unei surse tipărite, la final regăsindu-se link-ul întreg.

Exemplu de articol: NIELSEN, John N., „Strategic Shock in North Africa”, în *Grand strategy: the View from Oregon*, 3.03.2011, disponibil la <http://geopolicraticus.wordpress.com/2011/03/03/strategic-shock-in-north-africa/>

EVALUAREA ȘTIINȚIFICĂ a articolelor se realizează conform procesului *double blind peer review*, de către cadre didactice universitare și cercetători științifici specialiști în domeniul în care se circumscrie articolul. Identitatea autorilor nu este cunoscută de evaluatori, iar numele evaluatorilor nu este dezvăluit autorilor.

Concluziile raportului de evaluare sunt aduse la cunoștința autorilor, ele reprezentând argumentul pentru acceptarea/respingerea articolelor.



În urma evaluării, există trei posibilități:

- a) *acceptarea articolului spre publicare ca atare sau cu modificări minore;*
- b) *acceptarea articolului spre publicare cu modificări/completări de substanță sau*
- c) *respingerea articolului.*

Aducem la cunoștința autorilor că, anterior evaluării, articolele sunt supuse unui proces de *analiză antiplagiat* (www.sistemantiplagiat.ro).

TERMENE DE PREDARE

Articolele vor fi trimise în format electronic în limba română (spre a fi evaluate) la adresa de e-mail a redacției, impactstrategic@unap.ro.

Versiunea în limba engleză a articolului se predă redacției în termenul stabilit de comun acord (termen standard: două săptămâni) și va corespunde formei finale a materialului în limba română.

Traducerea în limba engleză (British English sau American English, respectând principiul consecvenței) trebuie să fie completă și corectă, corespunzătoare standardelor academice, întrucât ediția în limba engleză este indexată în baze de date internaționale și difuzată comunității științifice internaționale.

Primim articole pe tot parcursul anului.

NOTA BENE

Autorilor nu li se cer taxe pentru publicare și nici nu sunt remunerați.

Redacția își rezervă dreptul de a face sau de a solicita autorilor modificări ce se impun pe text.

Citatele din lucrări/documente oficiale (legi, tratate etc.) și din declarațiile existente în limba engleză ale unor personalități trebuie preluate ca atare din original.

Ghilimelele se notează astfel: în limba română „...”, iar în limba engleză: “...”.

Materialele nu vor conține informații clasificate. Personalul militar și civil angajat al MAPN va trimite materialele destinate publicării însoțite de avizul structurii de securitate al unității în care este încadrat autorul.

Responsabilitatea privind conținutul articolelor revine în totalitate autorilor, în conformitate cu Legea nr. 206 din 27 mai 2004 privind buna conduită în cercetarea științifică, dezvoltarea tehnologică și inovare.

Articolele publicate sunt supuse legii copyright. Toate drepturile sunt rezervate Universității Naționale de Apărare „Carol I”, indiferent dacă se are în vedere întregul material sau numai o parte a acestuia, în special drepturile privind traducerea, retipărirea, reutilizarea ilustrațiilor, citatele, difuzarea prin mass-media, reproducerea pe microfilme sau orice alt mod și stocarea în baze de date. Sunt autorizate orice reproduceri, fără perceperea taxelor aferente, dacă este precizată sursa.

Nerespectarea acestor instrucțiuni va atrage respingerea articolului. Trimiterea articolului către redacție constituie implicit acordul autorului în privința celor expuse.

Pentru mai multe detalii despre publicație, puteți accesa site-ul nostru, <http://impactstrategic.unap.ro/index.html>, sau puteți contacta redacția la adresa de e-mail: impactstrategic@unap.ro

EDITURA UNIVERSITĂȚII NAȚIONALE DE APĂRARE „CAROL I”

Director: Colonel Alin CRIVINEANU
Tehnoredactor: Liliana ILIE
Corector: Carmen-Luminița IACOBESCU
Coperta: Andreea GÎRTONEA

Lucrarea conține de 102 pagini.

Tipografia Universității Naționale de Apărare „Carol I”
Șoseaua Panduri, nr. 68-72, sector 5, București
e-mail editura@unap.ro
Tel: 021/319.40.80/215