

UNIVERSITATEA NAȚIONALĂ DE APĂRARE „CAROL I”
CENTRUL DE STUDII STRATEGICE DE APĂRARE ȘI SECURITATE



IMPACT STRATEGIC

Nr. 1[58]/2016

Revistă științifică trimestrială, cu acces liber
și prestigiu recunoscut de CNATDCU, indexată în baze de date
internaționale (BDI): CEEOL, EBSCO, ProQuest, IndexCopernicus,
WorldCat, ROAD ISSN

**EDITURA UNIVERSITĂȚII NAȚIONALE DE APĂRARE „CAROL I”
BUCUREȘTI**

**CONSILIUL EDITORIAL**

Prof. univ. dr. Gheorghe CALOPĂREANU, Universitatea Națională de Apărare „Carol I”,
președintele Consiliului editorial
Prof. univ. dr. Daniel DUMITRU, Universitatea Națională de Apărare „Carol I”
Prof. univ. dr. Valentin DRAGOMIRESCU, Universitatea Națională de Apărare „Carol I”
Prof. univ. dr. Marian STANCU, Universitatea Națională de Apărare „Carol I”
Prof. univ. dr. Vasile BUCINSCHI, Academia Forțelor Aeriene „Henri Coandă”
Prof. univ. dr. Florian RĂPAN, Universitatea Creștină „Dimitrie Cantemir”
Conf. univ. dr. Florin DIACONU, Universitatea din București
Lect. univ. dr. Stan ANTON, Universitatea Națională de Apărare „Carol I”
Prof. univ. dr. Dariusz KOZERAWSKI, Universitatea Națională de Apărare, Polonia
Prof. univ. dr. Bohuslav PRIKRYL, Universitatea Națională de Apărare, Cehia
Prof. univ. dr. ing. Pavel NECAS, Universitatea de Management al Securității, Slovacia
Prof. univ. dr. John L. CLARKE, Centrul European pentru Studii de Securitate „George C.
Marshall”, Germania
Prof. univ. dr. Ilias ILIOPOULOS, Colegiul de Război al Forțelor Navale, Republica Elenă
Prof. univ. dr. ing. Adrian GHEORGHE, Universitatea „Old Dominion”, SUA
Conf. univ. dr. Georgi DIMOV, Academia Națională de Apărare, Bulgaria
Lect. dr. Dana PERKINS, Universitatea de Științe ale Sănătății, SUA
Dr. Gábor BOLDIZSÁR, Universitatea Națională pentru Servicii Publice, Ungaria
Dr. Peter TÁLAS, Universitatea Națională pentru Servicii Publice, Ungaria
Dr. Mircea TĂNASE, Statul Major General, Ministerul Apărării Naționale
Dr. Igor SOFRONESCU, Academia Militară „Alexandru cel Bun”, Republica Moldova

REFERENȚI ȘTIINȚIFICI

CS III dr. Mirela ATANASIU
CS II dr. Cristian BĂHNĂREANU
CS III dr. Cristina BOGZEANU
Dr. Pascu FURNICĂ

CS I dr. Constantin MOȘTOFLEI
Prof. univ. dr. Visarion NEAGOE
CS II dr. Alexandra SARCINSCHI
Lect. univ. dr. Marius PĂUNESCU
CS dr. Mihai ZODIAN

COLEGIUL DE REDACȚIE

Redactor-șef: dr. Stan ANTON
Redactor-șef adjunct: Daniela RĂPAN
Redactor „Colocviu strategic”: dr. Mihai ZODIAN
E-mail: impactstrategic@unap.ro

ADRESĂ

Șos. Panduri, nr. 68-72, sector 5, București,
România
Telefon: (021) 319.56.49; (021) 319.57.80
Website: <http://cssas.unap.ro>

Responsabilitatea privind conținutul articolelor publicate revine în totalitate autorilor, respectând prevederile Legii nr. 206 din 27 mai 2004 privind buna conduită în cercetarea științifică, dezvoltarea tehnologică și inovare. Sunt autorizate orice reproduceri, fără perceperea taxelor aferente, cu condiția precizării exacte a sursei.

Opiniile exprimate în materialele publicate aparțin strict autorilor și nu reprezintă poziția CSSAS/UNAp.

ISSN 1842-810X (on-line); ISSN-L 1582-6511



CUPRINS

CUVÂNTUL EDITORULUI..... 5

GEOPOLITICI ȘI GEOSTRATEGII – TENDINȚE ȘI PERSPECTIVE

Geostrategie vs. geoeconomie

Dr. Silviu NEGUȚ..... 7

Conflicte geoeconomice vs. conflicte geostrategice. Studiu de caz: Rusia – Occident

Dr. Marius-Cristian NEACȘU..... 13

SECURITATE ȘI STRATEGIE MILITARĂ

*Conflictele atipice ale secolului XXI: dificultăți consistente în efortul
de a obține victoria cu mijloace și metode tradiționale*

Dr. Florin DIACONU..... 23

Evoluții recente ale terorismului islamist și efecte asupra securității regionale

Dr. Mirela ATANASIU..... 31

Structura factorilor Chestionarului multifactorial de leadership MLQ 5x

Dr. Dimitar Y. DIMITROV

Svilena S. DAROVA..... 43

ANALIZE, SINTEZE, EVALUĂRI

Strategia Națională de Apărare a Țării – între optimism și pesimism

Dr. Răzvan GRIGORAȘ..... 56

Protecția infrastructurilor critice din perspectivă sistemică

Dr. Daniel ROMAN..... 67

*Sistemul de Informații pe Securitatea Alimentară în parteneriat public-privat
pentru asigurarea dezvoltării durabile*

Dr. Filofteia REPEZ

Mădălina-Steluța PĂTRĂȘESCU NEACȘU..... 74



NOTE DE LECTURĂ

Naomi KLEIN, <i>Asta schimbă totul – Capitalism vs. mediu</i> Dr. Irina TĂTARU.....	82
--	----

EVENIMENT ȘTIINȚIFIC

<i>Atelierul de lucru – Corelația geografie militară – geostrategie – geopolitică în studiile de securitate, 24 martie 2016</i> Dr. Irina TĂTARU.....	84
--	----

AGENDA CSSAS

<i>Activități ale Centrului de Studii Strategice de Apărare și Securitate, ianuarie – martie 2016</i> Dr. Irina TĂTARU.....	86
--	----

GHID PENTRU AUTORI.....	88
--------------------------------	-----------

CUVÂNTUL EDITORULUI

În ediția cu numărul 58, prima din anul 2016, doresc să semnaliez cititorilor, pentru început, câteva aspecte de noutate: modificarea componenței Consiliului editorial, extinderea numărului referențelor științifice, astfel fiind mai eficient acoperită aria tematică – cu mențiunea că, la o ediție, îi includem pe cei care au contribuit la evaluarea materialelor din numărul respectiv, schimbarea denumirii „Consiliu de redacție” în „Colegiu de redacție” și, deosebit de benefic pentru contributory, creșterea numărului de baze de date internaționale în care revista este indexată, la cele patru deja cunoscute adăugându-se alte două.

Menționez, de asemenea, că prezenta ediție este deschisă de trei dintre lucrările susținute în cadrul *Simpozionului științific internațional „Conflictele atipice ale secolului al XXI-lea”*, organizat de CSSAS la 8 decembrie 2015.

Astfel, la rubrica **Geopolitici și geostrategii – tendințe și perspective**, prof. univ. dr. Silviu Neagu a realizat o analiză comparativă a conceptelor *geostrategie* și *geoconomie*, iar în continuare, și, totodată, complementar, conf. univ. dr. Marius-Cristian Neacșu prezintă tipologia *conflictelor geoeconomice vs. geostrategice*, avansând un *studiu de caz: Rusia – Occident*.

La rubrica **Securitate și strategie militară**, conf. univ. dr. Florin Diaconu se apleacă asupra *conflictelor atipice ale secolului XXI*, prin prisma *dificultăților consistente în efortul de a obține victoria cu mijloace și metode tradiționale*. Colega noastră, CS III dr. Mirela Atanasiu prezintă *evoluții recente ale terorismului islamist și efecte asupra securității regionale*. În continuare, doi colaboratori de la Academia Națională de Apărare Rakovski din Bulgaria, conf. univ. dr. Dimitar Dimitrov și lector superior Svilena Darova au realizat un studiu riguros asupra *structurii factorilor Chestionarului multifactorial de leadership MLQ 5x*.

Rubrica **Analize, sinteze, evaluări** cuprinde, la rândul său, trei materiale, ce tratează subiecte distincte, dar complementare. Astfel, dr. Răzvan Grigoraș avansează o analiză a *Strategiei naționale de apărare a țării – între optimism și pesimism*. Locotenent-colonel instruct. sup. dr. Daniel Roman continuă studiul privind *infrastructurile critice – dumnealui a publicat și în ediția anterioară un articol pe această temă – concentrându-se, în cazul de față, asupra protecției lor din perspectivă sistemică*. În încheiere, colonel conf. univ. dr. Filofteia Repez și doamna Mădălina-Steluța Pătrășescu Neacșu abordează un subiect ce nu a fost de mult timp tratat în revista noastră – securitatea alimentară –, avansând *Sistemul de informații al securității alimentare în parteneriat public-privat pentru asigurarea dezvoltării durabile*.

Colega noastră Irina Tătaru a ales să aducă în fața cititorilor noștri, la rubrica **Note de lectură**, o lucrare dedicată securității mediului înconjurător, scrisă de o autoare canadiană, Naomi Klein, și intitulată *Asta schimbă totul – Capitalism vs. mediu*.

Tot doamna Irina Tătaru vă prezintă, la rubrica **Eveniment științific**, principalele concluzii desprinse în urma desfășurării *Atelierului de lucru cu tema Corelația geografie militară – geostrategie – geopolitică în studiile de securitate*, organizat de CSSAS în 24 martie 2016 și, nu în ultimul rând, **Agenda CSSAS**, în care sunt trecute în revistă activitățile științifice planificate pentru anul 2016.



În încheierea ediției, se regăsește *Ghidul pentru autori*, în formă actualizată, el fiind o lectură obligatorie pentru cei care doresc să disemineze rezultatele cercetării în revista noastră.

Pentru cei care descoperă pentru prima dată *Impact strategic*, publicația, editată de Centrul de Studii Strategice de Apărare și Securitate, cu sprijinul Editurii Universității Naționale de Apărare „Carol I” este *revistă științifică cu prestigiu recunoscut din domeniul științe militare, informații și ordine publică*, conform Consiliului Național de Atestare a Titlurilor, Diplomelor și Certificatelor Universitare (CNATDCU).

Publicația apare de șaisprezece ani în limba română și de doisprezece ani în limba engleză și abordează o arie tematică complexă – actualitatea politico-militară, strategii de securitate, strategie militară, politici, strategii și acțiuni NATO și UE, problematica păcii și a războiului viitorului, societatea informațională, elemente și aspecte privind comunitatea de informații. Cititorii găsesc în paginile publicației analize, sinteze și evaluări de nivel strategic, puncte de vedere în care se studiază impactul dinamicii acțiunilor pe plan național, regional și global.

În ceea ce privește vizibilitatea pe plan internațional – obiectiv primordial al publicației –, recunoașterea calității științifice a revistei este confirmată prin indexarea în bazele de date internaționale CEEOL (Central and Eastern European Online Library, Germania), EBSCO (SUA), ProQuest (SUA) și Index Copernicus International (Polonia), la acestea adăugându-se, recent, WorldCat și ROAD ISSN, dar și prin prezența în cataloagele virtuale ale bibliotecilor din instituții prestigioase de peste hotare, precum NATO și ale unor universități cu profil militar din Bulgaria, Polonia, Republica Cehă, Ungaria, Estonia etc.

Impact strategic se tipărește trimestrial, în două ediții distincte: una în limba română și alta în limba engleză. Revista este difuzată gratuit în principalele instituții din sfera securității și apărării, în mediul științific și în cel academic din țară și din străinătate – în Europa, Asia, America.

În încheiere, îi încurajăm pe cei interesați să publice în paginile revistei în anul 2016 să prospecteze și să evalueze cu rigoare dinamica mediului de securitate. Totodată, lansez invitația către studenții, masteranzii și doctoranzii interesați să trimită articole spre publicare în suplimentul lunar al revistei, *Colocviu strategic*, disponibil pe internet la <http://cssas.unap.ro/ro/cs.htm> și aflat sub coordonarea CS dr. Mihai Zodian.

Redactor-șef, colonel dr. Stan ANTON
Directorul Centrul de Studii Strategice de Apărare și Securitate

GEOSTRATEGIE VS. GEOECONOMIE

*Dr. Silviu NEGUȚ**

Deși conceptele „geostrategie” și „geoconomie” sunt destul de vechi, au fost eclipsate multă vreme de termenii „strategie” și, respectiv, „geopolitică”, intrând în atenția generală mai recent, ca urmare a mutațiilor spectaculoase într-o lume tot mai turbulentă și complexă. Per ansamblu, odată cu accentuarea procesului de globalizare, elementele puterii în relațiile internaționale se transferă dinspre latura politico-militară spre latura comercial-militară. Altfel spus, puterea nu mai este bazată, în mod exclusiv, pe potențialul militar și pe controlul unui anumit teritoriu, mai mult sau mai puțin întins (funcție de „sfera de influență” clasică), ci pe abilitatea și capacitatea de integrare în economia globală. Acest studiu își propune să clarifice terminologia în domeniu și să evidențieze relația, destul de complicată, dintre geostrategie și geoconomie.

Cuvinte-cheie: *geostrategie; geoconomie; geopolitică; geografie militară; lumea teritorial-politico-militară; lumea comercială; puterea dură; puterea blândă.*

Considerații generale

Deși, aparent, cele două concepte sunt relativ noi, în fapt, ele sunt destul de vechi, mai ales cel de *geostrategie*.

Conceptul de *geostrategie* a fost menționat pentru prima dată chiar înainte de cel de *geopolitică*: în anul 1846, de către ofițerul italian Giacomo Durando (în lucrarea *Della nazionalità italiana*); cel de *geopolitică* a fost utilizat pentru

prima dată de suedezul Rudolf Kjellén, în 1899.

„M-am folosit de un cuvânt – scria Durando – care nu cred că a fost utilizat până azi, cel de *geostrategie* (subl. n.), de fiecare dată când a fost nevoie să apreciez terenul în abstract și în afara folosirii forțelor organizate, dar, în mod firesc, mereu în relație cu ele. În consecință, eu vorbesc de condițiile *geostrategice și geotactice* (subl. n.) ale Italiei și Spaniei, când studiez în abstract structura și caracteristicile terenului, dar eu vorbesc de mișcări sau axe de operațiuni strategice sau tactice, când este vorba de operațiuni militare executate asupra unor puncte determinate ale terenului. Ca urmare, eu separ, prin raționament și pentru o mai mare claritate, aceste două idei care, în fapte și în aplicație, nu sunt niciodată disjuncte.”¹

Deși termenul *geostrategie* a mai fost utilizat, incidental, de alți autori, între care doi iberici (spaniolul Manuel Castaños y Montijano și portughezul Miranda Cabral), conceptul nu s-a impus. Explicația o găsim în faptul că a prins mai bine în epocă, a fost mai spectaculoasă, *Geografia militară*, care este, de altfel, precursora *Geostrategiei*.

Meritul „reinventării” termenului de *geostrategie*, la aproape 100 de ani de la menționarea sa de către italianul Giacomo Durando, îi revine analistului american George B. Cressey, în lucrarea *Asia's Lands and Peoples. A Geography of One Third of the Earth and Two-*

¹ *Apud* Ferucio Botti, „Le concept de géostratégie et son application à la nation italienne dans les théories du général Durando”, în *Stratégique*, 58, 1995-2, p. 129.

*** Dr. Silviu NEGUȚ este profesor universitar în cadrul Academiei de Studii Economice din București, România. E-mail: silviu.negut@gmail.com**



Thirde of its Peple (1944). Ulterior, tot mai mulți analiști s-au aplecat asupra acestui domeniu, unii devenind nume foarte cunoscute, precum:

- francezii Pierre Célérier (*Géopolitique et géostratégie*, 1955), Hervé Coutau-Bégarie (cu cele trei lucrări având în titlu termenul *Géostratégie*, închinat oceanelor Atlanticul de Sud, 1985, Pacific, 1987, și Indian, 1993), André Vigarié (*Géostratégie des océans*, 1990, *La Mer et la géostratégie des nations*, 1995) și René Besnault (*Géostratégie de l'Arctique*, 1992);

- brazilianul Golbery do Couto e Silva (*Geopolitica e geoestrategia*, 1959) și argentinianul Justo P. Briano (*Geopolítica e geoestrategia americana*, 1966);

- americanii Saul B. Cohen (*Geography and Politics in a World Divided*, 1963), Colin S. Gray (*The Geopolitics of Nuclear Era*, 1976), John G. Pappageorge (*Maintaining the Geostrategic Advantage*, 1977), Zbigniew Brzezinski (*Game Plan. Geostrategic Framework for the Conduct of the US-Soviet Contest*, 1986), și alții.

De altfel, tocmai datorită acestor analiști americani denumirea de *Geostrategie* își va câștiga, în mod definitiv, statutul.

1. Geostrategia

Ca și în cazul Geopoliticii, și în cel al Geostrategiei există aprecieri, definiții contradictorii, abordări mai mult sau mai puțin restrictive. Geostrategia este apreciată a fi fie o știință sau o disciplină științifică, fie o teorie sau numai un fenomen, ori doar o metodă. Unii o reduc până la contopire cu *Geografia militară*, alții o văd echivalentă cu *Geopolitica* ori numai o ramură a acesteia. Noi o considerăm o disciplină științifică de sine stătătoare și o definim după cum urmează: *ansamblul de mijloace alese/puse în aplicare pentru a provoca sau, din contră, a detensiona o situație conflictuală, de orice natură (politică, militară, economică, ideologică etc.), existentă sau pe cale de a se produce*. Referitor la mijloace, acestea diferă funcție de caracterul situației conflictuale în cauză și înregistrează un grad de variabilitate spațială și, mai ales, temporală (o realitate schimbătoare, nu de puține ori, pe termen extrem de scurt).

Ar mai fi de adăugat că atât *Geostrategia*,

cât și *Geopolitica* înglobează o însemnată componentă geografică: dacă Geopolitica spune ceea ce trebuie câștigat și conservat, Geostrategia spune dacă acest lucru este posibil, cum și cu ce, punând accentul pe punctele decisive ale configurației spațiale.

„Dintotdeauna a existat o miză teritorială – subliniază un foarte bun specialist în domeniu – o configurație anume a teatrului de operațiuni, valorificată de actorul care a cunoscut-o cel mai bine. Aceasta (*n.n.* miza teritorială) este o constantă pe care o regăsim în toate epocile istorice și care continuă să-și facă simțite efectele în ciuda evoluției prodigioase a mijloacelor de comunicație.”²

Ies în evidență punctele geostrategice de o mare varietate: strâmtoni, canale, pasuri, trecători, văi și piscuri montane și colinare etc. Caracteristicile terenului influențează, după cum se știe, repartiția tipurilor de operații militare: terenul, arma celui mai puțin dotat, poate anihila superioritatea tehnică; au cunoscut-o pe propria lor piele francezii în Algeria, americanii în Vietnam, rușii în Afganistan.

Putem include aici și victoria domnitorului moldovean Ștefan cel Mare asupra armatei cuceritorului Constantinopolului, sultanul Mehmet al II-lea la Vaslui, în 10 ianuarie 1475, cu un larg răsunet european, Papa Sixt al IV-lea numindu-l „Atlet al lui Hristos”. Armata moldovenească, având numai 40.000 de oșteni (majoritatea razeși) și 20 de tunuri, a înfrânt armatele turco-muntene invadatoare, care dispuneau de 120.000 de oșteni și un număr mare de tunuri.

Mutațiile esențiale din lumea contemporană au extins și au complicat aria confruntărilor geopolitice. Alături de problematica mai veche, dar mereu nouă, a sferelor de interes și de influență, asistăm la o încălzire a rivalităților mai vechi sau mai noi, de natură economică sau de natură etnică, atât între state, cât și în interiorul diferitelor formațiuni statale.

În multe situații, miza pusă în joc nu vizează revendicări teritoriale propriu-zise, ci rivalități de

² Hervé Coutau-Bégarie, *Traité de Géostratégie*, 6eme édition, Paris, Edition Economica, 2008, p. 759.



putere, având o proiecție teritorială pe spații mari, transnaționale (comunitățile economice, politice, militare), dar și pe spații mai reduse, în interiorul unor state, sau chiar teritorii mai restrânse cum sunt cele urbane (Los Angeles, SUA) și chiar rurale (Costești, România).

Problematica conflictelor și, implicit, a geostrategiilor alege diferă foarte mult: de la un stat unitar la un stat federal, de la un stat ieșit dintr-o stare de dependență colonială la unul care a fost putere colonială. Rivalitățile de putere și studiul raportului de forțe pot însă viza și alte situații, precum: relațiile între minoritățile etnice sau religioase și majoritatea populației; conflictele dintre populația autohtonă și imigranți.

Într-o ordine de complexitate ridicată, geostrategia este astfel legată de creșterea complexității evoluției societății însăși. Este vorba de difuzia strategiilor într-un mediu din ce în ce mai complex, din ce în ce mai puțin sesizabil, în care victoria militară poate fi însoțită de o înfrângere politică – războiul din Algeria fiind un exemplu concludent. Uneori arma militară se poate arăta neputincioasă în fața armei economice – a demonstrat-o șocul petrolului din 1973.

Ajungem, astfel, la *Geoconomie*.

2. Geoconomia

Timp de câteva milenii a predominat, în relațiile internaționale, politica forței, așadar preeminența puterii militare. Chiar și în prezent, diferențierile între statele lumii se fac tot, primordial, pe baza capacității de „a purta război”, este adevărat, nu în termeni clasici (număr de soldați, de tancuri etc.), ci în cei moderni (rachete cu rază medie sau lungă de acțiune, puncte de sprijin în Cosmos etc.).

Însă, odată cu accentuarea procesului de globalizare, elementele puterii în relațiile internaționale se transferă dinspre latura politico-militară spre latura comercial-culturală. De aceea se vorbește despre *geoconomie* și *geocultură*, blocurile comerciale și ariile de civilizație devenind un fel de „cărți de identitate” ale lumii moderne. Din păcate, acest sens este supralicitat și chiar exploatat de unii analiști, gen Samuel

Huntington cu al său „clivaj la civilizațiilor”.

Astăzi, în mod evident, puterea nu mai este bazată, în mod exclusiv, pe potențialul militar și pe controlul unui anumit teritoriu, mai mult sau mai puțin întins (funcție de „sfera de influență” clasică), ci pe abilitatea și capacitatea de integrare în economia globală. Un analist în domeniu, americanul Richard Rosecrance, afirmă, de pildă, că încă după Primul Război Mondial, planeta s-a divizat în două entități distincte:

- pe de o parte, *lumea teritorial-politico-militară*, bazată pe principiul maximizării suveranității statului și al creșterii gradului de autarhie, respectiv *modelul sovietic*;

- de cealaltă parte, *lumea comercială*, bazată pe creșterea reciprocă a beneficiilor comerciale și pe integrarea într-o piață liberă, globală, așadar *modelul occidental*.

În a doua jumătate a secolului al XX-lea, numărul statelor din cea de-a doua categorie a crescut vertiginos, timp în care celelalte state au fost condamnate la eșec.

La începutul actualului secol, a apărut o categorie nouă de state – aceea a celor care au cunoscut un mare dinamism economic vizavi de cele consacrate, într-un termen foarte scurt – respectiv *economii emergente*. Este deja emblematic grupul BRICS, inițial (2001) doar BRIC (Brazilia, Rusia, India și China), actuala formulă datând din 2010, când s-a adăugat și Africa de Sud. Au fost desemnate astfel țările care, în primul deceniu al acestui mileniu, au depășit cu mult ritmul de creștere economică al țărilor dezvoltate (SUA, Japonia, Germania, Franța, Marea Britanie și alte state din Europa Occidentală), nemaivorbind de marea majoritate a celorlalte țări în curs de dezvoltare. Nu-i mai puțin adevărat că aceste economii emergente sunt fie mari puteri (Rusia, China), fie puteri regionale (Brazilia, India și Africa de Sud), India având deja multe atuuri de putere. Între timp, s-au afirmat, în același spirit, multe state din Asia de Sud-Est (Vietnam, Myanmar, Malaysia ș.a.), regiunea, în ansamblu, fiind, în ultima vreme, cea mai dinamică de pe Glob.

Lucrurile nu se opresc, însă, aici. Este cunoscut faptul că, încă din a doua jumătate a



secolului trecut (fenomenul accentuându-se în ultimele decenii), scena politică și economică mondială s-a îndreptat spre un *mix de putere*, statului, prezent dintotdeauna, adăugându-i-se noi actori (între care, în primul rând, asociații/blocuri regionale gen Uniunea Europeană și marile corporații/societăți transnaționale). În fapt, aceasta nu înseamnă, automat, așa cum s-a vehiculat, înlocuirea lumii centrate pe stat. Practic, asistăm la *existența simultană a celor două lumi*, așa cum sesizează analistul american James N. Rosenau: „Universul politicii globale constă din două lumi care interacționează: o lume cu mai multe centre de decizie, cu actori diferiți, relativ egali, și o lume centrată pe stat, în care primordialii sunt încă actorii naționali”³.

Se poate spune că, cel puțin în prezent și în viitorul apropiat, în ciuda noilor actori, unii extrem de puternici, jocurile pe scena mondială, se pare, sunt și vor fi făcute tot de *marile puteri*⁴, care știu să valorifice oportunitățile oferite de ceilalți actori, nou apăruiți. Avem deja un exemplu recent concludent privind lupta pentru partajarea pieței mondiale, practic substratul Geoeconomiei, și anume schimbarea radicală a ierarhiei marilor puteri în ceea ce privește forța economică: în 2014, pentru prima dată în istorie, China a avut cel mai mare PIB (la paritatea puterii de cumpărare), de 18.090 md.\$, depășind SUA (17.350 md.\$), care a deținut supremația peste 100 de ani. Iar pe locul al treilea al ierarhiei mondiale se situează India (7 411 md.\$), care detronează Japonia (4 767 md.\$), care ocupa, până acum câțiva ani, această poziție.

Revenind la partea teoretică, potrivit anumitor analiști, *Geoeconomia* este o „disciplină aflată la granița dintre științele economice și geografie (mai exact, geografia economică). Geoeconomia studiază *relația trinomului spațiu-politică-*

³ James N. Rosenau, *Turbulența în politica mondială. O teorie a schimbării și continuității*, Editura Academiei, București, 1994, p. XVIII.

⁴ Vezi, printre alții: Mircea Malița, *Între război și pace*, Editura C.H. Beck, București, 2007 și *Jocuri pe scena lumii*, Editura C.H. Beck, București, 2007; Paul Kennedy, *Preparing for the Twenty-first Century*, Fontana Press, Glasgow, 1994; Pierre Lorrain, *L'incroyable alliance Russie – États-Unis*, Édition du Rocher, Paris, 2002; Zbigniew Brzezinski, *Triada geostrategică*, Editura Historia, București ș.a., 2006.

economie, interacțiunea și interdependența dintre politică, economie și geografie (...). În multe privințe, geoeconomia interferează cu geopolitica, hotarul dintre cele două discipline fiind destul de fluid”⁵.

Din păcate, în mod frecvent, conceptul geoeconomie este utilizat, numai în România, ca sinonim al celui de geografie economică, apreciindu-se că reprezintă doar contracția celor doi termeni: *geo* și *economie*. În fapt, *geografia economică* se ocupă, în principal, cu studierea dinamicii spațiilor economice și analiza hărții economice în schimbare, nu de raportul de forțe generat de concurența economică la nivel macro pentru economie.

În acest context, este de amintit că, la fel ca în cazul *Geostrategiei*, conceptul nu este foarte nou. Îl găsim sub forma *economopoliticii* la suedezul Rudolf Kjéllén (cel care a „botezat” *Geopolitica*, în 1899), în lucrarea „Statul ca formă de viață” (1916), dar n-a reușit să se impună. Nouă ani mai târziu este utilizat chiar ca atare, *Geoeconomia*, de către geopoliticianul german Arthur Dix. În ceea ce privește însă esența sa, geoeconomia a fost definită cu mult mai înainte de menționarea termenului de geostrategie de către Durando, respectiv în 1840, de către economistul german Friedrich List, în lucrarea „Sistemul național de economie politică”.

Începutul secolului XXI întărește aprecierea că dezvoltarea tehnologică și acumularea de capital sunt factori foarte importanți în definirea principalilor actori de pe scena mondială, mai importanți decât cei clasici, precum suprafața, populație, armată etc. Aceasta ar trebui să însemne trecerea de la o lungă perioadă istorică în care, rând pe rând, diferite țări mai puternice s-au încoronat ca stăpâne ale lumii, la una de maturizare, o lume deschisă, caracterizată prin schimburi comerciale puternice și nelimitate, relații bi- și multilaterale, alianțe (dar nemilitare), avantaje competitive etc., dar și printr-o politică externă de tip nou – și o diplomatie pe măsură – care să ducă la crearea unui echilibru continental și intercontinental stabil și de lungă durată. Politica tradițională de expansiune și influență s-a translatat de la cucerirea de noi teritorii (fie în

⁵ Oleg Serebrian, *Dicționar de geopolitică*, Iași, Editura Polirom, 2006, p. 103.



sens colonial, prin acapararea de teritorii în Lumea Nouă, fie prin impunerea unui protectorat asupra țărilor mai slabe) la exercitarea unui control mai ascuns și subtil, aproape imperceptibil uneori, dar hotărâtor.

În contextul discuțiilor despre geoeconomie trebuie amintit și *războiul economic*. Mulți analiști apreciază că războiul cel mai teribil care se desfășoară astăzi pe planetă nu este cel care produce morți și răniți (războiul armelor), ci războiul economiilor, adică *războiul economic*, ce rezultă din conflictualitatea economică și face parte din ceea ce putem numi războiul continuu sau războiul permanent. Dacă generalul prusac von Clausewitz definea războiul ca fiind o continuare a politicii cu mijloace violente, mai exact, o modalitate violentă de punere în operă a unei politici, unii dintre strategii de azi susțin că războiul nu este o continuare a politicii, ci un sfârșit al ei, întrucât armele nu continuă dialogul politic, ci intră în acțiune atunci când și acolo unde acesta se sfârșește.

Războiul economic a fost, de fapt, mereu prezent, de la Sun Zi (în *Arta războiului*) și Kautilya (*Arthashastra*), și aproape toate doctrinele și formele de exprimare ale artei militare medievale, moderne și contemporane conțin aspecte ale acestui tip de război. Astfel, în timpurile moderne, în timpul Războiului Rece, Statele Unite ale Americii au aplicat o strategie numită *containment* (de îndiguire) împotriva colosului sovietic, în esența ei, o strategie a războiului economic. Acest tip de război presupune o beligeranță complexă și strategii multiple, cele mai multe dintre acestea fiind strategii indirecte, care trec prin componenta politică și, mai ales, prin cea financiară, și vizează cucerirea piețelor și dominanța în spațiul resurselor.

Apare o întrebare firească: este, oare, așa de simplă calea de la lumea conflictelor militare la cea a concurenței economice? Renunță, oare, așa de ușor marile puteri precum Statele Unite și Rusia, vechile puteri (Marea Britanie, Franța, Germania) și cele emergente (China, Japonia, India și altele) la „dreptul” de a impune reguli pe scena internațională? Este greu de răspuns tranșant la asemenea întrebări, mai ales că

speranța trecerii de la *puterea dură/hard power* (atât de caracteristică omenirii) la *puterea blândă/soft power* a fost spulberată în ultima vreme de evenimente precum cele din Caucaz (Georgia, Nagorno-Karabah), Crimeea, din estul Ucrainei, din Orientul Mijlociu și Apropiat (Statul Islamic, războiul civil din Siria etc.), posibila dezghețare a conflictelor din Marea Chinei de Sud etc.

Există însă și unii analiști optimiști, precum americanul de origine română Edward Nicolae Lutwak (geostrateg și specialist în relații internaționale) care crede că trebuie și se poate ajunge la o predominanță a economicului asupra politicului. Potrivit acestuia, exprimarea atitudinilor adversariale ale statelor ar urma să se facă, tot mai mult, cu ajutorul „armei economice”. De altfel, Lutwak este unul dintre fondatorii *Geoeconomiei*. Este simptomatică, în acest sens, disputa pe care a avut-o cu Bill Clinton, președintele american susținând că în orice confruntare există un învingător și, respectiv, un învins, Lutwak contrazicându-l și apreciind că pot fi ambele entități câștigătoare și a dat ca exemplu competiția dintre Coca Cola și Pepsi Cola.

Concluzii

Punerea în antiteză a celor două concepte ne conduce la câteva concluzii.

- Deși aparent noi, Geostrategia și Geoeconomia sunt concepte destul de vechi, primul fiind menționat în 1846 (de italianul Giacomo Durando), iar cel de-al doilea în 1925 (de geopoliticianul german Arthur Dix; dar sub forma *economopoliticii*, încă din 1916, de către suedezul Rudolf Kjellén).

- Confundată adeseori cu Geopolitica, *Geostrategia* se dovedește a fi o disciplină științifică de-sine-stătătoare. În schimb, ambele înglobează o însemnată *componentă geografică*: dacă Geopolitica spune ceea ce trebuie câștigat și conservat, Geostrategia spune dacă acest lucru este posibil, cum și cu ce, punând accentul pe punctele decisive ale configurației spațiale.

- Odată cu accentuarea procesului de globalizare, elementele puterii în relațiile internaționale se transferă dinspre latura politico-militară spre latura comercial-culturală, vorbindu-se despre *Geoeconomie* și *Geocultură*.



Geoconomia se referă, în principal, la abilitatea și capacitatea de integrare în economia globală.

• În ciuda mixului de putere, despre care se vorbește atât de mult, partajarea pieței mondiale, care reprezintă substratul Geoconomiei, încă este făcută de marile puteri, dovadă modificările recente în ierarhia mondială a puterilor economice: China a trecut pe primul loc, depășind SUA, iar India ocupă locul trei, împingând Japonia pe locul patru.

BIBLIOGRAFIE:

1. BEAUFRE, André, *Introduction à la stratégie*, Paris, Hachette, 1999.
2. BOTTI, Ferucio, „Le concept de géostratégie et son application à la nation italienne dans les théories du général Durando”, în *Stratégique*, 58, 1995-2.
3. CELÉRIER, Pierre, *Géopolitique et Géotratégie*, Paris, PUF, 1955.
4. CHAUPRADE, Aymeric; THUAL, François, *Dicționar de geopolitică: state, concepte, autori*, București, Ed. Corint, 2004.
5. COHEN, Saul Bernard, *Geography and Politics in a World Divided*, New York, Oxford University Press, 1973.
6. COSTEA, Mircea, *De la geopolitică la geostrategie*, Sibiu, Ed. Academiei Trupelor de Uscat, 1999.
7. COUTAU-BÉGARIE, Hervé, *Traité de Stratégie, 6eme édition*, Paris, Edition Economica, 2008.
8. NEGUȚ, Silviu, *Geopolitica*, București, Editura Meteor Press, 2015.
9. NYE JR., Joseph S., *Viitorul puterii*, Iași, Editura Polirom, 2012.
10. PARKER, Geoffrey, *La Géostratégie*, în O'LOUGHLIN, John (editor), *Dictionary of Geopolitics*, Westport, Connecticut, London, Greenwood Press, 1994.
11. ROSENAU, James N., *Turbulența în politica mondială. O teorie a schimbării și continuității*, Editura Academiei, București, p. XVIII, 1994.
12. SEREBRIAN, Oleg, *Dicționar de geopolitică*, Iași, Ed. Polirom, 2006.



CONFLICTE GEOECONOMICE VS. CONFLICTE GEOSTRATEGICE STUDIU DE CAZ: RUSIA – OCCIDENT

*Dr. Marius-Cristian NEACȘU**

În cadrul conflictelor atipice, articolul de față se oprește asupra a două studii de caz, reliefând, totodată, două tipuri de conflicte – geoeconomice și geostrategice – care au fost utilizate de către Rusia ca instrumente pentru gestiunea dinamicii frontierei geopolitice cu Occidentul, ce s-a apropiat periculos de mult, în ultimii ani, de granițele sale. Utilizarea unui întreg arsenal de tactici și strategii, deopotrivă în sfera geoeconomică, cât și în cea geopolitico-geostrategică, au permis Rusiei, odată cu evenimentele din 2014 (reanexarea teritorială a Peninsulei Crimeea), ieșirea din reculul geopolitic în care se afla după implozia URSS și trecerea de la o strategie pasivo-defensivă la una activo-agresivă. Analiza fenomenologiei geopolitice din ultimele două decenii și jumătate a arătat că această reinversare tactică a avut toate elementele unei geostrategii de preîntâmpinare.

Cuvinte-cheie: geoeconomie; geostrategie; geopolitică; conflicte geoeconomice; conflicte geostrategice; Rusia; Occident.

Introducere și scurt istoric al cercetărilor

Evenimentele la care suntem martori în prezent – să spunem, prin aceasta, realitatea ultimelor două decenii de evoluție post-Război Rece, a sistemelor geopolitice regionale, dar și a celui global – au instituit o etichetă, și anume aceea

de „hibrid”¹, deopotrivă aplicată fenomenului geopolitic în sine manifestat pe teren, cât și conceptului aferent din sfera teoretică. Această etichetă a fost folosită, pe de o parte, pentru a surprinde evoluții în manifestare – rezultate din dinamica frontierei geopolitice dintre Occident și Rusia (dar cu aplicabilitate și în alte regiuni) – care „scăpau” aparatului clasic de analiză, iar pe de altă parte, pentru a reliefa specificitatea noii fenomenologii: semăna cu cea clasică, dar avea ceva în plus care o diferenția (de la aspecte structurale, actori și până la evoluție și efecte).

Din punct de vedere teoretic, această hibridizare sau atipism ar putea evidenția o abordare nouă în geopolitică – *neogeopolitică*² – fiind suficientă doar o trecere în revistă a terminologiei uzitate în studiile de geopolitică din ultimii ani: *axe geopolitice*³ (vs. sferă de influență), *parteneriat strategic* (vs. alianță

¹ A se vedea și Marius-Cristian Neacșu, „Rusia și dinamica mediului regional de securitate”, în *Conferința Științifică Internațională STRATEGII XXI, cu tema „Complexitatea și dinamismul mediului de securitate”* (coord. Stan Anton, Iuliana Simona Țuțuianu), vol. 1, 11-12 iunie, Editura Universității Naționale de Apărare „Carol I”, București, 2015, pp. 90-96.

² *Idem*, p. 90.

³ Marius-Cristian Neacșu, Constantin Diaconescu, „Geopolitical Stakes and Games on the North-West – South-East Axis (Western World – Turkey)”, în *Lucrările seminarului geografic <Dimitrie Cantemir>*, nr. 31, 2011, pp. 131-143.

** Dr. Marius-Cristian NEACȘU este conferențiar universitar în cadrul Academiei de Studii Economice din București, România, și director al Masteratului de Geopolitică și Afaceri din cadrul aceleiași instituții. E-mail: marius.neacsu@ase.ro*



militară), *actori geopolitici* (vs. state), *conflicte înghețate*⁴ (vs. războaie), *revoluții colorate*, *războiul gazelor*⁵, *războiul gazoductelor*⁶, *hard energy*⁷, *gazoduct de preîntâmpinare*⁸, *geostrategie de preîntâmpinare*⁹, *primăvara arabă*, *Sirac*, *geoconopolitică*¹⁰, *război hibrid*, *conflict atipic*, *refugiați „economici”* etc.

Din această înșiruire – una extrem de minimală și de selectivă – ne vom axa asupra conceptului de *conflict atipic*, care constituie subiectul cercetării de față, prin analiza și realizarea a două studii de caz: *conflictele geoeconomice* și *conflictele geostrategice*. Contextul spațio-temporal este și el bine individualizat: dinamica frontierei geopolitice dintre Occident și Rusia, care, în ultimii anii, s-a concentrat spațial în perimetrul Mării Negre, acutizându-se pe măsura apropierii de granițele Rusiei și culminând cu evenimentele din 2014-2015, respectiv reanexarea teritorială a Peninsulei Crimeea¹¹ de către Federația Rusă.

Ineditul cercetării se conturează, deci, prin abordarea acestui concept nou – *conflict hibrid/atipic*. Este atipic pentru că este departe de tipic, adică de obișnuit, convențional: nu se închid ambasade, nu se declară război în mod oficial, se folosesc arme de foc, dar nu este război, se folosesc soldați, dar nu se folosesc armate, se folosesc „rebeli”, „separatiști” ș.a., dar fără însemne militare, se asigură logistică, dar prin „cordoane umanitare” etc. În aceeași măsură, este

și un conflict hibrid, amestecat: sunt implicați actori direcți statali și nonstatali, structuri paramilitare etc.

Noutatea cercetării este impusă de contextul temporal – evenimentele din 2014-2015, respectiv *Euromaidanul*¹² și perspectiva de a „pierde” Ucraina, care, din punct de vedere al consecințelor și a semnificației geopolitice, a constituit momentul de reinversare a geostrategiei rusești: de la una defensivă și de preîntâmpinare (dominant geo-economică – utilizarea gazelor naturale pe post de instrument geopolitic în scopul frânării extinderii spre est a structurilor euroatlantice și, în mod deosebit, a aderării Ucrainei la aceste structuri: revoluția portocalie din Ucraina, 2004, vs. războiul gazelor, 2006, 2008, 2009) la una ofensiv-agresivă (dominant geostrategico-militară – zonă gri, zonă tampon, regiune separatistă, conflict înghețat, război hibrid, anexare teritorială, ultimele culminând în 2014-2015, ca răspuns la fenomenul *Euromaidan* din 2014).

Analiza dinamicii acestei fenomenologii a individualizat și *scopul acestui studiu*, după cum urmează: reliefaarea, sub forma unor studii de caz, a celor două tipuri de *conflicte atipice* – *conflictele geoeconomice* și *conflictele geostrategice* – diferite de cele convenționale și care, în ambele cazuri, au marcat două tipuri diferite, dar gradate, de reacție și răspuns din partea Rusiei la evoluția geopolitică post-Război Rece. Mai mult decât atât, remarcăm complementaritatea celor două instrumente geostrategice utilizate de Rusia, ele fiind utilizate deopotrivă în valoare individuală, dar și coroborat, pe măsură ce structurile euroatlantice au avansat spre Marea Neagră și spre granița Federației.

Valoarea aplicativă a acestei cercetări este evidentă: din punct de vedere teoretic – îmbogățirea literaturii de specialitate cu concepte noi (*războiul gazelor*, *războiul gazoductelor*, *hard energy* sau *energetic*, *gazoduct de preîntâmpinare* etc. din sfera geo-economică și *regiune separatistă*, *zonă tampon*, *conflict înghețat*, *transnistrie geopolitică*, *geostrategie de preîntâmpinare* din sfera geopolitică și cea geostrategică). Din punct

⁴ Silviu Neguț, „Conflictele înghețate. Studiu de caz: Transnistria”, în *Economistul*, nr. 49-50, 15-31 decembrie, 2014, p. 60.

⁵ Silviu Neguț, Marius-Cristian Neacșu, „Gas war”, în *Romanian Review on Political Geography*, anul 11, nr. 2/2009, pp. 176-189.

⁶ Marius-Cristian Neacșu, Silviu Neguț, „Gas pipelines war”, în *Romanian Review on Political Geography*, anul 12, nr. 1/2010, pp. 29-46.

⁷ Silviu Neguț, Marius-Cristian Neacșu, *op. cit.*, 2009, p. 176.

⁸ *Idem*, p. 39.

⁹ Marius-Cristian Neacșu, *op. cit.*, 2015, p. 95.

¹⁰ Marius-Cristian Neacșu, „Anul geoconopolitic 2014”, în *Economistul*, anul 12, nr. 49-50 (199-200), 15-31 decembrie, 2014, pp. 11-13.

¹¹ Silviu Neguț, „Conflictele înghețate. Studiu de caz: Crimeea”, în *Economistul*, anul 12, nr. 47-48 (197-198), 1-14 decembrie, 2014, pp. 60-62.

¹² Marius-Cristian Neacșu, „From the «Euro-Maidan» to the «Russian-Maidan»”, în *Terra*, Anul XLV (LXV), nr. 1-2, 2014, pp. 89-97.



de vedere operațional, studiul poate constitui un ghid de analiză geopolitică util pentru orice funcționar internațional, diplomat, cercetător în relații internaționale sau în domeniul securității.

1. Evoluții geopolitice post-Război Rece în relația Occident – Rusia. Elemente de neogeopolitică

Sfârșitul Războiului Rece, ca eveniment major al sfârșitului secolului XX (1989), a presupus o serie de nuanțări și metamorfozări a conceptelor geopolitice clasice. Însuși sistemul de relații internaționale începea să se modifice considerabil: de la o *lume bipolară* (blocul SUA vs. blocul URSS), care a definit structura de putere în cadrul Războiului Rece (1945-1989), la o *lume unipolară*, centrată pe hegemonia americană (*pax-americana*), care s-a derulat până în 2001 (evenimentul „11 septembrie”), urmat de o scurtă perioadă de tranziție, până în 2010 (când Hilary Clinton face o „ofertă” Chinei, de a participa la gestionarea lumii), când se fac cunoscute semnele unei lumi intens hibridizate, o *lume multipolară*, cu mai mulți poli și rețele de putere.

Modificările s-au produs pe mai multe planuri: *actori, jucători, jocuri, concepte*.

Statul care se individualizase drept actor geopolitic exclusiv al lumii bipolare și al războiului ideologic rece, se confruntă în prezent cu o multiplicare fără precedent a actorilor geopolitici, toți erodându-i suveranitatea și diminuându-i atribuțiile. Concomitent cu procesul de reevaluare a atribuțiilor statului, s-au evidențiat o serie de actori geopolitici nonstatali (societăți transnaționale – STN-uri, blocuri regionale, organisme internaționale, ONG-uri, organizații teroriste, grupări paramilitare etc.), dintre care unii cu o dinamică și o capacitate de depozitare fenomenală a puterii, deși nu erau actori geopolitici în sine, scopul lor nu era exercitarea puterii, dar efectele pe care le produceau erau geopolitice – este cazul STN-urilor pe care le putem numi, fără riscul de a greși, actori pseudo-geopolitici¹³ sau al blocurilor regionale, fie ele economice – UE (fie militare – NATO).

¹³ A se vedea și Gelu Hanganu, *Suportul geografic al structurilor geopolitice mondiale*, Universitatea din București, teză de doctorat, 2011, pp. 193-206.

O parte dintre acești actori au devenit și jucători puternici, atât la nivel regional, cât și la nivel global, mai mult, au format adevărate rețele și structuri de putere, contribuind la o lume din ce în ce mai puțin predictibilă.

Nici jocurile nu mai sunt clasice: dacă în lumea bipolară prevaluau *jocurile cu sumă nulă* (eu câștig, adversarul ideologic pierde), apoi s-a manifestat o tendință de mutare a accentului pe *jocuri de tip win-win* (câștigăm împreună), prezentul relevă o hibridizare a acestora: combinație de jocuri și geostrategii, de geopolitică și geostrategie și geoeconomie (atacuri armate vs. sancțiuni economice), putere dură (*hard power*) și putere blândă (*soft power*), adică o combinație de tip putere inteligentă (*smart/intelligent power*¹⁴) etc.

În mod evident, această evoluție a realității și a fenomenologiei geopolitice a fost urmată de cercetare, mediul academic, deopotrivă, și mass-media, popularizând concepte și noțiuni noi, unele pur și simplu oximoronice, dar care reprezentau cel mai bine realitatea în manifestare. Iată, de pildă, doar sintagma „refugiat economic”, mult utilizată în prezent, pune de aceeași parte a formulei două noțiuni antitetice: „refugiat” – care în geopolitica clasică avea o conotație pur politică și care făcea referire la un om persecutat politic pe diferite considerente: identitare, culturale etc. și care se „refugia” (era nevoit să fugă) pentru a-și slava viața/identitatea – și „imigrant economic”, care semnifica o alegere premeditată, o decizie ce viza, în primul rând, bunăstarea materială. Acest hibrid – „refugiatul economic” – este simultan și imigrant, dar și refugiat, vizează scopuri economice, dar și politice. O asemenea realitate nu mai poate fi surprinsă cu un instrument clasic de analiză.

Revenind la obiectul studiului de față – *conflictele atipice* – începutul secolului XXI a evidențiat în cadrul acestui tip de conflicte două categorii aparte: *conflictele geoeconomice* și

¹⁴ A se vedea și Silviu Neagu, Marius-Cristian Neacșu, „From «hard power» to «soft power». Intelligent power”, în vol. *The International Scientific Conference Strategies XXI, The Complex and Dynamic Nature of the Security Environment*, Bucharest, November 22-23, “Carol I” National Defence University Publishinghouse, Bucharest, 2012, pp. 216-226.



conflictele geostrategice. Primele s-au manifestat, cu predilecție, în primul deceniu din mileniul III (anii 2000), iar celelalte, în deceniul următor (anii 2010). Ambele au fost declanșate de dinamica frontierei geopolitice dintre Occident și Rusia care, pe măsură ce aceasta a avansat spre est, spre Marea Neagră, respectiv spre granița Rusiei („marșul spre Răsărit al Europei”¹⁵ după cum a fost descrisă de Oleg Serebrian), a forțat Rusia să mute accentul dinspre dimensiunea geoeconomică (războaiele gazelor cu Ucraina, 2006, 2008, 2009) spre cea geostrategico-militară (reanexarea teritorială a Peninsulei Crimeea, în 2014).

În ambele cazuri, prefixul „geo” a avut o adâncă semnificație. Conflictele geoeconomice nu au fost doar economice, nefiind implicate numai corporații private într-o simplă competiție pentru piețe, ci au fost implicate state, strategii guvernamentale, instrumente de politică externă de urmărire a unor obiective geopolitice, prin instrumentul economic. Economia a fost folosită ca o pârghie, ca un instrument, miza fiind în speță geopolitică: Occidentul folosea conceptul de „securitate energetică” (securizarea aprovizionării cu gaze naturale a pieței europene), dar viza extinderea în fostul spațiu de influență al Rusiei, Rusia viza frânarea și, în ultimă instanță, blocarea apropierei UE și NATO de granițele sale. Cum? Inițial, prin prețuri preferențiale la gazele naturale pentru țările din „vecinătatea apropiată”: gaze *versus* concesiile politice (rămânerea în sfera de influență a Moscovei, amânarea sau renunțarea la obiectivul de aderare la UE și/sau NATO).

Revoluției portocalii din Ucraina, din 2004, care nu însemna altceva decât o tendință de occidentalizare și un traseu geopolitic pro-european, Rusia i-a răspuns declanșând „războiul” gazelor naturale (2006, 2008, 2009), respectiv sistarea aprovizionării cu gaze naturale a Ucrainei (scenariul a fost utilizat la începutul anilor 2000 și împotriva Georgiei, deopotrivă). Geografia (vecinătatea dintre Rusia și Ucraina) era esențială: prezența structurilor militare ale NATO la granițele Rusiei era intolerabilă. De altfel, în 2009, Ucraina a renunțat în mod oficial la obiectivul de a intra în NATO.

În cazul conflictelor geostrategice, esențială a

¹⁵ Oleg Serebrian, *Despre geopolitică*, Editura Cartier, Chișinău, 2009, p. 172.

fost, din nou, geografia. Fenomenul *Euromaidan* de la începutul anului 2014 (în fapt, o reluare sub altă formă a revoluției portocalii din urmă cu zece ani), găsește Rusia mult mai pregătită. Nu mai folosește instrumentul geoeconomic (sistarea aprovizionării cu gaze naturale), ci intervine militar și reanexează teritorial Crimeea – una dintre cele trei „chei” geopolitice ale Mării Negre (alături de Strâmători și de Gurile Dunării), Pontus Euxinus fiind, de asemenea, „clema sudică” prin care Rusia își menține dimensiunea eurasiatică¹⁶.

Cu Peninsula Crimeea, Ucraina îndeplinea rolul de pivot geopolitic la Marea Neagră, pentru Rusia, fiind vitală menținerea controlului asupra Kievului și, până la un moment dat, instrumentul geoeconomic părea să fie suficient. Fără Peninsula Crimeea, Ucrainei îi este anulată această funcție, fiind o țară „captivă” în gravitația Moscovei, înconjurată de teritoriile rusești sau de teritorii aflate în sfera de influență a acesteia, ca un „rimland”. Mai mult, Rusia și-a luat garanții sporite, declanșând pe teritoriul Ucrainei un conflict înghețat (Donbass și Lugansk), menit să securizeze din punct de vedere geografic (printr-un culoar terestru) și geopolitic (prin anularea oricăror ambiții geopolitice ucrainene) accesul la Peninsula Crimeea, și prin ea la Marea Neagră, aflată, de altfel, în prezent, într-un plin proces de remilitarizare (deopotrivă rusesc și occidental).

Astfel, din perspectivă neogeopolitică, un alt concept hibrid pe care Rusia a știut să îl utilizeze cu o „măiestrie” specifică a fost acela brevetat în Transnistria – *conflictul înghețat*, cu fazele sale intermediare (regiune separatistă, zonă tampon etc.) – cu care Rusia își poate urmări dezideratele geopolitice pe termen lung și, în aceeași măsură, cu care poate ține la distanță structurile occidentale. Nu întâmplător, căpătând valoare

¹⁶ Mai multe studii recente au urmărit această temă: A se vedea și Marius-Cristian Neacșu, *op. cit.*, 2015, pp. 90-96; Marius-Cristian Neacșu, *op. cit.*, 2014, pp. 89-97; Marius-Cristian Neacșu, Silviu Neagu, „Black Sea Area – a new «grey area?»”, în *Impact Strategic*, nr. 2/ 2013, CSSAS, Editura Universității Naționale de Apărare „Carol I”, pp. 37-47; Marius-Cristian Neacșu, Damian Florea, „Project Nabucco in the power games”, în vol. International Scientific Conference Strategies XXI, *The Complex and Dynamic Nature of the Security Environment*, November 22-23, „Carol I” National Defence University Publishinghouse, Bucharest, 2012, p. 473.



generalizată ca instrument geopolitic de acțiune în ultimele două decenii, în jurul Mării Negre, de către Rusia, conceptul poate prelua numele, fără riscul de a greși, de *transnistrie geopolitică*¹⁷.

2. Conflictul geoeconomic: „războaiele” gazelor și ale gazoductelor vs. revoluția portocalie

Înlocuirea competiției ideologice cu cea economică era încă un deziderat la începutul mileniului III, însă apropierea structurilor euroatlantice de Ucraina și de granițele Rusiei au dat posibilitatea acestuia din urmă să înlocuiască particula „power” din conceptul *hard power* (puterea dură) cu cea de „energy”, respectiv *hard energy*¹⁸. Invasia tancurilor sovietice (atribut al puterii dure) fusese înlocuită acum cu o armă economică cu efecte geopolitice la fel de puternice: închiderea robinetului la gaze naturale. De ce? Căzuse înțelegerea: *gaze naturale la preț preferențial* pentru Ucraina și alte foste state ex-sovietice din proximitatea granițelor Federației Ruse și din fostul spațiu de influență sovietic (la începutul anilor 2000 prețul gazelor naturale plătit de aceste state era de circa 50 de dolari mia de metri cubi, în timp ce pe piața europeană sârise de 300 de dolari) vs. *concesii politice* (neaderarea la NATO și neintegrarea în UE; în mod deosebit, problema Ucrainei preocupa Kremlinul: avea

graniță directă cu Rusia, avea Crimeea și litoralul nordic al Mării Negre – care-i asigura, de altfel, și rolul de pivot și prezența în jocurile de putere de la Marea Neagră – la toate acestea adăugându-se și proximitatea Gurilor Dunării). De asemenea, cel puțin două probleme aveau nevoie urgentă de soluții: flota pontică rusească de la Sevastopol (găzduirea, plata chiriei și, ulterior, retragerea acesteia) și tranzitul gazelor naturale pe teritoriul Ucrainei, care, în condițiile unor neînțelegeri între Rusia și Ucraina, afecta piața europeană.

Revoluția portocalie din Ucraina (2004) – ca tendință de occidentalizare și traseu pro-european de evoluție geopolitică – a avut ca replică declanșarea de către Rusia a „războiului” gazelor naturale (cu cele trei etape ale sale, 2006, 2008, 2009)¹⁹. Contextul era unul deosebit de favorabil: Europa se afla în creștere economică și părea că tocmai descoperise beneficiile utilizării gazelor naturale, resursă de care avea nevoie din ce în ce mai mult și pe care o importa din Rusia (dependența medie a UE de importul de gaze naturale de la Gazprom se ridica undeva la 50%²⁰, iar multe țări erau dependente total); Ucraina – spațiu principal de tranzit al gazelor naturale spre Europa – părea a se orienta către Vest, ca orientare geopolitică (dar era la granița Rusiei, moștenea Peninsula Crimeea și cea mai bună parte a litoralului pontic de care era „agățată” și flota Federației Ruse); Rusia ieșise din perioada de indecizie și căutare din vremea lui Boris Elțin și intrase în cea de revenire pe „marea scenă” a lui Vladimir Putin.

Se individualizează astfel principalii *actori* ai conflictului: Uniunea Europeană („cererea”), Rusia („oferta”) și Ucraina (intermediarul, „spațiul de tranzit”). Conflictul părea a fi unul regional, eurasiatic, însă consecințele sale aveau impact mai larg. *Obiectul conflictului*: securitatea energetică a Europei (înscrisă pe agenda diplomatică a Uniunii Europene ca o componentă a securității naționale).

„Ciocnirea”, care cristaliza obiectul conflictului, se făcea între viziunile diferite în privința garantării securității energetice văzută diferit de actorii implicați: Rusia dorea să joace

¹⁹ Silviu Neguț, Marius-Cristian Neacșu, *op. cit.*, 2009, pp. 176-189.

²⁰ *Ibidem*.

¹⁷ Marius-Cristian Neacșu, „Conceptul de «transnistrie geopolitică»”, în *Terra*, Anul XLVI (LXVI), Nr. 1-2, 2015, pp. 65-70.

¹⁸ O serie întreagă de studii au abordat problematica conceptului de „hard energy” și a mai multor noțiuni din aceeași familie teoretică („războiul gazelor”, „războiul gazoductelor”, „clește energetic”, „energetik”, „gazoduct de preîntâmpinare”, „Blue Stream vs. gazoductul Transcaspic”, „South Stream vs. Nabucco” etc. etc.): Marius-Cristian Neacșu, Silviu Neguț, *op. cit.*, 2013, pp. 37-47; Marius-Cristian Neacșu, Damian Florea „Nabucco. Sfârșit?”, în *Terra*, Anul XLIV (LXIV), Nr. 1-2, 2013, pp. 90-95; Marius-Cristian Neacșu, Damian Florea, *op. cit.*, 2012, pp. 426-440; Marius-Cristian Neacșu, Silviu Neguț, *op. cit.*, 2010, pp. 29-46; Silviu Neguț, Marius-Cristian Neacșu, *op. cit.*, 2009, pp. 176-189; Silviu Neguț, Marius-Cristian Neacșu, Viorel Mionel, „European Union’s Dependency on Russian Energy. Geopolitical considerations”, în *The Romanian Economic Journal*, nr. 25 bis, 2007, pp. 265-284 ș.a.



rolul de unic furnizor pe piața europeană a gazelor naturale (dar depindea de tranzitul prin Ucraina) și a recurs la un arsenal întreg de strategii pentru a nu permite coagularea unei piețe comune în acest domeniu, în timp ce Uniunea Europeană viza diversificarea surselor de aprovizionare și a rutelor de transport.

Deși problema era aceeași – alimentarea pieței energetice europene și securizarea acesteia în raport cu dinamica evoluției relațiilor geopolitice dintre Rusia (furnizor) și Ucraina (spațiu de tranzit) – poziția celor doi actori asupra acesteia era radical diferită.

Astfel, pe de o parte, *poziția europeană* era orientată spre profit (de altfel, finanțarea construcției gazoductelor occidentale, cum era *Nabucco*, avea, în mare parte, finanțare privată), într-un calcul geoeconomic (diversificarea surselor de aprovizionare, prin accesul la spațiul caucazian și central-asiatic, și a rutelor, respectiv tranzit nonucrainean), în spiritul unui joc de tip „win-win” (Europa se aprovizionează cu gaze naturale și le aduce prin conducte care nu sunt controlate de Gazprom, iar Rusia rămâne și ea un furnizor important pe piața europeană, dar nu exclusiv).

Pe de altă parte, *poziția rusească* era, pe fond, geopolitică și geostrategică. Din punct de vedere *geopolitic*, se urmărea recuperarea fostului spațiu de influență, în mod special țările ex-sovietice din proximitatea granițelor, evitarea occidentalizării Ucrainei și, mai mult, îndepărtarea pericolului de aderare a acesteia la blocul militar al NATO (prezența NATO la granița Rusiei era de neacceptat). Din punct de vedere *geostrategic*, Moscova a folosit instrumentul (geo)economic – prețuri preferențiale la gazele naturale provenite din Rusia și accesul pe piața Rusiei a diferitelor produse în schimbul unor concesiuni politice. Rusia nu urmărea atât profitul economic, cât creșterea dependenței Europei de gazele naturale rusești, eliminarea intermediarilor, cum erau țările de tranzit – Ucraina, de exemplu, sau potențialii furnizori central-asiatici sau transcaucazieni – Turkmenistan și Azerbaidjan.

Jocul Rusiei era unul cu sumă nulă: alimentarea pieței europene numai cu gaze rusești sau cu gaze naturale din spațiul caspic și central-

asiatic, dar intermediare de Rusia, prin conducte controlate... tot de Rusia.

În ceea ce privea *miza conflictului*, aceasta era una *geoeconomică* pentru Occident și una *geopolitică și geostrategică* pentru Rusia. Ca urmare, *semnificația conflictului* era destul de importantă: frânarea sau întârzierea, în primă instanță, ulterior blocarea tendințelor de extindere a structurilor euroatlantice spre Est, respectiv în proximitatea granițelor Rusiei.

Desfășurarea conflictului gazelor naturale s-a produs aproape la indigo și în 2006, și în 2008, și în 2009. Mascarea semnificației geopolitice sub un litigiu economic: Ucraina dorește să se occidentalizeze, Gazprom crește tarifele la gazele naturale furnizate către vecinul de la vest, Ucraina refuză să plătească, solicită plata unei taxe de tranzit mai mari, Gazprom sistează aprovizionarea cu gaze naturale, Ucraina afectează tranzitul de gaze naturale către Occident, rezultă necesitatea găsirii unor soluții alternative²¹.

Atât Rusia, cât și Occidentul se aliniau în problema „ocolirii Ucrainei”, ca spațiu de tranzit. Cu alte cuvinte, conflictul gazelor naturale a declanșat un altul, mult mai spectaculos din punct de vedere al jocurilor de putere, respectiv ceea ce avea să fie numit, la vremea respectivă, în literatura de specialitate, „războiul” gazoductelor²². Se păstrau toate coordonatele conflictului gazelor, însă apăreau nuanțe interesante: Occidentul dorea să acceseze zăcămintele de hidrocarburi din spațiul caspic și să prelungească culoarul energetic-diplomatic, realizat încă din anii '90 ai secolului trecut, Baku-

²¹ Este deosebit de relevant, în acest sens, discursul lui Vladimir Putin de la Soci, din 2006: „Dacă partenerii noștri europeni așteaptă de la noi ca să-i lăsăm să accedă la avuția noastră cea mai de preț, energia, pentru a face cu ea ce poftesc, atunci cerem concesiuni care să ne ajute la propria noastră dezvoltare. (...) Accesul la infrastructură, la producție și la transport? Dar despre ce acces este vorba? Unde este producția voastră, la ce zăcăminte și la ce mari conducte ne permiteți accesul? Dacă nu dețineți nimic din toate acestea, va trebui să găsim o soluție de înlocuire care ne va permite să antamăm un schimb reciproc, în interesul ambelor părți. Am acordat Ucrainei subsidii timp de cincisprezece ani. Dacă Vestul vrea o Revoluție Portocalie, să aibă amabilitatea de a plăti pentru ea. Credeți că suntem proști?”.

²² Marius-Cristian Neacșu, Silviu Neguț (2010), *op. cit.*, pp. 29-46.



Tbilisi-Erzurum (Azerbaidjan-Georgia-Turcia), la ambele capete, atât la sursa de aprovizionare – proiectul gazoductului *Trans-caspic* – cât și la capătul de ieșire, spre Europa, prin mult titratul proiect *Nabucco*. Competitorii rusești nu erau mai prejos: *Blue Stream*, o conductă de gaze pe fundul Mării Negre, „mică, dar cu simbolică mare”²³, care aducea gaze naturale din Rusia direct în Turcia (vs. gazoductul *Trans-caspic*, occidental), un *gazoduct Pericaspic* (vs. cel occidental *Trans-caspic*, proiect reluat de Occident în contextul aprovizionării viitoarei conducte Nabucco), care să preia gazele naturale din Turkmenistan – un important producător de gaze naturale din Asia Centrală, la est de Marea Caspică, pe care Occidentul l-ar fi dorit conectat prin culoarul trans-caspic la piața europeană, *South Stream* (vs. *Nabucco*, occidental, „podul de gaze naturale care lega Europa de Asia”, evident, fără Rusia, vs. *Nabucco Vest*, versiunea din 2012 a gazoductului inițial)²⁴.

Nu vom mai relua jocurile²⁵, însă relevante

²³ Silviu Neguț, Marius-Cristian Neacșu, Liviu Bogdan Vlad, „The Geopolitics of Strategic Energy Resources”, în *Impact Strategic*, nr. 1, 2007, p. 25.

²⁴ Reluăm pe scurt principalele coordonate ale acestor proiecte: *Nabucco* – proiect occidental, capacitate 31 miliarde m³, lungime 3.300 km, diametru 1.400 mm, costuri 7-8 miliarde Euro, finanțare privată, surse de aprovizionare: Azerbaidjan (?), Turkmenistan (?), Iraq (?), Iran (?), Egipt (?), cronologie: lansat în 2002, relansat în 2012, eșuat în 2013; *Nabucco Vest* – proiect occidental, capacitate 10 miliarde m³, lungime 1.300 km, diametru 1.200 mm, finanțare privată, surse de aprovizionare: Azerbaidjan (Shah Deniz 2), cronologie: lansat în 2012, eșuat în anul următor; *South Stream* – proiect rusesc competitor direct al *Nabucco*, capacitate 63 miliarde m³, lungime 2380 km, diametru 810 mm, costuri 16 miliarde Euro, finanțare majoritar de stat, surse de aprovizionare: Rusia, cronologie: lansat în 2006, semnarea deciziilor finale de investiție și demararea construcției segmentului off-shore, în 2012, sistat (temporar) în 2014 (în anul următor, în 2015, va fi, de asemenea, sistat și proiectul *Blue Stream 2*); *Nord Stream* – proiect rusesc competitor indirect al *Nabucco*, capacitate 55 miliarde m³, lungime 1.224 km, diametru 1.220 mm, costuri 15 miliarde Euro, finanțare mixtă (30% Rusia, de stat, 70% Germania, privată), surse de aprovizionare: Rusia, cronologie: lansat în 1997, terminarea primei conducte, în aprilie 2011, începerea livrării în noiembrie 2011, inaugurarea celei de-a doua conducte în noiembrie 2012, lansarea *Nord Stream 2*, în 2015.

²⁵ Pentru mai multe detalii a se vedea Marius-Cristian Neacșu, Silviu Neguț, *op. cit.*, 2010, pp. 29-46.

sunt rezultatele: nici un proiect occidental nu a avut sorți de izbândă, în schimb, Rusia a reușit, grație gazoductului *Nord Stream*, să ocolească Ucraina și să conecteze direct Germania („noul pact Ribbentrop-Molotov”, cum a fost denunțat proiectul, la vremea respectivă, de către polonezi)²⁶, iar prin intermediul proiectului *South Stream* – al cărui rol a fost, în primul rând, acela de preîntâmpinare a proiectului occidental – a reușit să împiedice construcția gazoductului *Nabucco*.

Efectele crizei economice din 2008, ce au avut printre consecințe scăderea consumului de gaze naturale în Europa, renunțarea la construcția gazoductului *Nabucco* și evenimentele din 2014 din Ucraina – fenomenul *Euromaidan* – au trecut, oarecum, în umbră aceste conflicte geoeconomice și au mutat accentul pe o altă categorie de conflicte atipice, și anume cele geostrategice.

3. Conflicttele geostrategice: „transnistria” geopolitică vs. *Euromaidan*

Reaminteam anterior că, pentru dimensiunea eurasiatică a Rusiei, de o maximă importanță este Marea Neagră și, în contextul anterior anului 2014, Ucraina – prin litoralul pe care aceasta îl moștenise din vremea URSS-ului, respectiv: Peninsula Crimeea, cheie geopolitică regională și proximitatea Gurilor Dunării.

Drept urmare, ceea ce se întâmpla în partea centrală a Kievului, în primele zile ale anului 2014 nu avea cum să lase Kremlinul ca spectator pasiv. *Euromaidanul* – un fel de „primăvară ucraineană” și o continuare a ideii de „revoluție portocalie” din urmă cu zece ani – a „silit” Rusia să rezolve „problema Ucrainei”. Pentru aceasta, a folosit un instrument pe care l-a brevetat în Transnistria, dar pe care l-a generalizat în tot spațiul caucaziano-pontic, înconjurând Marea Neagră cu *conflicte înghețate*.

Încadrăm „conflictele înghețate” în categoria *conflictelor geostrategice*, deopotrivă *conflicte atipice* – de altfel, tocmai aici, în Ucraina, a fost

²⁶ O interesantă relație de prietenie între Vladimir Putin și Gerhard Schröder, fostul cancelar al Germaniei, a stat în spatele proiectului *Nord Stream* – a se vedea, pentru detalii, Marius-Cristian Neacșu, „Doctrina Gazputin”, în *Economistul*, Nr. 9 (159), 17-23 martie, 2014, pp. 26-30.



cristalizat conceptul de „război hibrid”. Dar, în cazul Peninsulei Crimeea (martie 2014), am asistat la o continuare evolutivă a conceptului de „conflict înghețat”, respectiv aceea de dezghețare și anexare teritorială militară de către Federația Rusă. Practic, „conflictul înghețat” nu constituia decât un „temporizator”, un instrument geostrategic, care avea rolul să întârzie o situație nelămurită încă de Kremlin până la un moment favorabil acestuia. Este ceea ce Oleg Serebrian numea, în cazul războaielor balcanice din anii '90, „războiul s-a încheiat, conflictul continuă”²⁷, adică o stare de „nici pace, nici război”.

Dacă urmărim în toată perioada post-Război Rece acele teritorii în care au fost „instalate” conflicte înghețate – Transnistria, Osetia de Sud, Abhazia și, mai recent, Crimeea, Donbass și Lugansk – observăm o serie de similitudini, și anume²⁸:

- toate sunt spații geografice marginale (raportat la capitala statului postsovietic), de dimensiuni restrânse, cu o identitate absentă sau complicată și, cel mai adesea, obscură;

- sunt situate în spațiul geopolitic pontic sau caucaziano-pontic;

- populația este, de regulă, mixtă cu un procent oarecare de populație rusă sau rusificată, filorusă sau rusofilă;

- au un trecut sub incidență sovietică (foste componente ale ex-URSS, adăpostesc reminiscențe ale Imperiului Sovietic: trupe, armament, echipamente militare etc.);

- pot scăpa ușor din gravitația unui centru de putere emergent (Chișinău, Kiev etc.);

- toate au fost folosite de Rusia, cel mai interesant, folosind argumentație occidentală (protejarea „celui mic” – populația filorusă sau rusofilă – în fața „celui mare” – capitala care administra de jure teritoriul – drepturile omului, lupta împotriva terorismului internațional, precedentul Kosovo etc.);

Algoritm evolutiv și funcțional a fost și el perfecționat până la nivelul de model aplicabil oriunde era cazul:

²⁷ Oleg Serebrian, *Geopolitica spațiului pontic*, Chișinău, Ed. Cartier, 2006, p. 154.

²⁸ A se urmări conceptul *transnistria geopolitică* în Marius-Cristian Neacșu, *op. cit.* 2015, pp. 65-70.

- clamarea de către Moscova a unor drepturi legitime asupra regiunii: trecut sovietic sau reminiscențe sovietice – trupe ale fostei Armate Roșii (situația Transnistriei, spațiul caucazian), flota pontică a Rusiei (Crimeea) etc.;

- dependența economică și aservirea politică: gaze, energie, piață vs. concesiile politice (situația Belarusului, Ucrainei, R. Moldova, Georgiei etc.);

- orice încercare de „occidentalizare” (în sensul de orientare geopolitică spre Vest) este interpretată de Kremlin ca un act de înaltă trădare, astfel că „revoluțiile colorate” sunt sancționate prompt (de exemplu: „războiul gazelor” cu Belarus și Ucraina sau încălzirea unor „conflicte înghețate”, cum este cel din Transnistria);

- intervenția rusească s-a făcut de la nivel de lobby, intervenție în treburile interne prin finanțarea unor forțe politice și mediatice și până la „războiul prin procură” (folosind „secesiuniști”, „rebeli”) sau prin intervenția directă (cazul recent al Peninsulei Crimeea);

- dacă orientarea prooccidentală persistă, este inițiată *fragmentarea teritorială* a republicii respective, inițial sub forma unei regiuni separatiste care nu mai recunoaște autoritatea centrală, chiar dacă beneficiază de o anumită autonomie, și care se autoproclamă independentă (Transnistria, Crimeea, Donbass, Lugansk ș.a.);

- escaladarea unui conflict armat este catalizată sau înghețată de Moscova, după caz, căutând internaționalizarea conflictului și asigurându-și poziții de negociere în forță și prezența în orice format de negociere a viitoarei soluții de pace;

- folosind argumente și soluții „occidentale” – autodeterminare prin referendum, federalizare (capcana unor federații asimetrice – vezi „planul Kozak” pentru soluționarea conflictului transnistrean) – Rusia se implică în soluționarea conflictului în așa fel încât să țină departe structurile occidentale;

- în situații extreme, cum a fost „Euromaidanul” și potențiala pierdere a Ucrainei și, prin Crimeea, a accesului strategic la Marea Neagră, Kremlinul își rezervă dreptul să recurgă la ultimul pas: *anexarea teritorială*.



Dacă toată această schemă evolutivă generalizează până la nivel de concept științific modelul Transnistriei, Crimeea reprezintă o fază de evoluție ulterioară. Din definiția conceptului de *transnistrie geopolitică* – „o regiune cu o înaltă semnificație geostrategică folosită de o mare putere (Rusia), fie în scopul frânării [sau blocării] unor tendințe geopolitice în desfășurare (avansul structurilor euroatlantice către granițele actuale ale Rusiei), fie pentru recuperarea influenței în fostul spațiu ideologic”²⁹ – rezultă și *obiectul sau miza geopolitică* a acestor conflicte geostrategice.

Similar conflictelor geoeconomice care, pentru Rusia, aveau tot o miză (geopolitică și) geostrategică, conflictele geostrategice păstrează aceeași semnificație. Cel puțin în cazul Peninsulei Crimeea era vorba de recuperarea accesului strategic³⁰ la Marea Neagră – ancora de securitate sudică a Rusiei – cu sau fără Ucraina. O Ucraină occidentalizată (membră UE și NATO) ar fi însemnat restrângerea dimensiunii geopolitice eurasiatice a Rusiei.

Concluzii

În urma studiului de față și a analizei comparative *conflicte geoeconomice vs. conflicte geostrategice ca tipuri de conflicte atipice*, au rezultat o serie de concluzii, pe care le redăm sintetic.

Ultimele două decenii și jumătate scurse de la sfârșitul Războiului Rece atestă realități noi. Se observă cum întreaga fenomenologie geopolitică, atât la nivel de realitate în teren, cât și la nivel conceptual, este puternic *hibridizată*, dacă o comparăm cu cea din timpul Războiului Rece. Deși scopul/obiectivul geopolitic rămâne același dintotdeauna – maximizarea puterii – hibridizarea s-a produs la nivel de actori geopolitici (o combinație de o dinamică uluitoare

²⁹ *Idem*, p. 68.

³⁰ Nu este vorba numai de accesul fizic la Marea Neagră, Rusia având o bucată proprie de litoral, însă deficitară: constituie dublă barieră, fizico-geografică (Munții Caucaz) și umană (populație islamică). Este vorba de accesul strategic, respectiv deținerea uneia dintre cele trei „chei” pontice, în cazul de față Peninsula Crimeea.

de actori statali și nonstatali), de jocuri (pare a fi un fel de joc de putere cu regula „fără reguli”), de concepte (acestea nu mai sunt atât de rigide ca în vremea Războiului Rece, ci extrem de flexibile, cu o dinamică semantică accentuată).

Rusia nu se mai află în recul geopolitic. Dacă, în cea mai mare parte a timpului scurs de la sfârșitul Lumii Bipolare, Rusia s-a aflat în situația de „recul geopolitic” (situația observabilă chiar prin tatonarea noțiunilor teoretice care au încercat să explice mai bine noile realități din sistemul de relații internaționale – *Pacea Rece, Noul Război Rece* ș.a.), încercând să minimizeze sau să contracareze extinderea spre est, spre fostul spațiu de influență sovietic și, chiar mai mult, spre granițele actuale ale Rusiei, a structurilor euroatlantice, evenimentele din 2014 – ca o rezultată cumulativă a evoluției Rusiei în toată această perioadă – au demonstrat faptul că „moștenitorul legitim al URSS” nu se mai află în retragere tactică și minimalizare a pierderilor, ci a trecut la ofensivă: a frânat și, ulterior, blocat extinderea spre est a blocurilor UE și NATO, a recuperat Crimeea, a fragmentat Ucraina, a remilitarizat Marea Neagră (deopotrivă și Marea Baltică, folosind motivul gazoductului *Nord Stream*) în încercarea de a-și conserva spațiul tampon din fața granițelor sale.

Drept urmare, *Rusia a trecut de la o strategie pasivo-defensivă la una activo-agresivă – geostrategie de preîntâmpinare.* Pe lângă procesul de frânare/blocare a structurilor occidentale și de recuperare a „vecinătății apropiate”, Rusia, în pofida sancțiunilor economice și a prețului scăzut la petrol (care alimentează în bună măsură bugetul de stat), fructificând și criza structurală și identitară occidentală (de la *gexit* și *bexit* la „refugiații economici”, slăbiciunea SUA) și-a redobândit capacitatea sa de intervenție la nivel global (implicarea activă în dosarul sirian).

Rusia a utilizat *instrumente geopolitice noi, hibride*, ce pot fi grupate în două categorii: din sfera *geoeconomică* (hard energy, „războiul” gazelor naturale, „războiul” gazoductelor, cleștele energetic, gazoduct de preîntâmpinare etc.) și din cea *geostrategică* (regiune separatistă, zonă tampon, conflict înghețat, „transnistrie”



geopolitică) ș.a. Acestea au fost utilizate cu același scop geopolitic: minimalizarea pierderilor suferite în urma imploziei colosului sovietic („cea mai mare catastrofă geopolitică din secolul XX”, cum o cataloga însuși Vladimir Putin), blocarea „marșului spre Răsărit” al structurilor occidentale și securizarea „vecinătății apropiate” ca spațiu tampon în fața granițelor sale.

Toate aceste instrumente geopolitice (amintite anterior) au fost folosite în relație directă cu Marea Neagră. Pentru Rusia, Marea Neagră constituie ancora de securitate sudică și este o componentă esențială a dimensiunii eurasiatice a Rusiei.

BIBLIOGRAFIE:

1. HANGANU, Gelu, *Suportul geografic al structurilor geopolitice mondiale*, Universitatea din București, Teză de doctorat, 2011.

2. NEACȘU, Marius-Cristian, „Rusia și dinamica mediului regional de securitate”, în *Conferința Științifică Internațională STRATEGII XXI, cu tema „Complexitatea și dinamismul mediului de securitate”* (coord. Stan Anton, Iuliana Simona Țuțuianu), vol. 1, iunie 11-12, Editura Universității Naționale de Apărare „Carol I”, București, 2015.

3. NEACȘU, Marius-Cristian, „Conceptul de «transnistrie geopolitică»”, în *Terra*, Anul XLVI (LXVI), Nr. 1-2, 2015.

4. NEACȘU, Marius-Cristian, „Anul geoeconopolitic 2014”, în *Economistul*, anul 12, nr. 49-50 (199-200), 15-31 decembrie, 2014.

5. NEACȘU, Marius-Cristian, „From the «Euro-Maidan» to the «Russian-Maidan»”, în *Terra*, Anul XLV (LXV), nr. 1-2, 2014.

6. NEACȘU, Marius-Cristian, „Doctrina Gazputin”, în *Economistul*, Nr. 9 (159), 17-23 martie, 2014.

7. NEACȘU, Marius-Cristian; FLOREA, Damian, „Nabucco. Sfârșit?”, în *Terra*, anul XLIV (LXIV), nr. 1-2, 2013.

8. NEACȘU, Marius-Cristian; FLOREA, Damian, „Project Nabucco in the Power Games”,

in *International Scientific Conference Strategies XXI – The Complex and Dynamic Nature of the Security Environment*, organised by the Centre for Defence and Security Strategic Studies (CDSSS), November 22-23 „Carol I” National Defence University Publishinghouse, Bucharest, 2012.

9. NEACȘU, Marius-Cristian; DIACONESCU, Constantin, „Geopolitical Stakes and Games on the North-West – South-East Axis (Western World – Turkey)”, în *Lucrările seminarului geografic <Dimitrie Cantemir>*, nr. 31, Iași, 2011.

10. NEACȘU, Marius-Cristian; NEGUȚ, Silviu, „Gas pipelines war”, în *Romanian Review on Political Geography*, anul 12, nr. 1, 2010.

11. NEGUȚ, Silviu, „Conflictele înghețate. Studiu de caz: Crimeea”, în *Economistul*, anul 12, nr. 47-48 (197-198), 1-14 decembrie, 2014.

12. NEACȘU, Marius-Cristian; NEGUȚ, Silviu, „Black Sea Area – a new «grey area»?”, în *Impact Strategic*, nr. 2, 2013.

13. Silviu NEGUȚ, Marius-Cristian NEACȘU, „From «hard power» to «soft power». Intelligent power”, în vol. *The International Scientific Conference STRATEGIES XXI, The Complex and Dynamic Nature of the Security Environment*, Bucharest, November 22-23, Bucharest, “Carol I” National Defence University Publishinghouse, 2012.

14. NEGUȚ, Silviu; NEACȘU, Marius-Cristian, „Gas war”, în *Romanian Review on Political Geography*, anul 11, nr. 2, 2009.

15. NEGUȚ, Silviu; NEACȘU, Marius-Cristian; MIONEL, Viorel, „European Union’s Dependency on Russian Energy. Geopolitical considerations”, în *The Romanian Economic Journal*, nr. 25 bis, 2007.

16. NEGUȚ, Silviu; NEACȘU, Marius-Cristian; VLAD, Liviu Bogdan, „The Geopolitics of Strategic Energy Resources”, în *Impact Strategic*, nr. 1, 2007.

17. SEREBRIAN, Oleg, *Despre geopolitică*, Chișinău, Editura Cartier, 2009.

18. SEREBRIAN, Oleg, *Geopolitica spațiului pontic*, Chișinău, Editura Cartier, 2006.



CONFLICTELE ATIPICE ALE SECOLULUI XXI: DIFICULTĂȚI CONSISTENTE ÎN EFORTUL DE A OBTINE VICTORIA CU MIJLOACE ȘI METODE TRADIȚIONALE

*Dr. Florin DIACONU**

Articolul de față își concentrează atenția asupra randamentului limitat al loviturilor aeriene întreprinse până spre sfârșitul lui 2015 contra unor obiective deținute de ISIL în Siria și Irak, ca și împotriva forțelor ISIL care operează pe teritoriul acestor două țări din Orientul Mijlociu. În condițiile insuficienței forțelor folosite pentru a lovi ISIL, ale caracterului difuz și incert al țintelor ce merită lovite, ca și în contextul constrângerilor consistente exercitate de regulile care definesc corectitudinea politică astăzi, e puțin probabil ca metoda bombardamentului aerian, care a produs rezultate importante în mai multe războaie anterioare de mari proporții și de mare intensitate, să poată conduce, rapid, la rezultate realmente decisive contra ISIL. Pentru a fundamenta această concluzie, vom trece în revistă elemente importante din istoria teoriei și practicii strategice legate în mod nemijlocit de bombardamentul aerian, în întreaga perioadă scursă din anii 1920 și până în zilele noastre.

Cuvinte-cheie: *ISIL (Stat Islamic), bombardament aerian, ținte, SUA, Franța, Marea Britanie, Siria, Irak, eficiența acțiunii.*

Introducere¹

Articolul își propune să discute doar *câteva* din aspectele descrise de titlu, fără a avea însă pretenția completitudinii (având în vedere spațiul relativ redus avut la dispoziție). În plus, precizez, de la bun început, că aparatul conceptuală folosită este una a *studiilor strategice* privite din unghiul *științelor politice*, nu din acela al *științelor militare*. Cum cele două domenii ale cunoașterii se suprapun, parțial (și uneori, mai degrabă, vag), este posibil ca unii cititori să găsească în text, în chip legitim din punctul de vedere al *militarului* de profesie, o seamă de observații și formulări care pot fi puse, până la un punct, sub semnul întrebării. Dar, reiau, observațiile și formulările în cauză sunt *pe de-a-ntregul legitime* în lumea mea profesională, aceea a preocupării sistematice pentru studiul puterii pe arena internațională (ceea ce înglobează inclusiv obligația profesională – și în sens mai larg, intelectuală – de a lua în calcul existența și funcționarea componentei *militare* a puterii), studiu efectuat în cheie teoretică realistă,

¹ Material prezentat la Simpozionul științific internațional „Conflictele atipice ale secolului al XXI-lea”, organizat de CSSAS în 8 decembrie 2015.

** Dr. Florin DIACONU este conferențiar la Facultatea de Științe Politice a Universității din București (FSPUB) și director al Centrului Hans J. Morgenthau. E-mail florin.diaconu@fspub.unibuc.ro*

dar într-o instituție de învățământ superior și de cercetare științifică *civilă*.

Precizez, de asemenea, că îmi voi concentra atenția cu prioritate asupra evenimentelor recente din Siria și Irak (legate, în majoritatea cazurilor, de dinamica activităților și acțiunilor de diverse tipuri ale entității pe care o numim Stat Islamic sau ISIL). Optez pentru o astfel de variantă de lucru dintr-un motiv extrem de simplu: celălalt mare conflict atipic în curs, respectiv cel ilustrat, între altele, de invadarea și anexarea Crimeei de către Rusia, iar ulterior de declanșarea de către aceeași Federație Rusă – aflată într-o *evidentă* fază de supraactivare a preocupărilor pentru refacerea unei hegemonii de tip imperial, cel puțin la nivel regional – este, în mod firesc (având în vedere, între altele, contextul geostrategic din regiunea extinsă a Mării Negre, ca și preocupările României în dubla ei calitate de țară NATO, dar și de putere minoră² pe scena internațională) cu mult mai prezentă în dezbateră publică, precum și în discuțiile de specialitate purtate la București, în cele mai diverse cadre instituționale.

1. Elemente importante din teoria și practica bombardamentului aerian cu rol strategic decisiv

De-a lungul ultimelor decenii, teoria, la fel ca și practica politico-militară au, ca numitor comun, atunci când vorbim despre componenta *aeriană* a puterii naționale, faptul că aceasta este văzută ca fiind un *posibil* instrument al *victoriei strategice decisive*.

Atunci când primul teoretician serios al bombardamentului strategic, un general italian (care și-a început cariera, să nu uităm, ca ofițer de

² Formularea „puteri minore” apare, clar, în Martin Wight, *Politica de putere*, Editura Arc, Chișinău, 1998, pp. 69-75; autorul precizează, într-un capitol special al lucrării, că „majoritatea statelor nu sunt mari puteri”, precum și că „scara puterilor minore este extrem de largă” – de la state apropiate, „ca forță”, de marile puteri „până la state atât de mici și lipsite de forță militară, ca Luxemburg sau Costa Rica, încât abia corespund numelui de puteri” – p. 69; am ales în mod deliberat acest element de aparatură conceptuală întrucât permite, în contextul discuției de față, depășirea din mișcare a unei teme spinoase – cea a evaluării rangului real al puterii României.

artilerie), a scris, acum aproape 100 de ani, despre potențialul uriaș al misiunilor de bombardament aerian, el afirma, între altele, că războiul aerian e unul „din instrumentele „de a obține randamentul maxim cu mijloace minime”³. Același precursor al teoriei bombardamentului strategic afirma că, înainte de epoca în care a devenit posibil războiul aerian, „pentru a învinge... era necesar să se rupă o linie de forțe și să se deschidă trecerea prin ea”, dar că „înapoia acestor linii, dincolo de o anumită distanță, determinată de bătaia maximă a armelor de foc, războiul nu era în măsură să-și facă simțită direct repercusiunea”, fiindcă „dincolo de acea distanță nu putea răzbi nici o vătămare provocată de inamic și viața putea să se scurgă într-o completă siguranță și într-o relativă liniște”. Altfel spus, „câmpul de luptă era net limitat”⁴.

Dar în condițiile noi, când un război poate fi dus și cu forțe aeriene masive, „nu mai pot exista zone în care viața să se poată desfășura în completă siguranță și în relativă liniște. Câmpul de bătălie nu va mai putea fi limitat; el va fi circumscris de hotarele națiunilor aflate în luptă; toate devin combatante pentru că toate sunt supuse vătămarilor directe produse de inamic; nu mai poate subzista o împărțire între beligeranți și nebeligeranți”; mai mult, „victoria de la suprafață nu mai poate feri de vătămarile aeriene produse de adversar” și singura garanție a victoriei depline e ca, „ocupând efectiv teritoriul adversarului, să se distrugă total ceea ce dă viață forțelor aeriene inamice”⁵.

În sprijinul ideii că războaiele viitoare vor fi decise, în final, de masa și de calitatea forțelor aeriene, Douhet afirma și că „avionul, prin independența sa față de suprafața terestră și prin iuțeala sa de deplasare, superioară celei a oricărui alt mijloc, este arma ofensivă prin excelență”, precum și că avantajul cel mai consistent „pe care îl comportă atitudinea ofensivă este acela

³ G. Douhet, „Noi mijloace tehnice”, în Colonel (r) dr. Simion Pitea, colonel dr. Gheorghe Tudor, *Pagini din gândirea militară universală*, vol. III, Editura Militară, București, 1988, p. 167.

⁴ G. Douhet, „Noua posibilitate”, în Simion Pitea, Gheorghe Tudor, *op. cit.*, vol. III, p. 170.

⁵ *Ibidem*, p. 171.



de a avea inițiativa operațiilor, inițiativă ce se concretizează în alegerea liberă a punctului de atac și în posibilitatea de a concentra în punctul dat masa forțelor proprii”⁶.

Douhet enunța și câteva *reguli* – extrem de raționale, de altfel – după care ar fi trebuit să se ghideze cei care *planifică și conduc războiul aerian*.

- Prima dintre ele este aceea conform căreia „țintele loviturilor aeriene trebuie să fie întotdeauna mari: țintele mici au importanță mică și nu merită în general să fie obiect de preocupare”.

- În al doilea rând, „bombardamentul trebuie să distrugă complet ținta ochită, astfel încât deasupra uneia și aceiași ținte să nu fie necesar de a acționa decât o singură dată”.

- Iar cea de a treia regulă – sau mai degrabă axiomă – este că „țintele loviturilor aeriene vor fi, în general, suprafețe de dimensiuni determinate pe care există clădiri oficiale, locuințe, stabilimente etc. și o anumită populație”⁷.

Războaiele ce au urmat au confirmat o parte *importantă* din elementele textului lui Douhet, redactat și publicat în 1921. Dar merită subliniat și faptul – deloc neimportant, *inclusiv* pentru înțelegerea unor fapte ce se petrec în zilele noastre – că o parte deloc neglijabilă a aserțiunilor *centrale* ale autorului italian au fost infirmate de practica militară ulterioară. Așa, de exemplu, el afirmă că, pentru a obține o victorie realmente decisivă, ar fi suficiente cam 1.000 de avioane; 500 dintre acestea, angajate în fiecare zi, prin rotație, ar pune la dispoziția celui ce folosește o asemenea forță „posibilitatea de a proceda zilnic la distrugerea a 50 de centre de orice fel, situate în raza de acțiune a escadrilelor”⁸.

Pasajul anterior indică, foarte clar, convingerea că 10 avioane de bombardament ar putea fi suficiente pentru a scoate din funcțiune un „centru de orice fel” (cum ar fi, de exemplu,

o mare întreprindere industrială sau aria centrală a unui oraș mare și important). Dar știm, de exemplu (pentru a oferi doar *câteva* exemple relevante), că până și ținte de dimensiuni mici, chiar ținte punctiforme, pot fi distruse complet *doar* prin concentrarea de forțe aeriene mult mai consistente.

La începutul ofensivei Japoniei în Pacific, nava de linie britanică *Prince of Wales* și crucișătorul de bătaie *Repulse* sunt scufundate, la 10 decembrie 1941, în urma unui atac întreprins de nu mai puțin de 86 de avioane decolate de pe piste aflate în apropiere de Saigon⁹ (numărul acestor avioane este, să nu uităm, cam de 10 ori mai mare decât acela despre care Douhet presupunea, cu două decenii mai devreme, că ar putea fi suficient pentru a scoate din funcțiune orice țintă importantă).

Dar există și situații de un *alt tip*. Așa de exemplu, cazul bombardării mării uzine de rulmenți de la Schweinfurt ne arată, foarte clar, cât de limitate pot fi, în realitate, rezultatele obținute cu efective aeriene mult mai numeroase (fără să mai punem la socoteală faptul că avionul de bombardament din al Doilea Război Mondial putea lansa asupra țintei o cantitate de bombe cu mult mai mare decât aceea transportată de bombardierele din anii imediat următori Primului Război Mondial): la 17 august 1943, 500 de bombardiere grele americane bombardează uzina, plus o fabrică de avioane de la Regensburg. Amândouă fabricile sunt „grav avariate”. În plus, 565 de germani și 86 de străini care se aflau la muncă forțată sunt uciși. Dar fabrica e refăcută rapid și, prin urmare, americanii o lovesc din nou, la 14 octombrie în același an, cu 228 de bombardiere grele. „Puține pagube au fost produse”, iar în următoarele trei luni, în absența altor raiduri, producția de rulmenți de aici a fost adusă „la capacitate maximă”. La jumătatea ultimei decade a lui februarie 1944, fabrica a trebuit să fie lovită din nou, cu sute de avioane (cel puțin 300 de bombardament, plus alte câteva sute de vânătoare, cu rază lungă de acțiune). Din nou, însă, relativ rapid (într-un interval de câteva

⁶ G. Douhet, „Arma ofensivă”, în Simion Pitea, Gheorghe Tudor, *op. cit.*, vol. III, p. 176.

⁷ Pentru aceste trei elemente (reguli, axiome) vezi G. Douhet, „Ordinea de mărime a ofensivelor aeriene”, în Simion Pitea, Gheorghe Tudor, *op. cit.*, vol. III, p. 180.

⁸ *Ibidem*, p. 182

⁹ John France, *Perilous Glory: The Rise of Western Military Power*, Yale University Press, 2011, p. 338.



zile până la câteva săptămâni), producția revine la un nivel cel puțin acceptabil, ca și în cazul altor uzine bombardate¹⁰ de Aliați.

Și episodul constituit de confruntarea pentru Monte Cassino e semnificativ în acest sens – al lipsei unor rezultate decisive, în ciuda resurselor masive folosite. La 15 februarie 1944, 400 de tone de bombe au fost lansate deasupra mănăstirii într-un interval de doar 4 ore, dar fără rezultatele scontate: chiar dacă o mare parte din clădiri au fost distruse, efectivele germane au rămas, în linia mari, neafectate, reușind să arunce înapoi, fără probleme, unități importante de trupe maori, indiene și gurkha¹¹. La 15 martie 1944, a avut loc un bombardament și mai intens – 992 de tone de bombe au fost lansate asupra mănăstirii în doar trei ore și jumătate (autorul citat susține că a fost, probabil, cel mai intens bombardament aerian din tot timpul războiului, îndreptat împotriva unui obiectiv cu suprafață totală redusă), după care a avut loc un bombardament masiv de artilerie, în care au fost folosite în jur de 195.000 de obuze de toate calibrele, dar „germanii nu au putut fi dizlocați din pozițiile lor”¹². Abia la 18 mai, germanii au fost alungați, definitiv, din ruinele clădirii distruse, dar aceasta după aproape șase luni de lupte continue¹³.

Într-o anumită măsură, pentru epoca celui de-al Doilea Război Mondial, dovada cea mai clară a faptului că până și bombardamentele percepute ca fiind complet devastatoare au, în realitate, efecte sever limitate e constituită de atacul aerian împotriva Dresdei, la 13 februarie 1945. În toamna lui 1944 a fost planificat un atac cu 796 de avioane *Lancaster*¹⁴. La 13 februarie 1945, seara, în doar 15 minute, au fost lansate deasupra orașului 881 de tone de bombe (57 % explozive, iar restul incendiare)¹⁵. Câteva ore mai târziu, alte peste 550 de bombardiere au lansat

încă aproximativ 1.750 de tone de bombe¹⁶. A doua zi, la 14 februarie 1945, alte 431 de bombardiere americane *B-17* atacă și ele orașul, lansând o parte importantă din încărcătura totală de luptă, alcătuită din 680 de tone de bombe explozive și 400 de tone de bombe incendiare¹⁷. Iar la 15 februarie, alte peste 200 de bombardiere americane, care ar fi trebuit să atace o uzină chimică de lângă Leipzig, atacă, și ele, din cauze meteo, tot Dresda¹⁸. În mod clar, toate acestea, la un loc, au constituit „cel mai catastrofal atac aerian”¹⁹ întreprins după raidul de bombardament ce distrusese Hamburgul, în 1943. Au fost distruse, la Dresda, cu totul, 12.000 de locuințe, plus câteva sute alte obiective administrative și industriale, precum și elemente de infrastructură; dar, în numai câteva zile, legăturile pe calea ferată cu restul Germaniei erau deja parțial funcționale; în cazul unora dintre întreprinderile industriale, activitatea a fost reluată în doar câteva săptămâni, sau în două luni (chiar dacă la un nivel mai redus)²⁰.

Avem de-a face, în realitate, în *suficiente* ocazii, și cu un *deficit consistent* de rezultate *cu adevărat* decisive ale bombardamentelor aeriene și în planul mării strategii. Michael Howard, profesor la Oxford și unul dintre mării istorici ai epocii noastre, spune clar că „doar în ultimii ani ai războiului ... aliații și-au asigurat o supremație aeriană asupra Germaniei, suficientă pentru a le permite să provoace dezastrul pe terenul inamic, la amplexarea prevăzută de profeții forțelor aeriene. Dar și atunci, moralul civililor a rămas intact. Poporul german și-a continuat, stoic, activitățile...”²¹.

La fel, știm – din ceea ce spune Speer – că efectul *direct* al campaniei continue de bombardament strategic contra Reichului, în 1944, a dus la scăderea *notabilă* a producției

¹⁰ Martin Gilbert, *The Second World War: A complete history*, Henry Holt and Company, New York, 1989, pp. 453, 467, 500-501.

¹¹ *Ibidem*, p. 498.

¹² *Ibidem*, p. 509.

¹³ *Ibidem*, p. 526.

¹⁴ Frederick Taylor, *Dresda: Marți, 13 februarie 1945*, RAO, 2007, București, p. 270.

¹⁵ *Ibidem*, p. 324

¹⁶ Pentru cantitatea exactă și numărul avioanelor care au participat la raid vezi *ibidem*, pp. 347-349.

¹⁷ Pentru raidul american vezi *ibidem*, pp. 391-392.

¹⁸ *Ibidem*, p. 419.

¹⁹ *Ibidem*, p. 433.

²⁰ Pentru caracterul limitat și remediabil al efectelor vezi *Ibidem*, pp. 437-439.

²¹ Michael Howard, *Războiul în istoria Europei*, Editura Sedona, Timișoara, 1997, p. 144.



militare – cu 35 % mai puține tancuri, cu 31 % mai puține avioane și cu 42 % mai puține camioane decât fusese planificat²². Dar aceste cifre pot fi citite și în *alt* chip: în toate aceste trei domenii vitale, producția depășea (sau era aproape de) nivelul de două treimi din cifrele anterior planificate, *în ciuda* eforturilor uriașe ale aviației Aliților.

Nici recomandarea „să se tindă la micșorarea progresivă a forțelor terestre și navale și la sporirea progresivă a forțelor aeriene”, ca măsură de a obține victoria decisivă, în condițiile în care, afirma el, „pentru a asigura apărarea națională e necesar și suficient să ne punem, în caz de conflict, în situația de a cuceri stăpânirea aerului”, ceea ce înseamnă inclusiv că „valorile legate de armata de uscat și marină sunt pe cale să decadă în comparație cu acelea ale forțelor aeriene”²³ nu a fost confirmată de conflictele care au avut loc în ultimii mai bine de 90 de ani.

În legătură cu această aserțiune a lui Douhet, dorim să facem o serie de precizări. Atunci când Germania a atacat Franța, în 1940, raportul numeric sau cantitativ între diversele componente ale puterii militare a Reichului e vădit în favoarea forțelor terestre (iar forțele aeriene sunt, una peste alta, de peste 4 ori mai puțin numeroase, dacă luăm în calcul efectivele). La 10 mai 1940, Germania avea, cu totul, 157 de divizii în trupele terestre, cu efective de 4,2 milioane de oameni. Aviația – care cuprindea și unități de apărare antiaeriană cu efective într-adevăr masive – număra doar „circa un milion” de oameni²⁴, respectiv ceva mai puțin de 20 % din resursele umane existente în forțele terestre și aeriene luate la un loc.

Într-un conflict recent și relevant – Primul Război din Golf, care a avut loc la începutul lui 1991 (ca reacție la invadarea de către Irak a Kuweitului) – SUA au aliniat forțe terestre cu efective de 279.000 oameni (plus 200 de tancuri, 2.300 alte mașini de luptă și 2.000 de piese de

artilerie), forțe navale cu echipaje ce numărau, în total, 90.000 de oameni (aflați la bordul a 108 nave de toate tipurile) și doar 46.000 de militari în forțele aeriene (compuse din 1.200 de avioane și peste 1.500 de elicoptere)²⁵. Cantitativ, deci, dacă măsurăm forța vie, ponderea militarilor implicați în războiul aerian este încă redusă în ansamblul totalului efectivelor. Un raport cantitativ vădit în defavoarea forțelor aeriene există, în același conflict, și în cazul contingentului britanic (27.000 de militari în forțele terestre, plus 6.000 de militari în forțele navale, plus doar în jur de 2.000 de militari în forțele de aviație²⁶).

2. Observații privind campania de lovituri aeriene ale Occidentului (și aliaților regionali) contra forțelor și pozițiilor ISIL din Irak și Siria

Astăzi, chiar *natura* (sau, mai precis, *unele trăsături esențiale* ale) amenințării reprezentate de Statul Islamic (ISIL) face puțin posibilă repetarea rezultatelor *importante* sau eventual *decisive* obținute de forța aeriană în ocazii anterioare. Fac aici și precizarea că, desigur, o formulă politico-militară *într-adevăr eficientă* ar fi cea în care loviturile aeriene să fie însoțite și de o puternică prezență militară occidentală, la sol. Dar știm deja că, măcar deocamdată, SUA – care sunt *principala* putere politico-militară a lumii occidentale – nu intenționează să trimită în Siria și Irak efective terestre combatante numeroase. Această atitudine constituie, așa cum știm, inclusiv un extrem de puternic motiv de dispută politică internă, în SUA, în contextul alegerilor prezidențiale din 2016.

Cu ceva mai multe amănunte, situația se prezenta, spre sfârșitul toamnei anului trecut, astfel: la 30 noiembrie 2015, transmitea *CNN*, doi dintre cei mai cunoscuți lideri ai Partidului Republican din SUA au recomandat, în mod direct, ca America să intervină, cu trupe terestre, în conflictul din Siria, atât pentru a înfrânge Stat Islamic, cât și pentru a-l înlătura de la putere pe actualul președinte sirian Bashar Assad (al cărui

²² Frederick Taylor, *Dresda: Marți, 13 februarie 1945*, RAO, 2007, București, p. 504.

²³ G. Douhet, „Consecințe externe”, în Simion Pitea, Gheorghe Tudor, *op. cit.*, vol III, pp. 187-189.

²⁴ Karl-Heinz Frieser, *Mitul Blitzkrieg-ului: campania Wehrmacht-ului în Vest. 1940*, Editura Militară, București, 2010, pp. 58-59.

²⁵ Institutul de Istorie și Teorie Militară, *Războiul din Golf: Studiu politico-militar*, Ed. Militară, București, 1991, pp. 91-94.

²⁶ *Ibidem*, p. 95.



regim criminal, reamintim, e vizibil susținut de către teocrația de la Teheran și de Rusia lui Putin).

Cei doi la care fac referire sunt senatorii John McCain (fost candidat al Republicanilor în alegerile prezidențiale din 2008) și Lindsey Graham. McCain, senator de Arizona, a declarat, într-o emisiune televizată extrem de populară: „E foarte simplu: fie mergem și luptăm împotriva lor acolo, fie va trebui să luptăm împotriva lor aici, în Washington, D.C., sau la Phoenix, în Arizona. Ei sunt ca un cancer în fază metastatică”.

Aflat la Irbil, în Irak, Graham spunea, cu aceeași ocazie: „Ceea ce sugerez e să punem pe picioare o armată regională care să meargă în Siria, fiindcă acum n-a rămas nimeni în Siria care să poată distruge ISIL. Și dacă nu distrugem ISIL în Siria, ei vor lovi teritoriul american”. Graham spunea că, dacă SUA decide să preia conducerea unei „forțe locale” alcătuite din contingente ale țărilor din Orientul Mijlociu și care „să lupte în Siria împotriva ISIL, dar și pentru a-l înlătura de la putere pe președintele Assad, va găsi sprijin important din partea liderilor arabi”. Graham afirma, de asemenea, că actualul rege al Arabiei Saudite i-ar fi spus, de exemplu, lui McCain: „Puteți avea armata noastră, trebuie doar să rezolvați cu Assad”. Iar emirul Qatarului ar fi declarat că „acoperă el costurile întregii operațiuni militare”. Dar, spunea Graham, liderii țărilor arabe sunnite din regiune „n-au de gând doar să lupte contra ISIL și să lase Damascul să cadă în mâinile Iranului. Assad trebuie să plece”. Între timp, Hillary Clinton – foarte probabil candidat al Democraților la alegerile prezidențiale – afirma la 1 decembrie 2015 că „nu-și poate imagina” nici o situație care să facă într-adevăr necesară prezența unor unități americane combatante terestre, pe teren, în Siria și Irak, conform *ABC News*. Ea spunea că o prezență militară a SUA în Siria „ar oferi un nou instrument de recrutare celor din ISIL”. Prin urmare, spunea ea, „nu trimitem trupe combatante în Siria și Irak. Nu avem de gând să facem asta”. Clinton mai dorea și o cooperare crescută cu Rusia, ca și o amânare a oricăror decizii definitive legate de soarta lui Assad. Aflând de afirmația legată de intenția de

a nu trimite trupe americane în Siria, Jeb Bush, care dorea – ca și Graham – să obțină susținerea Republicanilor pentru alegerile prezidențiale, a transmis pe Twitter un răspuns imediat: „Ce ne spune Hillary Clinton indică faptul că ea doar va continua politica de îndiguire a lui Obama. Eu am de gând nu să-i îndiguiesc, ci să-i înfrâng”²⁷.

Estimam, la momentul în care aceste informații au fost publicate de marile agenții de presă, că pare deja foarte clar că tema luptei contra ISIL – și, în sens mult mai general, tema rolului geostrategic al SUA în Orientul Mijlociu Extins – ar putea să suprainflameze și mai mult confruntarea electorală, deja extrem de dură, din Statele Unite ale Americii.

Știm însă *nu doar* că e puțin probabil ca SUA și alte state occidentale să intervină în zonă cu efective *terestre* mari, ci și forțele *aeriene* folosite de Occident, cel puțin deocamdată, împotriva ISIL, entitate cu pretenții statale care controlează – conform informațiilor oferite de surse deschise occidentale – cam jumătate din teritoriul sirian și cam 35-40 % din cel irakian, în ciuda pierderilor teritoriale de la sfârșitul anului 2015 și începutul lui 2016, par a fi, de fapt, *complet insuficiente pentru scopul propus*, iar *numărul de aeronave folosit în mod uzual împotriva ISIL este mic sau chiar foarte mic*. Pentru a da doar câteva exemple, amintesc aici faptul că, la 16 noiembrie 2015, forțele aeriene ale SUA au întreprins un număr total de 23 de lovituri împotriva unor obiective și poziții ale ISIL atât în Siria, cât și în Irak, informație dată de structura de comandă numită *Combined Joint Task Force*.

Conform informațiilor existente, șase dintre aceste misiuni aeriene au lovit grav o uzină de cracare a petrolului și gazelor naturale de lângă Abu Kamal, precum și „trei alte obiective petroliere de lângă localitatea Dayr Az Zawr”. Menționăm

²⁷ Pentru opiniile în clară coliziune exprimate de lideri Republican și Democrați din SUA, în legătură cu ideea unei intervenții terestre *masive* împotriva ISIL (și a amenințării majore, chiar dacă de un tip neconvențional, pe care această organizație o reprezintă) vezi, de exemplu, materiale de presă cum ar fi cele de la adresa de internet <http://edition.cnn.com/2015/11/30/politics/john-mccain-lindsey-graham-isis-syria/> și, respectiv, la adresa de internet <http://abcnews.go.com/Politics/hillary-clinton-opposed-us-combat-troops-iraq-syria/story?id=35506875>



aici că extracția, prelucrarea și exportul petrolului constituie una din principalele surse permanente de venit ale ISIL, iar avarierea sau distrugerea capacităților de extracție, prelucrare sau transport a țițeiului ar putea însemna, în mod evident, că ISIL ar putea aloca mai puține resurse, în viitor, unor acțiuni agresive din cele mai diverse tipuri. În Irak, alte 17 misiuni aeriene americane au lovit poziții de tragere, drumuri, unități tactice ale ISIL, precum și „un comandament din zona Sinjar”.

În aceeași perioadă a lui noiembrie 2015, francezii au întezit ritmul loviturilor lor aeriene contra ISIL. Mai precis, surse din Ministerul francez al Apărării susțin că, în noaptea de 16 spre 17 noiembrie 2015, avioane militare franceze „au bombardat pentru a doua oară, la doar o zi după prima misiune, un centru de comandă și un centru de recrutare pentru jihadiști din orașul Raqqa, principala fortăreață a ISIL”. Aceleași surse afirmă și că „noile lovituri au fost executate la ordinul direct al președintelui Hollande”.

Conform informațiilor existente, lovitura aeriană franceză a fost executată cu „10 avioane de vânătoare lansate din Emiratele Arabe Unite și din Iordania”, iar SUA „au intensificat mult procesul de intelligence sharing, oferind astfel Parisului posibilitatea de a identifica mai precis anumite ținte”²⁸. Știm și că, atunci când Marea Britanie a decis să se alăture în mod efectiv mării coalitii internaționale care efectuează atacuri aeriene contra unor obiective controlate de ISIL și a unor forțe ale ISIL dizlocate în Siria, contribuția Londrei a fost, de asemenea, *foarte modestă*. Mai precis, la 3 decembrie 2015, când Marea Britanie s-a alăturat, și ea, coalitiei internaționale care lupta de mai bine de un an contra ISIL, doar câteva (șase, cel mai probabil) „avioane cu reacție britanice de tip Tornado au decolat de la baza deținută de Royal Air Force la Akrotiri, în Cipru, chiar înainte de zorii zilei, la doar câteva ore după ce Parlamentul de la Londra

a votat (scorul opțiunilor fiind de 397 pentru și 223 împotriva) în sprijinul planului premierului Cameron de a extinde loviturile aeriene britanice și în Siria.

Surse oficiale britanice au afirmat că au fost lovite câmpuri petroliere folosite de Stat Islamic pentru a-și susține financiar acțiunile”, relatează *Reuters*. Înalte oficialități din Ministerul Apărării de la Londra au declarat, de asemenea, că „există încă multe ținte din acestea în Siria de est și de nord, și sperăm că le vom lovi și pe ele de-a lungul următoarelor zile și săptămâni”. Conform datelor existente, autoritățile britanice intenționau să trimită încă 8 avioane de luptă înspre Cipru, pentru a mări astfel numărul de aeronave ce pot executa cu ușurință misiuni împotriva unor ținte din Siria. Până la începutul lui decembrie 2015, Marea Britanie a folosit forțe aeriene, tot relativ mici, pentru a lovi exclusiv ținte ISIL din Irak, dar nu și din Siria²⁹.

Concluzii și câteva posibile *policy recommendations*

După trecerea în revistă a tuturor acestor elemente, concluziile noastre sunt următoarele: în primul rând, pentru a obține rezultate cu adevărat *decisive* (sau măcar realmente importante) în lupta împotriva ISIL, *numărul aeronavelor folosite, ca și numărul total de misiuni de luptă ar trebui să crească în mod notabil (de câteva ori față de nivelul actual sau, poate, chiar cu un întreg ordin de mărime)*. Pe de altă parte, în condițiile în care țintele pe care le oferă ISIL sunt de un *cu totul alt tip și cu alte caracteristici* decât cele pe care le-am găsi într-un conflict militar tipic sau tradițional, e greu de crezut că fără o consistentă intervenție a unor serioase efective *terestre* occidentale (și ale aliaților regionali ai Occidentului) vor putea fi obținute rezultate cu adevărat *decisive*, în plan strict militar, ca și în plan politico-militar.

²⁸ Pentru aceste lovituri aeriene americane și franceze efectuate la jumătatea lui noiembrie a.c. vezi, între altele, informațiile furnizate de *Reuters*, la data de 17 noiembrie 2015, la adresa de internet http://www.reuters.com/article/2015/11/17/us-mideast-crisis-usa-airstrikes-idUSKCN0T61FI20151117#z_W3QWCSVD8fZlqzu.97 și, respectiv, la <http://www.reuters.com/article/2015/11/17/us-france-shooting-idUSKCN0T22IU20151117>

²⁹ Pentru episodul constituit de începutul campaniei aeriene britanice împotriva forțelor și obiectivelor ISIL din Siria, în primele zile ale lui decembrie 2015, vezi, între altele, informațiile de presă furnizate de *Reuters*, la 4 decembrie 2015, la <http://www.reuters.com/article/us-mideast-crisis-syria-britain-idUSKBN0TL00M20151204#o4325dlQg5mtUPfv.97>



În condițiile concrete de astăzi, e relativ ușor de înțeles că natura mai degrabă *insuficientă* a efortului militar occidental contra ISIL e întemeiată pe două componente ce nu pot fi ignorate: preocuparea elitelor politice occidentale de a evita costuri substanțiale, precum și preocuparea elitelor politice occidentale de a evita consecințe politice interne serioase (opinia publică – ce constituie și ceea ce numim electoratul – este, în multe ocazii, animată de un pachet de atitudini mai degrabă pacifiste sau, oricum, anti-războinice sau de neintervenție; aceasta s-a văzut, cu mare claritate, de exemplu, în cazul SUA, unde Barack Obama a venit la putere, după 8 ani de administrație republicană, exact în condițiile în care majoritatea votanților se săturaseră în mod clar de cheltuielile și pierderile inevitabile mari, presupuse de războaiele duse în Irak și în Afganistan).

Rezultă, din toate acestea, cu mare claritate, că elitele politice ale Occidentului au, acum, obligația elementară – în termeni de apărare și securitate națională, continentală și emisferică – de a-și ranforșa cumva *voința* politică, precum și de a-și convinge concetățenii că, în final, e mai ieftin și mai eficient să lupți cu mijloace *suficiente* contra ISIL (prin bombardamente aeriene *realmente* masive, dar și printr-o consistentă prezență militară terestră), decât să speri că eforturi vădit insuficiente ar putea produce rezultate decisive. Mai precis, *Occidentul trebuie să învețe, din nou, că victoria e posibilă, dar că ea implică voință multă, precum și costuri mari.* Dar, în opinia noastră, orice fel de costuri sunt, de fapt, cu mult mai mici decât pierderea de către Occident a unei stări de securitate *realmente* acceptabilă pentru toți cetățenii săi. A nu întreprinde măsuri decisive, masive și rapide contra potențialului distructiv și destabilizator al ISIL este, credem, o atitudine cu consecințe potențiale *cel puțin* la fel de grave ca

și ceea ce denumim, atunci când ne referim la dificila perioadă interbelică, *conciliatorism*.

BIBLIOGRAFIE:

1. ABCNews, <http://abcnews.go.com/Politics/hillary-clinton-opposed-us-combat-troops-iraq-syria/story?id=35506875>
2. CNN, <http://edition.cnn.com/2015/11/30/politics/john-mccain-lindsey-graham-isis-syria/>
3. DOUHET, G., „Noi mijloace tehnice”, în PITEA, Simion; TUDOR, Gheorghe, Pagini din *gândirea militară universală*, vol. III, Editura Militară, București, 1988.
4. FRANCE, John, *Perilous Glory: The Rise of Western Military Power*, Yale University Press, 2011.
5. GILBERT, Martin, *The Second World War: A complete history*, Henry Holt and Company, New York, 1989.
6. HOWARD, Michael, *Războiul în istoria Europei*, Editura Sedona, Timișoara, 1997.
7. FRIESER, Karl-Heinz, *Mitul Blietzkrieg-ului: campania Wehrmacht-ului în Vest. 1940*, Editura Militară, București, 2010.
8. WIGHT, Martin, *Politica de putere*, Editura Arc, Chișinău, 1998.
9. TAYLOR, Frederick, *Dresda: Marți, 13 februarie 1945*, RAO, 2007, București.
10. Reuters, <http://www.reuters.com/article/2015/11/17/us-france-shooting-idUSKCN0T22IU20151117>; <http://www.reuters.com/article/us-mideast-crisis-syria-britain-idUSKBN0TL00M20151204#o4325dlQg5mtUPfv.97>
11. ***, Institutul de Istorie și Teorie Militară, *Războiul din Golf: Studiu politico-militar*, Ed. Militară, București, 1991.



EVOLUȚII RECENTE ALE TERORISMULUI ISLAMIST ȘI EFECTE ASUPRA SECURITĂȚII REGIONALE

*Dr. Mirela ATANASIU**

Terorismul islamist reprezintă cea mai cunoscută și răspândită formă de manifestare a terorismului religios. Acest tip de terorism este proliferat cu agresivitate crescândă de către entități de factură fundamentalist-islamică, ceea ce îl așează între amenințările majore la adresa securității și stabilității în întreaga lume. Efectele acestuia sunt vizibile, în special, în regiunea Orientului Mijlociu, unde au loc crize sistemice, dar, în ultima perioadă, aceste atacuri specifice terorismului islamist au avut loc din ce în ce mai des și în state europene cu democrații tradiționale, precum Franța sau Belgia, ceea ce stârnește îngrijorare cu privire la viitorul securității europene.

În materialul de față, dorim să prezentăm o radiografie actuală a evoluției terorismului islamist și unele efecte în planul securității regionale a statelor Orientului Mijlociu și a Europei.

Cuvinte-cheie: terorism islamist, Orient Mijlociu, amenințare, securitate, Europa, ISIL, Al-Qaeda.

Introducere

Cea mai cunoscută și răspândită formă de manifestare a terorismului religios este cel de

factură fundamentalist-islamică, ce stă la baza desfășurării a numeroase conflicte între Israel și palestinieni, între șiiții și suniții din Maghreb, Orientul Mijlociu și Apropiat¹, între Rusia și Daghestan sau Cecenia, între sârbi și bosniacii musulmani sau albanezii kosovari.

Indiferent de organizațiile care îl proliferază, prin esența sa fundamentalistă religioasă care îl face atractiv pentru adepții săi, formele sale atipice de manifestare și nivelul de agresivitate manifestat de acest tip de terorism constituie nu numai „un pericol public”², ci și o amenințare majoră la adresa securității naționale și stabilității regionale și internaționale.

¹ De-a lungul timpului, disputa dintre șiiți și suniți a stârnit fratricide sângeroase. Disputa teologică dintre aceștia are la bază faptul că suniții urmează direct Sunna Profetului Mohamed, nerecunoscând intermedierea oferită de clerici, iar șiiții îl recunosc pe Ali drept primul succesori al Profetului și așteaptă venirea lui Mahdi (Mesia). A se vedea pe larg: http://adevarul.ro/international/in-lume/islam-conflictul-interconfesional-povestea-farasfarsit-1_520f634bc7b855ff56e73980/index.html, accesat la 12.02.2016

² Cf. Art. 1, *Legea nr. 535 din 2004 privind prevenirea și combaterea terorismului*, publicată în Monitorul Oficial nr. 1161 din data de 8 decembrie 2004.

** Dr. Mirela ATANASIU este cercetător științific gr. III la Centrul de Studii Strategice de Apărare și Securitate din cadrul Universității Naționale de Apărare „Carol I”, București, România. E-mail: atanasiu.mirela@unap.ro*



1. Islam, islamism și terorism islamist

Islamul este o religie monoteistă care vehiculează „acceptarea și supunerea față de învățăturile lui Dumnezeu (Allah), revelate profetului Mohamed”³, fiind guvernată de un cod propriu de legi și norme stricte de comportament, adepții care susțin și urmează legile Islamului numindu-se musulmani.

Musulmanii cred că Allah a revelat, prin profeți, legile sale în diferitele stadii istorice ale omenirii, de aceea acceptă, pe lângă *Coran* – considerat a fi desăvârșirea tuturor învățăturilor sfinte (așa cum și Islamul este considerat religia care desăvârșește toate celelalte religii)⁴ –, și alte scripturi precum *Tora lui Moise*, *Psalmii lui David* și *Evangelia lui Isus*, deși le consideră impure și distorsionate, chiar inferioare⁵.

Islamismul este o ideologie care cere aderarea deplină a omului la legea Islamului și respinge influența din exterior, cu unele excepții (cum ar fi accesul la tehnologie medicală și militară). Islamismul manifestă un antagonism profund față de nonmusulmani și exprimă o ostilitate specială față de Occident⁶. Acesta oferă o modalitate de abordare și de control al puterii de stat pentru a conduce societatea și modela individul, constituind un rezultat direct, dar și vehicul al transformării lumii musulmane.

În susținerea afirmației noastre anterioare este constatarea logică că islamismul a devenit o forță politică ce conduce guverne prin intermediul legii islamice în state precum Arabia Saudită, Iran și Sudan, de aceea a fost denumit și islam politic,

încadrând islamul, pe ansamblu, ca fiind, „mai degrabă, ideologie politică decât religie”⁷. De asemenea, pentru islamiști⁸ „Islamul reprezintă o credință care are un cuvânt de spus în ce privește modalitatea în care politicul și societatea trebuie să fie organizate și lumea musulmană să funcționeze în perioada contemporană”⁹.

Cu privire la ideea despre violență (*recte* acel tip manifestat prin terorism), există două afirmații contradictorii, care generează polemici chiar și între musulmani. Pe de o parte, în *Coran*, Islamul se afirmă ca fiind „o religie a milei, care nu permite terorismul”¹⁰. Pe de altă parte, Islamismul, prin legea islamică (*Sharia*) arată că „musulmanii merită să domine, deoarece modul lor de viață este superior”¹¹, iar statele care nu urmează *Sharia*, indiferent că fac parte din lumea musulmană sau occidentală, și pun omul mai presus de Dumnezeu în politicile lor legislative și sociale, trebuie ori convertite, ori distruse.

Din punctul nostru de vedere, religiile nu se pot compara în acest fel, așa cum nici culturile nu se pot compara, nu putem spune că una este mai bună decât alta, ceea ce denotă, încă o dată, că Islamismul este mai mult decât Islam, nu urmărește numai atingerea scopurilor credinței în sine (supunerea totală a adepților față de Allah), ci și afectarea altor credințe și islamizarea adepților lor, indiferent dacă mijloacele folosite sunt violente, iar procesul are loc forțat.

Islamismul vehiculează și ideea că „legea islamică trebuie să fie stabilită prin *Jihad* (război sfânt), care poate include teroare și acte teroriste, pentru realizarea cărora fiecare musulman trebuie să fie pregătit să se sacrifice”¹². Mai mult,

³ I. A. Ibrahim, *A brief Illustrated Guide to Understand Islam*, Second edition, Darussalam, Publishers and Distributors, Houston, Texas, USA, 1997, p. 45.

⁴ Lajna Imaillah, *Pathway to Paradise. A Guidebook to Islam*, Lajna Imaillah, USA, 1996, disponibil online la: <https://www.alislam.org/books/pathwaytoparadise/LAJ-chp1.htm>, accesat la 08.03.2016.

⁵ *Coranul* (în limba română), pp. 177, 347, 812, disponibil online la: http://ar.islamway.net/SF/quran/data/The_Holy_Quran_Romanian.pdf, accesat la 24.03.2016.

⁶ Daniel Pipes, *Distinguishing between Islam and Islamism*, Center for Strategic and International Studies, June 30, 1998, disponibil online la: <http://www.danielpipes.org/954/distinguishing-between-islam-and-islamism>, accesat la 09.03.2016

⁷ A se vedea: Mohammed Ayoob, *The Many Faces of Political Islam: Religion and Politics in the Muslim World*, University of Michigan Press, USA, 2008, p. 2.

⁸ În contextul diferențierii între Islam și Islamism, considerăm că în exprimare trebuie să se țină cont și de separarea în termenii folosiți când ne referim la adepții religiei și ideologiei, respectiv *musulmani* și *islamiști*..

⁹ Mohammed Ayoob, *op. cit.*

¹⁰ I. A. Ibrahim, *op. cit.*, p. 59.

¹¹ Ami Isserof, „Islamism” în *Encyclopedia of the Middle East*, 20 decembrie 2008, disponibil online la: <http://www.mideastweb.org/Middle-East-Encyclopedia/islamism.htm>, accesat la 10.03.2016.

¹² Idem.



în Coran apar diferite paragrafe¹³ de la care s-a creat o întreagă doctrină islamistă care are ca idee centrală dominația lumii de către Islam. Așadar, putem considera că Islamismul este de natură fundamentalistă și radicală, promovând terorismul ca mijloc de atingere a scopului final, acela al acceptării legii islamice într-un stat islamic global.

Simplist, terorismul reprezintă modul de manifestare al unei organizații care caută obținerea unor scopuri politice și consolidarea imaginii și structurii sale prin utilizarea violenței și inducerea fricii în rândul unor mase cât mai largi de populații, ceea ce îl face tentant de folosit pentru membrii organizațiilor islamiste și care, pe fondul ideologiei islamiste, capătă notorietate, crescându-i rata de succes în cooptarea de adepți.

Terorismul islamist îmbină Islamul și politica, fiind un mijloc de coerciție pentru eliminarea sau convertirea „infidelilor” (*kuffar*)¹⁴ utilizat în contextul ducerii Jihadului (războiului sfânt). Promotorii acestuia sunt radicaliștii islamiști (jihadiști) care îi găsesc o justificare „morală” și „legitimă” prin ideologia Islamismului pe baza interpretării conjuncturale a unor precepte religioase ale Islamului, scoase din context sau „ajustate”, pentru a servi unor scopuri politice.

¹³ De exemplu, în Coranul tradus în limba engleză de către prof. Shehnaz Shaikh și Kausar Khatri, *The Glorious Quran Word-for-Word Translation to facilitate learning of Quranic Arabic*, disponibil online la: <https://ia800800.us.archive.org/12/items/TheGloriousQuran.pdf>, apar următoarele paragrafe: „*Lui (lui Allah, n.a.) îi aparțin toate din ceruri și de pe pământ. Allah este cel mai mare, cel mai demn de laudă*” (p. 16, paragraful 29); „*Nu știți că lui Allah îi aparțin împărăția cerurilor și pământul? Și că în afara lui Alah nu ai niciun protector sau ajutor*” (p. 31, paragraful 107); „*Lui îi aparține tot ceea ce este în Ceruri și pe Pământ. Toți sunt ascultătorii lui umili*” (p. 33, paragraful 116).

¹⁴ Robert Spencer, director al Jihad Watch, autorul cărții „*The Complete Infidels' Guide to the Koran*” identifică într-un interviu că „infideli sunt considerați politeiștii și parte din evrei și creștini”. A se vedea: Jamie Glazov, *The Complete Infidel's Guide to the Koran*, Robert Spencer's new book delivers a chilling warning call, 6 octombrie 2009, disponibil online la: <http://www.frontpagemag.com/fpm/25251/complete-infidels-guide-koran-jamie-glazov-jamie-glazov>, accesat la 10.03.2016.

Așadar, acest tip de terorism, prin extrapolare la cele prezentate deja, este o formă violentă de manifestare a unor grupări islamiste fundamentaliste care urmăresc atingerea scopului politic final – impunerea prin forță și teroare a Islamului ca religie unică și a ideologiei Islamismului peste tot în lume.

2. Răspândirea religiei islamului și internaționalizarea terorismului islamist

Religiile răspândite în întreaga lume au modelat culturi, națiuni, popoare și populații, regiuni geografice, precum și relații internaționale, în numele lor purtându-se nenumărate conflicte.

Într-un studiu al *Pew Research Centre* se arăta că, în anul 2010, creștinismul era cea mai răspândită religie din lume, cu un număr estimat de 2,2 miliarde de adepți, aproape o treime (31%) din totalul de 6,9 miliarde de oameni de pe Pământ. Islamul era situat pe locul al doilea, cu 1,6 miliarde de adepți, reprezentând 23% din populația globului. Pentru 2050, se estimează că numărul musulmanilor îl va egala pe cel al creștinilor de pe glob¹⁵.

În ce privește continentul european, în același studiu se estimează că acesta va fi singurul din lume care va înregistra un declin al populației totale, musulmanii ajungând să reprezinte 10% din întreaga populație europeană¹⁶, nefiind luat în calcul, la momentul realizării studiului de către specialiștii *Pew Research Centre*, exodul accelerat al unor mase largi de etnici musulmani către bătrânul continent, fapt ce poate schimba radical structura religioasă viitoare a Europei.

În sens larg, conceptul „terorism internațional” se înțelege că implică afectarea cetățenilor mai multor state, așadar are caracter transnațional, fiind definit prin extrapolarea conceptului

¹⁵ *The Future of World Religions: Population Growth Projections, 2010-2050*, Pew Research Centre, 2015, p. 7.

¹⁶ *The Future of World Religions: Population Growth Projections, 2010-2050. Why Muslims Are Rising Fastest and the Unaffiliated Are Shrinking as a Share of the World's Population*, 2 aprilie 2015, disponibil online la: <http://www.pewforum.org/2015/04/02/religious-projections-2010-2050/>, accesat la 22.03.2016.



„terorism intern”, considerat ca fiind originar și având loc în interiorul sistemelor politice ale anumitor state.

După atacurile teroriste din septembrie 2001 în SUA, percepția occidentală suferă o schimbare în ceea ce privește dihotomia intern-internațional, conștientizându-se faptul că frontierele fizice nu mai pot constitui repere în delimitarea și definirea terorismului¹⁷. Cu același prilej, terorismul internațional este asociat cu terorismul islamist promovat de Al-Qaeda.

După atacurile de la *World Trade Center* din 2001 și declanșarea luptei coaliției antiteroriste conduse de SUA, au avut loc o serie de acte teroriste recunoscute a fi inițiate de jihadiștii islamiști (în special membri ai Al-Qaeda și ai grupării Stat Islamic) sau adepți occidentali ai acestora asupra unor obiective civile în state de tranzit sau asupra imigranților proveniți, în principal, din statele eșuate și devastate de război civil din Orientul Mijlociu.

În anul 2010, în studiul *Pew Research Center* deja amintit, se arată că majoritatea statelor europene aveau pe teritoriul lor comunități musulmane, cele mai mari regăsindu-se în Germania și Franța (fiecare cu aproximativ 5 milioane de etnici). Minorități musulmane ce reprezentau aproximativ 5% din populațiile autohtone mai erau și în Regatul Unit al Marii Britanii (aproximativ 3 milioane persoane), Italia (aproximativ 2,2 milioane), Bulgaria (aproximativ 1 milion), Olanda (aproximativ 1 milion), Spania (aproximativ 1 milion), Belgia și Grecia (cu aproximativ 600.000 cetățeni fiecare), Austria și Suedia (cu aproximativ 450.000). În ce privește România, aceasta găzduia 70.000 de etnici musulmani, ce reprezentau 0,3% din populația țării¹⁸. Proveniența etnicilor musulmani

¹⁷ Devyani Srivastava, Institute of Peace and Conflict Studies, *Book Review Theorizing Transnational Terrorism*, edited by Jaideep Saikia and Ekaterina Stepanova, New Delhi, Sage Publications India Pvt. Ltd., 2009, disponibil online la: <http://www.ipcs.org/books-review/terrorism/terrorism-patterns-of-internationalization-250.html>, accesat la 28.03.2016.

¹⁸ Conrad Hackett, *5 facts about the Muslim population in Europe*, 17 noiembrie 2015, disponibil online la: <http://www.pewresearch.org/fact-tank/2015/11/17/5-facts-about-the-muslim-population-in-europe/>, accesat la 20.03.2016.

cu cetățenie în statele europene era, cu prioritate, din Turcia, Kosovo, Irak, Bosnia-Herțegovina, Maroc, Algeria sau Tunisia.

În anul 2015, Siria, Afganistan și Irak erau surse majore de imigranți (mai mult de 80%¹⁹) către Europa, iar statele care au primit cele mai multe cereri de azil erau Germania, Suedia, Ungaria, Franța, Italia și Austria²⁰. Astfel, Germania a primit mai mult de 1,1 milioane de solicitanți de azil în 2015, iar alte sute de mii de imigranți se aflau pe ruta către Germania și statele nordice, traversând Ungaria, Croația, Austria, Serbia sau pe alte rute ocolitoare. De asemenea, între 2.000 și 5.000 de imigranți erauampați în portul francez Calais, având ca destinație finală Marea Britanie²¹. Ulterior, în septembrie, miniștrii de interne ai UE au aprobat un plan de relocare a 120.000 de imigranți²² pe întregul continent în următorii doi ani, alocând cote obligatorii și unor state precum România, Republica Cehă, Slovacia și Ungaria.

Într-un studiu al Organizației Internaționale pentru Migrație (OIM), realizat în 2003, se semnală că „terorismul internațional este, având în vedere dimensiunile sale transfrontaliere, o problemă creată de migrație”²³. Înmulțirea actelor teroriste în state care găzduiesc imigranți nu au făcut decât să întărească această idee. Printre cele mai violente atacuri teroriste de după 9/11 pe continentul european au fost următoarele: Madrid – 11 martie 2004, Londra – 7 iulie 2005,

¹⁹ *Why is EU struggling with migrants and asylum?*, 3 martie 2016, disponibil online la: <http://www.bbc.com/news/world-europe-24583286>, accesat la 22.03.2016.

²⁰ *Migrant crisis: Migration to Europe explained in seven charts*, 4 martie 2016, disponibil online la: <http://www.bbc.com/news/world-europe-34131911>, accesat la 23.03.2016.

²¹ *Why is EU struggling with migrants and asylum?*, art. cit.

²² *Annex. European schemes for relocation and resettlement*, 2015, disponibil online la: http://ec.europa.eu/dgs/home-affairs/what-we-do/policies/european-agenda-migration/background-information/docs/communication_on_the_european_agenda_on_migration_annex_en.pdf, accesat la 29.03.2016.

²³ *International Terrorism and Migration*, International Organization of Migration, June 2003, p. 2, disponibil online la: https://www.iom.int/jahia/webdav/site/myjahiasite/shared/shared/mainsite/activities/tcm/Int_terrorism_migration.pdf, accesat la 21.03.2016.



Paris – 2 noiembrie 2011, Toulouse – martie 2012, Londra – 22 mai 2013, Bruxelles – 24 mai 2014, Paris – 7 ianuarie 2015, Turcia – 20 iulie 2015, Turcia - 10 octombrie 2015, Paris – 13 noiembrie 2015, Bruxelles – 22 martie 2016, toate fiind revendicate de organizații teroriste islamiste. Ca rezultat, migrarea unor grupuri largi de musulmani către Occident stârnește îngrijorare în rândul specialiștilor în securitate și relații internaționale, în contextul în care fenomenul catalizează tendința de internaționalizare a terorismului, cu predilecție a celui islamic.

Organizațiile teroriste islamiste acționează peste tot în lume, pe când Asia, Africa și, în special, Orientul Mijlociu sunt teritorii care găzduiesc cele mai multe dintre acestea și au un număr ridicat de etnici musulmani (așadar, o bază largă de recrutare de potențiali adepți)²⁴. SUA și Europa au pe teritoriile proprii o serie de organizații teroriste, însă nu din cauza acestora suferă cel mai mult, ci tot din cauza atacurilor organizate din regiunile tradiționale ale terorismului islamist (respectiv Orientul Mijlociu și Africa de Nord) de către rețele teroriste care s-au internaționalizat și dețin resursele necesare pentru a susține atacuri în statele occidentale.

Așadar, unele dintre organizațiile teroriste islamiste acționează pe arii mai restrânse, având scopuri punctuale, cele mai cunoscute grupări din această categorie fiind:

- *Hezbollah* (activ în Liban și Iran), partid politic care include pe agenda sa distrugerea Israelului și eliminarea intervenției Occidentului în Orientul Mijlociu²⁵;
- *Hamas* și *Jihadul Islamic*, care acționează în teritoriile israeliene ocupate;
- *Taliban* (Afganistan), care urmărește răsturnarea guvernului aflat la putere;
- *Tigri Tamili* (Sri Lanka), *PKK* (Turcia, Irak),

²⁴ Conform Constitutional Rights Foundation, islamul este religia a mai mult de 80% din populația din Africa de Nord, Orientul Mijlociu și Asia Centrală. A se vedea: *Islamist Terrorism From 1945 to the Rise of ISIS*, SUA, 2016, disponibil online la: <http://www.crf-usa.org/america-responds-to-terrorism/islamist-terrorism-from-1945-to-the-death-of-osama-bin-laden.html>, accesat la 19.02.2016.

²⁵ Anghel Andreescu, Nicolae Radu, *Organizațiile teroriste Conceptualizarea terorii vs securitatea europeană*, București, Editura MIRA, 2008, p. 101.

- *Grupul Islamic Armat* (Algeria), *Tehrik-I-Taliban* (activează la granița afgană cu Pakistanul),

- *Boko Haram* (Nigeria).

Pe lângă acestea, există și rețelele teroriste transnaționale cu scopuri mult mai ambițioase, care urmăresc Jihadul global și implementarea ideologiei islamice pe teritorii extinse care depășesc granițele naționale, câteva exemple fiind:

- organizația *Frații Musulmani* (*Hamas* se recunoaște a fi o aripă a acesteia – acționează în Egipt, Siria, teritoriile palestiniene ocupate etc.);
- *Al-Qaeda*²⁶;
- cea mai nouă și ferventă organizație teroristă a momentului, auto-proclamatul *Stat Islamic* (cu baza în Orientul Mijlociu, dar care are simpatizanți și recruți inclusiv în statele occidentale).

În ce privește Al-Qaeda, în anul 2013, BBC publica un material în care se arătau principalele regiuni în care respectiva organizație teroristă islamistă acționa la acel moment (a se vedea Figura nr. 1), și anume Peninsula Arabă, Afganistan și Pakistan, Irak, Siria, Africa de Est, Africa de Nord și Vest, Europa – Regatul Unit al Marii Britanii, Germania, Spania – zona Asia-Pacific.

Ulterior, în 2016, un studiu realizat de un grup de experți de la Universitatea Stanford confirmă faptul că Al-Qaeda și afiliații săi dețin baze teroriste în Pakistan, Somalia, Yemen, Afganistan, Siria, Irak, Somalia, Algeria, Mali, Libia, Niger, Tunisia, Maroc și Nigeria²⁷.

Pe când cotidiene precum *Express* din Marea Britanie²⁸ arătau că, în 2015, organizația teroristă

²⁶ Al-Qaeda își propune să scape lumea musulmană de influența occidentală, să distrugă Israelul și să creeze un califat islamic care să se întindă din Spania până în Indonezia, spațiu pe care să se impună respectarea legii sunite Sharia. A se vedea: *Mapping Militant Organizations. Al Qaeda*, Stanford University, 2016, disponibil online la: <http://web.stanford.edu/group/mappingmilitants/cgi-bin/groups/view/21>, accesat la 15.02.2016.

²⁷ *Mapping Militant Organizations. Al Qaeda*, Stanford University, 2016, disponibil online la: <http://web.stanford.edu/group/mappingmilitants/cgi-bin/groups/view/21>, accesat la 15.02.2016.

²⁸ Tom Batchelor, Levi Winchester, *Mapped: Terrifying*



Figura nr. 1: Harta întinderii Al-Qaeda în lume²⁹

Stat Islamic (sau grupuri afiliate) controla o serie de regiuni în Irak, Siria, Egipt, Libia și Nigeria, avea influență în Algeria, Maroc, Mali, Arabia Saudită, Yemen, Afganistan, Pakistan și Liban, existând potențial de înrăutățire a situației în diverse alte state (Rusia, Bosnia, Filipine, Indonezia și Malaiezia), în martie 2016, surse precum *Foreign Policy*²⁹ sau *IHS Jane's 360*³⁰ arată că deși, în 2014, ISIL controla o treime din teritoriile irakian și sirian, în anul în curs a pierdut controlul asupra a 22% din teritoriile ocupate.

Aceasta ne determină să credem că evoluția organizațiilor teroriste tinde să fie exagerată de către mass-media, pe fondul experiențelor psihologice negative trăite de populația afectată, în special în statele europene care au suferit traume majore, precum Spania, Marea Britanie,

growth of ISIS in just ONE year...and how Asia & Russia is next target, disponibil online la: <http://www.express.co.uk/news/world/598626/Islamic-State-map-areas-terror-group-control>, accesat la 03.03.2016.

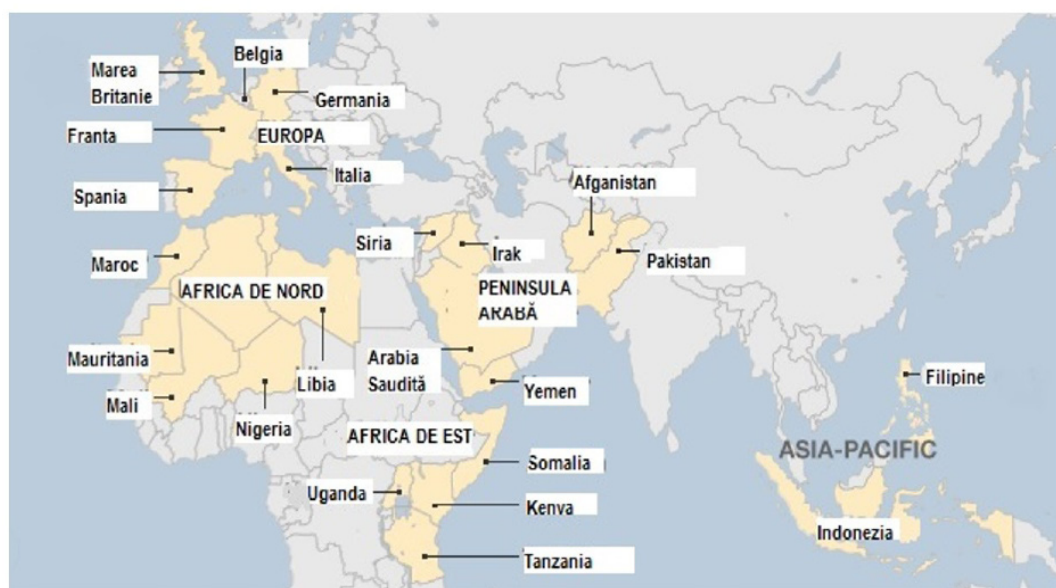
²⁹ Henry Johnson, *Mapped: The Islamic State Is Losing Its Territory — and Fast*, 16 martie 2016, disponibil online la: <http://foreignpolicy.com/2016/03/16/mapped-the-islamic-state-is-losing-its-territory-and-fast/>, accesat la 16.03.2016.

³⁰ *Islamic State loses 22 per cent of territory*, 16 martie 2016, disponibil online la: <http://www.janes.com/article/58831/islamic-state-loses-22-per-cent-of-territory>, accesat la 16.03.2016.

Franța sau Belgia. În același timp, considerăm că o monitorizare a unor astfel de tendințe de extindere este mai mult decât necesară.

3. Organizația teroristă „Stat Islamic”

Fondatorul grupării Stat Islamic din Irak și Levant (ISIL) se consideră a fi Abu Musab al-Zarqawi, care a format Al-Qaeda din Irak (AQI), în 2004, organizație ce utiliza metode brutale care i-au înstrăinat pe mai mulți lideri Al-Qaeda³¹. Ulterior, grupul și-a afirmat responsabilitatea pentru un număr de acte violente și atentate în care au fost uciși civili fără discriminare, și soldați au fost torturați și executați cu o cruzime extremă.

La aproximativ trei ani după ce Saddam a fost capturat de forțele americane, al-Zarqawi a fost ucis în timpul atacurilor aeriene americane asupra Irakului, în 2006. Ulterior, conducerea AQI a fost preluată de Abu Bakr al-Baghdadi, care a dat grupării numele de Stat Islamic.

Acest grup, constituit, așadar, dintr-o ramură sunită jihadistă a Al-Qaeda, s-a distins prin ideologia sa, care combină două dintre cele

³¹ Dion Dassanayake, *Islamic State: What is IS and why are they so violent?*, 17 februarie 2015, disponibil online la: <http://www.express.co.uk/news/world/558078/Islamic-State-IS-what-is-ISIS-why-are-ISIS-so-violent>, accesat la 03.03.2016.



mai puternice idei ale Islamului, *întoarcerea Imperiului islamic și sfârșitul lumii*, care modelează strategia și inspiră armata proprie. Gruparea Stat Islamic promovează extremismul religios, o atitudine antioccidentală și folosirea violenței în toate formele sale. Grupul urmărește crearea unui stat islamic guvernat de legea islamică – Sharia, în regiunea care să cuprindă Irakul, Siria și întregul Levant³². Punctul principal al diferenței între organizația teroristă Stat Islamic și alte grupări militante islamice, cum ar fi Al-Qaeda sau talibanii, a fost faptul că grupul a vizat comunitatea ăiită utilizând tactici violente similare împotriva guvernului și a presupușilor inamici externi.

Gruparea Stat Islamic este unul dintre cele mai letale grupuri de jihadiști din istoria modernă, depășind chiar și Al-Qaeda, mii de adepții ai săi existând în Siria și Irak, precum și în alte zone geografice din Europa, Asia sau Africa. Metodele utilizate care includ decapitări și ucideri în masă au dus la terorizarea a milioane de indivizi, cu predilecție în regiunea MENA, dar mai multe mii de adepți ai acestei organizații răspândesc teroare și în Occident.

Gruparea Stat Islamic, spre deosebire de alte grupări teroriste, și-a dezvoltat rădăcini adânci în Orientul Mijlociu, Maghreb, Turcia, precum și în Europa de Vest, de unde a recrutat mai multe mii de jihadiști. În acest sens, specialiștii Institutului Carnegie afirmă: „Contingentele cele mai mari de jihadiști provin din Orientul Mijlociu (5.800), țările din Maghreb (5.300), UE (între 2.600 și 3.000) și Turcia (undeva între 400 și 1.000)”³³, avertizând, totodată, că, probabil, cifrele relatate de agențiile oficiale sunt substanțial mai mari. De asemenea, ultimele atacuri asupra Europei au arătat că strategia actuală, inclusiv cea militară a grupării Stat Islamic, modalitatea lor de organizare și mijloacele de finanțare, capacitatea de recrutare, echipamentele deținute, pregătirea

militară și motivația teroriștilor, precum și capacitățile sale operaționale sunt mult mai sofisticate decât ale oricărei alte grupări similare cu care s-a confruntat Occidentul până acum.

4. Efecte ale terorismului islamist asupra securității internaționale

Pe site-ul *Religion of Peace*³⁴ se arată că, pe întreg globul, numai pe parcursul anului 2015, acțiunile teroriștilor de factură islamistă au înregistrat 2.858 de atacuri în 53 de țări, în care 27.588 de persoane au fost ucise și 26.136 rănite³⁵. Sursa precizează că, de la momentul 9/11 din SUA din 2001, s-a înregistrat un număr total de 28.042 atacuri teroriste violente³⁶ revendicate de organizații islamiste. Pe baza datelor preluate din aceeași sursă, prezentăm evoluția activității teroriste islamiste pentru a identifica unele tendințe redade de indicatorii stabiliți, respectiv număr de atacuri armate, număr de state pe teritoriul cărora au avut loc atacurile, numărul de persoane ucise și numărul de persoane rănite (a se vedea Tabelul nr. 1).

Dintre actele comise în această perioadă, majoritatea au vizat ținte din regiunile tradițional afectate de terorism radical islamic (Siria, Irak, Pakistan, India, Indonezia, Israel etc.). În anul 2007, s-au înregistrat cele mai multe atacuri teroriste islamiste (3.096), valori apropiate de acest maxim fiind observate începând cu anul 2013. O altă observație este aceea că numărul morților și răniților a crescut brusc în perioada 2013-2015, iar pentru 2016, previziunile sunt la fel de sumbre. Numai în primul trimestru al anului în curs deja au avut loc atentate teroriste în 39 de state de pe glob, cu victime numeroase.

Incidentele teroriste din Orientul Mijlociu

³⁴ Site-ul *Religion of Peace* se afirmă ca fiind pluralist, non-partizan, preocupat de învățăturile politice și religioase ale Islamului. A se vedea: <http://www.thereligionofpeace.com/pages/site/about-site.aspx>, accesat la 24.03.2016.

³⁵ *List of Islamic Terror: 2015, 2016*, disponibil online la: <http://www.thereligionofpeace.com/attacks/attacks.aspx?Yr=2015>, accesat la 22.03.2016.

³⁶ Islamic Terrorists, a se vedea: <http://www.thereligionofpeace.com/pages/site/about-site.aspxIdem>, accesat la 24.03.2016.

³⁷ Datele sunt preluate de pe Site-ul Religion of Peace, disponibil la: <http://www.thereligionofpeace.com>

³² Informații despre cartea lui Joseph Spark, *ISIS Taking over the Middle East*, 2014, disponibil online la: <http://fox.kinolover.com/top100ebooks/54243-isis-taking-over-the-middle-east-lights-out-book-pdf.html>, accesat la 03.03.2016.

³³ Marc Pierini, *The European Union Must Face the Islamic State*, 2 octombrie 2014, disponibil online la: <http://carnegieeurope.eu/publications/?fa=56821>, accesat la 25.03.2016.



Tabelul nr. 1: Situația atacurilor teroriste islamiste în perioada ianuarie 2001- martie 2016³⁸

An	Număr atacuri	Număr state ținte ale atacurilor	Persoane ucise	Persoane rănite	Observații
2001	177	13	3.537	3.561	
2002	667	24	2.849	6.055	
2003	870	33	3.273	6.772	
2004	1.115	38	7.166	14.574	
2005	1.845	38	7.625	12.855	
2006	2.779	43	15.245	19.496	
2007	3.096	46	20.478	27.317	
2008	2.212	42	10.798	18.088	
2009	2.131	40	9.176	18.612	
2010	2.023	48	9.233	17.461	
2011	1.986	58	9.086	16.921	
2012	2.480	57	11.546	20.254	
2013	2.821	50	16.774	29.577	
2014	3.001	55	32.863	27.522	
2015	2.859	53	27.594	26.145	
2016	493	39	5.170	6.803	Ianuarie, februarie și martie
Total la 28.03.2016	30.555 (din care 28.042 au înregistrat persoane decedate)		192.413	283.329	

au atras, în mod repetat, statele regiunii în crize sistemice. De exemplu, în 2015, Siria³⁸ a intrat în rândurile statelor eșuate care nu mai au o autoritate centrală eficace asupra întregului teritoriu național, așa cum o arată înrăutățirea critică înregistrată la indicatorii politici, sociali și economici considerați la realizarea Indexului Statelor Fragile³⁹, iar Irakul era în această postură încă din anii anteriori. Pe fondul dinamizării conflictelor, fragmentării politice și crizelor umanitare se desfășoară o remodelare a întregii regiuni.

Drept rezultat, se anunță schimbări în modul de abordare al securității regionale, odată cu hotărârea Ligii Arabe de a-și construi propria arhitectură de securitate colectivă. În acest sens, în ianuarie 2015, a fost propusă constituirea

³⁸ *Fragile States Index 2015*, The Fund for Peace, Washington DC, USA, p. 11, disponibil online la: <http://reliefweb.int/sites/reliefweb.int/files/resources/fragilestatesindex-2015.pdf>, accesat la 21.03.2016.

³⁹ Indexul statelor fragile este realizat de Fondul pentru Pace, organizație independentă, pe baza a doisprezece indicatori politici, sociali și economici cheie și a peste 100 de subindicatori stabiliți de un grup de experți în științe sociale.

unei Forțe Arabe Întrunite (*Joint Arab Force – JAF*) de intervenție rapidă pentru combaterea terorismului⁴⁰, și nu numai a acestuia. De fapt, JAF se dorește a fi o structură similară NATO, care să cuprindă 40.000 de soldați⁴¹ din diferite categorii de forțe și care să desfășoare misiuni de intervenție militară rapidă și alte sarcini militare, prin care să contracareze provocările la adresa securității statelor membre ale Ligii Arabe.

După atacurile teroriste asupra SUA din 2001, extremiști islamici proveniți din Orientul Mijlociu au început să acționeze cu consecvență în afara regiunii lor de origine, atacând cu îndrăzneală ținte de profil înalt, ucigând fără discernământ, astfel, din ce în ce mai multe acțiuni teroriste fiind înregistrate în Europa în state democratice occidentale, multe dintre ele active în coaliția antiteroristă.

Cele mai lovite de flagelul terorist extremist islamic au fost: Regatul Unit al Marii Britanii (37 atacuri de acest gen), Franța (32), Germania

⁴⁰ Florence Gaub, *Stuck in the barracks: the Joint Arab Force*, Brief 31/2015, EU Institute of Strategic Studies, octombrie 2015, p. 1.

⁴¹ *Idem*.



(14), Belgia (8) și Danemarca (5) (a se vedea detalii în tabelul de mai jos), Kosovo (13), totuși, acesta este un caz special dat fiind trecutul său istoric, regimul politic instabil și amalgamul de religii din regiune, ceea ce nu îl include în rândul țintelor de viitor al organizațiilor precum Al-Qaeda sau Stat Islamic, nefiind un inamic direct, precum s-a afirmat de nenumărate ori de către organizațiile respective, așa cum sunt considerate statele occidentale dezvoltate care au inițiat campanii antiteroriste și raiduri aeriene în Siria, de exemplu.

religia respectivă și acte rasiste din dorința de răzbunare asupra unor indivizi adepți ai altor culte religioase.

Ulterior, tipurile de acte teroriste islamiste au devenit mai frecvente, căpătând caracteristici paroxistice, iar violența a început a fi aplicată de către grupuri din ce în ce mai organizate, cu mijloace armate sofisticate și cu din ce în ce mai multe victime înregistrate. Organizația teroristă Stat Islamic utilizează mulți extremiști sau recruți care sunt cetățeni ai statelor respective (cum ar fi cei proveniți din Europa), așadar cu libertate de

Tabelul nr. 2: Situația atacurilor teroriste islamiste asupra statelor europene în perioada ianuarie 2001- martie 2016⁴³

An	Număr atacuri în state europene																		
	Regatul Unit al Marii Britanii	Franța	Belgia	Olanda	Spania	Suedia	Danemarca	Germania	Italia	Elveția	Norvegia	Austria	Azerbaidjan	Bulgaria	Ucraina	Bosnia	Georgia	Kosovo	Macedonia
2001	1																		
2002	1																		
2003	2	1																1	
2004	4		1	1	2													4	
2005	3	1				1	1	1										1	
2006	1	1																3	
2007	4																		1
2008	5	1					1	2										1	
2009	3	1	3					2											
2010	4	2						2	1	1			1		1		1	1	
2011	1							1		1			1	1				1	
2012	2	6	2			1		2			1		1		1		1	1	1
2013	3	1		1			1	1											
2014	1	2	1													1	1		
2015	1	15						2	2	2		1				1			1
2016	1	1	2					1											
Total	37	32	8	2	2	2	5	14	3	2	1	1	3	1	2	2	3	13	3

În prima perioadă a analizei noastre, majoritatea actelor violente din statele europene (în special cele occidentale) erau executate de musulmani radicali, acte care constau în incidente disparate și punctuale ce aveau ca motivație, cu prioritate, dorința de „spălare a onoarei unei familii”, ca urmare a nerespectării regulilor Islamului de către unii membrii ai unor comunități islamice (femei care doreau să divorțeze, îmbrăcăminte inadecvată, consumarea de băuturi alcoolice etc.) sau renunțarea la

mișcare în toată Uniunea Europeană și nu numai. Aceștia au constituit baza celulelor teroriste care au inițiat atacuri sângeroase asupra cetățenilor statelor de adopție, așa cum au demonstrat anchetele desfășurate în urma evenimentelor destul de recente din Franța și Belgia.

Rețelele de sprijin pe care aceste grupări teroriste le construiesc în interiorul statelor europene pentru strângere de fonduri, recrutare și activități de propagandă ar putea deveni elemente foarte periculoase și o bază de atacuri teroriste pe pământul european. Cu atât mai periculoși se dovedesc a fi teroriștii potențiali adoptați de

⁴² Datele sunt preluate de pe Site-ul Religion of Peace, disponibil la <http://www.thereligionofpeace.com>



societățile occidentale, deoarece spre deosebire de celele expediate din Orientul Mijlociu, acestea cunosc mult mai bine cum să mărească capacitatea de lovire și numărul de victime studiind vulnerabilitățile societăților adoptive.

Actele teroriste proliferate în ultima perioadă (2013 – martie 2016) arată că tendința este de înmulțire și diversificare a modurilor de operare a teroriștilor islamiști. De asemenea, mișcările islamiste radicale s-au înmulțit în lumea musulmană⁴³, dar și în rândul imigranților musulmani din Occident⁴⁴.

Considerăm că una dintre măsurile urgente care trebuie luată de către statele Uniunii Europene este modificarea legilor cu privire la imigrație pentru a îmbunătăți securitatea internă. În acest sens, procedurile de expulzare ar trebui să fie simplificate, cererile de azil politic ar trebui să fie analizate mai rapid și decisiv, vizele ar trebui să fie refuzate pentru membrii grupurilor care folosesc sau sprijină terorismul și pe teroriști, iar, pe de altă parte, sancțiunile penale legate de falsul în documente (viză, pașaport etc.) ar trebui înăsprite.

Concluzii

Islamul reprezintă o religie cu un cod de conduită propriu, ce trebuie urmat de dreptcredincioșii săi musulmani. Islamismul

⁴³ Departamentul Apărării al SUA arată că, numai în perioada 2014 - martie 2016, au apărut un număr de 8 noi organizații teroriste islamiste. A se vedea detalii la: *Foreign Terrorist Organizations*, disponibil online la: <http://www.state.gov/j/ct/rls/other/des/123085.htm>, accesat la 29.03.2016.

⁴⁴ A se vedea: Caroline May, *More than 30 Immigrants Admitted to the U.S. Recently Implicated in Terrorism*, <http://www.breitbart.com/big-government/2015/12/15/30-immigrants-admitted-u-s-recently-implicated-terrorism/>; Wallid Shoebat, *BREAKING: 400 More ISIS Terrorist Infiltrated Europe. Trump Was Right. Learn Why It Is Impossible To Stop The Bombings Unless We Ban Muslim Immigration Completely*, 23 martie 2016, disponibil online la: <http://shoebat.com/2016/03/23/breaking-400-more-isis-terrorist-infiltrated-europe-trump-was-right-learn-why-it-is-impossible-to-stop-the-bombings-unless-we-ban-muslim-immigration-completely/>; Liam Stack, Palko Karasz, *How Belgium Became Home to Recent Terror Plots*, 23 martie 2016, disponibil online la: http://www.nytimes.com/interactive/2015/11/15/world/europe/belgium-terrorism-suspects.html?_r=0, accesat la 29.03.2016.

reprezintă o ideologie care se folosește de textele religioase islamice, de cele mai multe ori scoase din context, pentru a atinge un scop politic. Așadar, islamismul își are bazele în Islam, dar are nuanțe care depășesc limitele stabilite de învățăturile religioase, datorită politizării sale.

Pe de o parte, în sensul său cel mai restrâns, terorismul reprezintă un mijloc de obținere a unor scopuri politice prin teroare, pe de altă parte, islamismul are, de asemenea, trasat un scop politic suprem, acela de convertire a „necredincioșilor” și pedepsire a celor care se opun, pentru atingerea cărora adepții săi nu ezită să folosească violența și teroarea.

Terorismul islamist reprezintă o formă de manifestare a Jihadului ca instrument de impunere cât mai largă a ideologiei islamiste care vehiculează ideea supremației Islamului asupra celorlalte religii și a societății islamice tradiționale asupra celorlalte civilizații, cu predilecție cea occidentală, pe care o percepe ca fiindu-i antagonică.

Gruparea Stat Islamic reprezintă cea mai gravă amenințare jihadistă post-Al-Qaeda la adresa securității regionale, prin prisma faptului că întrunește unele elemente care o coagulează ca organizație: este un pseudo-stat cu armată proprie, are acces la finanțare, are capacitate logistică și stabilește structuri administrative și economice, deține o ideologie bazată pe o religie extinsă și capacitatea de a lansa sau inspira atacuri teroriste în masă oriunde în lume.

Fervența grupului terorist autoproclamat ISIL (Stat Islamic) a aruncat Orientul Mijlociu și mai adânc în turbulență, confuzie, instabilitate și violență sectară. Grupul a modificat dramatic peisajul politic și de securitate al regiunii, dar și al întregii comunități internaționale, în special occidentale prin acțiuni (genocid, decapitări, antisemitism, crime împotriva umanității etc.), care depășesc cu mult limitele juridice ale dreptului internațional, încălcând drepturile fundamentale ale omului și integritatea și suveranitatea statelor de drept.

În contextul geopolitic actual, amenințarea terorismului islamic în interiorul UE este influențată, într-o anumită măsură, de evoluțiile



din zonele de conflict și în țările instabile din punct de vedere politic, cum ar fi Siria, Irak, Afganistan, zona de frontieră dintre Afganistan și Pakistan, Somalia și Yemen. În același timp, UE este utilizată ca platformă pentru a pregăti și a iniția atacuri teroriste în alte părți ale lumii.

Totuși, prin faptul că ISIL reprezintă un inamic comun pentru toți actorii internaționali și regionali care își doresc să-i limiteze sau să-i anuleze acțiunile și efectele, se construiesc relații de cooperare între parteneri care, în afara acestui cadru, au interese antagoniste. Unul dintre aceste exemple este acela că, după intervențiile succesive în Siria ale coaliției constituite din cinci state membre UE (Franța, Marea Britanie, Belgia, Danemarca și Olanda) și SUA, care au dus o campanie aeriană împotriva ISIL, și a Rusiei – care nu au adus pacificarea statului sirian, în 30 octombrie 2015, miniștrii de externe ai SUA, Rusiei, Arabiei Saudite și Turciei s-au întâlnit la Viena pentru a discuta asupra definirii unui spațiu comun pentru rezolvarea politică a crizei siriene. Mai mult, Iranul a acceptat invitația Rusiei, agreată și de SUA, de a participa la runda de negocieri pentru rezolvarea crizei siriene, ceea ce reprezintă începutul unor negocieri formale la care participau SUA și Iranul pe probleme diferite de cele nucleare. Cu toate eforturile depuse, un acord de încetare a focului în Siria semnat între părțile aflate în conflict (cu excepția Stat Islamic, al-Nusra și a altor grupuri considerate a fi organizații teroriste) a fost semnat cu greu spre a fi implementat din 29 februarie 2016. Ulterior, în martie 2016, ministrul rus al Apărării Serghei Lavrov și secretarul de stat al SUA, John Kerry, s-au întâlnit la Moscova, ocazie cu care s-au pus de acord să ia măsuri imediate pentru a consolida încetarea ostilităților și a opri tentativele beligerante ale părților.

Încheierea unui armistițiu și încetarea războiului din Siria va duce la limitarea crizei umanitare din regiune și la diminuarea fluxului de imigranți dinspre Orientul Mijlociu, ceea ce va reprezenta o îmbunătățire nu numai a situației regionale, dar și a securității internaționale.

BIBLIOGRAFIE:

1. *Legea nr. 535 din 2004 privind prevenirea și combaterea terorismului*, publicată în Monitorul Oficial nr. 1161 din data de 8 decembrie 2004.
2. IBRAHIM, I. A., *A brief Illustrated Guide to Understand Islam*, Second edition, Darussalam, Publishers and Distributors, Houston, Texas, USA, 1997.
3. Lajna IMAILLAH, *Pathway to Paradise. A Guidebook to Islam*, Lajna Imaillah, USA, 1996.
4. *Coranul*, http://ar.islamway.net/SF/quran/data/The_Holy_Quran_Romanian.pdf.
5. PIPES, Daniel, *Distinguishing between Islam and Islamism*, Center for Strategic and International Studies, June 30, 1998.
6. AYOOB, Mohammed, *The Many Faces of Political Islam: Religion and Politics in the Muslim World*, University of Michigan Press, USA, 2008.
7. ISSEROF, Ami, „Islamism” în *Encyclopedia of the Middle East*, 20 decembrie 2008, <http://www.mideastweb.org/Middle-East-Encyclopedia/islamism.htm>.
8. Glazov, Jamie, *The Complete Infidel's Guide to the Koran*, Robert Spencer's new book delivers a chilling warning call, 6 octombrie 2009, <http://www.frontpagemag.com/fpm/25251/complete-infidels-guide-koran-jamie-glazov-jamie-glazov>.
9. *The Future of World Religions: Population Growth Projections, 2010-2050*, Pew Research Centre, 2015.
10. *The Future of World Religions: Population Growth Projections, 2010-2050. Why Muslims Are Rising Fastest and the Unaffiliated Are Shrinking as a Share of the World's Population*, 2 aprilie 2015.
11. Devyani Srivastava, Institute of Peace and Conflict Studies, *Book Review Theorizing Transnational Terrorism*, edited by Jaideep Saikia and Ekaterina Stepanova, New Delhi, Sage Publications India Pvt. Ltd., 2009.



12. *Why is EU struggling with migrants and asylum?*, 3 martie 2016, <http://www.bbc.com/news/world-europe-24583286>.
13. *Migrant crisis: Migration to Europe explained in seven charts*, 4 martie 2016, <http://www.bbc.com/news/world-europe-34131911>.
14. *Annex. European schemes for relocation and resettlement*, 2015, http://ec.europa.eu/dgs/home-affairs/what-we-do/policies/european-agenda-migration/background-information/docs/communication_on_the_european_agenda_on_migration_annex_en.pdf.
15. *International Terrorism and Migration*, June 2003, International Organization of Migration, https://www.iom.int/jahia/webdav/site/myjahiasite/shared/shared/mainsite/activities/tcm/Int_terrorism_migration.pdf.
16. BATCHELOR, Tom; WINCHESTER, Levi, *Mapped: Terrifying growth of ISIS in just ONE year...and how Asia & Russia is next target*, <http://www.express.co.uk/news/world/598626/Islamic-State-map-areas-terror-group-control>.
17. DASSANAYAKE, Dion, *Islamic State: What is IS and why are they so violent?*, 17 februarie 2015, <http://www.express.co.uk/news/world/558078/Islamic-State-IS-what-is-ISIS-why-are-ISIL-so-violent>.
18. PIERINI, Marc, *The European Union Must Face the Islamic State*, 2 octombrie 2014, <http://carnegieeurope.eu/publications/?fa=56821>.
19. Site-ul oficial al *Religion of Peace*, <http://www.thereligionofpeace.com>.
20. *Fragile States Index 2015*, The Fund for Peace, Washington DC, USA, <http://reliefweb.int/sites/reliefweb.int/files/resources/fragilestatesindex-2015.pdf>.
21. GAUB, Florence, *Stuck in the barracks: the Joint Arab Force*, Brief 31/2015, EU Institute of Strategic Studies, octombrie 2015.
22. Site-ul oficial al Departamentului Apărării al SUA, <http://www.state.gov>.
23. MAY, Caroline, *More than 30 Immigrants Admitted to the U.S. Recently Implicated in Terrorism*, <http://www.breitbart.com/big-government/2015/12/15/30-immigrants-admitted-u-s-recently-implicated-terrorism/>.
24. SHOEBAT, Wallid, *Breaking: 400 More ISIS Terrorist Infiltrated Europe. Trump Was Right. Learn Why It Is Impossible to Stop the Bombings Unless We Ban Muslim Immigration Completely*, 23 martie 2016, <http://shoebat.com/2016/03/23/breaking-400-more-isis-terrorist-infiltrated-europe-trump-was-right-learn-why-it-is-impossible-to-stop-the-bombings-unless-we-ban-muslim-immigration-completely/>.
25. STACK, Liam; KARASZ, Palko, *How Belgium Became Home to Recent Terror Plots*, 23 martie 2016, http://www.nytimes.com/interactive/2015/11/15/world/europe/belgium-terrorism-suspects.html?_r=0.
26. *'All relevant actors' gather in Vienna for decisive Syria talks*, 30 octombrie 2015, <https://www.rt.com/news/320106-syria-vienna-international-talks>.
27. *Russia, U.S. agree to speed up Syria peace effort*, 24 martie 2016, <http://www.reuters.com/article/us-russia-usa-kerry-idUSKCN0WQ0PG>.



STRUCTURA FACTORILOR CHESTIONARULUI MULTIFACTORIAL DE LEADERSHIP MLQ5x

*Dr. Dimitar Y. DIMITROV**
*Svilena S. DAROVA***

Acest articol își propune să evalueze structura factorilor Chestionarului Multifactorial de Leadership MLQ 5x (forma scurtă). Aparatul empiric este construit pe modelul teoretic pentru leadershipul transformațional, operaționalizat de Bernard Bass. Pentru această cercetare, am folosit cea mai recentă versiune a chestionarului MLQ 5x, care conține 45 de itemi. Analiza este efectuată prin alternativa modelului pe trei factori (trei factori sunt corelați). Rezultatele analizei confirmă conținutul scalelor stilurilor de leadership (transformațional, tranzacțional și comportament pasiv), rezultatul activităților ofițerilor, precum și componentele acestora.

Cuvinte-cheie: *leadership transformațional, MLQ 5x, structura factorilor chestionarului.*

1. Prezentare teoretică generală

Leadershipul este unul dintre principalele subiecte de cercetare în domeniul psihologiei sociale. Marea varietate de abordări sugerează, de asemenea, diferențe în conceptualizarea leadershipului, precum și încercările de a-l defini. Realizările și rezultatele cercetărilor

științifice întreprinse în ultimul secol în ceea ce privește leadershipul demonstrează abundența teoriilor psihologice existente. Fiecare dintre aceste teorii este un produs al timpului său și arată particularitățile perioadei respective.

Teoria leadershipului transformațional este o reflecție și un purtător al unor caracteristici ale ultimului deceniu al secolului 20 și începutul secolului 21, și anume restructurarea realității politice și sociale, având la bază valorile democratice răspândite în întreaga lume. O bază a fost prevăzută pentru dezvoltarea unor practici semnificative ale leadershipului care decurg din leadershipul autentic, caracterizat prin onestitate, integritate, deschidere, etică și profesionalism. Ele sunt demonstrate prin valori organizaționale și susținute de exemplul personal al liderilor. Leadershipul transformațional are potențialul de a duce la o schimbare în atitudine și comportament în desfășurarea activităților anumitor grupuri de persoane, organizații și, în unele cazuri, societăți întregi.¹ Realizarea este mediată prin construirea de relații de muncă semnificative și legături de

¹ Bernard M. Bass, *Transformational Leadership: Industrial, Military, and Educational Impact*, Lawrence Erlbaum Associates, Publishers, Mahwah, New Jersey, 1998.

** Dimitar Y. DIMITROV, doctor în psihologie, este conferențiar în cadrul Departamentului de Leadership, Academia Națională de Apărare Rakovski, Sofia, Bulgaria. E-mail: dimitrovrdsc@mail.bg*

*** Svilena S. DAROVA este lector superior la Catedra de limba engleză, Departamentul de Limbi Străine, Academia Națională de Apărare Rakovski, Sofia, Bulgaria. E-mail: svilenadarova@gmail.com*

comunicare între lider și subordonați. Acesta este modul prin care se ajunge la un nivel înalt de colaborare în cadrul echipelor în care responsabilitățile față de dezvoltarea dorinței comune de a-și atinge scopurile sunt comune.

Rezumând o serie de studii științifice legate de leadershipul transformațional, Bass și Riggio² au ajuns la concluzia că popularitatea teoriei și a aparatului empiric ce rezultă din aceasta se datorează combinației unice a motivației interioare, dezvoltării personale și profesionale a persoanelor din cadrul organizațiilor. Este esențială, de asemenea, atingerea unor niveluri înalte de conștientizare și motivare, minimalizarea obiectivelor personale pentru atingerea scopului comun, ca și inspirația și o activitate profesională mai intensă³. Opinia comună este aceea că forța majoră de conducere pentru succesul leadershipului transformațional este rezultatul abilității liderilor de a schimba asociațiile oamenilor în ceea ce privește activitatea lor, dezvoltându-le simțul pentru depășirea problemelor.

Potrivit lui Bernard Bass, acest proces de transformare a atitudinii adepților în ceea ce privește munca se referă în principal la valori, emoții, etică, standarde și obiective pe termen lung⁴.

Din punct de vedere teoretic, Bernard Bass⁵ dezvoltă în continuare punctele de pornire ale lui James Burns⁶. Bass analizează stilul de leadership ca pe un proces în care comportamentul liderului

este descris ca *transformațional*, *tranzacțional* și *pasiv*.

Ideea clasică a *leadershipului transformațional* este caracterizată de accentul pe valorile morale ale adepților, provocându-le o sensibilitate cu privire la problemele etice și de mobilizare a energiei lor pentru reformarea instituțiilor.

Stilul tranzacțional motivează adepții prin interesul lor privat.

Stilul pasiv este caracterizat prin pasivitatea față de problemele în curs de apariție și, în anumite cazuri, chiar neglijarea îndeplinirii sarcinilor. Poate, de asemenea, să apară ca o lipsă de sensibilitate în ceea ce privește nevoile altora din zona impactului de conducere⁷.

Colaborarea pe parcursul mai multor ani dintre Bernard Bass și Bruce Avolio⁸ a dus la proiectarea și dezvoltarea aparatului empiric relevant – *Chestionarul Multifactorial de Leadership*, a cărui cea mai recentă versiune este MLQ 5x. Chestionarul este folosit pentru a evalua comportamentul de leadership.

Astfel, *sunt delimitate trei tipuri de leadership – transformațional, tranzacțional și pasiv*. Ele sunt formate din **nouă componente de leadership**: *influența idealizată (atribute)*, *influența idealizată (comportamente)*, *motivația inspirațională*, *stimularea intelectuală* și *aprecierea individuală*, *stilul tranzacțional al recompensei situaționale* și *managementul prin excepție (activ)* și *stilul de comportament pasiv al managementului prin excepție (pasiv)* și *laissez-faire*.

2. Metodologia de cercetare

Avolio și Bass⁹ analizează opt modele de factori cu privire la Chestionarul Multifactorial de

² Bernard M. Bass & Ronald E. Riggio, *Transformational leadership*, second edition, Lawrence Erlbaum Associates, Publishers, Mahwah, New Jersey, USA, 2006.

³ Peter G. Northouse, *Leadership: theory and practice*, Sixth edition, Thousand Oaks, California, Sage, 2013.

⁴ Bernard M. Bass, *Transformational Leadership: Industrial, Military, and Educational Impact*, Lawrence Erlbaum Associates, Publishers, Mahwah, New Jersey, 1998; Bruce J. Avolio & Bernard M. Bass, *Multifactor Leadership Questionnaire. Manual and Sampler Set*, (Third edition), Mind Garden, USA, 2004.

⁵ Bernard M. Bass, *Transformational Leadership: Industrial, Military, and Educational Impact*, Lawrence Erlbaum Associates, Publishers, Mahwah, New Jersey, 1998.

⁶ James M. Burns, *Leadership*, New York: Harper and Row, USA, 1978.

⁷ Bernard M. Bass & Ronald E. Riggio, *Transformational leadership*, second edition, Lawrence Erlbaum Associates, Publishers, Mahwah, New Jersey, USA, 2006.

⁸ Bruce J. Avolio & Bernard M. Bass, *Multifactor Leadership Questionnaire. Manual and Sampler Set*, (Third edition), Mind Garden, USA, 2004.

⁹ Bruce J. Avolio & Bernard M. Bass, *Multifactor Leadership Questionnaire. Manual and Sampler Set*, (Third edition), Mind Garden, USA, 2004.



Leadership. O caracteristică a primelor trei dintre acestea este descrierea generală a componentelor particulare ale leadershipului *tranzacțional*. În celelalte cinci modele, ele derivă și păstrează gruparea componentelor leadershipului *transformațional* într-un factor separat. Mai mult decât atât, potrivit autorilor, toate scalele evaluează comportamentul de leadership, în timp ce doar acelea legate de carismă au caracter de impact.

Datele empirice culese din aplicarea chestionarului în diverse culturi și organizații confirmă mai degrabă indicii săi psihometrice¹⁰. Sunt luate în considerare modelele de factori și particularitățile caracteristice în gruparea itemilor în subscale.

La început, Bass¹¹ raportează doar cele două stiluri de leadership – *transformațional* și *tranzacțional*. Acestea includ șapte componente ale leadershipului – *carisma, motivația, stimularea intelectuală, stimularea individuală, aprecierea individuală, recompensa situațională, managementul prin excepție, laissez-faire*.

Studiile empirice arată unele caracteristici specifice. De exemplu, s-a găsit o corelație puternică între componentele *carismă* și *motivație inspirațională*, însă din cauza diferenței conceptuale dintre ele, acestea se află în scale diferite. Mai mult decât atât, în evaluarea versiunii pe cinci factori a chestionarului, unii cercetători găsesc, de asemenea, o corelație puternică între componentele leadershipului *transformațional*, dar o corelație scăzută cu rezultatele performanțelor liderilor.

O caracteristică esențială se referă la structura componentelor carismei. Date empirice există acolo unde elementele *motivației inspiraționale* sunt adăugate aceluia care formează *carisma*. O altă componentă derivă din combinația lor. Se numește *impact carismatic-inspirațional*¹².

¹⁰ Francis J. Yammarino & Bernard M. Bass, „The effects of transformational, transactional, and laissez – faire leadership characteristics on subordinate influencing behavior”, in: *Basic and applied social psychology*, no. 11/1990, pp. 191-203.

¹¹ Bruce J. Avolio & Bernard M. Bass, *Multifactor Leadership Questionnaire. Manual and Sampler Set*, (Third edition), Mind Garden, USA, 2004, pp. 6-13, pp. 47-52.

¹² Bruce J. Avolio & Bernard M. Bass, *Multifactor*

O componentă separată, numită motivație inspirațională nu este diferențiată în structurile factorilor cinci și șase ale chestionarului. Componentele leadershipului *transformațional* sunt trei – *carisma, stimularea intelectuală și aprecierea individuală*¹³. Ulterior, dezvoltarea în cercetarea științifică a lui Bass et al. (din 1985 până în 1999), precum și studiile altor oameni de știință, confirmă doar valoarea versiunii inițiale a chestionarului MLQ (Forma 1) din 1985, cu unele completări care și-au găsit aplicarea în ultima versiune – MLQ 5x¹⁴.

Caracteristicile psihometrice ale chestionarului multifactorial MLQ 5x sunt validate cu succes pe un eșantion de peste 7.000 de respondenți din SUA. Chestionarul este adaptat în mai mult de 22 de țări din Europa, America de Nord, Asia și Oceania. În unele studii sunt raportate anumite dificultăți în confirmarea structurii integrale de nouă factori ai chestionarului. Conform analizei lui Antonakis et al.¹⁵, discrepanțele pot fi din cauza eterogenității ridicate în probele adeptilor din culturi diferite, specificității organizaționale și diferențe generate de nivelurile de organizare. O prezență de corelare între subscalele stilurilor de leadership este raportată, valoarea fiind de obicei de $r \geq 0.5$.

Scop

Cercetarea curentă își propune să obțină confirmarea structurii factorilor și consistenței interne a chestionarului multifactorial de leadership MLQ 5x (forma scurtă) printr-un

Leadership Questionnaire. Manual and Sampler Set, (Third edition), Mind Garden, USA, 2004, pp. 52-65; Bernard M. Bass & Ronald E. Riggio, *Transformational leadership*, second edition, Lawrence Erlbaum Associates, Publishers, Mahwah, New Jersey, USA, 2006, pp. 21-25.

¹³ Bernard M. Bass, *Transformational Leadership: Industrial, Military, and Educational Impact*, Lawrence Erlbaum Associates, Publishers, Mahwah, New Jersey, 1998.

¹⁴ Bruce J. Avolio & Bernard M. Bass, *Multifactor Leadership Questionnaire. Manual and Sampler Set*, (Third edition), Mind Garden, USA, 2004.

¹⁵ John P. Antonakis & Bruce J. Avolio; Nagaraj Sivasubramaniam, „Context and leadership: An examination of the nine-factor full-range leadership theory using the Multifactor Leadership Questionnaire” in: *The Leadership Quarterly*, 14/3/2003, pp. 261 – 295.



eșantion de personal militar (într-un mediu militar).

Sarcini de cercetare:

1. Prin analiza factorilor pentru a analiza și a evalua scalele și subscalele chestionarului MLQ 5x.
2. Evaluarea consistenței (fiabilității) interne a chestionarului MLQ 5x.

Abordare

La adaptarea inițială a chestionarului în 2011, a fost căutată o confirmare a modelului de factor nr. nouă.¹⁶ Toate cele nouă scale care formează componentele respective în modelul teoretic de leadership transformațional al lui Bernard Bass sunt raportate ca fiind prezente. Subscala derivată *carisma* este un produs al componentelor *influență idealizată* și *motivație inspirațională*. Componentele care constituie performanța liderului sunt confirmate cu succes.

O altă abordare este aleasă pentru cercetarea prezentă – cea a modelului cu trei factori¹⁷. În această analiză, inițial, itemii care formează scalele celor trei stiluri de leadership vor fi diferențiați, și anume – transformațional, tranzacțional și pasiv. În continuare, analiza mai profundă a datelor va duce la determinarea subscalelor pentru fiecare dintre componentele stilurilor de leadership, în conformitate cu modelul teoretic.

Chestionarul este format din 45 itemi. Primii 36 se referă la stilul de leadership, iar restul de 9 la satisfacția performanței de lider. Itemii sunt evaluați în conformitate cu o scală pe cinci grade de tip Likert.

Exemplu

Cercetarea se referă la ofițeri în diferite stagii de pregătire la Academia Națională de Apărare G.S.Rakovski în 2013. Numărul total de respondenți este de 363, numai ofițeri. Dintre ei,

¹⁶ Dimitar Ya. Dimitrov, Georgi S. Karastoyanov, „Adaptatsia na vaprosnik za liderski stil MLQ 5x za voenna sreda”, V: *Psihologichni izsledvania*, № 1/2012, pp. 143-164.

¹⁷ Bruce J. Avolio & Bernard M. Bass, *Multifactor Leadership Questionnaire. Manual and Sampler Set* (Third edition) Mind Garden, USA, 2004, p. 49.

90,6% sunt bărbați, 9,4% – femei; vârsta medie este de 38,8; ofițeri superiori – 61,4%, tineri ofițeri – 38,6%.

Pachetul statistic utilizat este SPSS 19.

3. Rezultatul

Prima etapă a cercetării este pentru a evalua dacă datele sunt *unidimensionale*, fără nicio analiză de rotație¹⁸. Analiza factorilor a explicat că variația este de 63,06% și descrie o parte importantă a variabilelor. În acest caz, KMO și coeficientul de Testare Bartlett (Kaiser-Meyer-Olkin – Măsură de prelevare a adecvării probelor) este de 0,898, ceea ce indică o adecvare acceptabilă a eșantionului. Valorile din matricea care se referă la indicatorul de *corelație anti-imagie* depășesc 0,779, ele fiind, la rândul lor, orientative pentru o includere acceptabilă a variabilelor. Numărul total de factori este 10. Factorul principal este descris de toți itemii, iar coeficienții de greutate sunt acceptați cu valori peste 0,31. Toate datele menționate oferă motive să presupunem că există o singură dimensionalitate în ceea ce privește valoarea măsurată a *stilului de leadership*.

Următoarea analiză detaliată își propune să examineze ipoteza prezenței mai multor scale corelate între ele – aparținând celor trei construcții leadership – transformațional, tranzacțional și pasiv. Prin urmare, celor trei factori le corespunde un cont, din nou cu toți cei 36 de itemi incluși. Fiecare matrice factor este supusă unei rotații de unghi scurt. Se presupune că factorii care constituie scalele stilurilor de leadership sunt în corelație unii cu alții. Această analiză va fi numită pe scurt *primară*.

Tabelul nr. 1 prezintă datele obținute. Prima dintre ele – factorul 1 este descris de 19 din toți cei 20 de itemi posibili. Variația de explicat este de peste 22% – fapt ce evidențiază greutatea variației evaluate. Itemul 2 este redus¹⁹. Analiza conținutului itemilor²⁰ ne permite să tragem

¹⁸ Krasimir B. Kalinov, *Statisticheski metodi v povedencheskite i sotsialnite nauki*, Sofia: NBU, 2010.

¹⁹ Pentru o mai mare corectitudine a datelor, toți itemii cu coeficienți de greutate mai mici decât 0.24 sunt filtrați în analiza factorilor.

²⁰ În conformitate cu acordul de licență cu „Mind Garden”, Inc, conținutul itemilor nu este publicat.



concluzia că acestea corespund în ceea ce privește conținutul și să descriem scala stilului de leadership transformațional.

corelație *negativă* scăzută ($r = -0.35$; $r = -0.25$) cu factorul care descrie stilul pasiv. Coeficienții de corelație corespund cu ipotezele teoretice ale teoriei lui Bass.

Tabelul nr. 1: Structura itemilor în analiza *primară* pe trei factori

Numele acceptat al factorului	Itemi	Factor 1	Factor 2	Factor 3
		$\alpha = 0,866$	$\alpha = 0,768$	$\alpha = 0,735$
		Coeficienți de greutate	Coeficienți de greutate	Coeficienți de greutate
Stilul de leadership transformațional (Stil L Trs)	13, 9, 26, 14, 36, 25, 10, 34, 21, 15, 32, 30, 6, 29, 19, 31, 23, 8, 18	de la 0,732 până la 0,299	-	-
Număr total de itemi: 19				
Stilul de leadership pasiv (Stil L Ps)	20, 12, 28, 5, 7, 3, 33, 17	-	de la 0,732 până la 0,269	-
Număr total de itemi: 8				
Stilul de leadership tranzacțional (Stil L Trs)	22, 24, 27, 4, 11, 16, 35, 1	-	-	de la 0,677 până la 0,280
Număr total de itemi: 8				

Rezultatele obținute pentru factorii 2 și 3 includ itemii stilurilor de leadership pasiv și tranzacțional. Itemii grupării și analizei conținutului confirmă caracteristicile esențiale ale celor două stiluri menționate. Locația și greutatea itemilor sunt acceptabile. Dispersia datelor, per total, este de peste 26%.

Sintetizând rezultatele analizelor primare, acestea pot fi acceptate ca un indicator puternic pentru confirmarea identificării celor trei scale ale chestionarului, care formează stilurile de leadership – *transformațional*, *tranzacțional* și *pasiv*. Cei mai mulți dintre itemii contabilizați și coeficienții lor de greutate caracteristici au valori de peste 0,5. Există indicatori care confirmă fiabilitatea procedurii de evaluare statistică aplicată.

Datele din matricea de corelație strânse pe parcursul analizei primare a factorilor sprijină ipoteza interdependenței dintre scalele chestionarului. O corelație *pozitivă* scăzută este găsită ($r = 0,31$) între scalele stilurilor transformațional și tranzacțional, precum și o

Definirea structurii componente a stilului de leadership transformațional

Unidimensionalitatea confirmată și conținutul scalelor sursă ale chestionarului sunt baza unei analize detaliate a modelului de analiză pe trei factori cu evaluarea conținutului componentelor în cea de-a *doua* analiză, care urmează. Primul pas este evaluarea conținutului subscalelor stilului de leadership transformațional.

Din punct de vedere teoretic, *carisma* este o caracteristică-cheie a stilului de leadership transformațional. În chestionar, ea este rezultatul unei combinații deosebite dintre componente și itemii din care sunt formate acestea. Pentru a o determina, sunt introduși toți itemii care constituie stilul de leadership transformațional. Rotația ortogonală se aplică pentru a extrage structura a doi factori. Motivul se află în analiza primară a datelor cu factorii 5, 4, 3 și 2, ultimul fiind cel mai important. Se presupune că există doi factori nonunidimensionali, dintre care unul ar conține caracteristicile carismei. Rezultatul obținut demonstrează că modelul este de succes

(dispersie 42,50%; KMO și Testarea Bartlett = 0,892). Valoarea coeficienților de greutate ai itemilor implicați este de peste 0,41. Analiza logică a celor 10 itemi incluși în factorul 1 duce la raportarea conținutului caracteristicilor legate de *influența idealizată și motivația inspirațională*²¹, ca și pentru factorul 2, care conține 7 itemi – caracteristici ale „aprecierii individuale” și „stimulării intelectuale”. Itemii 18 și 23 sunt excluși. Rezultatele obținute reprezintă un indicator pozitiv pentru a determina subscala derivată *carisma*. Se așteaptă ca analiza ulterioară a datelor să fie în sprijinul ipotezei făcute.

Substructura factorului 1 – carisma (idealizat și inspirațional)

Următoarea etapă impune determinarea structurii scalelor factorului 1 (*idealizat și inspirațional*). Toți cei 10 itemi sunt incluși în analiză. Se aplică rotația de unghi scurt (se presupune că aceste componente sunt în corelație). Analiza factorului este descrisă de 64,59% din dispersie, iar KMO și rezultatul Testării Bartlett este 0,849.

Tabelul nr. 2 prezintă rezultatele principale

ale analizei itemilor și factorilor derivați. Cei trei factori identificați sunt caracterizați de o bună dispersie, dar exprimată într-o măsură diferită. Analiza itemilor comuni care formează factorii confirmă structura scalelor – *motivație inspirațională, influență idealizată (comportamente) și influență idealizată (atribute)* care corespund factorilor 1, 2 și 3. Structura itemilor subscalei *motivație inspirațională* este o trăsătură esențială. Este caracterizată prin dispersie ridicată – 41,37% și greutăți mari ale itemilor – peste 0,584, incluzând toți cei patru itemi. Această caracteristică specifică plasează componenta *motivație inspirațională* într-o poziție a unei caracteristici de conducere a leadershipului *carismatic*.

Rezumând rezultatele obținute, putem trage concluzii nu numai în ceea ce privește identificarea subscalei derivate *carisma*, ci și poziționarea acesteia ca o caracteristică centrală a stilului de leadership transformațional.

Substructura factorului 2

Rezultatele obținute în urma analizării Factorului 2 din structura itemului pe doi factori

Tabelul nr. 2: Structura itemilor din a doua analiză a factorului 1

Numele acceptat al factorului	Itemi	Factor 1	Factor 2	Factor 3
		$\alpha = 0,779$	$\alpha = 0,511$	$\alpha = 0,770$
		Coeficienți de greutate	Coeficienți de greutate	Coeficienți de greutate
<i>Motivație inspirațională (IM)</i>	9, 26, 36, 13	de la 0,854 până la 0,584	-	-
Număr de itemi: 4				
<i>Influență idealizată (comportamente) (II – B)</i>	6, 14, 34	-	de la 0,950 până la 0,359	-
Număr de itemi: 3				
<i>Influență idealizată (atribute) (II-A)</i>	10, 21, 25	-	-	de la 0,828 până la 0,720
Număr de itemi: 3				

²¹ Factorii de impact „idealizat” și „inspirațional” vor fi denumiți pe scurt *Carisma*.

ai construirii leadershipului *transformațional* sunt prezentate în Tabelul nr. 3. Rotația scurtă a unghiului este, de asemenea, setată ca una dintre componentele stilului de leadership transformațional. Analiza factorilor are menirea de a deriva doi factori. În acest caz, este descrisă 58,55% din dispersie, iar KMO și Testarea Bartlett reprezintă 0,839. Numărul total de itemi este șase.

Structura obținută a factorilor este formată din factorul 1, cu aproximativ 45% din dispersia datelor, și factorul 2 – 13,99%. În schimb,

componentei *apreciere individuală*, iar cea de-a doua – *stimularea intelectuală*.

Rezumând informațiile furnizate mai sus, putem trage concluzia că există motive să luăm în considerare structura și compoziția componentelor care constituie stilul de leadership transformațional, așa cum s-a dovedit.

Rezultatele obținute sunt folosite ca bază pentru evaluarea ulterioară a caracterului comun al subscalelor care construiesc stilul de leadership *transformațional*. Prin analiza factorilor, următoarea confirmare va fi necesară

Tabelul nr. 3: Structura itemilor în cea de-a doua analiză a factorului 2

Numele acceptat al factorului	Itemi	Factor 1	Factor 2
		$\alpha = 0,691$	$\alpha = 0,663$
		<i>Coeficienți de greutate</i>	<i>Coeficienți de greutate</i>
<i>Aprecierea Individuală (IC)</i>	19, 29, 31	de la 0,837 până la 0,445	-
Număr de itemi: 3			
<i>Stimularea Intelectuală (IS)</i>	32, 30, 8	-	de la 0,690 până la 0,269
Număr de itemi: 3			

Tabelul nr. 4: Structura factorilor componentelor stilului de leadership transformațional

Numele subscalei structurate în analiză	Factori Componenti	
	Factor 1	Factor 2
	<i>Coeficienți de greutate</i>	<i>Coeficienți de greutate</i>
<i>Motivație inspirațională (IM)</i> <i>Influență idealizată (atribute) (II-A)</i>	0,858 0,793	
<i>Influență idealizată (comportamente) (II - A)</i> <i>Aprecierea individuală (IC)</i> <i>Stimularea intelectuală (IS)</i>	0,766	0,895 0,782

ponderea factorilor în Factorul 1 are, de asemenea, coeficienți înalți și variază de la 0,837 până la 0,445, iar în Factorul 2 variază de la 0,690 până la 0,269. Itemul nr. 15 este exclus. Coeficientul de corelație între factori este moderat, la $r = 0,506$. Evaluarea structurii itemilor cu cei doi factori ne permite să tragem concluzia că primul dintre ei ia în considerare caracteristicile

componentelor de mai sus ale leadershipului *carismatic*, precum și datele necesare pentru sprijinul relațiilor dintre subscalele leadershipului transformațional. Rezultatele demonstrează valori acceptabile ale coeficienților de analiză: KMO și Testarea Bartlett – 0,765; dispersia generală – 73,21%; ponderea itemilor – peste 0,669. Primul factor este caracterizat prin

dispersie ridicată – 57,02%, și al doilea – 16,19%. Grupând elementele de structură în Factorul 1, matricea de rotație conține subscalele *motivației inspiraționale, influență idealizată (comportament) și influență idealizată (atribute)*. Factorul 2 este construit de subscalele *aprecierii individuale și stimulării intelectuale*. Rezultatele obținute confirmă, în plus, structurarea subscalei *carismă*, care ar trebui să fie numită, mai degrabă, *carismatică-inspirațională*. Tabelul nr. 4 prezintă rezultatele.

Identificarea structurii componente a stilului de leadership tranzacțional

Bazat pe ipoteza unei potențiale dimensiuni unice a scalei stilului de leadership *tranzacțional*, se aplică rotația scurtă a unghiului, plecând de la presupunerea că aceste componente sunt interdependente. Analiza include toți cei opt itemi (Tabelul nr. 1). Dispersia identificată 51,52% și KMO și Testarea Bartlett – 0,791 reprezintă un indicator pozitiv pentru un eșantion adecvat acceptabil (Tabelul nr. 5).

Primul factor indică o dispersie de 37.36%, iar ponderea itemilor este de peste 0.542. Numărul itemilor de structurare este de 4. Al doilea factor este caracterizat printr-o dispersie de 14.16%. Valorile de greutate sunt cuprinse în intervalul 0.379 și 0.816. Evaluarea itemilor incluși în Factorul 1 principal a dus la concluzia că este specificat de către componenta leadershipului tranzacțional „*Management prin Excepție (activ)*”, iar pentru Factorul 2 – *recompensa situațională*. Coeficientul de corelație dintre factori este moderat, la $r = 0,514$. Rezultatele

obținute sunt cele așteptate și susțin ipoteza unei interrelații între componentele leadershipului tranzacțional – *management prin excepție (activ) și recompensa situațională*.

Identificarea subscalelor stilului de leadership pasiv

Evaluarea componentelor celui de-al treilea stil de leadership – *pasiv* – urmează aceeași analogie ca și evaluarea stilului tranzacțional. Rezultatul obținut descrie 56,08% din dispersie, iar KMO și Testarea Bartlett este de 0,856. În acest caz, din nou, Factorul 1 se distinge prin variația explicată bine exprimată – 38,66%, iar greutatea factorilor sunt de peste 0,608 (Tabelul nr. 6). Factorul 2 este caracterizat prin valori mai scăzute, dar încă acceptate. Itemul nr. 17 este exclus din analiză. Citind structura itemilor subscalelor, componentele identificate ale stilului pasiv sunt următoarele – *laissez-faire și managementul prin excepție (pasiv)*, care corespund cu factorii 1 și 2.

Coeficientul de corelație identificat în matrice este pozitiv, mai degrabă definit ca moderat – $r = 0,49$ (în limite inferioare). Acest lucru confirmă ipoteza unei relații între subscale în construcția leadershipului. Din aceste motive, putem presupune că părțile componente ale stilului de leadership *laissez-faire* sunt confirmate.

Identificarea subscalelor de performanță ale leadershipului (efort suplimentar, eficiență, satisfacție)

Nouă itemi sunt incluși în analiză. Aceștia constituie dimensiunea *satisfacției performanței de leadership*. Rezultatele obținute în urma

Tabelul nr. 5: Structura itemilor factorului 3 din prima analiză a factorilor

Numele acceptat al factorului	Itemi	Factor 1	Factor 2
		$\alpha = 0,688$	$\alpha = 0,627$
		Coeficienți de greutate	Coeficienți de greutate
<i>Managementului prin excepție (activ)</i> (MbEx – A) Număr de itemi: 4	27, 22, 4, 24	de la 0,851 până la 0,542	-
<i>Recompensei Situaționale (CR)</i> Număr de itemi: 4	16, 11, 35, 1	-	de la 0,816 până la 0,379



Tabelul nr. 6: Structura itemilor Factorului 2 în prima analiză a factorilor

Numele acceptat al factorului	Itemi	Factor 1	Factor 2
		$\alpha = 0,674$	$\alpha = 0,683$
		<i>Coeficienți de greutate</i>	<i>Coeficienți de greutate</i>
<i>Laissez-faire (LF)</i>	28, 5, 7, 33	de la 0,695 până la 0,608	-
Număr de itemi: 4			
<i>Managementul prin excepție (pasiv)(MbEx-P)</i>	3, 20, 12	-	de la 0,439 până la 0,373
Număr de itemi: 3			

analizei factorilor confirmă că nu există o unidimensionalitate în matricea componentă. Aceasta a dus la aplicarea rotației ortogonale, care este definită printr-o dispersie de 64,48%, iar KMO și Testarea Bartlett reprezintă 0,892

este esențială pentru viața organizațională. În forțele armate, comportamentul de leadership, combinat cu activități care duc la rezultatul dorit al organizației militare sau la o nouă stare după finalizarea cu succes a sarcinilor este asociat ca

Tabelul nr. 7: Structura itemilor performanței de leadership

Numele acceptat al factorului	Itemi	$\alpha = 0,846$		
		Factor 1 45,88% $\alpha = 0,781$	Factor 2 10,31% $\alpha = 0,666$	Factor 3 8,29% $\alpha = 0,501$
		<i>Coeficienți de greutate</i>	<i>Coeficienți de greutate</i>	<i>Coeficienți de greutate</i>
<i>Eficacitate (EFF)</i>	40, 37, 45, 43	de la 0,779 până la 0,363	-	-
Număr de itemi: 4				
<i>Efort suplimentar (ExEff)</i>	44, 39, 42	-	de la 0,916 până la 0,552	-
Număr de itemi: 3				
<i>Satisfacție (SAT)</i>	38, 41	-	-	de la 0,784 până la 0,374
Număr de itemi: 2				

(Tabelul nr. 7). Cei trei factori identificați sunt construiți respectiv de 4, 3 și 2 itemi. Analiza conținutului lor permite recunoașterea subscalelor corespunzătoare – *eficacitate, efort suplimentar și satisfacție*.

Un fapt important este procentajul ridicat al variației explicate a factorului 1 la 45,88%, care caracterizează componenta *eficacitate*. Această particularitate, pe fondul altor doi factori care au suma de dispersie mai mică de 20%, demonstrează că respondenții recunosc cu siguranță *eficacitatea* rezultatului leadershipului. Acesta este un rezultat destul de natural. Eficacitatea la muncă, ca rezultat al practicilor de leadership utilizate,

fiind un indicator particular. În acest sens, având la bază *modelul integrator de leadership*²², *influența leadershipului ar trebui să faciliteze îmbunătățirea rezultatelor obținute (inclusiv eficacitatea) ale efortului comun în cadrul lanțului de comandă*.

Rezumând rezultatele prezentate mai sus, acceptăm ca și confirmate scalele și subscalele care constituie stiluri de leadership (transformațional, tranzacțional și pasiv), componentele din structura lor, precum și rezultatele performanței de leadership. Toate

²² Leadership in the Canadian Forces: Doctrine, Canada, Ottawa, DND, 2005, p. 121.

Tabelul nr. 8: Analiza de corelație între componentele stilului de leadership

	Carisma	II (B)	II (A)	IM	IC	IS	CR	MbEx-A	MbEx-P	LF
Carisma	1									
II (B)	-	1								
II (A)	-	,58**	1							
IM	-	,57**	,61**	1						
IC	,43**	,37**	,35**	,36**	1					
IS	,52**	,43**	,35**	,48**	,54**	1				
CR	,56**	,55**	,45**	,42**	,46**	,48**	1			
MbEx-A	,28**	,26**	,29**	,18**	,33**	,31**	,47**	1		
MbEx-P	-,18**	-,12*	-,19**	-,15**	-,42**	-,34**	-,22**	-,17**	1	
LF	-,31**	-,22**	-,27**	-,26**	-,52**	-,44**	-,28**	-,19**	,66**	1

** Indicele coeficientului de corelație la un nivel de semnificație $p < 0,01$ (bilateral)

* Indicele coeficientului de corelație la un nivel de semnificație $p < 0,05$ (bilateral)

acestea corespund modelului teoretic stabilit și cerințelor de aplicare prescrise de autorii chestionarului Bruce Avolio și Bernard Bass²³. Astfel, *considerăm îndeplinită prima sarcină de cercetare.*

Evaluarea coerenței structurale dintre scalele chestionarului

Coeficientul „ r ” al corelației lui Pirson este folosit pentru examinarea coerenței structurale dintre scalele și subscalele chestionarului MLQ 5x. O corelație pozitivă moderată între scalele stilurilor de leadership *transformațional* și *tranzacțional* este identificată ($r = 0,58$). La rândul său, coeficientul de corelație dintre scalele stilului de leadership *pasiv* și acelea ale stilurilor *tranzacțional* și *transformațional* este bilateral negativă $-0,21 < r < -0,41$, iar valorile sunt definite, respectiv, ca și corelații negative *foarte scăzute* sau *scăzute*. Corelația negativă dintre construcțiile stilurilor *transformațional* și *tranzacțional* cu stilul *pasiv* este un indicator pentru valabilitatea discriminantă dintre structura de formare a scalelor chestionarului.

Cea de-a doua analiză de corelație se axează pe interrelațiile dintre *componentele* celor trei stiluri de leadership (Tabelul nr. 8). Evaluarea

coeficienților de corelație între subscalele stilului de leadership *Transformațional* identifică o corelație *pozitivă moderată* ($0,57 \leq r \leq 0,61$) între componentele structurale ale carismei (II-A, II-B, IM), precum și între acelea ale *stimulării intelectuale* (IS) și *aprecierii individuale* (IC) ($r = 0,54$). Dependența corelației dintre subscalele stilului de leadership *tranzacțional* (MbEx-A și CR) identifică o corelație *pozitivă scăzută* (la limita superioară) $r = 0,47$. Apoi, printre componentele stilului *pasiv* (MbEx-P și LF) – *moderat pozitivă* (la limita superioară) $r = 0,66$.

Rezultatele empirice prezentate care evaluează relația dintre construcția leadershipului *transformațional*, *tranzacțional* și *pasiv*, precum și printre *componentele* lor ca o tendință și într-o mare măsură ca un grad de prezență, confirmă interrelaționarea dintre scalele chestionarului și ne satisfac așteptările ca o forță și direcție de acțiune.

Datele din Tabelul nr. 8 oferă oportunitatea suplimentară pentru analiza interdependenței dintre componentele diferitelor stiluri de leadership. Există o corelație pozitivă între toate componentele stilurilor *transformațional* și *tranzacțional*. În mod evident, componenta *recompensă situațională* se caracterizează printr-o corelație de nivel scăzut (la limita superioară) până la moderat cu toate componentele stilului *transformațional*, ca *management prin excepție*

²³ Bruce J. Avolio & Bernard M. Bass, *Multifactor Leadership Questionnaire. Manual and Sampler Set* (Third edition), Mind Garden, USA, 2004.

(activ) – cu un nivel scăzut (la limita inferioară). Componentele stilului *pasiv* demonstrează, după cum ne-am așteptat, corelații negative cu leadershipul transformativ și tranzacțional. Scalele *managementului prin excepție (pasiv)* se caracterizează prin coeficienți de corelație negativi demonstrați, comparativ cu *laissez-faire* în relație cu componentele leadershipului transformativ și tranzacțional. Având în vedere datele din Tabelul nr. 8, putem trage concluzia că există o tendință de scădere generală, în ordine

individuală, recompensa situațională și managementul prin excepție (pasiv). Pe de altă parte, există niște diferențe. *Carisma* și componentele sale în eșantioanele străine au o prezență mai puternică, pe când componentele tranzacționale cu valori medii sunt cele din eșantionul bulgar. Selecția grupelor de eșantioane comparative nu este întâmplătoare, dar determinată, în principal, de faptul că aderarea statului bulgar la NATO nu impune doar interoperabilitate doctrinară, ci și o

Tabelul nr. 9: Statistici comparative ale construirii și componentelor stilului de leadership și performanța de leadership cu valoare medie a datelor din eșantioanele străine²⁴

Construcții și componente ale stilului leadership	BULGARIA N = 363		EUROPA N = 1143		SUA N = 3375	
	\bar{x}	SD	\bar{x}	SD	\bar{x}	SD
Stilul leadership <i>transformativ</i> (Stil L Trs)	2,86	0,46	2,99	0,54	3,02	0,55
Stilul leadership <i>tranzacțional</i> (Stil L Trz)	2,84	0,51	2,61	0,66	2,29	0,66
Stilul leadership <i>pasiv</i> (Stil L Ps)	1,05	0,56	0,79	0,56	0,84	0,57
<i>Influență idealizată (atribute)</i> (II-A)	2,59	0,65	2,83	0,55	2,95	0,53
<i>Influență idealizată (comportamente)</i> (II-B)	2,63	0,62	3,00	0,55	2,99	0,59
<i>Motivație inspirațională</i> (MI)	2,69	0,70	3,00	0,60	3,04	0,59
<i>Stimulare intelectuală</i> (SI)	3,07	0,54	3,02	0,48	2,96	0,52
<i>Aprecieri individuală</i> (AI)	3,29	0,59	3,10	0,50	3,16	0,52
<i>Carismă</i> (C)	2,64	0,55	2,94	0,57	2,99	0,57
<i>Recompensă situațională</i> (RS)	3,05	0,51	3,02	0,52	2,99	0,53
<i>Management prin excepție (activ)</i> (MpEx-A)	2,63	0,68	2,20	0,79	1,58	0,79
<i>Management prin excepție (pasiv)</i> (MpEx-P)	0,94	0,70	0,96	0,60	1,07	0,62
<i>Laissez-faire</i> (LF)	0,84	0,61	0,62	0,51	0,61	0,52
<i>Efort suplimentar</i> (EFSpl)	3,01	0,63	2,85	0,50	2,79	0,61
<i>Eficacitate</i> (E)	3,11	0,49	3,06	0,57	3,14	0,51
<i>Satisfacție</i> (S)	3,05	0,55	2,96	0,50	3,09	0,55

descrescătoare, a coeficientului de corelație dintre stilurile transformativ și tranzacțional. Pe de altă parte, corelația negativă cu stilul pasiv se adâncește.

Analiza datelor din Tabelul nr. 9 demonstrează un unison în valorile stilurilor de leadership și componentele lor, limitate de eșantioanele stabilite. Performanța leadershipului în eșantioanele din Bulgaria, America și Europa este un vector definitiv demonstrat. Stilul *transformativ* este primul, urmat de cel *tranzacțional*, iar cel *pasiv* este prezentat cel mai puțin.

Cele mai proeminente componente ale leadershipului sunt următoarele: *aprecierea*

apropiere de noțiunile și atitudinile personale față de performanța liderilor militari din lumea post-modernă, unde similitudinea practicilor de leadership bazate pe valori comune ale Alianței contează foarte mult.

Evaluarea fiabilității interne

Caracteristică pentru scalele stilului de leadership este buna fiabilitate internă. Coeficientul Cronbach α are valori mai mari decât 0,74. Valoarea maximă ajunge chiar la 0,87. Cele mai multe dintre subscale iau valori mai mari decât

²⁴ Sursa: <http://www.mindgarden.com/docs/MLQinternationalnorms.pdf>, accesat la 11.12.2014.

0,63. Componenta tranzacțională *recompensa situațională* și subscalele *satisfacției* performanței de leadership fac excepție. Acolo, coeficienții de fiabilitate internă sunt 0,62 și respectiv 0,51. Problemele raportate pot fi în mare măsură din cauza unui rezultat al numărului mic de itemi (de la 2 la 3) prezentați în două subscale. Considerăm ca indicator pozitiv aflarea coeficienților de corelație între scalele și subscalele respective care sunt notate ca fiind „semnificative” din punct de vedere al gradului de exprimare. Acest lucru justifică rezultatele analizei care urmează să fie anunțate conform cerințelor chestionarului MLQ 5x pentru „fiabilitate internă” și „valabilitatea construirii”. Prin urmare, *considerăm îndeplinită a doua sarcină de cercetare.*

Concluzie

Abordarea aleasă pentru examinarea structurii factorilor chestionarului, și anume modelul de analiză pe trei factori, se dovedește a fi posibilă. Aceasta își propune identificarea construcțiilor de leadership și, ulterior, a componentelor acestora. Structura chestionarului pe trei factori a nouă componente de leadership plus una derivativă (carisma) este confirmată. Scalele citesc stiluri de leadership *transformațional* (19 itemi), *tranzacțional* (8 itemi) și *pasiv* (8 itemi). Componentele constitutive ale stilului transformațional sunt *influența idealizată (atribute)* (3 itemi), *influența idealizată (comportamente)* (3 itemi), *motivația inspirațională* (4 itemi), *aprecierea individuală* (3 itemi), *stimularea intelectuală* (3 itemi). Subscala derivativă adițională *carisma (idealizat-inspirațională)* este formată din 10 itemi.

De fapt, versiunea adaptată a Bulgariei acoperă următoarele componente: *influența idealizată (comportamente)*, *influența idealizată (atribute)* și *motivația inspirațională*. Componentele identificate ale stilului tranzacțional sunt: *managementul prin excepție (activ)* (4 itemi) și *recompensă situațională* (4 itemi), ca și pentru *stilul pasiv – management prin excepție (pasiv)* (3 itemi) și *laissez faire* (4 itemi). Performanța de leadership este, de asemenea, confirmată. Subscalele sunt construite

de componentele: *eficacitate* (4 itemi), *efort suplimentar* (3 itemi) și *satisfacție* (2 itemi). Rezultatele obținute dovedesc scopul cercetării realizate. Chestionarul MLQ 5x poate fi folosit cu succes în scopuri științifice și aplicare practică în mediul militar bulgar.

În concluzie, chestionarul multifactorial de leadership MLQ 5x demonstrează calități psihometrice eficiente. Structura factorilor săi a fost dovedită, iar ipotezele teoretice stabilite în modelul de leadership transformațional de Bernard Bass au fost confirmate.

BIBLIOGRAFIE:

1. ***, Leadership in the Canadian Forces: Doctrine, Canada, Ottawa: DND, 2005.
2. ANTONAKIS, John P. & AVOLIO, Bruce J.; SIVASUBRAMANIAM, Nagaraj, „Context and leadership: An examination of the nine-factor full-range leadership theory using the Multifactor Leadership Questionnaire”, în: The Leadership Quarterly, 14/3/2003.
3. ANTONAKIS, John P.; AVOLIO, Bruce J.; SIVASUBRAMANIAM, Nagaraj, „Context and leadership: An examination of the nine-factor full-range leadership theory using the Multifactor Leadership Questionnaire”, în: The Leadership Quarterly, 14/3/2003.
4. AVOLIO, Bruce J. & BASS, Bernard M., Multifactor Leadership Questionnaire. Manual and Sampler Set, (Third edition), Mind Garden, USA, 2004.
5. BASS, Bernard M. & RIGGIO, Ronald E., Transformational leadership, second edition, Lawrence Erlbaum Associates, Publishers, Mahwah, New Jersey, USA, 2006.
6. BASS, Bernard M., Transformational Leadership: Industrial, Military, and Educational Impact, Lawrence Erlbaum Associates, Publishers, Mahwah, New Jersey, 1998.
7. BURNS, James M., Leadership, New York: Harper and Row, USA, 1978.
8. BYCIO, Peter J.; HACKETT, Rick D.; ALLEN, Joyce S., „Further assessments of Bass’s conceptualization of transactional and transformational leadership”, în: Journal of Applied Psychology, no. 80/1995.



9. DIMITROV, Dimitar Ya.; KARASTOYANOV, Georgi S., „Adaptatsia na vaprosnik za liderski stil MLQ 5x za voenna sreda”, V: Psihologichni izsledvania, No 1/2012.
10. KALINOV, Krasimir B., Statisticheski metodi v povedencheskite i sotsialnite nauki, Sofia, NBU, 2010.
11. NORTHOUSE, Peter G., Leadership: theory and practice. Sixth edition, Thousand Oaks, California, Sage, 2013.
12. YAMMARINO, Francis J. & BASS, Bernard M., „The effects of transformational, transactional, and laissez-faire leadership characteristics on subordinate influencing behavior”, în: Basic and applied social psychology, no. 11/1990.

*Traducere din limba engleză: Alina Albu.
Revizie lingvistică: Daniela Răpan.*

STRATEGIA NAȚIONALĂ DE APĂRARE A ȚĂRII – ÎNTRE OPTIMISM ȘI PESIMISM

Dr. Răzvan GRIGORAȘ*

Suprapunerea realității acestui deceniu peste modelele naționale de planificare a securității și apărării a scos în evidență fragilitatea strategiilor. Constrânse de scăderea cheltuielor și afectate de evoluțiile de securitate din ultimii doi ani, statele (în special cele din NATO) și-au reconfigurat succesiv abordarea națională privind planificarea securității. Realocarea resurselor pentru creșterea nivelului de securitate a căpătat valențe din ce în ce mai stricte și argumentate (de exemplu optimizarea utilizării capacităților în NATO). În acest context, articolul are ca scop prezentarea rezultatelor unei analize SWOT referitoare la Strategia națională de apărare a țării pentru perioada 2015-2019. Analiza realizată evidențiază câteva rezultate care pot îmbunătăți procesul de generare al strategiei la nivel național. Purtându-ne între optimism și pesimism, ea surprinde atât progresele naționale cât și problemele care ar trebui să atragă atenția leadershipului politic. Nu în ultimul rând, în concluziile articolului am subliniat necesitatea inserției unor abordări moderne și sustenabile în procesul de planificare a securității, cum ar fi politica bazată pe dovezi, benchmarkingul¹ și identificarea și fructificarea

¹ Benchmarkingul (analiza comparativă) reprezintă o metodă prin care se urmărește măsurarea calității politicilor, produselor, programelor și strategiilor unei organizații cu scopul de a determina modalități de optimizare a performanțelor. O descriere pe larg a acestei metode este

oportunităților de securitate.

Cuvinte-cheie: securitate, strategie de apărare, analiză SWOT, oportunități, riscuri.

Introducere

La începutul anului 2016, există încă dezbateri înfloritoare asupra modului în care conceptul *securitate* ar trebui înțeles (dacă soluția este emanciparea și securitatea umană, dacă modul de raportare trebuie să fie unul de tipul *problem solving*² sau dacă securizarea este răspunsul la o societate cu mai puține conflicte). Se pune în discuție și extinderea conceptului în funcție de obiectul de referință – respectiv dacă acesta să fie omul, viziunea globală, femeile, societatea sau mediul înconjurător. Nu în ultimul rând, teoreticienii și practicienii securității analizează mecanismul de dezvoltare al acesteia – dacă este definită doar prin amenințări și riscuri sau dacă aplicarea măsurilor birocratice rutiniere poate crește nivelul de securitate al statului.

În acest cadru, observăm că atunci când se analizează nevoia de securitate, problema stabilirii anumitor direcții strategice care să ghideze viitorul unui stat spre „mai multă”

realizată de către Fifer (1989).

² Conceptul *problem solving* (analiză critică pentru rezolvarea problemelor) este aplicat în mai multe discipline, fiecare analizându-l din perspective diferite. Comună în toate situațiile este concentrarea pe detaliile specifice rezolvării problemelor pentru a ajunge la o soluție.

* Răzvan GRIGORAȘ, doctor în Informații și securitate națională, este membru al asociației World Future Studies Federation, E-mail: grigoras.razvan@myunap.net



securitate e fundamentală pentru leadershipul politic. Pe fondul amplei dinamici internaționale, fiecare stat a implementat un model specific de generare a *strategiilor naționale* compus din instrumente cât mai obiective, cât mai corecte și complet structurate. Pentru majoritatea statelor, o asemenea strategie sectorială are ca scop gestionarea *stărilor viitoare posibile*, prin crearea unei legături de dependență între îndeplinirea *nivelurilor proprii de aspirație*, obiective și resurse.

Observăm, totodată, că, actualmente, în practica statelor, documentul fundamental ce tratează securitatea este întâlnit sub mai multe forme, neexistând o opțiune clară între securitate și apărare. Acest lucru se datorează în principal legislației specifice statelor din comunitatea internațională, fiecare națiune gestionându-și în mod diferențiat această problematică. Spre exemplu, Marea Britanie, SUA și Federația Rusă au optat pentru un document tip *strategie de securitate națională*. Franța și-a creat o Cartă albă a securității și apărării naționale (*Livre blanc sur la défense et la sécurité nationale*)³ în timp ce Spania și-a dezvoltat *Directiva de apărare națională*⁴. În același timp, Finlanda a dezvoltat atât o *Politică de securitate și apărare* cât și o *Strategie de securitate pentru societate*⁵. La nivel național, România a optat, după finalizarea Războiului Rece, inițial pentru o strategie de securitate⁶ și, ulterior (după 2004), pentru o

strategie de apărare⁷. Intensitatea evenimentelor internaționale, dar și succesiunea ciclurilor politice au făcut ca ultimii ani să aducă noutăți în domeniul planificării securității și al reconsiderării strategiilor naționale. Astfel, președintele SUA și-a asumat o nouă Strategie de securitate în februarie 2015, după ce, anterior, Franța și-a reiterat Carta albă în anul 2013, iar Polonia și-a refăcut Strategia în 2014. În luna noiembrie 2015, Marea Britanie a lansat noua Strategie de Securitate, iar la 31 decembrie 2015 pleiada este încheiată – nu întâmplător – de către Federația Rusă. Și România se înscrie în această tendință, luna iunie a anului 2015 aducând în prim-plan un nou document, și anume: *Strategia națională de apărare a țării pentru perioada 2015-2019 – O Românie puternică în Europa și în lume (SNAp 2015)*.

Suprapunerea evenimentelor recente peste estimările SNAp 2015 și confruntarea României cu o nouă balanță de putere regională ne obligă la o analiză mult mai profundă a algoritmului de planificare strategică a securității și apărării la nivel național. Din aceste motive, ne-am propus, în prezentul articol, să realizăm o analiză echilibrată atât a elementelor pozitive, cât și a celor negative ce caracterizează SNAp 2015 și procesul de generare al acesteia. Starea de fapt a anului 2016 aduce în discuție analiza progreselor reale ale planificării, cât și punctele sale slabe.

1. Cadrul de analiză

Departa de a încerca deslușirea evenimentelor care au stat la baza formei actuale a SNAp 2015, articolul de față își propune – așa cum am amintit în paragraful anterior – dezvoltarea unei analize pertinente asupra conținutului strategiei României și asupra procesului care a stat la baza

acestui document, conducerea politică a inițiat – printr-un ton prudent și defensiv – anumite direcții pentru creșterea securității naționale, prin deschiderea către NATO și UE.

⁷ În anul 2004, apare legea planificării apărării naționale nr. 473, ocazie cu care s-a mărit termenul de prezentare a strategiei la șase luni și s-a decis schimbarea denumirii din strategiei de securitate în strategie de apărare dintr-un motiv simplu: termenul „securitate a fost mult timp în conștiința românească asociată cu fosta poliție politică comunistă. Tot din aceleași rațiuni, nu a fost acceptat nici amendamentul referitor la schimbarea denumirii Consiliului Suprem de Apărare a Țării în cel de Consiliu Național de Securitate.

³<http://www.defense.gouv.fr/actualites/la-reforme/livre-blanc-2013>, site consultat la 10.02.2016.

⁴<http://www.defensa.gob.es/defensa/politicadefensa/directivadefensa/>, site consultat la 10.02.2016.

⁵http://www.defmin.fi/en/topical/press_releases/2011/the_security_strategy_for_society_now_available_for_download_in_english.4724.news, site consultat la 10.02.2016.

⁶ Prima încercare postcomunistă de realizare a unei strategii s-a înregistrat în anul 1994. Proiectul denumit *Concepția Integrată privind securitatea națională a României* – deși dezbătut la nivel public – nu a fost transformat într-un document oficial. Acesta a fost blocat de scindarea *Frontului Salvării Naționale (FSN)* ca urmare a mineriadelor și a demisiei prim-ministrului de atunci – Petre Roman. Textul strategiei a fost avizat favorabil de CSAT în aprilie 1994, ulterior nemaifiind adoptat de Parlament. Strategia a reluat principiul „suficienței strategice”, a privilegiat rolul defensiv al armatei, cât și viziunea clasică a ONU privind menținerea păcii. În ciuda neaprobării în Parlament a

creării acestui document. Prezentarea cadrului de analiză utilizat pornește de la premisa că un asemenea document strategic îndeplinește atât rolul de conector între prezent, trecut și viitor, cât și de joncțiune între stările posibile viitoare, stările dorite și resursele aferente. Pe acest fond, apare necesitatea identificării deopotrivă a punctelor tari și a celor slabe, a oportunităților și a amenințărilor specifice strategiei. Considerăm că o analiză SWOT⁸ reprezintă unul dintre cele mai potrivite instrumente de evaluare a strategiei, întrucât evidențiază atât punctele tari și slabe ale documentului, cât și posibilitățile de îmbunătățire a procesului de planificare. În realizarea analizei SWOT, am urmărit următoarele direcții de studiu:

- reflectarea riscurilor, amenințărilor și vulnerabilităților la adresa securității naționale în SNAp 2015;
- reflectarea oportunităților de securitate din mediul internațional în SNAp 2015;
- reflectarea predictibilității României în mediul internațional;
- funcțiile strategiei;
- tăria obiectivelor și finalități stabilite;
- corelația dintre obiective, finalități și resurse;
- sustenabilitatea, acceptabilitatea și fezabilitatea strategiei;
- continuitatea strategiilor și legătura cu strategia anterioară;
- procesul de consultare privind adoptarea strategiei;
- procesul de revizuire periodică al strategiei.

Direcțiile de studiu au rezultat din intersecția a patru zone de interes, și anume (1) legislația, (2) funcțiile strategiei, (3) alocarea resurselor și (4) procesul de adoptare și revizuire.

1.1. Legislația

Fundamentul juridic este primar analizei noastre, întrucât el asigură cadrul elaborării documentului și îi stabilește liniile directoare. În

⁸ O analiză a punctelor tari (Strong points), a punctelor slabe (Weak points), a oportunităților (Opportunities) și amenințărilor (Threats).

acest sens, la nivel național, SNAp 2015 a fost adoptată în baza legii nr. 473 din 4 noiembrie 2004 privind planificarea apărării. Ulterior adoptării SNAp 2015, legea privind planificarea apărării a fost modificată⁹. În baza legii 473/2004, strategia trebuia să conțină următoarele elemente¹⁰:

- definirea intereselor și obiectivelor naționale de securitate;
- evaluarea mediului internațional de securitate;
- identificarea potențialelor riscuri, amenințări și vulnerabilități;
- direcțiile de acțiune și principalele modalități pentru asigurarea securității naționale a României.

În această zonă, scopul analizei noastre a fost identificarea punctelor de convergență a SNAp 2015 cu legea 473/2004 și măsurarea impactului acestora asupra fundamentării securității naționale.

1.2. Funcțiile strategiei

Funcțiile pe care o strategie le poate îndeplini în raport cu securitatea unui stat reprezintă un subiect foarte intens dezbătut la nivel internațional¹¹. Din analiza literaturii de specialitate, rezultă că unii cercetători și practicieni acordă o importanță sporită rolului pe care schimbările din strategie le au asupra declarării intențiilor în raport cu provocările din mediul internațional, punctând

⁹ Legea 203/2015 privind planificarea apărării, Monitorul Oficial, Partea I nr. 555 din 27 iulie 2015, consultat 14.02.2016.

¹⁰ Aceste elemente sunt ajustate de către legea 203/2015. Articolul 4 al legii precizează că „Strategia națională de apărare a țării cuprinde: (1) valorile, interesele și obiectivele naționale de securitate; (2) evaluarea mediului internațional de securitate; (3) potențialele riscuri, amenințări și vulnerabilități identificate; (4) obiectivele strategice și prioritățile în domeniul apărării; (5) direcțiile de acțiune și principalele modalități pentru asigurarea securității naționale a României în domeniul apărării.”

¹¹ Reprezentative sunt demersurile lui J. Decourten, (1997) pentru identificarea triadei acceptare, descurajare și protecție; ale lui Ole Waever și Barry Buzan (2006) cu privire la evoluțiile și provocările viitoare ale strategiilor; ale lui Rasmussen (2010) și ale lui Petersen (2012) cu privire la imixtiunea teoriilor specifice riscurilor și surprinderea acestora în strategii.

importanța predictibilității¹². Spre exemplu, RAND Corporation sublinia într-un studiu realizat pentru Departamentul Apărării din SUA că „strategia reprezintă un element de răspuns declarativ la dezvoltările externe cum ar fi crizele, realinierea alianțelor și ascensiunea sau căderea adversarilor¹³”. În acest sens, o strategie trebuie să aibă și rol anticipativ pentru celelalte state și să devină un instrument de comunicare pentru acestea.

Încercând să surprindem cât mai cuprinzător rolurile pe care strategia le joacă în realitate, am identificat următoarele trei funcții pe care le-am urmărit în analiză:

- funcția cognitivă – în sensul în care SNAp se bazează pe anumite analize fundamentate științific;
- funcția prospectivă – în sensul în care SNAp se bazează pe caracteristicile mediului viitor de securitate și reflectă predictibilitatea statului pe plan internațional;
- funcția organizatorică – în sensul în care SNAp oferă direcții de acțiune pentru protejarea intereselor naționale.

1.3. Alocarea resurselor

De o importanță majoră pentru demersul nostru este și identificarea legăturii dintre direcțiile de acțiune și resursele strategice ale statului. În contextul în care comunitatea internațională și implicit practica impun o utilizare din ce în ce mai eficientă a resurselor pentru asigurarea securității, alocarea acestora devine un laitmotiv al analizei noastre¹⁴. Pentru a putea surprinde ideile menționate, am aplicat în cazul de față modelul de analiză a strategiilor de securitate al lui Art Lykke. Acesta este de părere că o analiză a strategiilor poate fi făcută urmărirea relațiilor care se stabilesc între următoarele componente ale unei strategii¹⁵:

- obiectivele (finalitățile) – și anume care sunt acțiunile care se vor îndeplini;
- căile de îndeplinire (concepțiile strategice) – și anume cum se vor îndeplini obiectivele prin utilizarea resurselor;
- resursele – care sunt resursele specifice implicate în îndeplinirea obiectivelor;
- riscurile – văzute ca fereastră între obiective, căi de îndeplinire și resurse.

Urmărind conexiunile stabilite între finalități, resurse și foaia de parcurs aleasă de către conducerea politică, am cercetat dacă SNAp este o strategie corespunzătoare și convenabilă¹⁶, fezabilă¹⁷ și acceptabilă și admisibilă¹⁸ la nivel național.

1.4. Procesul de adoptare și revizuire

La nivelul comunității internaționale, statele și-au desăvârșit într-o manieră personificată procesul de revizuire periodică a strategiilor sectoriale. Atât practica, cât și cercetarea științifică pun accentul pe controlul democratic al forțelor din aria securității și apărării. Diverse organizații (de exemplu *Transparency International*) și think-tank-uri (cum ar fi *RAND Corporation*) aduc în discuție amplul proces de consultare pentru adoptarea strategiilor, subliniind necesitatea unor paliere de discuție în vederea adaptării planificării la realitățile volatile ale secolului al XXI-lea. Pe fondul acestor analize, conceptul de *politică bazată pe dovezi* capătă o poziție robustă și necesară revitalizării periodice și transparente a strategiilor. Aplicarea conceptului devine o cerință a planificării strategice sub forma unei politici publice informate. Rolul acestei politici este evidențierea îndeplinirii obiectivelor stabilite. Conceptul de *politică bazată pe dovezi* inițiază procesul de planificare în baza realizărilor și insucceselor strategiei anterioare. Permanentă conectare cu realitatea și cu stadiul îndeplinirii

¹² David C. Gompert, Paul K. Davis, Stuart E. Johnson, Duncan Long, *Analysis of Strategy and Strategies of Analysis*, RAND Corporation, Santa Monica, 2008, pp. 10-25.

¹³ *Idem*, p. 23.

¹⁴ A se vedea conceptele Smart Defence și Pooling and Sharing utilizate la nivelul Alianței Nord-Atlantice.

¹⁵ H. Richard Yarger, *Towards A Theory of Strategy: Art*

Lykke and the Army War College Strategy Model, <http://www.au.af.mil/au/awc/awcgate/army-usawc/stratpap.htm>, site consultat la data de 08.02.2016.

¹⁶ Realizarea strategiei va avea fi consecința îndeplinirii efectelor dorite?

¹⁷ Poate fi strategia îndeplinită prin mijloace disponibile?

¹⁸ Costurile strategiei sunt justificate de importanța efectelor dorite?

obiectivelor face din acest instrument un reper al planificării strategice. Dat fiind caracterul de importanță al zonei de interes, ne-am propus să identificăm maniera în care adoptarea și revizuirea SNAp 2015 este realizată în România. Totodată, ne-am propus să concluzionăm dacă la nivel național se aplică instrumente de tipul *politicii bazate pe dovezi*.

2. Rezultatele analizei SWOT

Realizarea analizei SWOT a reprezentat o provocare atât teoretică, cât și practică, întrucât rezultatele sale ne-au poziționat între optimism și pesimism. Astfel, am constatat progrese notabile ale strategiei pe care le-am detaliat la puncte tari, dar și probleme care necesită o abordare urgentă în vederea rezolvării lor. În Tabelul nr. 1 am sintetizat principalele puncte identificate cu ajutorul analizei SWOT:

lângă elementele de natură militară, și cele de natură economică, socială, politică, tehnologică și de mediu. Acest cadru utilizat de strategia de apărare alinază România la practica și cercetarea din domeniul securității. La nivel mondial, securitatea ca apanaj al întregii societăți, nu numai ca rezultat al descurajării militare, a fost promovată încă de la terminarea Războiului Rece.¹⁹

- SNAp prezintă o analiză coerentă a principalelor riscuri, amenințări și vulnerabilități, în directă legătură cu evoluțiile și dinamica mediului regional de securitate (constatând impactul evenimentelor din *vecinătatea Estică și din regiunea Mării Negre*)²⁰.

- Strategia își stabilește repere coerente și cuprinzătoare cu privire la definirea riscurilor. Cele mai importante riscuri sunt cele care subliniază *instabilitatea regională și nerealizarea*

Tabelul nr. 1: Rezumatul analizei SWOT

	Elemente utile	Elemente nocive
De origine internă	Puncte tari <ul style="list-style-type: none"> • Abordare extinsă a securității • Riscuri și amenințări adaptate la dinamica mediului internațional • SNAp 2015 asigură predictibilitate României în mediul internațional • SNAp 2015 a fost construită în baza legislației naționale 	Puncte slabe <ul style="list-style-type: none"> • Definirea neclară a conceptelor „securitate” și „apărare” • SNAp 2015 nu face o analiză a impactului strategiilor sectoriale anterioare • Lipsa unei continuități primare a obiectivelor strategiilor • Nu se aplică o politică bazată pe dovezi • Nu există corelație între obiective și resurse • Existența unor dovezi de lipsă a transparenței în adoptarea SNAp 2015
De origine externă	Oportunități <ul style="list-style-type: none"> • Susținerea politică de care s-a bucurat SNAp 2015 la momentul adoptării • Importanța pe care statul o conferă dimensiunilor non-militare ale securității • Promovarea predictibilității pe plan extern a României • Corelarea obiectivelor de securitate națională cu preluarea în 2019 a președinției Consiliului UE 	Amenințări <ul style="list-style-type: none"> • Lipsa sustenabilității, acceptabilității și fezabilității SNAp 2015 • Procesul de consultare privind adoptarea strategiei și cel de revizuire au carențe • Inexistența unui sistem de ierarhizare a gravității riscurilor, amenințărilor și vulnerabilităților • Prezentarea vulnerabilităților la adresa securității naționale • Lipsa identificării și fructificării oportunităților de securitate

Redăm, în continuare, pe larg, rezultatele obținute pe cele patru mari componente ale analizei.

2.1. Puncte tari

– În SNAp, riscurile și amenințările la adresa securității naționale au fost evaluate printr-o abordare extinsă, în care se regăsesc, pe

¹⁹ Reprezentative sunt studiile școlii de la Copenhaga, Școlii de la Paris, Școlii Galeze, Școlii de la Frankfurt și a Școlii de la Manchester care oferă interpretări prolifere ale securității pornind de la imaginea critică a securității și ajungând la studiile critice de securitate umană și securitzare.

²⁰ Administrația Prezidențială, Strategia națională de apărare a țării pentru perioada 2015-2019 – O Românie puternică în Europa și în lume, pp.14-16, www.presidency.ro, site consultat la 10.01.2016.

*obiectivelor de dezvoltare ale României*²¹.

- Strategia identifică 7 categorii de amenințări politico-militare, printre care se numără și *acțiunile destabilizatoare din vecinătatea Estică și perpetuarea conflictelor înghețate din regiunea Mării Negre*²².

- *Aplicarea unui concept de securitate extinsă conduce la o identificare structurată și diversă a vulnerabilităților, printre care absorbția fondurilor europene, utilizarea banului public, energie, infrastructura critică, agricultura, protecția mediului, justiția, sănătatea, educația și cercetarea științifică*²³.

- SNAp asigură predictibilitate României în mediul internațional, atât în asigurarea aliaților săi (în mod special SUA) cât și în sesizarea amenințărilor externe (funcția prospectivă).

- SNAp a fost construită în baza legislației naționale. Astfel, ea cuprinde elementele solicitate de legea 473/2004. Strategia (1) baleiază interesele și obiectivele naționale de securitate; (2) realizează evaluarea mediului internațional de securitate, conectând România la realitatea anului 2015; (3) identifică potențialele riscuri, amenințări și vulnerabilități; (4) identifică direcții de acțiune.

2.2. Puncte slabe

- Definirea neclară a conceptelor „securitate” și „apărare”.

Am amintit, la începutul articolului, că statele s-au raportat diferit la problematica securității și apărării și că au opțiuni diferite asupra documentului integrator național. În contextul actual de securitate, documentele strategice ce vizează securitatea națională demonstrează suprapunerea progresivă între dimensiunea apărării și cea a securității și creează dificultăți în delimitarea celor două concepte. Suntem de părere că abordarea specifică românească trebuie să diferențieze între *strategie de securitate* și *strategie de apărare*, apărarea fiind un concept ce este inclus în securitate. Considerăm că securitatea unui stat reprezintă un creuzet mult mai potrivit de afirmare a intereselor naționale,

²¹ *Idem.*

²² *Idem.*

²³ *Idem.*

având la bază multitudinea teoriilor și școlilor de gândire specifice. Termenul securitate ne va permite, astfel, să ne poziționăm într-un cadru sistemic, unde apărarea va putea fi văzută ca o componentă și ca un braț al securității. Din aceste motive, credem că opțiunea națională reiterată în anul 2015 prin legea 203 referitoare la Strategia de apărare a României oferă posibilități limitate de acțiune în vederea asumării unor obiective ambițioase. Mai mult decât atât, ea poate induce opinia eronată conform căreia securitatea este numai apanajul Ministerului Apărării Naționale și al CSAȚ, putând crea confuzii în asumarea rolurilor specifice în securizarea statului de către instituțiile implicate.

- SNAp nu face o analiză a impactului pe care strategiile sectoriale anterioare (de securitate sau apărare) l-au avut asupra stării de fapt a României anului 2015. Prin urmare, conducerea politică nu poate intui care a fost influența măsurilor anterioare asupra securității naționale. Mai exact, o analiză a îndeplinirii obiectivelor strategiei anterioare ar fi fost utilă atât în canalizarea eforturilor viitoare, dar și în stabilirea noii posturi strategice a României. Lipsa unui bilanț de tipul *cât am reușit din ce ne-am planificat și ne-am asumat*²⁴ face imposibilă o cunoaștere obiectivă a factorilor care au condus la starea de astăzi. Nu în ultimul rând, nu putem nici măcar să determinăm dacă poziția actuală a României este rezultatul unei planificări judicioase sau, pur și simplu, apanajul unor conjuncturi accidentale și involuntare. Exemple de bune practici în acest sens sunt *National Security Strategy and Strategic Defence and Security Review 2015*²⁵ a Marii Britanii, precum și *Sweden's Defence Policy*²⁶ a Suediei.

²⁴ Acest lucru poate fi valabil chiar și pentru strategiile care aparțin altor Administrații Prezidențiale; unii autori o consideră o condiție sine-quo-non a reușitei strategiei (de exemplu Martinescu A.L. - 2015).

²⁵ CM 9161 – *National Security Strategy and Strategic Defence and Security Review 2015*, www.gov.uk/government/publications, site consultat la 01.03.2016.

²⁶ *Sweden's Defence Policy 2016-2020*, <http://www.government.se/information-material/2015/06/swedens-defence-policy-2016-to-2020/>, site consultat la 01.03.2016.

- Lipsa unei continuități primare a obiectivelor strategiilor este și ea un punct slab care rezultă atât din analiza textului strategiei, cât și din analiza procesului de adoptare. O Românie prosperă nu poate fi rezultatul unei singure strategii, ci a mai multor strategii succesive. Din același motiv, constanța definirii cadrului de analiză a riscurilor capătă și el o importanță majoră. Aceasta se traduce într-o atitudine aniticipativă (*preemptive approach*), diferită și contrară celei reactive practicate până acum. Deși SNAp este, în esență, o reflecție a conducerii politice, aceasta trebuie să prezinte, totodată, și continuitatea unor măsuri și obiective de dezvoltare pe termen mediu și lung, introducând în practică dezvoltarea socială durabilă.

- Lipsa analizei strategiilor anterioare, cât și a continuității acestora, conduce la concluzia că, la nivel național, nu există un proces de tipul *politicii bazate pe dovezi* din care să rezulte SNAp. Lipsa unui asemenea proces are consecințe vitale asupra viitorului României. Necesitatea unei practici informate din care să rezulte revizuirea periodică a SNAp este vitală îndeplinirii obiectivelor de dezvoltare a țării noastre.

- Corelația dintre obiective, finalități și resurse: o strategie trebuie să fie, *avant la lettre*, o modalitate de transformare a obiectivelor în finalități, cu ajutorul resurselor. Din punctul de vedere al practicii documentului, acesta trebuie să reflecte modul prin care factorii decizionali își propun îndeplinirea direcțiilor de acțiune stabilite prin alocarea resurselor. Din păcate, SNAp 2015 nu realizează o analiză a resurselor avute la dispoziției (inclusiv a celor financiare)²⁷. Procesul de aplicare a SNAp este și el lipsit de anumite tehnici și analize comparative de tipul benchmarkingului²⁸. În acest sens, SNAp devine

²⁷ La paragraful 81 din SNAp se amintește de faptul că „realizarea obiectivelor acesteia (SNAp) implică un efort conjugat la nivelul clasei politice și societăți civile și utilizarea eficientă a resurselor umane, materiale și financiare de care dispune țara noastră”. SNAp nu face o alocare a resurselor pe obiective.

²⁸ RAND Corporation în studiul *Analysis of Strategy and Strategies of Analysis* din 2008 realizat pentru USA Department of Defence subliniază importanța pe care benchmarkingul o are alături de alte analize comparative și alături de importul de politici pentru sectoarele securității

un document declarativ și nu unul acțional. În exemplele de bune practici privind corelația dintre obiective, finalități și resurse se înscriu Marea Britanie (*National Security Strategy and Strategic Defence and Security Review 2015*) și Finlanda (*Security Strategy for Society – 2010*)²⁹.

- Lipsa unei prezentării transparente a colectivului de elaborare și a competențelor persoanelor implicate în procesul de creare a strategiei conduce la formarea unei impresii negative la adresa României și la adresa controlului democratic asupra securității naționale. România deține un scor negativ în cadrul analizelor legate de transparență în apărare și securitate ale Transparency International, unul dintre motive fiind și acesta.

2.3. Oportunități

- Susținerea politică de care s-a bucurat la momentul adoptării SNAp 2015 îi conferă legitimitate în spațiul public³⁰. Aceasta este o condiție *sine quo non* a succesului unei strategii. Este important ca toți factorii implicați în securizarea și apărarea statului să înțeleagă și să aprobe măsurile propuse de strategie. Am amintit la începutul acestui articol necesitatea de a găsi o intersecție între stările posibile viitoare ale țării și stările dorite de către conducerea politică. Conectând cele două componente, strategia nu face decât să ne arate nivelul de ambiție al statului. În momentul în care conducerea politică își asumă acest document, atunci statul nu numai că poate transforma obiectivele în acțiuni, dar devine și credibil pe plan internațional. Caracterul

din care lipsește know-how-ul cu privire la utilizarea eficientă a resurselor și la îndeplinirea obiectivelor strategice.

²⁹ *Security Strategy For Society*, www.defmin.fi, site consultat la 01.03.2016.

³⁰ SNAp 2015 a fost adoptată cu 282 de voturi pentru, unul împotriva și o abținere în termen de șase luni de la investirea președintelui. Lipsa unor decizii majoritar acceptate în spațiul politic a condus, în mandatul președintelui anterior, la situația în care SNAp 2006 a fost adoptată de CSAT pe 17 aprilie 2006, iar Plenul reunit al Parlamentului a aprobat-o tocmai pe 14 octombrie 2008. De menționat că România avea din 2007 o Strategie de Securitate Națională avizată de CSAT. Ulterior, în anul 2010 CSAT a avizat o nouă Strategie de Apărare prinsă în gravitatea dezbaterilor politice.

definitoriu al acceptării conducerii politice pentru direcțiile de acțiune în vederea creșterii în intensitate a securității se observă și în evoluția (involuția) planificării apărării în perioada 2000-2014. Astfel, pe fondul neînțelegerilor politice și sterilității discursului politic, în perioada amintită, România a avut o Strategie militară aprobată aprobată în 2000, o Cartă albă a Apărării aprobată în 2004, o Strategie de securitate națională avizată de CSAȚ în 2007 și o Strategie națională de apărare aprobată în Parlament în 2008.

- Strategia identifică direcții de acțiune specifice mai multor dimensiuni, ca urmare a aplicării conceptului de securitate extinsă³¹. Aceste dimensiuni – printre care și educația, sănătatea, diplomația și economia – reflectă noua postură strategică a României și importanța pe care statul o conferă dimensiunilor nonmilitare ale securității. În practica securității, statele cu un nivel cel puțin mediu al dezvoltării își îndreaptă, de obicei, atenția către dezvoltarea economică și diplomație, înscriindu-se în această accepțiune. Permutarea atenției și către alte direcții ale securității poate aduce României cu adevărat mai multă securitate prin dezvoltarea socială durabilă.

- Promovarea predictibilității pe plan extern a României reprezintă un element crucial al SNAp. Prin reamintirea importanței pe care România o conferă atât statutului de membru UE și parteneriatului cu SUA, cât și situației din Marea Neagră și Ucraina, SNAp devine un creuzet al prezentării priorităților de politică externă. Astfel, aceasta reușește să ofere un caracter credibil și predictibil atât aliaților, cât și elmentelor ostile.

- Corelarea obiectivelor de securitate națională cu preluarea în 2019 a președinției Consiliului Uniunii Europene. Această idee apare în aliniatul 19 din SNAp și oferă strategiei un *raison d'être*, acționând ca un catalizator pentru conducerea politică, în sensul justificării importanței sporite pe care SNAp o are în parcursul european al României.

2.4. Amenințări

- Sustenabilitatea, acceptabilitatea și fezabilitatea SNAp 2015 reprezintă puncte

³¹ Administrația Prezidențială. (2015), *Op. cit.*, pp. 14-18.

nevralgice ale abordării planificării securității și apărării în România. În acest sens, se constată existența caracterului declarativ al strategiei care, din nefericire, nu este susținut de funcția de organizare. Astfel, SNAp nu face trecerea la nivel practic către corelarea direcțiilor de acțiune cu consecințele îndeplinirii efectelor. Totodată, nu putem afla dacă strategia de apărare poate fi îndeplinită prin mijloacele disponibile și nici care sunt costurile necesare implementării direcțiilor de acțiune. Lipsa conectării costurilor cu direcțiile de acțiune face imposibilă o evaluare continuă a acestora pentru a evidenția oportunitățile, lipsurile, constrângerile sau limitările acestora. Totodată, conectarea apărării cu resursele numai de la nivelul ministerului de resort în jos³² reprezintă o perspectivă insuficientă pentru securitatea națională. Acesta se întâmplă întrucât securitatea nu este numai apanajul Ministerului Apărării Naționale, ci și a altor instituții.

- Procesul de consultare privind adoptarea strategiei are diverse curențe. Transparentizarea și permanentizarea analizelor securității nu par a fi periodice în practica adoptării strategiei. Ele preced artificial și limitat în timp adoptarea unei noi strategii. Apelul la un *know-how* specializat, neafiliat politic, ar putea oferi o expertiză prolifică în cadrul procesului de creare a SNAp. Resursele și analizele lor complexe pot susține identificare stărilor posibile viitoare ale României și pot evalua impactul posibilelor măsuri de securitate. Marea Britanie este un exemplu de bune practici în acest domeniu. Aceasta organizează numeroase dezbateri și consultări publice pe subiectul strategiei de securitate³³.

- Procesul de revizuire periodică a strategiei lipsește și el cu desăvârșire. Inexistența unui mecanism de evaluare periodică a implementării obiectivelor SNAp 2015 o transformă într-un document fără putere acțională, departe de a fi supus asumării de către conducerea politică.

³² Conform articolului 3 din legea 203/2015 privind planificarea apărării.

³³ Reprezentativ este Raportul Sesiunii 2014-2015 cu privire la următoarea Strategie de Securitate Națională (cea din 2015) elaborat de Comitetul Întrunit al Strategiei de Securitate Națională, disponibil la <http://www.parliament.uk/business/committees/committees-a-z/joint-select/national-security-strategy/>

Lipsa procesului de revizuire aduce după sine și acuzații cu privire la imperfecțiunile unui control democratic efectiv asupra apărării și securității, care afectează statutul internațional al României. În acest caz, tot Marea Britanie deține un sistem foarte bine structurat cu privire la revizuirea anuală a strategiei de securitate (*British Defence and Strategic Review*)³⁴.

- Inexistența unui sistem de ierarhizare a gravității riscurilor, amenințărilor și vulnerabilităților face imposibilă stabilirea priorităților de acțiune pentru tratarea și contracararea acestora. Lipsa ierarhizării ar fi fost resimțită mai amplu dacă ar fi existat o corelație între direcțiile de acțiune și resursele avute la dispoziție. Astfel, limitarea resurselor conduce automat la alocarea acestora către direcțiile de acțiune prioritare.

- Prezentarea vulnerabilităților la adresa securității naționale se poate transforma într-o amenințare pentru statul român. Dacă vulnerabilitatea reprezintă un dat, o caracteristică negativă internă a României, atunci ea trebuie difuzată numai în baza principiului necesității cunoașterii. Analizând strategiile sectoriale ale SUA și ale Federației Ruse, observăm că acestea folosesc termenul la nivel general și nu la nivel particular cu scopul identificării unei caracteristici anume. Prin urmare, deși prezentarea riscurilor și amenințărilor sunt necesare creării predictibilității internaționale a statului român, publicarea vulnerabilităților în SNAp 2015 devine o potențială amenințare pentru securitatea națională.

- Un alt element care completează câmpul analizei SWOT este lipsa identificării și fructificării oportunităților de securitate din mediul extern și intern. În opinia noastră, oportunitatea reprezintă utilizarea potențialului mediului de securitate specific unui sistem, unei entități (mediu caracterizat de riscuri, vulnerabilități și amenințări specifice) în folosul propriu, cu scopul scăderii în intensitate a vectorului „mai puțină” securitate și cu potențarea vectorului „mai multă” securitate. Oportunitățile de securitate se identifică în raport cu caracteristicile mediului de securitate

³⁴ În anul 2015 acesta a fost publicat odată cu Strategia de Securitate Națională.

și cu riscurile, vulnerabilitățile și amenințărilor de securitate. Importanța oportunităților este vitală, întrucât conferă strategiilor caracter proactiv și elimină caracterul reactiv. Din nefericire, SNAp 2015 nu face apel – așa cum fac, spre exemplu, Strategiile de securitate din 2015 ale SUA și Federației Ruse – la fructificarea oportunităților de securitate.

Concluzii și propuneri

Suprapunând dinamica mediului internațional de securitate cu procesul de regenerare a strategiilor de securitate, se observă că ultimii ani au obligat statele lumii să își regândească modul de planificare a securității. Cu piedici venite din partea unei crize economice mondiale, planificarea securității a obligat conducerea politică să reducă alocările bugetare și să regândească apărarea ca pe o componentă multidimensională ce poate fi asigurată prin abordări de tipul punere în comun a resurselor (*pooling and sharing*). Evoluțiile de securitate din ultimii doi ani au reafirmat necesitatea unor reconfigurări succesive a abordării planificării securității, în special în Alianța Nord-Atlantică. Realocarea resurselor pentru creșterea securității unui stat a căpătat valențe din ce în ce mai stricte și argumentate (de exemplu optimizarea utilizării capacităților în NATO).

În acest context, analiza SWOT pe care am realizat-o referitoare la SNAp 2015 reprezintă un cadru util practicienilor securității. În urma analizei, am constatat progresele pe care România le-a făcut în domeniul securității (o abordare extinsă a conceptului de securitate, o nouă lege a planificării apărării, susținerea politică a SNAp 2015). Totodată, analiza SWOT a evidențiat și elementele cărora trebuie să le acordăm atenție. Astfel, lipsa transparenței consultărilor, cât și neprecizarea colectivului de elaborare a strategiei poate aduce reproșuri României. Totodată, inexistența unui proces de analiză inițială a rezultatelor strategiilor anterioare influențează negativ planificarea strategică. În acest caz, conducerea politică nu poate intui care a fost influența măsurilor anterioare asupra



securității naționale. O analiză a îndeplinirii obiectivelor strategiei anterioare ar fi fost utilă atât în canalizarea eforturilor viitoare, dar și în stabilirea noii posturi strategice a României. Putem identifica, așadar, necesitatea unei practici foarte bine informate, din care să rezulte revizuirea periodică a SNAp și, evident, implementarea unui proces de *politică bazată pe dovezi*. În același timp, lipsa analizei resurselor avute la dispoziție (inclusiv a celor financiare) riscă să transforme strategia într-un document declarativ, fără putere organizatorică.

Luând în calcul și progresele făcute de România în domeniul planificării securității și apărării, considerăm necesară stimularea inserției unor abordări moderne și sustenabile în această zonă. Din punctul nostru de vedere, un model al abordării adaptate la necesitățile anului 2016 poate fi identificat la intersecția dintre (1) implementarea unor politici bazate pe dovezi care să conecteze SNAp la transparența decizională și la revizuirea periodică a elementelor de analiză; (2) realizarea corelației dintre obiective, finalități și resurse prin utilizarea analizelor comparative; (3) stabilirea unui sistem de ierarhizare a riscurilor, vulnerabilităților și amenințărilor la adresa securității naționale și de identificare a oportunităților pe care țara noastră le are atât în plan intern, cât și în plan extern.

Mulțumiri

Această lucrare a fost posibilă prin sprijinul financiar al Autorității Naționale Române pentru Cercetare Științifică și Inovare - ANCSI – UEFISCDI în grantul numărul PN-II-ID-PCE-2011-3-0849.

BIBLIOGRAFIE:

1. ***, Administrația Prezidențială, *Concepția integrată privind securitatea României*, București, 1994.
2. ***, Administrația Prezidențială, *Strategia națională de securitate a României - stabilitate democratică, dezvoltare durabilă și integrare euroatlantică*, București, 1999.
3. ***, Administrația Prezidențială, *Strategia națională de securitate a României*

- *Garantarea democrației și a libertăților fundamentale, dezvoltare economică și socială susținută și durabilă, aderare la NATO și integrare în Uniunea Europeană*, București, 2001.

4. ***, Administrația Prezidențială, *Strategia națională de securitate a României - România Europeană, România euroatlantică: pentru o viață mai bună într-o țară democratică, mai sigură și prosperă*, București, 2007.

5. ***, Administrația Prezidențială, *Strategia națională de apărare a țării pentru perioada 2015-2019 – O Românie puternică în Europa și în lume*, București, 2015.

6. ***, CM 9161 – *Great Britain National Security Strategy and Strategic Defence and Security Review 2015*, www.gov.uk/government/publications

7. ***, *Sweden's Defence Policy 2016-2020*, <http://www.government.se/information-material/2015/06/swedens-defence-policy-2016-to-2020/>

8. ***, *Finland Security Strategy for Society*, 2010, www.defmin.fi

9. ***, Raportul Sesiunii 2014-2015 cu privire la următoarea Strategie de securitate națională (cea din 2015) elaborat de Comitetul întrunit al Strategiei de securitate națională din Marea Britanie, <http://www.parliament.uk/business/committees/committees-a-z/joint-select/national-security-strategy/>

10. ***, Legea 473/2004 privind planificarea apărării, Monitorul Oficial al României, Partea I, nr. 525 din 25 octombrie, 2000.

11. ***, Legea 203/2015 privind planificarea apărării, Monitorul Oficial, Partea I nr. 555 din 27 iulie 2015.

12. ABBAS, Tehmina; ANDERSON, Eva; DIXON, Katherine; MACLACHLAN, Karolina - *Transparency International Results NATO members & partner states – government defence anti-corruption index*, 2015, government.defenceindex.org

13. BRUGESS, Peter, *The Routledge handbook of new security studies*, Routledge, Oxford, 2010.

14. DE COURTEN, J., *Towards a more secure environment*, ICRC, Geneva, 1997.



15. GOMPert, David; DAVIS Paul; JOHNSON Stuart; LONG, Duncan, *Analysis of Strategy and Strategies of Analysis*, RAND Corporation, Santa Monica, 2008, pp. 10-25.

16. MARTINESCU, A.L., *Noua strategie de apărare cu totul insuficientă pentru președinția UE a României din 2019*, 2015, www.romaniacurata.ro

17. PURCĂRUȘ, Alexandru, www.aesgs.ro

18. URAHN, K. Susan (coord.), *Report from the Pew-MacArthur Results First Initiative*.

19. *Evidence-Based Policymaking - A guide for effective government*, Washington, 2014, pewtrusts.org/resultsfirst

20. WÆVER, Ole, *Aberystwyth, Paris, Copenhagen: New Schools in Security Theory and the Origins between Core and Periphery*, Montreal: ISA Conference, 2004.

21. YARGER, Richard, *Towards A Theory of Strategy: Art Lykke and the Army War College Strategy Model*, <http://www.au.af.mil/au/awc/awcgate/army-usawc/stratpap.htm>

PROTECȚIA INFRASTRUCTURILOR CRITICE DIN PERSPECTIVĂ SISTEMICĂ

Dr. Daniel ROMAN

În prezent, conceptul de infrastructură critică a depășit faza incipientă privind formularea și clarificarea elementelor explicative cu privire la formă și conținut. Normele metodologice din domeniul identificării, desemnării și protecției infrastructurilor critice sunt în măsură să reglementeze activitățile specifice sub rezerva scurgerii timpului și a transformărilor de substanță a infrastructurilor ca fiind critice la un moment dat. Planul de securitate al operatorului deținător de infrastructură critică este unul din instrumentele de măsurare, analiză și înregistrare a valorilor factorilor care contribuie, direct sau indirect, la stabilirea nivelului de criticitate al infrastructurii desemnate. Considerăm deosebit de importantă atenția cu care este întocmit acest document de securitate și, mai ales, modalitățile de lucru și de actualizare ale acestuia. În acest context, apreciem oportună intervenția asupra modalităților de abordare a infrastructurilor din perspectivă sistemică, lucru care poate deschide noi orizonturi privind activitățile ofițerului de legătură pentru protecția infrastructurilor critice.

Cuvinte-cheie: securitate, infrastructuri critice, scenarii, arhitectură sistemică, risc, pericol, amenințare.

1. Aspecte ale problematicii protecției infrastructurilor critice

Chiar dacă domeniul protecției infrastructurilor critice este unul de dată recentă, s-au făcut pași importanți pentru definirea noțiunilor

de bază și clarificarea conceptelor cu privire la sectoarele vitale ale societății contemporane în ansamblul ei. La întrebările cine, ce și de ce sunt identificate unele infrastructuri ca fiind critice au fost formulate mai multe răspunsuri care, în principal, au legătură cu destinația și rolul acestora. Conceptual, infrastructurile critice sunt „de regulă, acele infrastructuri de care depind stabilitatea, siguranța și securitatea sistemelor și proceselor” sau „care au un rol important în asigurarea securității în funcționarea sistemelor și în derularea proceselor economice, sociale, politice, informaționale și militare”¹.

O primă observație este legată de una dintre caracteristicile importante ale domeniului de cercetare a infrastructurilor critice, în sensul manifestării acestora ca sisteme care funcționează pe baza unor procese bine delimitate. Aceste procese sunt elaborate pentru susținerea viabilității unei societăți în ansamblul ei și pot fi particularizate în funcție de domenii funcționale, cum ar fi: administrația, serviciile publice, instituțiile economico-financiare, de asistență socială și de sănătate, comunicațiile și serviciile de informații, armata, protecția civilă și, nu în ultimul rând, rezervele de hrană, apă și rețelele de energie, transport, educația și cercetarea, mass-media.

Datorită complexității fiecărei structuri în parte, apreciem ca dificilă realizarea unei

¹ Grigore Alexandrescu, Gheorghe Văduva, *Infrastructuri critice. Pericole și amenințări la adresa acestora. Sisteme de protecție*, Editura Universității Naționale de Apărare „Carol I”, București, 2006, p. 7.

** Locotenent-colonel dr. Daniel ROMAN este instructor superior în Departamentul Forțe Terestre din cadrul Facultății de Comandă și Stat Major, Universitatea Națională de Apărare „Carol I” din București. E-mail: danutroman2@yahoo.com*

analize particularizate și, implicit, a unui plan de securitate, fără a avea în vedere caracterul dinamic al acțiunilor și aspectele legate de interacțiunile realizate între entitatea analizată și mediul ei înconjurător. În termeni militari cu referire la desfășurarea operațiilor, cel mai adesea întâlnim conceptele *cadru operațional* și *design operațional*, care conțin elemente de substanță privind caracterul dual al acțiunilor, în sensul de poziționare a structurii militare în cauză sub aspect de interacțiuni la nivel intern și extern. În acest sens, au fost elaborate și actualizate mai multe documente de referință care, în principal, au la bază noțiunile: stare, acțiune, protecție, context, vulnerabilitate, risc și amenințare. Având în vedere prioritatea națională cu privire la subiectul *protecția infrastructurilor critice*, au fost elaborate o serie de documente printre care și *Ghidul Strategiei naționale de*

atât cetățeanului, cât și instituțiilor statului²². Ceea ce este important de subliniat și rezultă din cadrul operațional al structurilor responsabile pentru realizarea unui mediu de securitate eficient și durabil constă în așa-denumita *cultură de securitate*, care reprezintă „totalitatea valorilor, normelor, atitudinilor și acțiunilor care determină înțelegerea și asimilarea la nivelul societății a conceptului de securitate și a celor derivate: securitate națională, securitate internațională, securitate colectivă, insecuritate, politică de securitate etc.”²³. În acest context, au loc înțelegerea și dezvoltarea unei atitudini cu rol preventiv de combatere a riscurilor, identificarea unor potențiale amenințări și vulnerabilități la adresa infrastructurilor în ansamblul lor.

Necesitatea abordării unui studiu sistemic pe tematica protecției infrastructurilor critice rezultă din complexitatea acțională a factorilor



Figura nr. 1: Schema relațiilor generate de realizarea Strategiei naționale de apărare a țării⁴

apărare a țării pentru perioada 2015-2019, care clarifică cele mai importante concepte cu care operează specialiștii din domeniul securității. Rolul ghidului este de a „facilita înțelegerea Strategiei naționale de apărare a țării (SNAp) și să explice importanța securității în economia existenței și dezvoltării societății, adresându-se

de răspundere și realizarea conexiunilor conform diagramei de relații din Figura nr. 1.

²² Colectiv, *Ghidul strategiei naționale pentru apărare a țării pentru perioada 2015-2019*, document aprobat prin Hotărârea Consiliului Suprem de Apărare a Țării nr. 128 din 10 decembrie 2015, <http://csat.presidency.ro/?pag=43>, accesat la 29.03.2016.

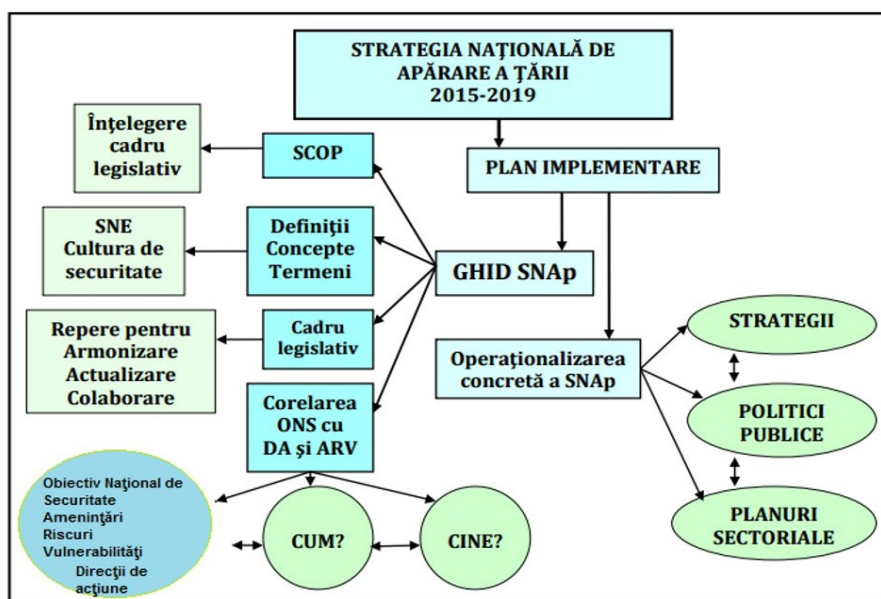
²³ *Ibidem*, p. 7.

⁴ *Idem*, p.11



Suportul acțiunilor pentru protecția infrastructurilor critice din perspectivă sistemică necesită cel puțin două direcții de abordare, atât din exteriorul structurii analizate, cât și din interiorul acesteia. Trebuie precizat faptul că, la proiectarea fiecărei structuri în parte, au fost implicit realizate condițiile de protecție și siguranță care descriu funcționarea structurii respective. Multiplicarea numărului de factori care pot duce la destabilizarea funcționării structurii în cauză poate fi analizată sub aspect fizic, spațial, informațional etc., lucru important în generarea listei cu potențiale amenințări, riscuri și vulnerabilități. Spre exemplu, pentru protecția infrastructurilor critice de informații, Comisia Europeană a identificat cinci piloni⁵ de sprijin ai cadrului de protecție:

1. Pregătire și prevenire: garantarea unui ridicat nivel de pregătire la toate nivelurile;
2. Depistare și reacție: furnizarea de mecanisme adecvate de alertă rapidă;
3. Redresarea după incidente și atenuarea acestora: întărirea mecanismelor de apărare;
4. Cooperare internațională: promovarea pe plan internațional a priorităților UE;
5. Criterii pentru sectorul tehnologiei informației și comunicațiilor (TIC): sprijinirea implementării directivei privind identificarea și clasarea infrastructurilor critice europene⁶.

Deoarece nicio infrastructură nu poate exista izolat, trebuie analizată în context. Aceasta este, din punctul nostru de vedere, cel mai dificil lucru privind realizarea planului de securitate al operatorului/proprietarului de infrastructură critică. Definirea contextului poate fi asimilat ca și descriere a mediului operațional, unde în infrastructura în cauză este localizată sau stabilește relații de interacțiune cu alte entități.

⁵ Colectiv, *Comunicare a Comisiei către Parlamentul European, Consiliu, Comitetul Economic și Social European și Comitetul Regiunilor privind protecția infrastructurilor critice de informație*, Bruxelles, 2009, p.8 <http://ec.europa.eu/transparency/regdoc/rep/1/2009/RO/1-2009-149-RO-F1-1.Pdf>, accesat la 07.01.2016

⁶ *Directiva 2008/114/CE a Consiliului, din 8 decembrie 2008 privind identificarea și desemnarea infrastructurilor critice europene și evaluarea necesității de îmbunătățire a protecției acestora*, Bruxelles, 2008, http://ccpic.mai.gov.ro/docs/directiva114_RO.pdf?uri=OJ:L:2008:345:0075:0082:RO:PDF, accesat la 07.01.2016.

Definirea mediului operațional implică descrierea complexului de împrejurări, condiții, circumstanțe și factori care, direct sau indirect, influențează angajarea capacităților de reacție a infrastructurii în cauză. În continuare, ne-am propus să analizăm aspectele cele mai relevante cu privire la integrarea conceptuală a abordării sistemice a unui operator identificat ca infrastructură critică.

2. Perspectiva sistemică a infrastructurilor critice

Argumentul nostru privind abordarea infrastructurilor critice din perspectivă sistemică este susținut prin caracterul puternic de interacțiune cu mediul operațional generat de caracteristica de indispensabilitate a infrastructurii în cauză. Am plecat de la premisa că abordarea sistemică poate răspunde la „problema localizării” din punct de vedere acțional a oricărei infrastructuri tocmai prin noțiunile întrebuintate: sistem, subsistem, structuri, conexiuni, obiective, procese, resurse, comportament, stare, traiectorie, moment, incident, funcționalitate, arhitectură, etc., noțiuni indispensabile, cu care vom opera pentru explicitarea și argumentarea aspectelor ce privesc planul de securitate al operatorului. Fără a intra în detalii privind istoricul conceptului de sistem, amintim faptul că Ludwig von Bertalanffy considera că „sistemul este o mulțime de elemente între care există *relații sau raporturi neîntâmplătoare* care interacționează în vederea realizării unui obiectiv comun, care poate fi o lege a naturii sau un obiectiv stabilit de către om”⁷.

Spre exemplificare, o unitate economică poate fi definită ca un sistem în compunerea căruia intră mai multe elemente (personal specializat, mașini de producție, instalații, energie etc.) al căror scop este realizarea anumitor obiective predeterminate: obținerea de servicii sau produse. În funcție de natura serviciului sau a

⁷ Manfred Drack, *Ludwig von Bertalanffy's early system approach*, Systems Research and Behavioral Science, Volume 26, Issue 5, September/October 2009, p. 4566, <http://journals.issn.org/index.php/proceedings52nd/article/viewFile/1032/322> accesat la 03.02.2016.

produsului realizat, aceste sisteme de elemente pot alcătui infrastructuri economice clasificate ca fiind simple, complexe, sau care pot deveni critice în anumite circumstanțe foarte bine definite. De interes pentru analiza noastră sunt modalitățile de protecție a structurii respective, precum și acțiunile acesteia pentru îndeplinirea obiectivelor stabilite.

Pentru înțelegerea naturii sistemice a infrastructurilor în general, vom proceda la o trecere în revistă a principalelor noțiuni definitorii conceptului de protecție și securitate. Atunci când, din exterior sau din interior acționează factori destabilizatori care atentează la existența infrastructurii în cauză sau la procesul de fabricație a bunurilor sau serviciilor, spunem că infrastructura respectivă se află într-o situație de pericol.

Starea de pericol este generată de iminența producerii unui incident sau a mai multor incidente a căror rezultate sunt nefavorabile sau cu consecințe grave, de pierdere parțială sau totală a infrastructurii în cauză și a capacității de

noastră este de a vedea dacă o structură are sau nu potențial de apărare împotriva unei amenințări, respectiv dacă sunt sau nu realizate condițiile de siguranță și de protecție.

Abordarea sistemică prezintă două modalități de apărare sau de protecție care, de fapt, se regăsesc și în planul de securitate al operatorului, *analiza și prognoza*. Analiza face referire la experiența acumulată prin prisma la ceea ce s-a întâmplat, în timp ce prognoza operează cu fapte și evenimente care ar putea avea loc într-un viitor mai apropiat sau mai îndepărtat. În concordanță cu numărul și natura compartimentelor care alcătuiesc o infrastructură sunt realizate o serie de analize și prognoze mai realiste, cu un grad de detaliere adecvat etc. care, însumate, pot sau nu asigura o securitate și o protecție realiste și eficiente, în funcție de numărul decidenților și de natura relațiilor pe care aceștia le realizează cu senzorii (vezi Figura nr. 2).

O observație importantă privind sistemul de protecție a „infrastructurii sistem” este legată de cele trei niveluri de referință: *de control la nivel*



Figura nr. 2: Schemă de realizare a conexiunilor multiple între sistemul analizat și mediul său operațional prin intermediul buclilor multinivel, în funcție de decident

producție. Dacă se reușește identificarea din timp a potențialului incident cu urmări nefaste, precum și circumstanțele, condițiile în care poate avea loc acel incident, atunci spunem că am formulat un risc. Menționăm faptul că un risc se poate concretiza sau nu, în funcție de măsurile care se iau pentru contracararea sau eliminarea acestuia. Din punct de vedere sistemic, preocuparea

de politici și la nivel de planificare-evaluare. Pentru a înțelege nivelul de clasificare a protecției unei infrastructuri, trebuie să analizăm în care din cele patru situații posibile se găsește structura respectivă:

- *nivelul 1 de protecție prin buclă primară*, adică interacțiunea sistemului se rezumă la schimburi de resurse directe: acțiune –

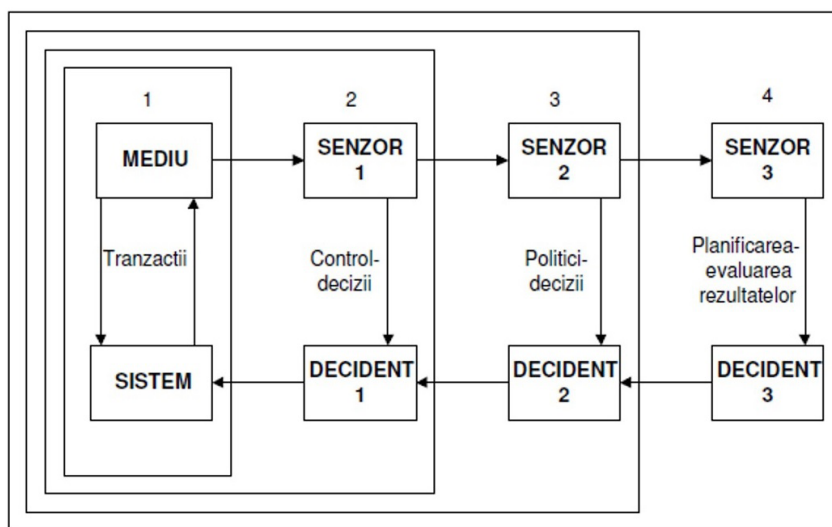

Figura nr. 3: Variantă schematică de evidențiere a rolului buclei de reglare a stării de securitate prin feed-forward cu materializare a zonei posibile din responsabilitatea ofițerului de legătură cu protecția infrastructurilor critice

contraacțiune, reacție – contrareacție;

- *nivelul 2 de protecție prin buclă de control*, acolo unde se prelucrează informații curente sau din trecut realizate prin bucla primară nr. 1, iar eficiența depinde de abilitatea și adaptarea deciziilor cu privire la acțiunile curente ale sistemului;

- *nivelul 3 de protecție* implică conexiunea inversă, mai precis analizează valoarea politicilor precedente și transmite decizii pentru schimbarea politicilor inadecvate, altfel spus, corectează deficiențele între valorile obținute în raport cu cele așteptate; prin urmare, eficiența la nivelul 3 implică abilitatea decidentului de a schimba deciziile în funcție de informațiile și judecățile de valoare, referitoare la politicile anterioare;

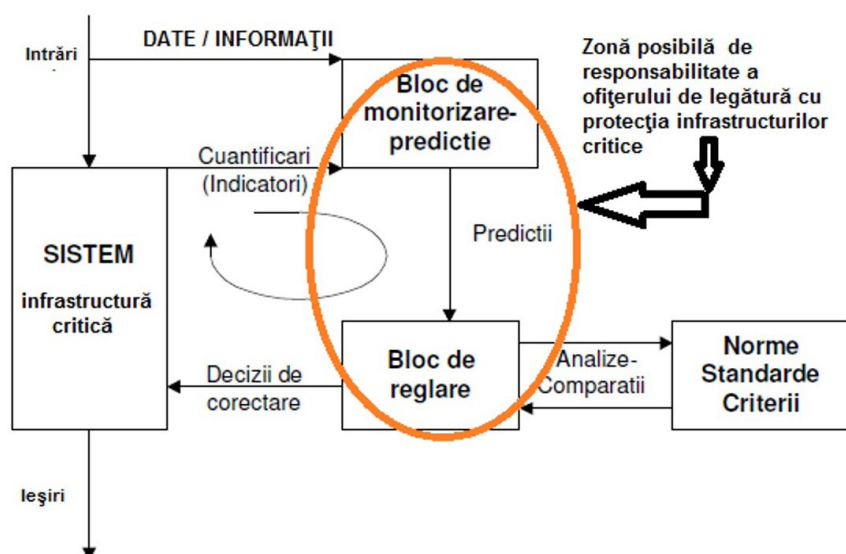
- *nivelul 4 de protecție* – un nivel superior, implică *planificarea și evaluarea funcțiilor*, precum și a rezultatelor obținute de la nivelul sistemului până la nivelurile inferioare ale structurii organizaționale, adică o analiză la nivelul autocontrolului cu efect de sustenabilitate.

În literatura de specialitate, mai sunt cunoscute și alte sisteme de control cu buclă terțiară, care pot soluționa probleme reale, pentru care nu există rezolvări algoritmice. Așadar, numitele sisteme expert fac parte din categoria

sistemelor extrem de complexe cu inteligență artificială.

Cu privire la analiza factorilor destabilizatori și generatori de stări de pericol la adresa sistemului, respectiv a infrastructurii în cauză, sunt înregistrate două bucle de reacție: prin feedback și prin feed-forward. *Bucula de control prin feed-back* presupune o adaptare a măsurilor de ajustare a sistemului și scoaterea acestuia de sub starea de pericol prin prisma experienței anterioare concrete, fie prin corectarea valorilor negative (completarea pierderilor), fie prin ajustarea valorilor pozitive (redistribuirea forțelor, cum ar fi reinvestirea profitului). *Bucula de control prin feed-forward* este o variantă de control superioară, care funcționează pe baza predicțiilor legate de rezultatele stărilor viitoare ale infrastructurii în cauză și este posibilă doar dacă există responsabilitatea luării deciziilor pe baza unor situații proiectate anticipativ (atributul blocului de monitorizare-predicție), precum se poate observa în figura nr. 3.

În urma parcurgerii etapelor de cuantificare din perspectivă sistemică a stărilor de fapt în care se poate încadra o infrastructură, indiferent de natura ei, prezentarea buclei de reacție prin feed-forward constituie prin intermediul cuantificatorilor/indicatorilor unul din elementele importante ale planului de securitate. Acesta poate

fi configurat în urma realizării scenariilor, adică a formulării ipotezelor cu privire la posibilitatea materializării unor evenimente cu impact negativ la adresa infrastructurii în cauză sau a procesului de realizare a serviciului sau produsului vital care clasifică operatorul ca infrastructură critică.

Prin aplicarea abordării sistemice la nivel de studiu a infrastructurii desemnată critică, este importantă identificarea modalității de reglare sau de control prin dimensionarea numărului de senzori și asumarea responsabilităților deciziilor, în cunoștință de cauză prin feed-back sau la un nivel superior, predictiv prin feed-forward. Apreciem că abordarea noastră sistemică poate susține realizarea cadrului de protecție al unei infrastructuri critice prin: pregătire și prevenire, depistare și realizare a reacției prin furnizarea de mecanisme adecvate de alertă rapidă, precum și de redresare după incidente prin atenuarea efectelor.

Concluzii și propuneri

Pe parcursul acestui articol, am formulat o serie de opinii cu privire la modalitatea de interpretare sistemică a infrastructurilor desemnate critice la un moment dat. Am arătat rolul sistemelor de senzori responsabili pentru culegerea informațiilor precum și a sistemelor decidenților cu privire la reacția infrastructurii la acțiunile factorilor perturbatori pentru realizarea politicilor de protecție prin conexiune inversă sau planificarea și evaluarea funcțiilor infrastructurii respective în situații iminente de materializare a unui eveniment cu impact negativ și consecințe grave.

În urma demersului nostru, sperăm că factorii de responsabilitate se vor apleca mai mult asupra înțelegerii locului și rolului planului de securitate al infrastructurii critice desemnate și vor identifica corect natura buclelor de reglare a stărilor în care se poate găsi o infrastructură. Este importantă, în opinia noastră, adoptarea unui comportament adecvat al infrastructurii critice de evitare și combatere a pericolului, prin anihilarea amenințării sau luarea din timp a celor mai adecvate măsurilor de protecție și securitate.

Un alt element definitoriu îl constituie explicarea contextului, adică a cadrului operațional al unei infrastructuri, element care ne poate ajuta în analiza sistemică, prin determinarea vectorilor de influență în definirea stării infrastructurii, de siguranță sau de pericol. Dacă amenințarea poate fi identificată, atunci și acțiunea asociată amenințării poate fi descrisă, iar riscul poate fi formulat corect. În consecință, abia după ce am formulat riscul și analizăm situația infrastructurii în cauză, putem trece la realizarea planului de securitate pe baza funcționării buclelor de reacție de tip feed-back sau de feed-forward.

Având în vedere cele expuse, propunem identificarea celor mai bune practici în materie de protecție a infrastructurilor critice printr-o abordare sistemică și aprofundarea înțelegerii mediului de securitate, extern și intern. Pe baza identificării și explicitării interacțiunilor pot fi formulate circumstanțele producerii unui eveniment posibil (favorabil sau nefavorabil), urmând ca, ulterior, să fie realizat planul de securitate destinat protecției infrastructurilor desemnate ca fiind critice. Nu în ultimul rând, facem recomandarea de evaluare corectă a responsabilităților și a potențialului funcției ofițerului de legătură cu protecția infrastructurilor critice, precum și realizarea schemelor viabile cu fluxurile informaționale ale senzorilor specializați în monitorizarea situațiilor.

BIBLIOGRAFIE SELECTIVĂ:

1. ALEXANDRESCU, Grigore; VĂDUVA Gheorghe, *Infrastructuri critice. Pericole, amenințări la adresa acestora. Sisteme de protecție*, Editura Universității Naționale de Apărare „Carol I”, București, 2006.
2. BĂLĂCEANU, Ion; MARTIN Iulian, *Câmpul de luptă modern sub impactul tehnologiilor contemporane*, Editura Ars Docendi, București, 2003.
3. BOARU, Gheorghe, în colectiv, *Aspecte ale conducerii sistemelor militare*, Editura Militară, București, 1999.



4. Colectiv, *Ghidul Strategiei naționale pentru apărare a țării pentru perioada 2015-2019*, document aprobat prin Hotărârea Consiliului Suprem de Apărare a Țării nr. 128 din 10 decembrie 2015.
5. Colectiv, *Comunicare a Comisiei către Parlamentul European, Consiliu, Comitetul Economic și Social European și Comitetul Regiunilor privind protecția infrastructurilor critice de informație*, Bruxelles, 2009, <http://ec.europa.eu/transparency/regdoc/rep/1/2009/RO/1-2009-149-RO-F1-1.Pdf>
6. *Directiva 2008/114/CE a Consiliului din 8 decembrie 2008 privind identificarea și desemnarea infrastructurilor critice europene și evaluarea necesității de îmbunătățire a protecției acestora*, Bruxelles, 2008, http://ccpic.mai.gov.ro/docs/directiva114_RO.pdf?uri=OJ:L:2008:345:0075:0082:RO:PDF.
7. DRACK, Manfred, *Ludwig von Bertalanffy's early system approach*, in *Systems Research and Behavioral Science*, Volume 26, Issue 5, September/October 2009, p. 566, <http://journals.isss.org/index.php/proceedings52nd/article/viewFile/1032/322>.
8. *HG nr. 271/2013 pentru aprobarea Strategiei de securitate cibernetică a României și a Planului de acțiune la nivel național, privind implementarea Sistemului național de securitate cibernetică*, Monitorul Oficial al României, nr. 296, București, 2013.
9. LEHACI, Tudorel, *Tendențe în evoluția sistemului de comandă și control la nivel operativ*, Editura Universității Naționale de Apărare „Carol I”, București, 2010.
10. LEHACI, Tudorel; STANCU, Marian, *Gestionarea crizelor din perspectiva nivelului operativ de comandă și control*, Editura Universității Naționale de Apărare „Carol I”, București, 2010.
11. MARTIN, Iulian, *Raționament și argumentare în planificarea operațiilor*, Editura Universității Naționale de Apărare „Carol I”, București, 2015.
12. ROMAN, Daniel, *Modele de lucru colaborative privind funcționarea sistemelor de foc antiaerian din perspectiva unor armate moderne*, Referat de cercetare științifică, București, 2014.
13. STEPHEN, P. Robbins, *Organizational Theory: Structure, Design, and Applications*, Prentice Hall, New Jersey, 1990.
14. ȘERBAN, Liviu, în colectiv, *Doctrina Armatei României*, Editura Militară, București, 2012.
15. The White House, *Executive Order 13010: Critical Infrastructure Protection*, 15 July 1996, <http://fas.org/irp/offdocs/eo13010.htm>.
16. ȚIGĂNESCU, Eugen; MITRUȚ, Dorin, *Modelarea matematică. Rolul ei în cercetarea operațională*, Lucrare de curs – Bazele cercetării operaționale, Catedra de cibernetică economică, Academia de Studii Economice București.



SISTEMUL DE INFORMAȚII PE SECURITATEA ALIMENTARĂ ÎN PARTENERIAT PUBLIC-PRIVAT PENTRU ASIGURAREA DEZVOLTĂRII DURABILE

*Filofteia REPEZ**

*Mădălina-Steluța PĂTRĂȘESCU NEACȘU***

Asigurarea securității alimentare constituie o prioritate-cheie a politicilor economice. Realizarea unei producții agricole și alimentare destinată să asigure securitatea alimentară este obiectivul principal al acestor politici. În condițiile accelerării procesului de globalizare, garantarea siguranței alimentare a devenit o problemă transfrontalieră, întrucât multe din alimentele pe care le consumăm provin din țări din afara spațiului comunitar.

Pornind de la aceste aspecte, prezenta lucrare are ca obiectiv științific general evidențierea acelor aspecte generatoare de securitate alimentară și insecuritate alimentară cu efectele pe care le au asupra realizării obiectivelor de dezvoltare durabilă și a celor relevante privind Sistemul de Informații pe Securitatea Alimentară (SISA) din țara noastră. SISA are ca obiectiv punerea la dispoziția beneficiarilor din sectorul agroalimentar de produse intelligence, precum: scenariile de evoluție din sectorul agroalimentar, rapoarte periodice, alerte în timp util la crizele emergente sau probabile, dar și rapoarte de specialitate

emise de către experți din domeniile conexe securității agroalimentare.

***Cuvinte-cheie:** securitate alimentară, siguranță alimentară, suveranitate alimentară, dezvoltare durabilă, Sistem de Informații pe Securitatea Alimentară (SISA), parteneriat.*

1. Aspecte teoretice privind securitatea alimentară, siguranța alimentară și suveranitatea alimentară

O definiție complexă a *securității alimentare* a fost formulată la Summitul Mondial al Alimentației, în anul 1996: „securitatea alimentară, la nivel individual, la nivelul gospodăriei, la nivelurile național, regional și internațional este atinsă atunci când toți oamenii, în orice moment, au acces fizic și economic la alimente suficiente, sigure și nutritive pentru a le satisface nevoile dietetice și preferințele alimentare pentru o viață activă și sănătoasă”¹.

¹ *Food security: concepts and measurement*, disponibil online pe <http://www.fao.org/docrep/005/y4671e/y4671e06.htm>, accesat la data de 5 martie 2016.

** Colonel dr. Filofteia REPEZ este conferențiar universitar la Facultatea de Securitate și Apărare/ Universitatea Națională de Apărare „Carol I”, București. E-mail: filofteiarepez@yahoo.com*

*** Mădălina-Steluța PĂTRĂȘESCU NEACȘU este Președinte Fondator al Agroiintelligence SISA și doctorand la Universitatea Națională de Apărare „Carol I”, București. E-mail: office@sis.ro*



Cei trei piloni ai securității alimentare, recunoscuți de Organizația Mondială a Sănătății (OMS), sunt: *disponibilitatea* (cantități suficiente de alimente), *accesul* (existența resurselor economice și fizice suficiente pentru a avea alimentele corespunzătoare dietei individuale) și *utilizarea* (informații suficiente despre nutriție, apă și igienă corespunzătoare).

Securitatea alimentară a devenit, în zilele noastre, o problemă complexă de dezvoltare durabilă. Potrivit OMS, este suficientă hrană pentru a satisface necesitățile omenirii, problema este de distribuție. De asemenea, există o dezbaterie intensă, cu argumente pro și contra, asupra următoarelor probleme specifice: nevoile alimentare pot sau nu pot fi acoperite de nivelurile actuale de producție; securitatea alimentară internă este extrem de importantă sau nu mai este, din cauza comerțului global; globalizarea poate sau nu poate să conducă la persistența insecurității alimentare în comunitățile din mediul rural².

Siguranța alimentară este o componentă a securității alimentare, care înseamnă „respectarea normelor igienico-sanitare în procesul de producție-distribuire pentru garantarea sănătății populației, prin consumul de alimente sigure din punct de vedere sanitar sub raportul salubrității și al valorii nutritive, cu respectarea mediului înconjurător”³. Siguranța alimentară înseamnă manipularea pe tot parcursul procesului tehnologic, cu respectarea condițiilor de igienă a alimentelor, de la sol până la consumator, astfel încât acestea să nu devină o sursă de îmbolnăvire a organismului și să prevină apariția îmbolnăvirilor. Pentru asigurarea siguranței alimentelor există, pe plan intern și internațional, o serie de norme, standarde, coduri de bună practică, coduri de igienă. OMS a semnalat faptul că, în ultimii 50 de ani, procesul prin care produsele alimentare ajung de la producător la consumator a cunoscut

o schimbare drastică, fiind dese situațiile în care alimentele contaminate dintr-un loc afectează sănătatea consumatorilor din altă parte⁴.

Confederația Internațională a Țăranilor (CIȚ), cunoscută și sub denumirea *Via Campesina* (Calea Țărănească), fondată la începutul anilor '80, cu reprezentare pe toate continentele, promovează intens conceptul de suveranitate alimentară. Potrivit Confederației, suveranitatea alimentară se referă la „dreptul popoarelor la alimente sănătoase și cultural adecvate, produse prin metode ecologice și durabile, precum și dreptul acestora de a defini propriile sisteme de alimentare și de agricultură”⁵. Cele șase principii ale suveranității alimentare stabilite de specialiștii CIȚ sunt: alimente pentru oameni, valorizarea furnizorilor de produse alimentare, sisteme de alimentare localizate, luarea deciziilor la nivel local, cunoștințe și abilități mai bune și lucrul cu natura. Suveranitatea alimentară garantează faptul că drepturile de folosință și de gospodărire/administrare a pământului, teritoriilor, apelor, stocurilor de animale și a biodiversității trebuie să fie în mâinile celor ce produc hrana.

2. Securitate alimentară durabilă – o nouă paradigmă

Pe măsură ce populația lumii continuă să crească⁶, este nevoie de mai mult efort și inovare pentru o producție agricolă durabilă, de îmbunătățirea lanțului de aprovizionare la nivel mondial, de reducerea pierderilor alimentare și a deșeurilor și pentru a asigura o modalitate de acces la alimente nutritive pentru cei care suferă de foame și malnutriție. În anul 2012, aproape un sfert din populația Uniunii Europene a fost expusă riscului de sărăcie pe

² *Food Security*, disponibil online pe <http://www.who.int/trade/glossary/story028/en>, accesat la data de 15 februarie 2016.

³ Gheorghe Mencinicopschi, Diana-Nicoleta Raba, *Siguranța alimentară – autenticitate și trasabilitate*, Editura Mirton, Timișoara, 2005, p. 25.

⁴ *10 facts on food safety*, disponibil online pe http://www.who.int/features/factfiles/food_safety/en, accesat la data de 5 martie 2016.

⁵ *What is food sovereignty*, disponibil online pe <http://foodsecurecanada.org/who-we-are/what-food-sovereignty>, accesat la data de 6 martie 2016.

⁶ La data de 6 martie 2016, populația lumii era de 7.413.637.178 conform site-ului <http://www.worldometers.info/world-population>.



un „continent bogat”⁷. Potrivit unui studiu dat publicității la începutul anului curent, 62 cei mai bogați oameni din lume dețin o avere egală cu cea a celor 3,6 miliarde de oameni săraci din populația globului⁸.

Productivitatea agricolă scăzută, puterea redusă de cumpărare, infrastructura inadecvată de depozitare, de procesare și de distribuție, rata redusă a investițiilor și cota în scădere a ajutorului de la donatori alocat agriculturii și dezvoltării rurale, aportul alimentar insuficient și obiceiurile alimentare inadecvate sunt câțiva dintre factorii care contribuie la insecuritatea alimentară și care, în același timp, constituie cauze ale sărăciei și ale nivelului scăzut de dezvoltare economică.

Găsirea unor noi modalități pentru combaterea insecurității alimentare constituie o preocupare constantă a Uniunii Europene. În anul 2013, Parlamentul European și Consiliul European au ajuns la un acord în ceea ce privește Programul pentru Ocuparea Forței de Muncă și Inovare Socială (*Employment and Social Innovation (EaSI) Programme*), care beneficiază de un buget de 920 milioane de euro pe perioada 2014-2020. Acesta este destinat promovării unui nivel ridicat de calitate și de locuri de muncă durabile, protecției sociale adecvate și decente, combaterii excluziunii sociale și a sărăciei, precum și îmbunătățirii condițiilor de muncă. De asemenea, prin Programul de lucru Orizont 2020 „Securitate alimentară, agricultură durabilă, cercetare marină și maritimă și bioeconomie” (una dintre direcțiile de punere în practică a Strategiei „Europa 2020”) s-a stabilit ca obiectiv general crearea în UE a unui fundament solid destinat susținerii securității alimentare, prin baza de resurse naturale și direcția de creștere durabilă, direcția de adaptare și de inovare, pentru

identificarea alternativelor rezistente și eficiente ca răspuns la economia învechită.

Atingerea obiectivului general se va realiza prin *patru apeluri* care abordează toate sectoarele bioeconomiei, de la exploatarea durabilă a mărilor și oceanelor și dezvoltarea unei *economii albastre*, până la *agricultura inteligentă adaptată climatic* la noi modele de dezvoltare în zonele rurale și noi bunuri și servicii bio.

- *Securitatea alimentară sustenabilă*, un lanț al valorilor rezilient și eficient din punct de vedere al resurselor. Este apelul adresat problematicii rezilienței și eficienței în cadrul lanțului valoric alimentar, de la producția primară la procesarea de alimente sănătoase și dietetice.

- *Creșterea albastră*, care va testa, demonstra și ierarhiza produse și servicii, pentru a aduce la nivelul pieței tehnologii marine și maritime inovative și va explora interacțiunile dintre mediul oceanic și sănătatea umană. De asemenea, va întări capacitatea europeană de a observa și de a realiza hărți ale bazinelor oceanelor și mărilor și va îmbunătăți capacitățile și competențele profesionale ale celor care lucrează/se pregătesc să lucreze în cadrul unei economii albastre.

- *Revitalizare rurală*, care se referă la încurajarea inovației și oportunităților de afaceri. Acest apel se va axa pe inovație ca motor al dezvoltării rurale, cu un accent deosebit pe dezvoltarea condițiilor cadru ale inovației și noului model de afaceri adaptat contextului rural și sprijinirea dezvoltării abilităților în cadrul comunităților rurale.

- *Inovația bio pentru bunuri și servicii durabile*, care înseamnă sprijinirea dezvoltării unei bioeconomii europene. Apelul va ajuta la asigurarea stocului de biomasă sustenabilă pentru bunuri și servicii bio și va susține dezvoltarea viitoare a piețelor bio, spre exemplu prin promovarea angajamentului părților implicate.

Securitatea alimentară durabilă va sprijini inițiativele emblematiche cu China și inițiativele de parteneriat cu țările din estul Asiei din

⁷ *Poverty in the European Union. The crisis and aftermath*, martie 2016, p.32, disponibil online pe http://www.europarl.europa.eu/RegData/etudes/IDAN/2016/579099/EPRS_IDA%282016%29579099_EN.pdf, accesat la data de 7 martie 2016.

⁸ Informație preluată de pe site-ul <http://www.wired.co.uk/news/archive/2016-01/18/global-poverty-oxfam-world-economic-forum>, accesat la data de 7 martie 2016.



domeniul acvaculturii, dar și cu țările din Africa privind securitatea alimentară, alimentația, agricultura durabilă și crearea unui consorțiu internațional privind sănătatea animalelor.

3. SISA – destinat susținerii securității agroalimentare durabile și primul furnizor al culturii de securitate agroalimentare la nivel național

Secolul al XXI-lea se caracterizează printr-o societate a cunoașterii și a informației, unde diferite agenții sau sisteme de informații integrate, construite în parteneriat public-privat, au rolul de a culege, evalua și analiza date din diferite sectoare în vederea măsurării și estimării nivelului de (in)securitate la nivel local, regional, național sau global.

Summitul Mondial al Alimentației (noiembrie 1996) a recunoscut necesitatea unui cadru informațional transparent și integrat pe securitatea agroalimentară, care să aibă ca obiectiv lupta împotriva crizelor alimentare în noua paradigmă a globalizării. În acest scop, s-a realizat în anul 1997 programul internațional Sisteme de Informații și Cartografiere contra Insecurității și Vulnerabilităților Alimentare (SICIAV), care are drept scop consolidarea și diseminarea informațiilor agrostrategice către mediul decizional și societatea civilă. Reprezentanții guvernelor au decis, prin implementarea unor astfel de sisteme integrate, să depună toate eforturile pentru a reduce la jumătate numărul persoanelor subnutrite (estimate la 800 de milioane) în perioada 2015-2020. De asemenea, Organizația pentru Alimentație și Agricultură (FAO) a fost mult timp implicată în promovarea acestor sisteme pentru securitatea agroalimentară, pentru o agricultură durabilă aflată în relație directă cu noțiunea de securitate alimentară. În multe țări, integrarea unor astfel de sisteme care să contribuie la monitorizarea nivelului de securitate agroalimentară s-a efectuat pe baza unui cadru metodologic particularizat pe caracteristicile țării beneficiare.

În România, un cadru coerent, integrat și eficient la nivel național, din perspectiva prevenirii

și combaterii insecurității agroalimentare, prin propunerea de soluții alternative socio-economice durabile, s-a realizat în anul 2014 sub denumirea de *Sistemul de Informații pe Securitatea Alimentară (SISA)*.

Sistemul are ca obiectiv punerea la dispoziția beneficiarilor din sectorul agroalimentar a unor produse intelligence, constând în: scenariile de evoluție din sectorul agroalimentar, rapoarte periodice (săptămânale și lunare), alerte în timp util la crizele emergente sau probabile (avertizări timpurii), rapoarte de specialitate emise de către experți din domeniile conexe securității agroalimentare (agrometeorologie, agrocomerț și agroconomie, producție agroalimentară, agrotehnică, pedologie, agrochimie, agrogenetică, entomologie etc.).

Punctul de pornire în conceperea SISA a fost prevenirea, menținerea și dezvoltarea securității agroalimentare. În acest sens, SISA organizează conferințe și programe de analiză, susține și efectuează instruire în domeniu, oferă consultanță și pune la dispoziția beneficiarilor publicații de specialitate în vederea monitorizării riscurilor și amenințărilor la nivel individual și nivel colectiv (instituții/organizații). Concret, SISA înseamnă o rețea vastă de parteneri și colaboratori specializați în colectarea și analiza datelor pe securitate alimentară, siguranță alimentară și suveranitate alimentară. Scopul său este de a oferi posibilitatea beneficiarilor din sectorul agroalimentar să facă față provocărilor agricole prin informare și cunoaștere prealabilă, prin livrarea informațiilor de Agointelligence obținute prin metode de analiză integrată.

Important furnizor de servicii pe agronomie, tehnologie și consultanță agroalimentară strategică, SISA combină inovația cu cele mai recente informații pe baza cercetărilor de specialitate.

În România, SISA a diseminat prima dată cultura de securitate agroalimentară la nivel național prin organizarea de programe și evenimente agrostrategice adaptate, care au avut drept scop evaluarea nevoilor alimentare și orientarea sau punerea în practică a unor soluții agrostrategice în prevenirea și combaterea

situațiilor de urgență sau catastrofelor naturale.

Ca un element de continuitate, primul demers al SISA a fost publicarea volumului „Agrointelligence. Securitatea Agroalimentară – o nouă paradigmă a globalizării”, prin care s-a încercat analiza gradului de securitate/insecuritate alimentară din România și din spațiul euro-atlantic, prin identificarea riscurilor și amenințărilor de la nivel național, regional și global. În cuprinsul acestui volum, s-a încercat definirea și înțelegerea termenului de *agrointelligence* în strânsă relație cu noțiunea de *intelligence economic*, întrucât ambele concepte devin complementare în noua paradigmă a globalizării, oferind o viziune operațională și strategică asupra sectorului agro-economic.

Ceea ce SISA aduce nou în materie este o practică de schimb informațional, dincolo de interesele politice și economice ale investitorilor și corporațiilor multinaționale, orientată spre creșterea productivității, dezvoltarea mediului socio-economic, anticiparea și prevenirea crizelor alimentare pe termen lung. Fluxurile de informații agrostrategice creează relații interdependente și elimină posibilele amenințări și riscuri de la nivel individual/colectiv în ceea ce privește accesibilitatea, disponibilitatea, utilitatea și stabilitatea hranei.

În 17 februarie 2016, SISA a organizat prima Cafenea Agrointelligence, cu tema „Nivelul de (in)securitate agroalimentară în fostele state comuniste”. Subiectul a fost pus în dezbatere și în cadrul primului brainstorming online pe securitate agroalimentară⁹, organizat de același grup de analiză SISA¹⁰. Având în vedere complexitatea tematicii și dorința de a crea o analiză obiectivă printr-o abordare pluridimensională/pluridisciplinară, în cadrul programului au participat o serie de experți de renume din diferite domenii, cu o experiență vastă ca analiști de intelligence sau ca factori

decizionali. Ipotezele s-au construit plecând de la situația de dinainte și de după anii '90, unde s-au identificat problemele comune ale celorlalte state foste comuniste versus situația din România, fiecare expert venind cu viziunea proprie asupra problematicii¹¹.

SISA și-a propus o dezbatere agrostrategică pe subiectul vizat, întrucât metoda expertului devine o soluție în acest sens pentru identificarea acelor problematici interdisciplinare (geopolitice, geo-economice, socioeconomice, ecologice, agrojuridice etc.). Extinderea analizei și asupra fostelor state comuniste s-a datorat prezentării riscurilor de insecuritate agroalimentară la nivel național, care pot fi pe deplin sesizate printr-o abordare comparativă dar, totodată, sincronică și diacronică a aspectelor învederate.

În 30 martie 2016, SISA a organizat cea de-a II-a ediție a Cafenelei Agrointelligence, cu tema „Suveranitate și siguranță alimentară în România”, experți de renume din sectorul agroalimentar, analiști de intelligence, agro-economiști, sociologi și juriști dezbătând subiectul insecurității agroalimentare la nivel național, din perspectiva accesului la o hrană sigură și sănătoasă¹². Obiectivul urmărit prin desfășurarea acestui eveniment a fost găsirea de soluții socio-agro-eco-bioeconomice eficiente în contextul vulnerabilităților și amenințărilor asupra sectorului agroalimentar. Direcțiile de analiză s-au focalizat pe indicatorii de monitorizare ai suveranității și siguranței alimentare, elemente complementare ale securității agroalimentare: suveranitatea agrocomercială a României în contextul globalizării comerțului; asigurarea respectării drepturilor omului într-o lume guvernată de libertăți economice; rolul și libertatea mass-media în furnizarea de informații utile și relevante asupra factorilor de insecuritate agroalimentară; prioritatea producției agricole locale în asigurarea necesarului de alimente sigure și sănătoase la nivel local, regional și național; păstrarea accesului micilor fermieri la terenuri, resurse de apă, inputuri agricole și resurse

⁹ Cf. site oficial SISA, <http://www.sisa.ro/18-noutati/80-s-a-dat-startul-la-primul-brainstorming-online-pe-insecuritatea-agroalimentar%C4%83.html>, accesat la data de 10 martie 2016.

¹⁰ Cf. site oficial SISA, <http://www.sisa.ro/18-noutati/81-prima-cafenea-agrointelligence.html>, accesat la data de 10 martie 2016.

¹¹ Cf. site oficial SISA, <http://www.sisa.ro/evenimente.html>, accesat la data de 9 martie 2016.

¹² La activitate și-au adus contribuția și autorii prezentului articol.



financiare agricole; conservarea biodiversității în contextul dezvoltării agroindustriale; modificările genetice și reformele agrare pentru menținerea stabilității și utilității agroalimentare; impactul investițiilor agroalimentare cu capital străin asupra suveranității și siguranței alimentare la nivel național; dreptul la informație și cunoaștere din perspectiva nivelului de participare al populației la dezbateri agrostrategice; dreptul României de a se proteja contra importurilor agroalimentare la prețuri mult prea scăzute raportate la costul de producție intern¹³.

În 7 aprilie 2016, SISA și Confederația Asociațiilor Țărănești din România (CATAR) au organizat cea de-a III-a ediție a Cafenelei Agointelligence, având tema „Comerț agroalimentar echitabil în România în contextul nemodificării Legii nr. 321/2009 privind comercializarea produselor alimentare”. În cadrul evenimentului s-au definit și dezbătut public mai multe problematice ale securității alimentare: disponibilitate – cantitate suficientă; acces – să existe suficiente resurse (economice și fizice) pentru a avea alimentele corespunzătoare dietei individuale; utilizare – de a avea suficiente informații despre nutriție, apă și igienă corespunzătoare; stabilitatea primelor trei condiții. De asemenea, s-a încercat modificarea și completarea legii privind comercializarea produselor alimentare pentru a face față celei mai mari provocări a legumiculturii românești din mileniul III.

Concluziile formulate la finalul evenimentului au fost: România trebuie să implementeze un număr de măsuri care să se conformeze cerințelor europene cu privire la combaterea cauzelor structurale ale insecurității alimentare și care răspund unor noi provocări; securitatea alimentară a consumatorului rămâne o provocare globală, care se referă la disponibilitatea alimentelor și la accesul ușor al oamenilor la acestea. De asemenea, s-a evidențiat faptul că securitatea și siguranța alimentară a consumatorului prin legislație alimentară, asigurând piața internă și

protejarea sănătății umane, reprezintă o problemă publică din ce în ce mai importantă, argumentele fiind: îmbolnăvirile legate de alimente, de obicei de natură infecțioasă sau toxică, cauzate de agenți ingerați din alimente; magnitudinea acestor îmbolnăviri – cât de mult sunt răspândite în populație și creează probleme de sănătate publică atât în țările dezvoltate, cât și în cele în curs de dezvoltare; incidența globală a îmbolnăvirilor cauzate de alimente este dificil de estimat; totuși, în anul 2005, conform statisticilor, 1,8 milioane de oameni au murit din cauza bolii diareice, care este cauzată, în cea mai mare măsură, de alimente și apa de băut; la sugari și copiii mici, diareea este cauzată de malnutriție; în țările industrializate, procentul de populație care suferă de îmbolnăviri cauzate de alimentație este de până la 30%.¹⁴

Prin urmare, SISA anulează erorile și incertitudinile de la nivel agrocomercial și antrenează creșterea competitivității la nivel local, național și regional, prin acces la cunoaștere și informație agrostrategică. Această nouă abordare interdependentă are în vedere aspecte multifuncționale la nivel geoeconomic și geostrategic, având ca finalitate prevenirea și combaterea insecurității agroalimentare. Astfel, informațiile parțiale și fragmentate sunt înlocuite cu informații complexe și utile de tip agointelligence, reducând blocajele la nivel decizional și creând transparență pentru mediul privat. Noua matrice de indicatori se fundamentează pe noi concepte și metode integrate, care au ca finalitate o analiză de tip diagnostic asupra sistemelor agroalimentare, în care evaluarea sectorului se realizează din perspectiva dezvoltării durabile la nivel național și european, dezvoltare ce va propune soluții socio-agro-bio-economice integrate în noul context globalizat.

¹⁴ Stefano Guandalini, Haleh Vaziri (eds.), *Diarrhea: Diagnostic and Therapeutic Advances*, Humana Press, Springer, 2011, p. 3., disponibil la <https://books.google.ro/books?id=BstHGdtpb9AC&pg=PA2&lpq=PA2&dq=1.8+million+people+died+from+diarrheal+disease&source=bl&ots=6GNenh288v&sig=9HBkOfNx00tZALIPesv5oC2WxI&hl=ro&sa=X&ved=0ahUKEwi3qfacn67MAhVM0hoKHQxFCnYQ6AEIXTAI#v=onepage&q=1.8%20million%20people%20died%20from%20diarrheal%20disease&f=false>, accesat la data de 9 martie 2016.

¹³ Conform datelor publicate Revista electronica Newsint, <https://newsint.ro/global-news/romania/bucuresti-sisa-organizeaza-doua-cafenea-agointelligence/>

Concluzii

Securitatea alimentară constituie, de mai mult timp, o problemă-cheie la nivel mondial, având în vedere că foametea a devenit o amenințare globală (în prezent 774.134.943 de persoane sunt subnutrite¹⁵). Securitatea alimentară durabilă nu este numai un apel de realizare a obiectivului general specificat în Programul pentru ocuparea forței de muncă și inovare socială, ci și o paradigmă care poate genera, prin cunoașterea realităților rurale, sporirea contribuției sectorului agroalimentar la reluarea unei creșteri economice sustenabile.

Securitatea alimentară durabilă înseamnă sisteme durabile de producție alimentară, produse alimentare sigure și diete sănătoase, precum și sisteme globale pentru securitate alimentară. Prin cunoaștere și informație agrostrategică, ceea ce s-ar putea defini sub termenul de management informațional pe securitatea agroalimentară, s-ar preveni și combate o posibilă criză agroalimentară. Deținerea informațiilor și anticiparea evoluțiilor agrostrategice vor avea ca finalitate gestionarea incertitudinilor și construirea unor strategii orientate spre dezvoltarea și implementarea unor soluții integrate la nivelul sectorului agroalimentar. Acesta constituie un argument forte, care explică nevoia de funcționare a unui Sistem de Informații pe Securitatea Alimentară (SISA), în parteneriat public-privat, pentru asigurarea dezvoltării durabile la nivel național și comunitar.

În continuare, prezentăm și alte argumente care justifică necesitatea SISA, precum facilitarea globalizării și transparenței informațiilor agrostrategice la nivel național și european și înscrierea în obiectivele stabilite în cadrul Summitului Mondial al Alimentației din noiembrie 1996. Totodată, s-ar realiza un instrument simplu, adaptat contextului geopolitic actual, aflat într-o continuă evoluție, și s-ar putea oferi o imagine obiectivă și comparativă asupra situației de insecuritate agroalimentară din zonele afectate deja de crize alimentare.

În plus, SISA ar asigura o gestionare mai bună, prin acest demers integrat, a grupurilor

¹⁵ Site worldometers, <http://www.worldometers.info/ro/>, accesat la data de 7 martie 2016.

vulnerabile și aplicarea mai eficientă a programelor guvernamentale de asistență socială în vederea ieșirii din criza socio-economică. Este nevoie de un program agrostrategic de monitorizare, analiză, evaluare și diseminare a informațiilor de tip agointelligence, care să poată folosi parteneriatului strategic cu SUA sau UE în materie de securitate agroalimentară, dar și factorilor decizionali și societății civile de la nivel național. Acest program național va colecta și va analiza informații primare și secundare din sectorul agroalimentar, în scopul furnizării periodice de avertizări timpurii asupra disponibilității, accesibilității, utilității și stabilității hranei. Este cunoscut faptul că agențiile de statistică private și organizațiile (ne) guvernamentale au nevoie din ce în ce mai mult de informații utile și relevante pentru a genera soluții socio-agro-bio-economice eficiente în sectorul agroalimentar și pentru a gestiona posibilele crize alimentare. Informațiile furnizate de către ministere sau alte autorități specializate devin insuficiente într-o lume complexă și asimetrică, ceea ce impune crearea, în paralel, a unor sisteme integrate pe securitatea alimentară care să propună analize strategice periodice pentru beneficiarii din acest sector.

Scopul SISA este de a găsi echilibrul corect între informațiile generate de ambele părți (public/privat) prin monitorizarea și gestionarea factorilor declanșatori de insecuritate agroalimentară de la nivel local, național, regional și global. În plus, prin acest sistem integrat agroalimentar se realizează prognozarea evoluției segmentului agricol și informarea beneficiarilor din mediul public/privat asupra metodelor operative și strategice de stopare a factorilor de insecuritate agroalimentară, ceea ce reprezintă un avantaj competitiv pentru toți actorii de pe piețele agroalimentare de la nivel național, european și internațional.

Nu există risc zero, mai ales într-un astfel de sector în care factorii declanșatori sunt instabili și imprevizibili. De aceea, SISA prevede colaborarea cu mediile academice și parteneriatele public/privat care vor ajuta la culegerea de date multisectoriale cu privire la schimbările meteorologice, evoluția culturilor și randamentele agroeconomice. Prin desfășurarea



cafenelelor agrostrategice, se urmărește integrarea informațiilor relevante și utile pentru a produce cunoaștere și a crea un cadru strategic de soluții pentru mediul decizional în ceea ce privește prevenirea și combaterea insecurității agroalimentare la nivelul UE.

În opinia noastră, noile modele agro-economice durabile pe plan social și economic, cum este Sistemul de Informații pe Securitatea Agroalimentară, sunt necesare pentru conservarea ecosistemelor, atât pentru generația contemporană, cât și pentru viitoarea societate. Organizațiile guvernamentale și neguvernamentale de la orice nivel trebuie să elimine decalajul existent dintre siguranță alimentară, suveranitate alimentară, agricultură, securitate socio-economică și politicile de mediu, impunând securitatea agroalimentară integrată la nivel național și global, destinată a gestiona în timp real riscurile, amenințările și vulnerabilitățile din acest sector și a preveni insecuritatea alimentară acută, declanșatoare uneori de conflicte asimetrice.

BIBLIOGRAFIE:

1. GUANDALINI, Stefano; VAZIRI, Haleh (eds.), *Diarrhea: Diagnostic and Therapeutic Advances*, Humana Press, Springer, 2011.

2. MENCINICOPESCHI, Gheorghe; RABA, Diana-Nicoleta, *Siguranța alimentară – autenticitate și trasabilitate*, Editura Mirton, Timișoara, 2005.

3. NEACȘU PĂTRĂȘESCU, Mădălina Steluța, *Agrointelligence Securitatea agroalimentară – nouă paradigmă a globalizării*, Editura Institutul European, București, 2016.

4. Revista *Newsint*, <https://newsint.ro>

5. Website Food Secure Canada, <http://foodsecurecanada.org/who-we-are/what-food-sovereignty>

6. Website ONU, Sustainable Development Knowledge Platform, <https://sustainabledevelopment.un.org/topics/food-agriculture>

7. Website PE, <http://www.europarl.europa.eu>

8. Website SISA, <http://sisa.ro/>

9. Website UE, <http://ec.europa.eu/>

10. Website oficial World Health Organization, http://www.who.int/features/factfiles/food_safety/en/

11. Website Wired.co.uk, <http://www.wired.co.uk/news/archive/2016-01/18/global-poverty-oxfam-world-economic-forum>

12. Website Wordometers, <http://www.worldometers.info/world-population/>

ASTA SCHIMBĂ TOTUL. CAPITALISM VERSUS MEDIU¹

Dr. Irina TĂTARU

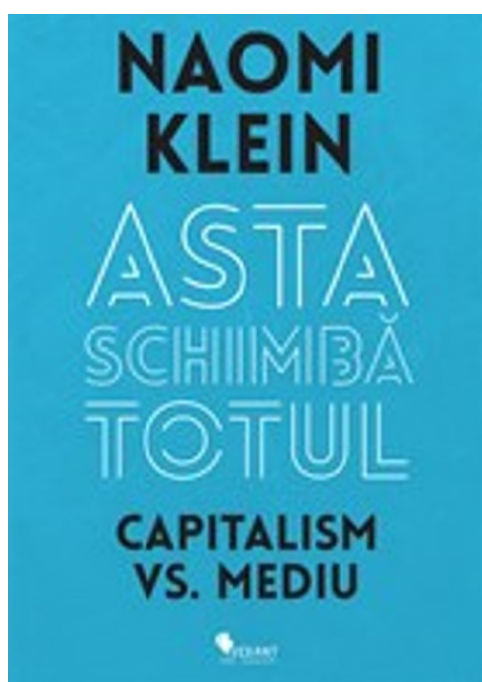

Ce trist e să știm că natura vorbește și omenirea nu ascultă.

C'est une triste chose de songer que la nature parle et que le genre humain n'écoute pas.

Victor Hugo, 1840²

Naomi Klein este o autoare canadiană, activistă în domeniul schimbărilor climatice, jurnalistă, publică în *The Nation* și *The Guardian*, este realizatoare de filme documentare, cunoscută pentru analizele politice și critica globalizării corporatiste și a capitalismului corporatist. Cele mai cunoscute lucrări publicate sunt *No Logo* (2000) și *Doctrina șocului* (2007), ultima dintre acestea fiind tradusă în 30 de limbi.

Cartea *Asta schimbă totul. Capitalism versus mediu*, apărută la Editura Vellant la începutul acestui an, este traducerea lucrării *This Changes Everything: Capitalism vs. The Climate*, apărută la sfârșitul anului 2014 la o prestigioasă editură din Statele Unite ale Americii.

Lucrarea este structurată pe trei părți. Prima – **O proastă sincronizare** – cu cinci capitole: *Dreapta are dreptate. Puterea revoluționară a schimbărilor climatice; Banii care ard. Cum a contribuit fundamentalismul pieței libere la supraîncălzirea planetei; Publice și plătite. Depășirea blocajelor ideologice pe calea spre economia viitoare; Planificare și interzicere. Cum să dai o palmă peste mâna invizibilă și să pui bazele unei mișcări; Depășirea extractivismului. Cum să luptăm cu contestatarul schimbărilor climatice care se află în fiecare dintre noi.* Partea a doua, **Gândirea magică**, are trei capitole: *Fructe, nu rădăcini. Fiziunea dezastruoasă dintre marile afaceri și marii ecologiști; Nu există mântuitori. Miliardarii ecologiști nu ne vor salva; Blocarea razelor solare. Soluția împotriva poluării este...poluarea?*) și, ultima parte, **Un fel de început**, cu cinci capitole: *Blokadia. Noii războinici împotriva schimbărilor climatice; Iubirea va salva locul acesta. Democrație, retragerea investițiilor și victoriile obținute până acum; Pe ce armată vă bazați? Drepturile indigenilor și puterea de a ne păstra lumea; Sub același cer. Bunurile atmosferice comune și puterea de a ne achita datoriile; Dreptul la regenerare. De la extracție la reînoire, fiecare capitol fiind însoțit de numeroase*

¹ Naomi Klein, *Asta schimbă totul. Capitalism vs. Mediu*, Editura Vellant, București, 2016, 419 pagini.

² Œuvres complètes de Victor Hugo, vol. 35, Editura Jeanlouis Cornuz (Paris: Editions Recontre, 1968).



note bibliografice, cumulând un total de peste 500 de note. Așa cum menționează și autoarea în final, este o carte bine documentată, scrierea acesteia a durat cinci ani.

În volumul de față, autoarea combină investigația științifică și jurnalistică, economia, geopolitica, psihologia, etica și activismul pentru a-și formula argumentele și pentru a formula întrebările corecte despre mediu. Aceasta susține că schimbările de mediu sunt un semnal de alarmă ce ne determină să îmbunătățim un sistem economic deja este depășit din multe puncte de vedere.

N. Klein își susține cu migală scopul: reducerea masivă a emisiilor de gaze cu efect de seră reprezintă soluția pentru diminuarea inegalităților sociale, rețerea democrațiilor distruse și reconstruirea economiilor locale nefuncționale. „Știm că, dacă vom continua să permitem ca emisiile să crească de la an la an, schimbările climatice vor modifica în întregime lumea în care trăim”.

Cartea prezintă faptul că hegemonia fundamentalismului de piață neoliberal blochează orice reforme serioase pentru a opri schimbările climatice și pentru a proteja mediul înconjurător. În democrațiile conduse de către grupuri de interese, poluatorii giganti vor câștiga, în timp ce, restul dintre noi, în diferite grade de pasivitate și complicitate, vor urmări cum moare planeta. „Sistemul nostru economic și sistemul nostru planetar sunt acum în război”, scrie Klein.

Poate cea mai importantă întrebare pe care autoarea, conștientă de implicațiile dezastruoase ale schimbărilor climatice, o enunță este „Putem să o scoatem la capăt?” Răspunsul pe care aceasta îl dă este „tot ce știi este că nimic nu este inevitabil. Nimic, cu excepția faptului că schimbările climatice schimbă totul. Și, pentru foarte scurt timp, natura acestei schimbări depinde încă de noi.”

După apariția volumului, în Statele Unite ale Americii, Rob Nixon scria în *The New York Times* „Să prezinți *Asta schimbă totul* ca o carte de ecologie înseamnă să limitezi drastic agenda lui Naomi Klein.”³

Meritul autoarei este acela că scoate ecologia din nișa conservatoristă, așa cum e percepută la noi, și creează premisele analitice necesare pentru a alătura luptei pentru drepturi sociale și economice.⁴

³ http://www.nytimes.com/2014/11/09/books/review/naomi-klein-this-changes-everything-review.html?_r=0

⁴ <http://totb.ro/capitalism-vs-mediul/>

ATELIERUL DE LUCRU CORELAȚIA GEOGRAFIE MILITARĂ – GEOSTRATEGIE – GEOPOLITICĂ ÎN STUDIILE DE SECURITATE – 24 martie 2016 –

Centrul de Studii Strategice de Apărare și Securitate din Universitatea Națională de Apărare „Carol I” organizează anual, încă din anul 2014, două ateliere de lucru, câte unul la începutul fiecărui semestru universitar. Evenimentele de acest tip sunt adresate *cercetătorilor și cadrelor didactice*, precum și doctoranzilor, masteranzilor și studenților cu preocupări în domeniul securității și apărării. Activitățile CSSAS oferă acestora un cadru în care să poată beneficia de experiența și opiniile avizate ale experților din România și sunt un bun prilej pentru schimbul de idei și de cunoștințe referitoare la problematica abordată, dar și pentru aprofundarea unor aspecte conexe subiectului. Atelierele de lucru au un caracter dinamic, interactiv, bazat pe dezbateri și schimburi de opinii.

La atelierul de lucru din luna martie au participat reprezentanți din Universitatea Națională de Apărare „Carol I” și Ministerul Apărării Naționale, dar și de la universități civile precum Universitatea din București, Academia de Studii Economice și Universitatea de Sud-Est „Lumina”.



La activitate au participat, din partea Universității Naționale de Apărare „Carol I” domnul colonel dr. Stan Anton – directorul CSSAS – care a prezentat lucrarea „*Epistemologia și dialectica geografiei militare*”, domnul locotenent-colonel prof. univ. dr. Dorel Bușe, din cadrul Facultății de Securitate și Apărare cu lucrarea „*Vectorii de proiectare a puterii actorilor statali în relațiile internaționale*”, domnul colonel prof. univ. dr. Laurențiu Grigore de la Facultatea de Comandă și Stat Major, cu titlul „*Geografia militară – trecut, prezent și viitor*” și, nu în ultimul rând, domnul colonel dr. Manuel Dogaru din cadrul Centrului pentru jocuri de război și experimentări doctrinare a vorbit despre „*Cerințe operaționale ale modelelor geografice*”.



EVENIMENT ȘTIINȚIFIC

Totodată, au prezentat lucrări și invitați, cadre didactice de la universități civile. Astfel, domnii prof. univ. dr. Silviu Neguț și conf. univ. dr. Marius-Cristian Neacșu de la Academia de Studii Economice au prezentat lucrarea „*Geografie militară-geopolitică-geostrategie*”, iar domnul conf. univ. dr. Florin Diaconu de la Universitatea din București, lucrarea „*Câteva chestiuni legate de geografie, apărare și securitate în Marea Egee*”.

Principalele aspecte dezbătute în cadrul atelierului de lucru sunt cele legate de noile elemente



în evoluția geografiei militare. Astfel, a fost abordată relația dintre geografia militară, geopolitică și geostrategie, dar și epistemologia și dialectica geografiei militare.

Considerăm că acest eveniment s-a bucurat de o asistență de un înalt nivel și specializare, iar participanții au înțeles importanța geografiei militare, a geopoliticii și geostrategiei în contextul noilor amenințări ale secolului al XXI-lea. Activitatea și-a atins principalul obiectiv, acela de a disemina cele mai recente studii și cercetări în domeniul geografiei militare, al geopoliticii și geostrategiei și, în același timp, a fost promovat dialogul dintre comunitățile științifice care au luat parte la atelierul de lucru.

Dr. Irina TĂTARU

ACTIVITĂȚI ALE CENTRULUI DE STUDII STRATEGICE DE APĂRARE ȘI SECURITATE

IANUARIE - MARTIE 2016

Începând cu anul universitar 2015 - 2016, în cadrul CSSAS se elaborează cu regularitate, sub denumirea „Dinamica mediului de securitate”, o nouă serie de analize asupra unor subiecte de maximă actualitate pe agenda regională și internațională, cu influență asupra intereselor României. Aceste analize reprezintă o parte importantă a activității de cercetare științifică în domeniul apărării și securității, fiind menite să răspundă necesității de a înțelege dinamismul și complexitatea mediului de securitate și evoluția fenomenului militar contemporan.

Astfel, de la începutul anului universitar, au fost elaborate astfel de analize, abordând teme precum: *Orientul Mijlociu și nordul Africii; Ucraina; Migrația internațională; Atacurile teroriste de la Paris; Criza europeană a refugiaților; Programul nuclear al Coreei de Nord; Gazoductul Turkmenistan – Afganistan – Pakistan – India; Implicații asupra securității regionale; Europa sub asediul terorismului islamist; Criza nord-coreeană, între sancțiuni și escaladare; Criza politică din Republica Moldova; Reluarea acțiunilor militare în Nagorno-Karabach; Criza europeană a refugiaților.* Toate aceste analize pot fi citite pe pagina de internet a CSSAS, la adresa <http://cssas.unap.ro/ro/dms.htm>.

Totodată, seria prelegerilor publice lunare de la Cercul Militar Național a fost continuată cu următoarele teme: „*Asimetria și caracterul hibrid al războaielor contemporane*”, prezentată de domnul colonel dr. Stan Anton, „*Analiză comparativă a clauzei asistenței mutuale și a apărării colective în lumina evoluțiilor recente în planul securității europene*”, susținută de CS III dr. Cristina Bogzeanu și „*Epistemologie versus studii de securitate*”, expusă de CS dr. Mihai Zodian.





Activitatea cea mai importantă din acest prim trimestru al anului 2016 a fost Atelierul de lucru cu tema „*Corelația geografie militară – geostrategie - geopolitică în studiile de securitate*”, organizat în data de 25 martie 2016, la care au susținut prelegeri atât cadre didactice universitare militare, cât și civile.

În următoarea perioadă, CSSAS va organiza Simpozionul științific internațional cu tema: „*Provocări majore pentru securitatea spațiului euroatlantic*” ce va avea loc la 26 mai și Atelierul de lucru „*Amenințări transfrontaliere și risc politic*”, planificat pentru 6 octombrie a.c.

Conferința științifică internațională anuală Strategii XXI, cu tema „*Complexitatea și dinamismul mediului de securitate*” se va desfășura în perioada 24 - 25 noiembrie.

Detalii legate de toate activitățile științifice organizate de CSSAS vor fi anunțate și pe pagina de internet, la adresa: <http://cssas.unap.ro/ro/manifestari.htm>.

Dr. Irina TĂTARU



GHID PENTRU AUTORI

Le mulțumim celor interesați să publice în revista științifică bilingvă *Impact strategic* și le supunem atenției, totodată, aspectele pe care trebuie să le aibă în vedere la redactarea articolelor.

CRITERIILE DE SELECȚIE a articolelor sunt următoarele:

- **circumscrierea în aria tematică a revistei:** actualitatea politico-militară; tendințe și perspective în domeniile securitate, apărare, geopolitică și geostrategie, relații internaționale, societatea informațională;

- **originalitate** – caracterul de noutate; argumentare proprie; să nu fi fost publicat anterior;

- **valoarea conținutului științific** – caracterul științific este conferit de un stil obiectiv, neutru, argumentarea afirmațiilor și precizarea tuturor resurselor întrebunțate;

- **o bibliografie relevantă**, care să cuprindă lucrări de prestigiu și surse recente, redactată conform modelului prezentat în Ghid;

- **redactarea în limba română și în limba engleză să corespundă standardelor academice;**

- **adecvarea la normele editoriale adoptate de revistă.**

DIMENSIUNEA ARTICOLULUI ȘI NORME DE EDITARE: dimensiunea articolului poate varia între minim 6 – maxim 12 pagini (inclusiv notele de subsol, bibliografia și imaginile). Setări pagină: margini 2 cm, format A4. Articolul se va scrie cu **font Times New Roman, dimensiune corp 12, spațiere la 1 rând, cu diacritice**. Salvarea se va face ca document Word 2003 (.doc). Titlul fișierului în limba română trebuie să conțină numele autorului și nu se scrie cu diacritice.

STRUCTURA ARTICOLULUI

• Titlul articolului (centrat, scris cu majuscule, bold, font 24)

• O succintă prezentare de autor, care să cuprindă următoarele elemente (după caz): grad militar, titlu didactic / cercetare, titlu științific, prenume, nume, funcția deținută la principala afiliere instituțională, în cazul doctoranzilor – domeniul cercetării, universitatea –, orașul, țara de reședință, e-mail.

• Un rezumat relevant, de circa 150 de cuvinte (caractere italice)

• 6 - 8 cuvinte-cheie (caractere italice)

• Introducere / Considerații preliminare

• Două-patru capitole, eventual sub-capitole

• Concluzii

• Tabelele / graficele / imaginile se trimit și separat, în format .jpeg / png. / .tiff.

În cazul tabelelor, deasupra se scrie, „**Tabelul nr. X** titlu”, iar în cazul imaginilor eg. hărți, etc., dedesubt se scrie **Figura nr. X:** titlu”. În ambele cazuri, se menționează sursa (dacă este cazul) în notă de subsol.

NOTE DE SUBSOL: toate sursele bibliografice citate se indică în limba în care au fost consultate; (prenume, nume autor) (la notele de subsol se indică și nr. paginii/paginilor).

Exemplu de carte: Joshua S. Goldstein, Jon C. Pevenhouse, *Relații internaționale*, Iași, Editura Polirom, 2007, pp. 37 - 45.

Exemplu de articol: Gheorghe Calopăreanu, „Securitate prin educație și instruire în UE”, în *Impact Strategic* nr. 2/2013, București, Editura Universității Naționale de Apărare „Carol I”, p. 15.

Sursele electronice se citează cu link-ul întreg, menționând titlul cărții/articolului (între ghilimele) și numele publicației (se indică și data la care a fost accesată).

Exemplu: John N. Nielsen, „Strategic Shock in North Africa”, în *Grand strategy: the View from Oregon*, disponibil la <http://geopolicraticus.wordpress.com/2011/03/03/strategic-shock-in-north-africa/>, accesat la 10.03.2015.



BIBLIOGRAFIE: se vor menționa toate lucrările studiate. Sursele se ordonează alfabetic, după numele autorului (NUME, prenume autor), și se numerotează.

Exemplu de carte: GOLDSTEIN, Joshua S.; PEVENHOUSE, Jon C., *Relații internaționale*, Iași, Editura Polirom, 2007.

Exemplu de articol: CALOPĂREANU, Gheorghe, „Securitate prin educație și instruire în UE” în *Impact Strategic* nr. 2 /2013, București, Editura Universității Naționale de Apărare „Carol I”.

Sursele electronice se citează cu link-ul întreg, menționând titlul cărții/articolului (între ghilimele) și numele publicației.

Exemplu: NIELSEN, John N., „Strategic Shock in North Africa”, în *Grand strategy: the View from Oregon*, disponibil la <http://geopoliticaticus.wordpress.com/2011/03/03/strategic-shock-in-north-africa/>, accesat la 10.03.2015.

EVALUAREA ȘTIINȚIFICĂ a articolelor se realizează conform procesului *double blind peer review*, de către cadre didactice universitare și cercetători științifici specialiști în domeniul în care se circumscrie articolul. Identitatea autorilor nu este cunoscută de evaluatori, iar numele evaluatorilor nu este dezvăluit autorilor. Concluziile raportului de evaluare sunt aduse la cunoștința autorilor, ele reprezentând argumentul pentru acceptarea/respingerea articolelor. În urma evaluării, există trei posibilități: a) *acceptarea articolului spre publicare ca atare sau cu modificări minore*; b) *acceptarea articolului spre publicare cu modificări/completări de substanță sau c) respingerea articolului*. Aducem la cunoștința autorilor că, anterior evaluării, articolele sunt supuse unui proces de *analiză antiplagiat* (www.sistemantiplagiat.ro).

TERMENE DE PREDARE: articolele vor fi trimise în format electronic la adresa de e-mail a redacției, impactstrategic@unap.ro, până la: 15 decembrie (nr. 1); 15 martie (nr. 2); 15 iunie (nr. 3) și 15 septembrie (nr. 4).

NOTA BENE: Redacția își rezervă dreptul de a face sau de a solicita autorilor modificări ce se impun pe text.

Versiunea în limba engleză a articolului se predă redacției în termenul agreed și va corespunde formei finale a materialului în limba română. Traducerea în limba engleză (British English sau American English, respectând principiul consecvenței) trebuie să fie completă și corectă, corespunzătoare standardelor academice, întrucât ediția în limba engleză este indexată în prestigioase baze de date internaționale și difuzată comunității științifice internaționale. Citatele din lucrări/documente oficiale (legi, tratate etc.) și din declarațiile existente în limba engleză ale unor personalități trebuie preluate ca atare din original. Ghilimelele se notează astfel: în limba română „...”, iar în limba engleză: “...”.

Materialele nu vor conține informații clasificate. Personalul militar și civil angajat al MAPN va trimite materialele destinate publicării însoțite de avizul structurii de securitate al unității în care este încadrat autorul/sunt încadrați autorii.

Responsabilitatea privind conținutul articolelor revine în totalitate autorilor, în conformitate cu *Legea nr. 206 din 27 mai 2004 privind buna conduită în cercetarea științifică, dezvoltarea tehnologică și inovare*.

Articolele publicate sunt supuse legii copyright. Toate drepturile sunt rezervate Universității Naționale de Apărare „Carol I”, indiferent dacă se are în vedere întregul material sau numai o parte a acestuia, în special drepturile privind traducerea, retipărirea, reutilizarea ilustrațiilor, citatele, difuzarea prin mass-media, reproducerea pe microfilme sau orice alt mod și stocarea în baze de date. Sunt autorizate orice reproduceri, fără perceperea taxelor aferente, dacă este precizată sursa.

Nerespectarea acestor instrucțiuni va atrage respingerea articolului. Trimiterea articolului către redacție presupune acordul autorului în privința celor expuse.

Pentru mai multe detalii despre publicație, puteți accesa site-ul nostru, <http://impactstrategic.unap.ro/index.html>, sau puteți contacta redacția la adresa de e-mail: impactstrategic@unap.ro.

EDITURA UNIVERSITĂȚII NAȚIONALE DE APĂRARE „CAROL I”

Director: Colonel lector univ. dr. Alexandru STOICA

Corector: Mariana MOLDOVEANU

Tehnoredactor: Liliana ILIE

Lucrarea conține 90 de pagini.

Tipografia Universității Naționale de Apărare „Carol I”

Șoseaua Panduri, nr. 68-72, sector 5, București

e-mail editura@unap.ro

Tel: 021/319.40.80/215