

UNIVERSITATEA NAȚIONALĂ DE APĂRARE „CAROL I”
Centrul de Studii Strategice de Apărare și Securitate

CONFERINȚA ȘTIINȚIFICĂ INTERNAȚIONALĂ

STRATEGII XXI

CU TEMA:

COMPLEXITATEA ȘI DINAMISMUL MEDIULUI DE SECURITATE

21-22 NOIEMBRIE 2013

Vol. II

Coordonatori:

**Dr. Mirela ATANASIU
Daniela RĂPAN**

EDITURA UNIVERSITĂȚII NAȚIONALE DE APĂRARE „CAROL I”
BUCUREȘTI, 2013

COMITET ȘTIINȚIFIC INTERNAȚIONAL

Prof. univ. dr. Teodor FRUNZETI, Universitatea Națională de Apărare „Carol I”,
România
Prof. univ. dr. Gheorghe CALOPĂREANU, Universitatea Națională de Apărare
„Carol I”, România
Prof. univ. dr. Ion ROCEANU, Universitatea Națională de Apărare „Carol I”,
România
Lect. univ. dr. Stan ANTON, Universitatea Națională de Apărare „Carol I”, România
Conf. univ. dr. Iulian CHIFU, Școala Națională de Studii Politice și Administrative,
România
Conf. univ. dr. Bogdan AURESCU, Universitatea din București, România
Prof. univ. dr. Silviu NEGUȚ, Academia de Studii Economice, România
Conf. univ. dr. Sorin IVAN, Universitatea „Titu Maiorescu”, România
Dr. Dana PERKINS, Consiliul de Securitate al ONU, SUA
Dr. Péter TÁLAS, Centrul de Studii Strategice de Apărare, Budapesta, Ungaria
Prof. univ. dr. ing. Pavel NECAS, Reprezentanța permanentă a Republicii Slovacia pe
lângă Uniunea Europeană, Belgia
Prof. univ. dr. Rudolf URBAN, Universitatea de Apărare, Republica Cehă
Prof. univ. dr. Stanislaw ZAJAS, Universitatea Națională de Apărare, Polonia
Prof. univ. dr. Ilias ILIOPOULOS, Colegiul de Război al Forțelor Navale, Grecia
Conf. univ. dr. Piotr GAWLICZEK, Universitatea Națională de Apărare, Polonia
Conf. univ. dr. Georgi DIMOV, Academia Națională de Apărare „G. S. Rakovski”,
Bulgaria
CS II dr. Petre DUȚU, Asociația Absolvenților Universității Naționale de Apărare
„Carol I”, România
CS II dr. Cristian BĂHNĂREANU, Universitatea Națională de Apărare „Carol I”,
România
CS II dr. Mihai-Ștefan DINU, Universitatea Națională de Apărare „Carol I”, România
CS dr. Mirela ATANASIU, Universitatea Națională de Apărare „Carol I”, România
ACS Cristina BOGZEANU, Universitatea Națională de Apărare „Carol I”, România
CSII dr. Alexandra SARCINSCHI, Universitatea Națională de Apărare „Carol I”,
România, *Secretar științific*

COMITET DE ORGANIZARE

Dr. Stan ANTON
Dr. Mirela ATANASIU
Doina MIHAI
Daniela RĂPAN
Ionel RUGINĂ
Dr. Irina TĂTARU
Dr. Mihai ZODIAN

COPYRIGHT: Sunt autorizate orice reproduceri, fără perceperea taxelor aferente, cu condiția precizării sursei.

Responsabilitatea privind conținutul revine în totalitate autorilor.

ISSN: 2285-9462

ISSN-L: 1844-3087

CUPRINS

SECȚIUNEA a II-a TRANSFORMAREA SECURITĂȚII - continuare -

Scurte considerații cu privire la externalizarea securității	9
Costin-Mădălin ZOTOI	
Privatizarea securității: factori fundamentali în expansiunea companiilor de securitate privată.....	17
Andrei Alexandru BABADAC	
Perspective privind nevoia transformării strategiei de apărare națională în context european	24
Vasile ROMAN	
Analiza S.W.O.T. a sistemului românesc de securitate	35
Diana MANOLACHE	
Considerații privind intelligence și anticipare.....	41
Raul TODEA	
Securitatea și siguranța alimentară	49
Virgil BALĂCEANU	
Definirea factorilor privind afectarea alimentară	59
Vasile BOGDAN	
Natura factorilor majori privind afectarea alimentară	69
Vasile BOGDAN	
Specificul abordării feministe a securității.....	79
Roxana TOMA	

SECȚIUNEA a III-a EVOLUȚII ÎN TEORIA ȘI PRACTICA STRATEGICĂ

Principiile luptei armate și strategia militară.....	89
Eduard-Constantin EFRIMESCU	

Actualitatea strategiei militare.....	99
Eduard-Constantin EFRIMESCU	
Democrație și război: valoarea predictivă a teoriei păcii democratice.....	108
Teodora FUIOR	
Analiză de conflict și modele de analiză a conflictelor contemporane	120
Carola FREY	
Transformări strategice în regiunea estică a Mării Mediterane	131
Dr. Mihai-Ștefan DINU	

SECȚIUNEA a IV-a

MODERNIZAREA ORGANIZAȚIEI MILITARE

Dreptul și operațiile militare.....	145
Anelis - Vanina ISTRĂTESCU	
Conflicte militare – prezent și perspective.....	155
Ilie MELINTE	
Strategii de negociere ale conflictelor.....	165
Emil Gavril CHIDEAN	
Analiză asupra modului de înființare, structurare și funcționare a unei armate comune europene	172
Raul-Ciprian DĂNCUȚĂ	
Militari de închiriat 24/7. Implicații ale utilizării companiilor militare private	185
Tiberiu POPA	
Conceptul de suport logistic al armatei. Statutul și rolul logisticii în NATO	194
Marius GHINEA	
Operațiile de suport logistic – miza strategică a structurilor de suport logistic	203
Marius GHINEA	
Structura financiară la nivelul Ministerului Apărării Naționale, în calitate de ordonator principal de credite.....	208
Anghel STĂMESCU	

OPSEC pentru jurnaliștii care transmit din zone de conflict	216
Bianca-Iulia SIMION	
Puncte de vedere privind dezvoltarea educației în domeniul „intelligence și securitate” (I&S)	230
Dr. Tiberiu TĂNASE	
Costel MATEI	
Managementul integrat al riscurilor	240
Marian Ștefan ZAHARIA	
Monitorizarea și controlul riscurilor	247
Marian Ștefan ZAHARIA	

SECȚIUNEA a V-a

CONFRUNTAREA CIBERNETICĂ

Buna guvernare în spațiul cibernetic, element fundamental al securității internaționale	255
Iulian F. POPA	
Un nou risc pe agenda de securitate – atacul cibernetic	263
Iulia Mădălina GHIONEA	
Marina Hilda TIMEA	
Informațiile militare ca sistem deschis.....	276
Dr. Mircea MOCANU	
Valoarea componentei cibernetică în conflictele moderne. O perspectivă asupra conflictului sirian și a recente revolte egiptene	286
Ecaterina CEPOI	
Cerințe operaționale ale sistemului informatic pentru planificarea financiară și execuția bugetară în MApN.....	299
Anghel STĂMESCU	
Riscurile comunicării new media	307
Dragoș Claudiu FULEA	
Marius Ciprian CORBU	
Cătălin MIRCEA	

Implementarea unui sistem de recunoaștere în timp real a persoanei folosind scanarea haotică.....	317
Marian Dorin PÎRLOAGĂ	
Emil CREȚU	
Ciprian RĂCUCIU	
Index de autori	327

SECȚIUNEA a II-a
TRANSFORMAREA SECURITĂȚII
- continuare -

SCURTE CONSIDERAȚII CU PRIVIRE LA EXTERNALIZAREA SECURITĂȚII

Costin-Mădălin ZOTOI*

În ultimele trei decenii, procesul de externalizare a căpătat o amploare din ce în ce mai mare, cunoscând o evoluție înlănțuită cu cea a conceptului de specializare. Gândită inițial pentru a diversifica și dezvolta activitățile specifice dimensiunii economice, urmare multiplelor mutații intervenite pe plan mondial (încheierea Războiului Rece, criza economico – financiară globală etc.), externalizarea s-a extins inclusiv pe palierul securitar, atât pe plan instituționalizat, cât și neinstituționalizat. De altfel, unul dintre principalii factori care au susținut dezvoltarea procesului de externalizare pe plan securitar este constituit de resorbția, de către piața muncii, a resurselor umane specializate, care, din diverse motive, au părăsit sistemele publice naționale.

În considerarea specificului domeniului securitar, externalizarea implică, în mod egal, atât facilitarea atingerii anumitor obiective (legate, în special, de flexibilitatea instituțională și de costuri), cât și respectarea anumitor restricții legale.

Cuvinte-cheie: externalizare, outsourcing, securitate, siguranță, apărare.

Introducere

Externalizarea reprezintă, deja, un fenomen de anvergură globală cu aplicabilitate într-o multitudine de domenii. Rațiuni de ordin economic, tehnic, legate de flexibilitatea organizațională sau de simplificare a unor proceduri interne au fundamentat desfășurarea și dezvoltarea sa și au garantat, totodată, diversificarea vieții economice.

Fenomen pur economic, externalizarea a generat, în primul rând, o economisire a resurselor financiare și a subliniat diviziunea muncii, specializarea fiind punctată corespunzător în piață.

Externalizarea nu a ocolit nici domeniul securitar, producând efecte și în această sferă. Activități secundare au făcut și fac obiectul externalizării către operatori economici specializați, mediul privat contribuind astfel în mod direct la realizarea, în bune condiții, a activității sectorului public.

1. Externalizarea – definiție, domenii de aplicare, avantaje și dezavantaje

1.1. Concept, domenii de aplicare

Prezent de mult timp în economiile de piață funcționale și exploatat ca atare, *outsourcingul* și-a croit drum și în România sfârșitului de secol trecut, moment de la care acest fenomen a cunoscut o dezvoltare constantă. Importat

* Costin-Mădălin ZOTOI este doctorand în domeniul Științe Militare la Universitatea Națională de Apărare „Carol I”, București. E-mail: costin.zotoi@gmail.com

inițial de corporațiile care își deschideau afaceri în România, procesul a intrat în atenția operatorilor economici autohtoni, care, ulterior, l-au și aplicat.

Conceptul de *outsourcing*, tradus în limba română prin *externalizare*, desemnează „practica de a utiliza lucrători din afara companiei”¹, sau, mai detaliat, „procurarea (unor bunuri și servicii necesare unei afaceri sau organizații) pe bază de contract cu un furnizor extern”². Cu alte cuvinte, externalizarea implică realizarea unei funcții proprii a unei organizații prin intermediul unei alte entități, de regulă specializată, atrasă în circuit prin prisma unor rațiuni economice. După unele opinii, conceptul de *outsourcing* reprezintă „o continuare a procesul de globalizare care a început în anii 1950 și 1960 și care a condus la crearea de bogăție globală”³.

Externalizarea reprezintă, la origine, o emanație a vieții economice, o variantă de compromis între imperativul realizării anumitor activități și constrângerile bugetare aferente, o modalitate de orientare către un rezultat dorit. Externalizarea a fost facilitată de una dintre finalitățile domeniului economic, respectiv de faptul că operatorii care desfășoară activitate relevantă în sectorul privat au, fără excepție, ca scop final maximizarea profitului. Acest numitor comun permite angajarea a numeroase interacțiuni între agenții economici, piața dictând cererea și oferta în materie.

Una dintre consecințele dezvoltării vieții economice s-a materializat pe palierul specializării operatorilor economici. Rafinarea obiectului de activitate al unei organizații implică orientarea acesteia către funcțiile esențiale proprii, având drept rezultat sporirea randamentului în piață, și, implicit, creșterea competitivității. Pe de altă parte, acest demers poate afecta îndeplinirea eficiență a activităților secundare. În această situație, prima întrebare pe care și-au adresat-o întreprinzătorii s-a referit la îndeplinirea activităților auxiliare, care, pe de o parte, trebuiau realizate în sprijinul funcțiilor principale, iar, pe de altă parte, nu mai puteau fi acoperite în mod optim de entitatea în cauză. Opțiunile identificate constau în suplimentarea bugetului alocat îndeplinirii funcțiilor secundare, și, implicit, diminuarea profitului, eliminarea funcțiilor secundare, situație care nu era posibilă oricând sau contractarea unor operatori economici al căror obiect de activitate principal era similar funcțiilor secundare aflate în analiză. De fapt, principalul plus al externalizării este că se speculează corect situația în care activitățile auxiliare ale unei organizații reprezintă activitățile principale ale altuia. Astfel, prin externalizare se pot realiza economii consistente prin exploatarea unor sinergii deja constituite și consolidate.

Treptat, utilizarea externalizării s-a extins cuprinzând tot mai multe ramuri de activitate. Rezultatele acestui fenomen pot fi observate astăzi la tot pasul, de la reclamele de televiziune și activitatea derulată în numele marilor corporații, până la drumuri, infrastructuri energetice sau transporturi.

¹ *Longman Dictionary of Contemporary English*, Third Edition with New Words Supplement, Harlow, Pearson Education Limited, 2001, pp. 1007

² Merriam – Webster Dictionary, disponibil la adresa web <http://www.merriam-webster.com/dictionary/outsourc>, accesată la 12.08.2013

³ Rajan S. RAMKISHEN, Srivastava SADHANA, *Global Outsourcing of Services: Issues and Implications*, Harvard Asia Pacific Review, volumul 9, numărul 1, Cambridge, 2007, pp. 40

Mediul în care externalizarea creează cele mai bune rezultate este cel privat având în vedere că, pe de o parte, acesta a generat-o, iar, pe de altă parte, că cererea și oferta de servicii și produse sunt reale, fiind o consecință directă a unei situații economice. De asemenea, mediul privat favorizează externalizarea în condițiile în care entitățile constitutive sunt orientate, prin natura lor, către maximizarea profitului, fiecare decizie fiind în consecință fundamentată, în principal, prin considerente de ordin financiar. Nu în ultimul rând, externalizarea cunoaște un teren propice de dezvoltare în domeniul privat având în vedere că normele juridice care se aplică acestuia sunt destul de permissive.

Odată ce implicațiile financiare ale fiecărei activități desfășurate de sectorul public au început să fie cântărite de decidenți cu din ce în ce mai multă atenție, iar constrângerile bugetare s-au accentuat, atât pe plan macro, cât și micro, externalizarea a început să fie considerată o opțiune viabilă în mediul bugetar. Prin urmare, în cazurile și condițiile prevăzute de lege, autoritățile publice au fost abilitate să delege către operatori economici privați desfășurarea unor activități care, în mod tradițional, reveneau sectorului bugetar. În unele aeroporturi din Belgia, de pildă, activitatea de control a pasagerilor la îmbarcarea pe aeronave se desfășoară de către firma de securitate G4S Aviation Security. În Franța și Anglia operează parteneriatul public-privat pentru construirea și, ulterior, exploatarea segmentelor de autostradă. Nu în ultimul rând, în România, statul a externalizat, în cazul anumitor societăți publice aflate în impas, serviciile de management ale acestora.

Raportat la toate exemplele de mai sus, opinăm că delegarea anumitor servicii către mediul privat nu scutește de răspundere autoritățile care rămân responsabile în fața cetățenilor. Indiferent de numărul și natura clauzelor penale incluse în contractele de externalizare, acestea produc efecte numai în raport cu părțile semnatare, nu și cu cetățenii unui stat ale căror drepturi le sunt consfințite și ocrotite de lege și apărute de instituții specializate, centrale sau locale. Prin urmare, cu toate că în domeniul externalizării operează delegarea, în mediul public apreciem că aceasta nu implică și transferul complet de responsabilitate.

1.2. Unele dintre avantajele, dezavantajele și limitele externalizării

Literatura de specialitate clasifică externalizarea inclusiv după motivația care a stat la baza adoptării deciziei de a delega o anumită activitate. Astfel, externalizarea poate fi fundamentată de: costuri, strategie sau politică organizațională, „primele două determinând adesea externalizarea în cazul industriei private”⁴.

O operațiune de externalizare, desfășurată în bune condiții, conduce în primul rând la economii de buget. Prin urmare, realizarea unui proiect costă mai puțin decât a fost preconizat, crescând direct proporțional profitul, sau, în mediul public, realizându-se economii bugetare consistente. O externalizare reușită poate reprezenta, de multe ori, marca unui management performant.

⁴ Tibor KREMIC, Oya Icmeli TUKEL, Walter O. ROM, *Outsourcing decision support: a survey of benefits, risks, and decision factors*, Supply Chain Management: An International Journal, vol. 11, issue 6, Bingley, 2006, pp. 468

Externalizarea, presupune, în primul rând, existența unei mize care să justifice analiza internă și, ulterior, declanșarea unei proceduri de selectare a unui contractant. Dacă activitatea ce se dorește a fi externalizată, precum și condițiile contractuale nu sunt suficient de atractive, ofertarea va fi incertă. Pe de altă parte, externalizarea trebuie să genereze economii semnificative, cuantificabile sau să simplifice vizibil activitatea internă. În caz contrar, nicio persoană juridică nu va lua în calcul consultarea pieței în vederea realizării unui proces de externalizare. Opinem că pot face obiectul externalizării doar activități secundare/auxiliare care concură la realizarea obiectului principal de activitate al unei persoane juridice și care pot fi îndeplinite de terți.

Delegarea unei activități către un operator economic specializat impune parcurgerea unei proceduri speciale care să garanteze, pe de o parte, că operațiunea are drept rezultat economii de costuri sau simplificare internă, iar, pe de altă parte, că partenerul care a fost selectat dispune de capacitatea tehnică, operațională și financiară, precum și de experiența relevantă necesare îndeplinirii contractului pe perioada de timp agreată (menționându-se, de regulă, și posibilitatea de prelungire) și la standardele de exigență solicitate.

Externalizarea, simbol al unei vieți economice sănătoase, creează dependență, atât pentru organizația care delegă o activitate, cât și pentru cea care, în anumite condiții, o preia. Dependența se traduce, pe de o parte, de pierderea/atrofierea anumitor capacități organizaționale, și, implicit, dispariția experienței relevante și a personalului angrenat, iar, pe de altă parte, în condiționarea în raport cu o anumită sursă de finanțare.

Externalizarea unor activități existente generează, ca efect secundar, pierderea de tradiție organizațională. Anumite structuri și substructuri se reorganizează iar personalul acestora este restructurat sau dobândește atribuții limitate. În esență, acesta pierde experiența dobândită. Externalizarea unei activități existente produce, la nivel de cultură organizațională, schimbări definitive. Prin urmare, este imperios necesar ca entitatea către care se externalizează să fie una stabilă, predictibilă, cu standarde înalte de calitate, care să prezinte toate garanțiile unei colaborări de durată. În acest mod, entitatea care externalizează își poate minimiza riscul de a nu mai putea îndeplini, din cauza partenerului, anumite activități care pot afecta inclusiv realizarea obiectului principal de activitate propriu.

Unul dintre avantajele externalizării este reprezentat de faptul că o organizație poate delega anumite activități ocazionale ori cu un grad scăzut de frecvență sau poate suplimenta anumite eforturi, fără a fi nevoie să adapteze arhitectura internă existentă. Opțiunea de a externaliza determină, în acest caz, angajarea unor cheltuieli minime, menținerea gradului de încărcare pentru personalul existent și eliminarea formalităților birocratice suplimentare.

Creșterea segmentului de piață alocat externalizării dezvoltă în permanență operatorii economici de profil care își augmentează competitivitatea. Extinderea activității acestora determină sporirea numărului de personal, care poate proveni și din rândurile specialiștilor disponibilizați/pensionați din diferite domenii de activitate publică. Antrenarea

unui specialist recunoscut în efectuarea unei activități adaugă plusvaloare acesteia, iar expertiza se transmite și celorlalți angajați valorificându-se în interiorul companiei și generând istoric relevant și tradiție.

Adoptarea unei decizii de externalizare a unei activități poate conduce la formarea unui curent organizațional în acest sens, managementul putând considera că ceea ce a fost pretabil într-un context, poate fi și în altul. În orice situație, opinăm că decizia de a externaliza o anumită activitate trebuie să fie precedată de o temeinică analiză întreprinsă la nivelul specialiștilor.

Externalizarea unei activități poate însemna, în mediul privat, și un transfer total de responsabilitate. Organizația care acceptă preluarea unei activități se angajează față de contractorul său, printr-o convenție, să realizeze un anumit lucru, într-un termen nominalizat și condiții definite, asumându-și responsabilitatea nerespectării clauzelor ce privesc propriul comportament. În ceea ce privește sectorul public, externalizarea unei activități proprii acestuia nu implică, în opinia noastră, un transfer total de responsabilitate, cel puțin din două considerente: autoritățile publice sunt constituite în temeiul unor acte normative dedicate, fiindu-le stabilită o gamă de competențe strict determinate și exclusive și, de asemenea, ele reprezintă statul în relația cu proprii săi cetățeni, calitate ce nu poate fi delegată.

Unul dintre dezavantajele majore ale externalizării este că, în vederea asigurării unui comportament contractual corect al celeilalte părți, entitatea care a delegat realizarea unei activități beneficiază de pârghii limitate. Ele nu pot îmbrăca decât forma unor clauze contractuale cu un anumit domeniu de reglementare, urmând să fie aplicate, în funcție de situație, potrivit dreptului comun. Prin contrast, în interiorul unei organizații (care, încă, nu a externalizat nimic), managerul poate angaja inclusiv răspunderea disciplinară a unor angajați în cazul nerespectării unor termeni și condiții legate de realizarea unei activități.

Un alt dezavantaj al externalizării este că acest fenomen pune într-o relație strânsă entități aflate în stadii diferite de dezvoltare și a căror cultură organizațională diferă. Prin urmare, pe acest fond, pot interveni sincope de colaborare.

2. Externalizarea securității

Asigurarea securității unei structuri reprezintă un atribut exclusiv al acesteia, nu poate face obiectul unor ingerințe externe și se realizează strict în concordanță cu cadrul normativ aplicabil.

Externalizarea unor activități specifice dimensiunii securitare reprezintă o problemă deosebit de sensibilă în condițiile în care întreg domeniul securității este unul foarte delicat. În acest caz, abordările acestui fenomen comportă o tipologie aparte, neîntâlnită în alte domenii, care implică în egală măsură, atât analizarea fiecărui detaliu și studierea oportunității fiecărei decizii, cât și conturarea unor strategii pe termen mediu și lung.

Externalizarea unor activități secundare ale gamei securitare este considerată a fi una dintre soluțiile viabile, de viitor, în condițiile în care, în

prezent, s-a ajuns la o „situație paradoxală în care activitatea forțelor armate crește în timp ce efortul în materie de apărare se reduce”⁵.

În prezent, furnizorii de servicii de externalizare operează la nivel global, regional și local în domeniul securitar oferind servicii de securitate fizică, securitate a sistemelor informatice, consultanță, analiză (inclusiv politică sau securitară), auxiliare etc., atât persoanelor fizice, cât și celor juridice, indiferent de apartenența și structura lor.

Asigurarea securității unui stat, instituții, operator economic ori a oricărei alte forme de organizare socială constituie o îndatorire fundamentală a managementului acestora. În consecință, managerii sistemelor caută soluții ingenioase de a permite dezvoltarea acestora, în condiții de eficiență financiară, competitivitate și securitate. În mod cert, în pas cu stadiul de dezvoltare economică globală, una dintre variantele identificate pentru realizarea dezideratului menționat mai sus implică externalizarea anumitor activități, care, până mai ieri, erau organizate exclusiv pe plan intern. Astfel, externalizarea anumitor activități poate viza, mai nou, inclusiv palierul securitar. Și în acest caz, specificul face distincție între mediul privat și sectorul public.

Entitățile aparținând mediului privat pot externaliza o paletă largă de activități care concură la asigurarea securității proprii, menținând la nivel intern, în esență, doar segmentul de conducere strategică.

Din punct de vedere al sectorului public, externalizarea securității comportă o serie de limitări, avantaje și dezavantaje.

În primul rând, sectorul public are la bază un întreg sistem de acte normative care rezervă anumite competențe exclusive în sarcina unor autorități expres precizate. Acestea nu pot face, în esență, obiectul delegării. De pildă, pe palier securitar, opinăm că nu pot fi externalizate decât activități auxiliare, care nu implică un grad deosebit de importanță. Parte din acestea erau îndeplinite anterior de componente specializate ale autorităților de stat care, datorită constrângerilor financiare sau reorganizării, au fost restructurate, sau sunt în curs de re poziționare instituțională. De asemenea, în mediul public în general și în domeniul securitar în special, externalizarea nu implică un transfer complet de responsabilitate între entitățile implicate, raportat la cetățean și la îndeplinirea atribuțiilor legal conferite unei autorități publice.

Consecințele dependenței create de utilizarea externalizării în domeniul securității pot atinge, în anumite situații deosebite care reclamă utilizarea aparatului de stat specializat la capacitate maximă, o gravitate semnificativă. Fără să existe posibilitatea organizării unei pregătiri prealabile, în unele situații deosebite, unele instituții trebuie să opereze la capacitate maximă, fiind hotărâtoare, în cazul externalizării, determinarea unui operator economic de a oferi consecvent aceleași servicii sau, după caz, de a le suplimenta. Prin urmare, apreciem că externalizarea unor activități din mediul securitar trebuie să aibă la bază o procedură obiectivă foarte bine fundamentată, care să se încadreze în

⁵ Petre DUȚU, *Fenomene și procese definitorii pentru evoluția armatei naționale*, București, Editura Universității Naționale de Apărare „Carol I”, 2008, pp. 167

prioritățile și necesitățile strategice instituționale. De asemenea, opinăm că, în acest caz, criteriul de atribuire nu trebuie să fie *prețul cel mai scăzut* ci *cea mai avantajoasă ofertă din punct de vedere economic*, iar selectarea unui operator economic necesită a fi realizată în baza unui algoritm care să însumeze argumente de ordin economic, tehnic și de capacitate organizațională. Odată selectat un operator economic, instrumentul contractual care va cuprinde, practic, toate regulile de cooperare mutuală trebuie definit, în opinia noastră, în așa manieră încât să permită entității externalizatoare realizarea, în orice moment, a controlului activității delegate și a unor eventuale măsuri corectorii de ordin calitativ și cantitativ.

Externalizarea unor activități din cadrul domeniului securitar poate conduce, pe de o parte, la concentrarea eforturilor personalului instituțiilor cu atribuții în domeniu către obiectivele prioritare, însă, pe de altă parte, poate genera depopularea segmentului public al anumitor ramuri de activitate ale securității instituționalizate. De asemenea, externalizarea unor activități poate genera scăderea exigenței referitoare la serviciile contractate, prin dispariția sau deprofesionalizarea specialiștilor din domeniul externalizat care erau, până la urmă, singurii în măsură să se pronunțe cu privire la calitatea unor servicii prestate sau bunuri livrate, sau care puteau realiza un caiet de sarcini corect. Se poate pierde sau altera, astfel, memoria instituțională.

Pe de altă parte, externalizarea unor activități din gama securitară generează specializarea și dezvoltarea unor operatori economici care pot fi înscrși cu sarcini în planurile naționale de pregătire a economiei și teritoriului pentru apărare. Astfel, în situații expres prevăzute de cadrul legislativ în vigoare, agenții economici respectivi pot susține, nemijlocit, efortul național de apărare. De asemenea, specializarea entităților private și implicarea acestora, indirect, în mediul securitar, permite menținerea unor experți (din care o parte activau anterior în mediul public) în câmpul muncii pentru care au fost formați și care, de-a lungul timpului, pot fi utilizați și ca instructori.

În vederea realizării unei abordări securitare integrate, este necesar ca statele să-și îndrepte atenția și către zonele neinstituționalizate ale securității și să identifice soluții. În ceea ce privește securitatea neinstituționalizată, anumite aspecte proprii acestora pot face obiectul externalizării, cât timp cadrul de reguli aplicabil este foarte bine trasat și exclude echivocul. În fapt, o soluție pentru instituționalizarea aspectelor neinstituționalizate ale securității poate fi reprezentată de stabilirea cadrului legal urmată de delegarea unor activități punctuale.

Concluzii

Beneficiile externalizării pot fi capitalizate, în anumite condiții și cu respectarea unor reguli stricte și pe plan securitar. Anterior adoptării oricărei decizii cu privire la externalizarea sau nu a unor activități din gama securitară, apreciem că avantajele și dezavantajele trebuie să fie atent cântărite.

Având în vedere sensibilitatea deosebită a domeniului în analiză, dezavantajele externalizării trebuie să fie atent analizate și contracarate, atât prin măsuri compensatorii orientate către acestea, cât și prin implementarea unor strategii pe termen mediu și lung care să integreze segmentul de activitate delegată și să asigure variante alternative de realizare.

Este indicat ca externalizarea să se realizeze în urma desfășurării unor proceduri detaliate care să permită selectarea celui mai potrivit operator economic, în baza unui algoritm care să îmbine nu doar elemente financiare, ci și tehnice și de capacitate administrativă. Este esențial ca operatorul economic selectat să dovedească consecvență, determinare și, de ce nu, loialitate.

Bibliografie:

1.DUȚU, Petre, *Fenomene și procese definitorii pentru evoluția armatei naționale*, București, Editura Universității Naționale de Apărare „Carol I”, 2008

2.KREMIC, Tibor; TUKEL, Oya Icmeli; ROM, O. Walter, *Outsourcing decision support: a survey of benefits, risks, and decision factors*, Supply Chain Management: An International Journal, vol. 11, issue 6, Bingley, 2006

3.*Longman Dictionary of Contemporary English*, Third Edition with New Words Supplement, Harlow, Pearson Education Limited, 2001

4.*Merriam – Webster Dictionary*, disponibil la adresa web <http://www.merriam-webster.com/dictionary>

5.RAMKISHEN S. Rajan; SADHANA Srivastava, *Global Outsourcing of Services: Issues and Implications*, Harvard Asia Pacific Review, volumul 9, numărul 1, Cambridge, 2007

PRIVATIZAREA SECURITĂȚII: FACTORI FUNDAMENTALI ÎN EXPANSIUNEA COMPANIILOR DE SECURITATE PRIVATĂ

Andrei Alexandru BABADAC*

Sfârșitul Războiului Rece a schimbat în mod fundamental natura conflictelor la nivel mondial, aducând în prim plan companiile private de securitate. Acestea furnizează o gamă largă de servicii de la cele logistice și auxiliare până la înlocuirea completă a armatelor naționale. Această lucrare pornește de la examinarea condițiilor ce au permis apariția unei piețe pentru companiile de securitate privată în România, examinând cum aceasta a evoluat de-a lungul timpului.

Teoriile existente în prezent pun în evidență câțiva factori care descriu condițiile sociale și politice ce explică această expansiune. Prin analiza validității acestor factori în contextul național putem stabili o imagine mult mai nuanțată, observând că doar unii dintre aceștia produc explicații relevante. Prima este cea a transformării forțelor armate din punct de vedere organizațional, precum și tendința externalizării unor servicii, urmare a căreia a rezultat creșterea numărului de persoane cu pregătire militară disponibile pe piața forței de muncă. Primul dintre acestea este cel mai important catalizator al expansiunii pieței de securitate, în vreme ce al doilea are un efect colateral în dezvoltarea sectorului.

Cuvinte-cheie: securitate privată, Uniunea Europeană, România, expansiune, forțe armate.

1. Introducere

Într-o lume ideală nu am vorbi despre existența oricărei forme de amenințare, statele fiind capabile să asigure protecția necesară rezidenților și bunurilor acestora. Este dificil să discutăm despre „siguranță publică” și „ordine publică” fără să realizăm o conexiune între cele două. Aceasta reprezintă criteriul de bază pentru funcționarea statului de drept. Ca unități independente, cele două trebuie înțelese ca suma tuturor regulilor scrise și informale care trebuie luate în considerare ca bază a legăturii dintre ele. Siguranța a căpătat o nouă semnificație socială. Este dificil să creăm un model societal perfect și să stabilim ce aspect al vieții publice trebuie să fie securitizat.

Companiile private de securitate au devenit tot mai utilizate în desfășurarea conflictelor internaționale, contractorii sunt folosiți în mod curent pentru a proteja personalul misiunilor internaționale sau bunurile acestora. Prima întrebare care trebuie pusă este cea a regulilor ce guvernează aceste companii. Care este responsabilitatea lor și cine exercită controlul acestora? Dreptul internațional nu li se poate aplica în mod direct deoarece companiile private de

* Andrei Alexandru BABADAC este masterand la Academia Națională de Informații „Mihai Viteazul”, București. E-mail: andrei.a.babadac@gmail.com

securitate nu sunt reprezentanți ai statelor, angajații acestora fiind subiecții legislației penale în jurisdicția de care aparțin¹.

Pe de altă parte, în multe comunități, temerile referitoare creșterea fenomenului infracțional a condus la expansiunea pieței de securitate privată. De aceea, multe comunități – nu se cunoaște numărul exact al acestora – au început să uzeze de serviciile companiilor private de securitate. Acestea nu sunt nici pe departe organizații militare, angajații acestora având statutul juridic de personal civil în sensul definit de Convențiile de la Geneva privind dreptul conflictelor și al protocoalelor adiționale, atât timp cât nu se implică în mod direct în ostilități. În situația din urmă, companiile de securitate pot răspunde legal conform dreptului penal național. Personalul implicat în ostilități este în continuare considerat combatant doar în situația în care se află în subordinea unei armate regulate sau încorporate acesteia iar adversarul a fost notificat despre acest lucru. În caz contrar, aceștia se regăsesc în situațiile prevăzute de Protocoalele I, II și III aferente Convenției de la Geneva ca mercenari participanți la ostilități. Cu toate acestea, limitele dintre misiunile de securitate și angajarea în ostilități reprezintă un teritoriu foarte volatil.²

Reducerea forțelor armate la sfârșitul Războiului Rece în anii '90 a produs un excedent de personal cu înaltă pregătire militară rămas disponibil pe piața muncii, Statele Unite ale Americii și Marea Britanie reprezentând principalele surse ce alimentează piața securității private. La nivel mondial Statele Unite, Marea Britanie, Africa de Sud și Israelul sunt cei mai mari contractori de servicii private de securitate. În aceeași măsură, s-a produs reducerea personalului contractual din cadrul forțelor armate ale Federației Ruse. În cazul României, externalizarea serviciilor de securitate a avut loc simultan cu profesionalizarea forțelor armate și reducerea personalului contractual odată cu renunțarea la conscripție și angajarea de militari profesioniști în anii 1990 și începutul anilor 2000.

Sfârșitul Războiului Rece a condus la dispariția așa numitelor „războaie prin interpuși”³, actorii statali externi devenind tot mai puțin interesați de prevenirea sau controlul unor astfel de dispute. Acest fapt a fost urmat de izbucnirea unei serii de conflicte interne de intensitate scăzută care au fost în marea lor majoritate ignorate de comunitatea internațională – în sensul unei intervenții pentru a controla respectivul conflict. Lipsa forțelor militare străine care să asigure asistența militară a făcut necesară apariția unor numeroase companii private care au trebuit să suplinească acest gol al pieței. Acestea s-au dovedit în timp a fi mai puțin implicate în fapte de corupție și foarte puțin implicate din punct de vedere etnic, religios sau politic în relația cu țara în care își desfășoară activitatea, în contrast față de companiile locale, miliții sau mercenari.

¹ Chia Lehnardt, “Individual Liability of Private Military Personnel under International Criminal Law”, *European Journal of International Law* 19, no. 5 (November 2008): 1015-34, accessed October 16, 2013, <http://dx.doi.org/10.1093/ejil/chn058>.

² Dario Azzellini, “Die neuen Söldner”, *KJ / Kritische Justiz* (2008): 310-16, accessed September 10, 2013, <http://dx.doi.org/10.5771/0023-4834-2008-3-310>

³ Proxy wars (n. trad. en).

Țările puternic dezvoltate, în special Statele Unite, au descoperit potențialul de securitate al companiilor private în contextul intervenției din Irak în anii 1990 și s-a intensificat începând cu anul 2001 odată cu războiul împotriva terorismului.

Foști membri ai forțelor armate furnizează securitatea transporturilor maritime în zone cu potențial de risc ridicat, aceștia devenind cunoscuți drept contractori individuali de securitate. Mulți dintre angajații acestor companii beneficiază de experiență în cadrul unor misiuni ca militari în Afganistan sau Irak.

Asigurarea securității interne în raport cu respectul față de lege este preocuparea centrală și responsabilitatea exclusivă a statelor deși este posibil ca acest lucru să nu fie menționat în mod expres în legile fundamentale ale acestora. Din punctul de vedere al asigurării respectării drepturilor fundamentale ale omului, statul deține monopolul folosirii forței, acesta fiind o funcție fundamentală a statului. Rezultatul nu este o garanție a monopolului guvernamental asupra folosirii forței pentru instaurarea securității. În îndeplinirea acestei funcții pot fi implicate și elemente din afara structurilor statului deși necesitatea acestora trebuie specificată în mod categoric. Funcția de elementară alocată autorității publice în asigurarea securității stabilește obligația statului de a-și proteja cetățenii și a asigura siguranța acestora. Din punctul de vedere al tuturor celor de mai sus trebuie să nu neglijăm problema incluziunii elementelor private în asigurarea ordinii publice și a limitărilor legale la care aceasta este supusă.

Mai mult, se înregistrează o creștere a îngrijorării la nivel public, al structurilor guvernamentale și al profesioniștilor din domeniul securității asupra apariției unui alt grup înarmat care trebuie supus controlului. Acestea se datorează repetitivității unor cazuri nefericite apărute în zone de conflict, precum Irak, ce au fost confirmate ulterior de dovezi incontestabile. În general, industria furnizorilor de securitate este alcătuită din foști militari, membri ai forțelor de ordine și alți profesioniști care sunt supuși unei anumite conduite profesionale. Cu toate acestea, există posibilitatea apariției unor erori semnificative precum uciderea unor pescari nevinovați în cazul operațiunilor de protecție a cargourilor. Din punct de vedere juridic, posibilitatea de instrumentare a acestor cazuri rămâne mai limitată decât în cazul operațiunilor militare.

Statutul legal conferit de Protocoalele Adicionale Convenției de la Geneva, în special referitor la statutul de combatant, este, prin urmare, subiectul unor dezbateri fervente. În 1989, Adunarea Generală a Organizației Națiunilor Unite a adoptat Convenția împotriva recrutării, folosirii, finanțării și antrenării mercenarilor, aceasta limitând posibilitățile companiilor de securitate și generând, în același timp, o serie de lacune în dreptul internațional. O primă încercare de a crea un cadru interguvernamental de stabilire a unui statut legal al companiilor private de securitate a fost realizată de 17 state, în septembrie 2008, prin Documentul de la Montreux, cu toate că acesta nu este un tratat internațional cu caracter obligatoriu.

Statutul legal al acestor companii este unul deosebit de controversat prin perspectiva protocoalelor adiționale Convenției de la Geneva pentru a putea evita posibile sancțiuni ca urmare a unor contracte în zone precum Africa sau Orientul Mijlociu. Este necesar ca acestea să se conformeze normelor legale în vigoare într-un număr ridicat de jurisdicții, cu toate acestea angajații acestor companii se află într-o permanentă supraveghere din partea inspectorilor Organizației Națiunilor Unite care supraveghează implementarea embargourilor într-un număr ridicat de țări. Aceștia se află, de asemenea, sub restricțiile dreptului internațional, în cazul asigurării securității transporturilor maritime prezența unor grupuri înarmate la bordul acestora este privită negativ de o serie de grupuri și organizații internaționale.

2. O abordare europeană a securității private

Securitatea privată la nivelul Uniunii Europene implică mai mult de două milioane de profesioniști, angajați de peste 50.000 companii și are, în general, o piață mai matură și specializată. Activitatea acestor companii este concentrată, în principal, în jurul Confederației Europene pentru Servicii de Securitate, fondată în 1989. În cadrul acesteia, s-a dezvoltat o serie de relații bilaterale și de cooperare la nivel mondial a unor directive și standardizări ale legislației naționale în ce privește funcționarea organizațiilor furnizoare de securitate privată, unul dintre scopurile sale principale fiind acela de armonizare a normelor industriei și pregătirii personalului.

Acestea se adaugă creării unui cadru de reglementări sectoriale ce trebuie să diferențieze companiile de securitate private de companiile militare private și să dezvolte cooperarea bazată pe structura profesională și de afaceri din cadrul Uniunii Europene, cu un accent sporit pus pe infrastructura critică și protecția obiectivelor strategice.

Uniunea Europeană a eliminat granițele din interiorul său, a creat o monedă unică și în prezent se îndreaptă spre o uniune fiscală și bancară. Trebuie menționat că UE poate reprezenta un vector de dezvoltare al ceea ce se vrea un model european al securității private, având principii unice și solide, și că sectorul securității private în Europa se găsește în interiorul unui catalog de condiții care pot produce un adevărat model în domeniu. În mod efectiv, din punctul meu de vedere, este cert că există posibilitatea reală de a stabili standardele unui model de securitate, dar acesta nu poate exista în absența atomizării legislației, expertizei sectoriale, funcțiilor și a diferitelor cerințe, implicând, prin urmare, un spectru larg de perspective și realități. Întrebarea care trebuie pusă se referă la modul în care un stat membru al Uniunii Europene poate beneficia de experiența celorlalți pentru a crește standardele în domeniu.

Securitatea privată este o zonă care implica, în cazul Uniunii Europene, sume de peste 35 miliarde euro la nivelul anului 2011, aducând împreună sute de mii de oameni angajați în domeniu, milioane de metri pătrați acoperite de acest

tip de protecție, și protecția a sute de mii poate chiar milioane de clădiri publice sau private.⁴

Toate acestea au înregistrat o creștere la nivelul Europei, în același timp crescând și calitatea capitalului uman, datorită pregătirii specifice a personalului angajat. Aceste aspecte pozitive sunt prezente și în precondițiile care au dus la adoptarea legii 333 din 2003 a industriei de securitate privată care reglementează sectorul la nivelul României.

Legislația referitoare la securitatea privată în țările membre ale Uniunii Europene, așa cum evidențiază de cea de-a patra Cartă Albă a Confederației Europene pentru Servicii de Securitate, publicată în martie 2011⁵, trebuie să ia în considerare realitățile unui domeniu care, de multe ori, este influențat de nevoia tot mai mare a societății de a asigura niveluri tot mai mari ale securității publice și, în același timp, de obligația statelor față de cetățeni în acest domeniu – toate aceste aflându-se într-o perpetuă schimbare ce afectează cadrul legislativ, regulile și alte standarde aplicate. Considerăm că orice proiect legislativ trebuie să ia în considerare creșterea nivelului de calificare a personalului angajat. În acest sens, a existat o creștere semnificativă în pregătire, dar nevoia unei formări continue trebuie să se regăsească în forme de pregătire continuă, cu recunoașterea și certificarea din partea autorităților competente la nivelul ministerelor de interne. Personalul de securitate, de la agenții de pază la top management trebuie să fie supus unui proces de formare continuă sub directa coordonare a mediului academic la nivel național.

În ciuda numărului mare de contractori implicați în operațiuni pe scară largă, este rezonabil să spunem că statele vor continua să dețină controlul asupra monopolului violenței. Privatizarea implică, într-o oarecare măsură, și dorința factorului privat de a găsi soluții cât mai viabile din punct de vedere economic și orientate în funcție de nevoile pieței asupra amenințărilor și vulnerabilităților. Un element fundamental în această teorie este că, deși privatizarea poate fi percepută ca o provocare asupra ideii de monopol al violenței, aceasta (privatizarea) nu este un fenomen nou. Trebuie amintit că ideea de monopol al statului asupra folosirii forței este o construcție modernă, asociată în mod efectiv cu statele consolidate. Acestea dețin controlul efectiv asupra instrumentelor interne, folosirea acestora variază fundamental în funcție de timp și spațiu. Dintr-o perspectivă istorică mai largă, privatizarea securității va genera mai degrabă întoarcerea la jucătorii individuali.

3. Securitatea privată în România

Conform raportului CoESS din anul 2011⁶, existau înregistrate 1282 companii private de securitate la nivelul anului 2010. Acestea erau deservite de

⁴ Confederation of European Security Services, "Private Security Services in Europe Facts and Figures 2011", *Confederation of European Security Services* (2011) p. 143.

⁵ COESS „The socio-economic added value of private security services in Europe” http://coess.eu/_Uploads/dbsAttachedFiles/CoESS_witboek_Socio_economic_study_2013_final.pdf , Madrid 2013.

⁶ COESS 2011, .pp. 99-102.

peste 107.000 angajați, dintre care 95.000 dețineau certificate de pregătire în domeniu. Un total de 35.000 agenți privați de securitate a fost autorizat să dețină muniție letală. Din punct de vedere statistic, 85% dintre angajați sunt de sex masculin. Folosirea unităților canine și a cailor nu este reglementată de legea cadru, cu toate acestea ele pot fi desfășurate doar ca parte a unor planuri de securitate aprobate în prealabil de către poliție.

Reglementarea securității private este făcută prin Legea de reglementare a securității private nr. 3333 din anul 2003 și a modificărilor ulterioare survenite prin legea nr. 40 din anul 2010. Autoritatea națională competentă pentru gestionarea programelor și a legislației din sector este Ministerul Afacerilor Interne prin Inspectoratul General al Poliției.⁷

În ceea ce privește aspectele financiare, sectorul securității private valorează peste 643,3 milioane de euro anual. Cele mai importante două companii de securitate din România, G4S Romania și BGS, valorează împreună 77,8 milioane euro, deserving cele mai mari companii private din țară.⁸ Este important să menționăm că piața serviciilor private de securitate din România atinge o treime din bugetul anual al Ministerului Afacerilor Interne și este de așteptat ca aceste cifre să crească odată cu extinderea pieței.

La nivel național companiile din domeniul securității private sunt organizate în jurul mai multor organizații profesionale dintre care menționăm Federația pentru Servicii de Securitate, al cărei obiectiv este să reprezinte și să susțină interesele industriei în relația cu autoritățile naționale și altă părți terțe.⁹

Concluzii

Simplul fapt că furnizorii de securitate privată din domeniul militar acționează în puncte critice ale infrastructurii scoate în evidență fragilitatea privatizării securității. O companie poate cu ușurință să intre în grevă, să se retragă din contract sau să devină insolventă, fără să poată fi forțată să îndeplinească obligațiile contractuale. În structurile militare tradiționale, acest lucru este imposibil în ciuda oricăror probleme care pot apărea. Trebuie, de asemenea, să evaluăm rata de succes a companiilor private de securitate, pentru a putea determina dacă serviciile furnizate sunt superioare sau nu folosirii trupelor convenționale care în același timp implică cerințe financiare mai scăzute.

Companiile private de securitate sunt supuse în mod frecvent criticilor datorită unor deficiențe și a comparațiilor inerente – fie că acestea se află sub control militar sau guvernamental. Mai mult, aceste companii manifestă un interes economic direct în perpetuarea conflictelor. Deși ele sunt de multe ori

⁷ Law 3333/2003.

⁸ Răzvan Mureșan, “Armata Privată a României: Cum Transformă BGS Forța în Bani,” *Business Magazin*, 21 August 2013.

⁹ Federația Serviciilor de Securitate din România, “Despre Noi,” September 12, 2013, accesat Septembrie 12, 2013, <http://www.fss.org.ro/despre>.

asociate complexului militar-industrial clasic, utilizarea companiilor de securitate poate extinde un conflict în desfășurare

Natura privată a sectorului de securitate reprezintă, de asemenea, o provocare la adresa autorității guvernamentale, din moment ce ele pot intra sub incidența falimentului spre deosebire de forțele militare tradiționale. Mai mult, elementul economic al privatizării folosirii forței face ca regulile economiei de piață să se aplice doar parțial datorită faptului că principalii contractori sunt reprezentați de agenții guvernamentale. Toate acestea dau pieței un caracter de oligopol, unde puține companii deserveșc o serie foarte scurtă de contractori. Mai mult, contractorii acestui domeniu deosebit de sensibil face dificilă stabilirea unor angajamente pe termen lung.

Bibliografie:

1.ABRAHAMSEN, Rita, and Michael C. Williams. *Security Beyond the State: Private Security in International Politics*. Cambridge: Cambridge University Press, 2011.

2.AZZELLINI, Dario "Die neuen Söldner." *KJ / Kritische Justiz* (2008): 310-16. Accessed September 10, 2013. <http://dx.doi.org/10.5771/0023-4834-2008-3-310>.

3.BORN, Hans, Maria Caparini, and Eden Cole. *Regulating Private Security in Europe: Status and Prospects*. Geneva: Geneva Centre for the Democratic Control of the Armed Forces, 2007.

4.Confederation of European Security Services. "Private Security Services in Europe Facts and Figures 2011." *Confederation of European Security Services* (2011): page nr.

5.DONAIS, Timothy, ed. *Local Ownership and Security Sector Reform (geneva Centre for the Democratic Control of Armed Forces (dcaf))*. Zürich: LIT Verlag, 2008.

6.Federația Serviciilor de Securitate din România. "Despre Noi.." September 12, 2013. Accessat Septembrie 12, 2013. <http://www.fss.org.ro/despre>.

7.LEHNARDT, Chia. "Individual Liability of Private Military Personnel under International Criminal Law." *European Journal of International Law* 19, no. 5 (November 2008): 1015-34. Accessed October 16, 2013. <http://dx.doi.org/10.1093/ejil/chn058>.

8.MAGGIO, Edward J. *Private Security in the 21st Century: Concepts and Applications*. Sudbury, MA: Jones & Bartlett Publishers, 2009.

9.NEMETH, Charles. *Private Security and the Law, Fourth Edition*. 4 ed. Boston: Butterworth-Heinemann, 2011.

PERSPECTIVE PRIVIND NEVOIA TRANSFORMĂRII STRATEGIEI DE APĂRARE NAȚIONALĂ ÎN CONTEXT EUROPEAN

Dr. Vasile ROMAN*

Actorii globali își ajustează prioritățile, își redimensionează interesele și zonele de influență, își dezvoltă mijloacele diplomatice, economice, militare și de informații pentru a-și atinge scopurile.

O recentă analiză prezentată șefilor statelor majore generale ale armatelor statelor membre UE demonstrează încă o dată, dacă mai era necesar, cât de precară este unitatea de securitate a UE și care sunt căile necesare de urmat pentru a reduce expunerile și riscurile proxime.

În acest sens, decizia politico-militară a României trebuie să se reflecte în dimensionarea structurilor de apărare în raport cu contextul regional, posibilitatea de susținere bugetară și tendințele în războiul modern. Acest trio de factori este necesar să fie ierarhizat, cuantificat ca importanță și transformat în cerință operațională.

Securitatea și apărarea presupun costuri, iar aceste costuri pot fi acceptate, strategic vorbind, vizualizând beneficiile pe termen lung, palpabile în moment de criză (ceea ce nu ne dorim) dar cuantificabile și extrem de vizibile în rezultatele politicii externe și economice al unui stat.

Cuvinte-cheie: securitate, apărare, strategie, pachet de forțe, industrie de apărare.

“Într-o eră a globalizării, amenințările îndepărtate pot constitui o amenințare în aceeași măsură cu cele apropiate...”

(Strategia Europeană de Securitate)

1. Contextul actual

Lumea este în schimbare, dorită sau nedorită, controlată sau necontrolată (mai mult necontrolată), știută sau mai puțin știută, halucinantă, imprevizibilă și totuși ...

Globalizarea și regionalizarea sunt cuvinte la ordinea zilei, fie că vorbim de mapamond, de Europa sau chiar de propria noastră țară. Totul se extinde și se unifică, în același timp, totul se fărâmițează în interiorul unificării. Acest paradox poate fi explicat de politicile financiare ale UE care caută o cât mai vizibilă descentralizare.

Vorbim de criză financiară, criză a locurilor de muncă, criză a culturii, criză a comunicării și, mai nou, o criză a încrederii (după fenomenul Wikileaks, nici liderii lumii nu mai abordează tranșant problemele sensibile de teama unor scurgeri de informații confidențiale).

În acest context, actorii globali își ajustează prioritățile, își redimensionează interesele și zonele de influență, își dezvoltă mijloacele

* General de brigadă doctor Vasile ROMAN este comandant al Brigazii 15 Mecanizată „Podu Inalt”, lector asociat al Universităților „A.I. Cuza” și „Apollonia” din Iași. E-mail: v_roman2005@yahoo.com

diplomatice, economice, militare și informaționale pentru a-și atinge scopurile, mai mult sau mai puțin declarate sau voalate.

SUA își regândesc centrul de greutate și se deplasează spre Asia, lăsând bătrâna Europă să-și gestioneze problemele, dar își păstrează privirea îndreptată spre țările fost comuniste, cum ar fi Bulgaria, România și Polonia, sau spre țări din zona Caucazului, precum Georgia, cu gândul că acestea (având Rusia vecină) sunt mai dispuse să o urmeze în politica externă.

Rusia continuă dezvoltarea economică, dar și a potențialului său militar, mizând în continuare pe Comunitatea Statelor Independente, dar mai ales pe resursele de petrol și gaz din Caucaz, fără a renunța la „cordonul sanitar” format din Ucraina, Moldova și Georgia, chiar dacă acestea caută să se conformeze, în parte, normelor economice și de securitate care le-ar garanta accesarea în NATO și UE.

Turcia se dorește lider regional și militează, prin conducătorii ei, pentru această poziție, deși nu toate pot fi după propria-i voie având în vedere atât frământările interne cât și crizele din proximitatea granițelor sale (în special cea din Egipt, unde guvernul turc sprijină Frații Musulmani).

Europa încearcă să le rezolve pe toate odată, chiar dacă este criză. Problemele ei sunt diverse și deși abordate holistic, ele rămân fragmentate, în special în problema securității și apărării.

Pentru gestionarea propriei politici externe și de securitate, UE dispune de un Serviciu de Acțiune Externă cu aproximativ 500 de angajați, care are o reprezentare continentală ce oglindește extrem de bine comandamentele strategice ale forțelor armate ale SUA. Acest serviciu dorește să armonizeze interesele statelor membre cu ale Uniunii, dar are puteri limitate (atât din cauza intereselor naționale, cât și din cauza lipsei unei viziuni comune).

Înaltul Reprezentant al UE are și responsabilități privind securitatea, având la dispoziție organisme specializate, însă strategia aplicabilă este cea elaborată în anul 2003 (cunoscută ca strategia SOLANA), având direcții generale, fără a defini concret instrumentele de abordare și centrându-se în special pe amenințările asimetrice din proximitatea granițelor uniunii.

Provocările la adresa securității europene nu încetează să se manifeste, atât pe plan intern, cât și extern. În acest sens, activitățile politico-militare ale Rusiei (chiar dacă ultimele par a fi puțin teatrale), precum și efectele primăverilor arabe din Egipt, Libia sau Siria sunt date clare asupra vulnerabilităților și riscurilor din proximitatea Europei.

Tendința dominantă a statelor de a reduce bugetele alocate apărării (și implicit cercetării în domeniul apărării) intră într-o contradicție perfect observabilă cu ceea ce se întâmplă în Federația Rusă și în China. Aceste două țări se manifestă ca actori globali atât în plan economic cât și al securității, deși sunt afectate de criza financiară.

Opțiunea SUA de a se concentra în zona asiatică (chiar dacă prin această mutare vizează și limitarea mișcării Rusiei) lasă Europa să-și rezolve problemele de securitate în noul cadru. Limitarea prezenței trupelor americane în Europa,

reducerile de buget, reanalizarea opțiunilor militare (în special în Siria) dau nota că Europa trebuie să-și asume responsabilități clare în domeniul securității.

Orientul Mijlociu și Apropiat cu ale lor crize (din primăveri arabe în conflicte interne) provoacă Europa la un alt nivel (opțiunile de intervenție fiind de multe ori contradictorii) și solicită o participare determinată de pericolul ca aceste crize să depășească granițele statale, dar Europa ezită pentru că nu există opțiuni clare de angajare și mai mult nu se întrevede un interes comun.

Securitatea României este influențată la rândul ei de diminuarea resurselor destinate apărării, de reținerea statelor membre (ale NATO, dar și ale UE) în a materializa conceptul „Smart Defense”, sau „Pooling and Sharing”, de lipsa de angrenare a statelor în proiecte concrete și măsurabile (cu scuza permanentă a decidenților politici că nu există fonduri necesare apărării). Avantajul de care țara noastră beneficiază este dat de prezența unor elemente din scutul antirachetă gândit și materializat de SUA (dorit a fi materializat în viitor și de NATO) și de poziția României de partener strategic al SUA, poziție confirmată de altfel în ultimii zece ani de prezența trupelor românești în Irak și Afganistan și mai puțin vizibilă în mari investiții ale companiilor americane în economia românească.

Inexistența unui plan de contingență NATO – România (discutat în fapt), face ca securitatea națională, în caz de conflict, să fie un obiect de negociere și acord în cadrul alianței. În acest sens, modelul comportamental strategic al Poloniei (de a solicita un plan de contingență) nu este o dovadă de teamă sau de pericol, ci o măsură de precauție pe care un document oficial o poate confirma. Dorința de integrare nu presupune doar conformare la norme ci, trebuie să provoace la identificarea soluțiilor, materializarea planurilor și aducerea concretului în realitate. În acest context, România caută să-și mențină cursul, să fie cât mai implicată în decizii, deși, la nivelul UE, de multe ori acestea lipsesc.

2. Securitatea și apărarea națională în cadrul Uniunii Europene

O recentă analiză prezentată șefilor statelor majore generale ale armatelor statelor membre UE demonstrează încă o dată, dacă mai era necesar, cât de precară este unitatea de securitate a UE și care sunt căile necesare de urmat pentru a reduce expunerile și riscurile proxime.

Fără a intra în profunzimea acestui material și fără a cita pasajele (autorii interzic acest lucru, iar cititorii îl pot accesa pe INTERNET¹) este necesar de analizat acele enunțuri și sugestii care solicită regăsirea în strategia de securitate a României în actualul context european. În același timp, fără a manifesta un euroscepticism nefondat, este dezirabil de analizat cerințele de securitate națională și modalitățile de materializare ale acestora, cu referiri la problemele și soluțiile europene.

Analiza de mai jos face referire la solicitările de securitate regionale, la volumul forțelor armate, ponderea categoriilor de forțe în cadrul Armatei României, programele de dotare și implicit industria națională de apărare. Ea se

¹ http://www.iss.europa.eu/uploads/media/Report_16.pdf (accesat pe 24.07.2013)

dorește a fi comparativă, în context european, în raport cu Polonia, țară de mărime medie, dispusă ca și România, la granița NATO și UE și care, în ultimul secol s-a confruntat cu stări și situații similare cu ale țării noastre.

Primul element de analiză, de altfel regional, în context european, merge spre poziția și responsabilitatea României ca țară de graniță a NATO și UE.

Articolul 42, alineatul (7) din cadrul Tratatului de la Lisabona al UE introduce clauza de asistență reciprocă în caz de agresiune armată. Deși legiferat, acest angajament nu este menționat în Strategia de Securitate Europeană, unde nu se discută nici despre planurile de contingență europeană. De altfel, de la strategia SOLANA adoptată în anul 2003, nu a mai apărut o alta, dar există speranță ca summit-ul pe probleme de securitate de la finalul acestui an să aducă o serie de clarificări. Strategia SOLANA a fost determinată, în anul emiterii, de lipsa de coeziune a statelor membre NATO și implicit UE de a canaliza energiile în gestionarea conflictelor în Irak, Afganistan și Balcani (explicabil prin faptul că Marea Britanie și SUA au avut clare divergențe economice cu Franța și Germania, cel puțin în cazul Irakului).

Pornind de la poziția de „*double hat*” (secretar NATO și responsabil cu securitatea UE), Javier SOLANA a încercat să aducă în fața Europei un punct de pornire care avea ca principal obiect analiza, pregătirea opțiunilor și gestionarea unor situații de criză care ar putea afecta bătrânul continent, în special din exteriorul granițelor. Generalitatea strategiei, instrumentele superficial definite, birocrăția precum și dezacordul privind angajamentele statelor au făcut ca această strategie să nu fie lucrativă. Având în vedere noile prevederi din Tratatul de la Lisabona, strategia este considerată caducă, fiind necesară elaborarea uneia noi, care să reflecte mai bine noul mediu de securitate specific celei de a doua decade a secolului XXI.

Perpetuarea acestei stări se realizează astăzi de către Serviciul de Acțiune Externă, în care Înalțul Reprezentant al UE pentru Afaceri Externe și Politică de Securitate are ca obiective principale programele de cooperare pe politică externă și o preocupare redusă în domeniul securității și apărării. Departamentul care gestionează problemele de securitate și apărare este infim în raport cu cel din zona politicii externe. Tratarea problemelor de apărare este aproape inexistentă și, în acest sens, analiza prezentată șefilor statelor majore ale țărilor UE caută să prezinte principalele probleme ale apărării.

Faptul că angajarea statelor se face în raport cu „centrele de influență” (atitudinile Germaniei, Franței, Marii Britanii) a fost demonstrată în gestionarea conflictelor din Africa (Mali – Sahel, Libia și Siria). Acest mod de abordare este explicabil prin manifestarea intereselor naționale ale diferitelor state, dar rămâne o dovadă clară că lipsa de viziune comună și de unitate în efort duc la slăbirea capacităților armatelor naționale. Statele își dimensionează armatele în raport cu efectele crizei financiare și mai puțin cu riscurile și provocările de securitate, considerându-se că Europa nu mai poate fi amenințată de clasice conflicte.

Rezolvarea nu poate veni decât dintr-o strategie nouă privind securitatea, din planuri clare de transformare a organismelor militare, din pachete de forțe

finanțate din bugetul comun (și nu din contribuții naționale pe tip de misiuni) și, nu în ultimul rând, din programe de dotare comune.

Abordând securitatea și apărarea României, întrebarea care se pune este: „Ce trebuie de făcut?”. Intenționat am afirmat „trebuie” și nu „este”, având în vedere faptul că în istoria celor două războaie mondiale România a fost și subiect și obiect al conflictelor, fără însă să fie pregătită pentru aceste conflicte. Mai mult, a primit sprijinul logistic, destul de târziu și precar, în dotarea și instruirea forțelor armate (în primul război de către Franța și Marea Britanie, în al doilea de către Germania). Acest sprijin a fost determinat nu de nevoile României, ci de rolul pe care aliații așteptau ca ea să îl joace. În acest sens, opțiunea României (de altfel manifestată cu pragmatism și consecvență și de Polonia, subiectul de comparație), este pregătirea forțelor armate naționale pentru apărarea granițelor Europei și NATO, care se suprapun, în parte, cu granițele naționale de la nord și est ale statului nostru.

Nu consider că este necesar să se prefigureze un conflict acut pentru a dota și instrui forțe pentru acțiuni clasice, ci că este necesară o analiză a comportamentului actorilor strategici de la est, o analiză a manifestărilor acestora în istorie, dar mai ales o identificare a intereselor pe care aceștia le au și caută să și le manifeste, pentru a înțelege pentru ce este necesar organismul militar. A prevedea viitorul fără raportare la trecut reprezintă un mare risc asumat, a cărui manifestare poate provoca efecte dezastruoase.

Apărarea națională presupune existența structurilor ușor manevriere de aviație, forțe navale, terestre (blindate, artilerie și elicoptere pentru manevră și sprijin de foc), precum și a forțelor destinate sprijinului conducerii și celui logistic. Raportul dintre cantitățile de forțe este, în general, definit de strategie (de apărare sau ofensivă), precum și de evoluția tehnologică.

Fără a intra în pachetele de forțe, scurta analiză a cantității de tancuri, a căror cifră în Europa trece de cinci mii este o dovadă clară a faptului că, deși în general se exclude conflictul clasic, statele mențin (deși logistic aproape că nu mai susțin) mari unități de blindate. Este de menționat că parte din aceste blindate sunt în țările nou admise și sunt produse în anii '70 după modelul sovietic. Dacă numărul este o chestiune de analizat, prezența lor, cu preponderență, în țările din centrul și vestul UE este o problemă. Este o problemă pentru că centrul și vestul, în logica securității, nu ar trebui să fie obiectul unui atac clasic.

În acest caz, o soluție ar putea fi, în interesul securității unionale, dar și naționale, transferul de tehnică din forțele armate din vest în structura forțelor armate a statelor de la granița UE. Această soluție poate părea utopică și totuși nu este, având în vedere că statele respective ar putea, prin industria lor de apărare, să devină furnizori de mentenanță și modernizare a sistemelor transferate (beneficiul economic fiind previzibil). În același timp, țările receptoare, prin industria lor de apărare, s-ar putea racorda la un posibil concern european în industria de armament. Același sistem poate fi utilizat și la celelalte tipuri de tehnică și de sprijin luptă, comunicații, culegere de informații, pentru

că, apărarea europeană nu se poate limita doar la forțele de manevră ci, la un organism care trebuie să funcționeze.

Nu este de dorit pentru o țară de la granița UE, cum este România, să se transforme într-un depozit pentru tancuri Leopard sau Leclerc și nici pentru elicopterele Apache, Alouette (din vechile generații) sau pentru orice alt tip de tehnică uzată moral. Este absolut necesar de stabilit foarte clar, în raport și cu industria de apărare românească, care vor fi furnizorii de echipamente militare pentru forțele terestre, aeriene sau navale. Acești furnizori trebuie să fie identificați în raport cu costurile de achiziții și mentenanță, dar mai ales în raport cu relațiile politice și economice pe care le au și doresc să le dezvolte cu țara noastră.

Revenind la dimensiunea forțelor terestre (referirile limitate la celelalte categorii de forțe ale armatei sunt determinate de nivelul de expertiză redus) este obiectiv să reflectăm la numărul, dispunerea și gradul de pregătire al marilor mecanizate, ca principale forțe de manevră, destinate foarte clar apărării europene și naționale.

În acest sens, abordând ca element de analiză comparativă cazul Poloniei, care la o populație de aproximativ 38 de milioane de locuitori, o suprafață de aproximativ 313.000 km² și o graniță de N-E cu o lungime de aproximativ 1.200 km (Ucraina 535 km., Belarus 418 km, Rusia 210 km) are în forțele terestre aproximativ 45.000 de militari, încadrați în trei divizi, constatăm că acesta poate fi un optim dezirabil, determinat de scop dar și de capacitatea financiară a statului.

România, pe de altă parte, la o populație de aproximativ 20 milioane de locuitori (aproape jumătate din Polonia), o suprafață de aproximativ 239.000 km² (2/3 din suprafața Poloniei), o graniță terestră la N și E de aproximativ 1.700 km și maritimă de aproximativ 200 km, are în forțele terestre peste 30.000 de militari, încadrați în trei divizii. Interesant, dar explicabil prin redimensionarea efectivelor (determinată de criza financiară din anul 2010) este faptul că o divizie românească are în jur de 10.000 de militari, în timp ce una poloneză are în jur de 15.000 de persoane. Un calcul sumar, ne îndreptățește să afirmăm că dimensionarea forțelor terestre românești pare a fi legată de suprafața teritoriului și lungimea granițelor și mai puțin de populația țării, care este producătoarea produsului intern brut și implicit susținătoare a bugetului armatei sale. Motivele și răspunsurile pot varia în raport cu tipul de analiză, dar diferențele dintre cele două state și cele două categorii de forțe trebuie să provoace o nouă abordare.

În acest sens, decidentul politico-militar este provocat să gândească structurile de apărare în raport cu contextul regional, posibilitatea de susținere bugetară și tendințele în războiul modern. Acest trio de factori este necesar să fie ierarhizat, cuantificat ca importanță și transformat în cerință operațională.

Mobilitatea, puterea de foc, protecția forței, sprijinul logistic și de informații precum și componenta de conducere trebuie să fie elementele de referință în dimensionarea structurilor.

Tot în acest sens este necesar a fi regândită dislocarea teritorială (Polonia, spre exemplu, a rămas cu forțele dislocate cu preponderență spre vest, dar dispune de o bună mobilitate dată de tehnica de luptă și transport), atât pentru reacția imediată, cât și pentru realizarea eșalonată a dispozitivului de luptă.

În armata poloneză au intrat în ultimii ani mijloace de luptă de import (chiar dacă unele de generație mai veche – avioane de vânătoare, au fost modernizate) care sporesc efectele din câmpul de luptă modern.

În raport cu ceea ce va presupune dotarea cu tehnică, dar și cifrele alocate pentru stările de pace și război, în următorii ani, este necesar să dimensionăm / dislocăm / transformăm și structura acestor forțe. Dotarea cu tehnică modernă trebuie să fie principalul element ce solicită transformările și nu numărul de structuri dorit, garnizoanele prestabilite sau numărul de funcții de comandă.

În opinia mea, cele trei structuri de tip divizie (cu aceeași capacitate) sunt un efort pentru forțele terestre și de asemenea mult prea complicate pentru a putea fi gestionate și instruite corespunzător. În acest sens, argumentele pentru transformare pot veni prin procesele de redimensionare a forțelor terestre din SUA și Marea Britanie.

O divizie cu capacitate de luptă completă și dislocată în proximitatea graniței de est a României, urmată de o divizie cu capacitate de luptă redusă, dar finanțată cu scopul de a pregăti rezerviști, și o divizie de rezervă (nucleu pentru mobilizare, cu același specific de instruire a rezerviștilor, dar cu termene de mobilizare și realizare a capacității operaționale diferite de cea de a doua), raportată la capacitatea financiară a țării noastre ar fi îndeajuns.

În această organizare este necesar să fie gândite și modalitățile prin care tehnica va fi permanent transferată de la o structură la cealaltă, în raport cu noile modernizări ale acesteia sau achizițiile.

La acest punct este necesar de analizat existența și apartenența unităților de elicoptere de atac și transport, care în acest moment se regăsesc în structura forțelor aeriene, deși, în opinia multora, ar trebui să fie parte a forțelor terestre. Argumentele pentru această opinie sunt date de misiunile antiblindate precum și de capabilitățile manevriere ale acestora. Ideea resurselor reduse în bugetul forțelor terestre nu trebuie să fie un argument care să respingă această idee.

Această analiză rămâne utopică, dacă nu analizăm și resursele financiare concrete de care dispune sau va dispune România pentru a realiza această transformare. Analiza resurselor nu este una care stabilește cifre, dar se referă la posibilele modalități prin care resursa poate fi asigurată.

Consider că, așa cum reflectă și analiza menționată la început, Europa trebuie să-și dezvolte capacitatea de a cerceta, proiecta și produce înaltă tehnologie militară, pentru că în caz contrar, va constata că va fi surclasată de China, India, Rusia (SUA sunt prea departe de Europa). În cadrul acestei opțiuni, România prin decidentul politico-militar, trebuie să conecteze industria de apărare românească de Agenția de Apărare Europeană (EDA - *European Defence Agency*) în fapte și nu în dezbateri. Agenția are rol integrator prin faptul că identifică cerințele comune, propune strategii, urmărește îndreptarea cerințelor naționale către ofertanții europeni. În acest sens, prin poziția de liant,

ea poate crea fondul necesar ca industria românească de armament să fie inclusă în sistemul european și să-și identifice mai rapid segmentul de manifestare.

Modalitățile țin atât de dorința statului de a lansa și plăti cercetarea în domeniul industriei de apărare, cât și dorința acestuia de a finanța, achiziționa tehnică de proveniență românească pentru forțele sale armate.

Analiza efectuată nu presupune recomandări, dar opinez că ar trebui să se decidă, pe categorii de forțe și tipuri de tehnică, spre care concerne europene sau atlantice ne vom îndrepta. Exemplu Poloniei în acest sens, vorbind de forțele aeriene, dovedește elocvent că îndreptarea se face spre SUA, iar cele din forțele terestre spre concernul autohton - *Polish Defence Holding* (PDH), care își dezvoltă într-un cadru unitar relațiile în cadrul agenției europene.

Ministerul apărării polonez caută cu predilecție să-și îndrepte cerințele spre industria autohtonă care, la rândul ei, caută să asigure produsul în cooperare cu terțe companii europene. În acest sens, cu ocazia deschiderii expoziției internaționale tehnice militare din Kielce - MSPO 2013, Polonia a prezentat un nou concept de platformă pe șenile multi-role. Proiectul reprezintă o colaborare între *BAE Systems* și *Polish Defence Holding* și are în vedere dezvoltarea unei platforme pentru un tanc ușor și MLI, concept care se speră să intre în atenția armatei poloneze și care are în vedere dezvoltarea unei noi familii de vehicule blindate².

România poate identifica, în raport cu tradiția istorică, relațiile economice din diferite domenii, predispoziția pentru investiții strategice, țările partenere din UE cu care dorim să dezvoltăm relații economico-militare. Istoria națională, dar și evoluția europeană trebuie să fie puncte de pornire în aceste relații pentru că, istoria este cea care dovedește cine sunt cei ce ne-au fost prieteni în timp.

Analiza europeană nu se oprește doar la apărarea frontierelor, ci se îndreaptă și spre domeniul protejării/securizării liniilor de comunicații, având ca obiective securitatea transporturilor de materii prime, bunuri de consum, pescuitul oceanic, reducerea prezenței pirateriei, din zona costieră a Africii, dar și controlul transporturilor de armament, tehnologie militară sau materiale periculoase. În acest sens, România, în acțiunile anti-piraterie, are o prezență constantă, dar cu costuri semnificative având în vedere că utilizează în acest tip de misiune fregatele militare. Angajamentul NATO, ne obligă, dar gradul de eficiență în raportul misiune/cost s-a dovedit că este nefavorabil țării noastre. Noul tipar va trebui să fie în raport cu distanțele, scopul, riscurile și poate chiar cu dimensiunea porturilor.

Sugestia autorilor analizei se îndreaptă spre identificarea unor tipuri de nave mai ușoare și mai puțin costisitoare; este inadecvat ca împotriva unor bărci sau mici ambarcațiuni să utilizezi fregate. Aici, România trebuie să-și calculeze efortul și participarea (alături de Bulgaria) în Marea Neagră, iar în comun cu țările membre NATO, în Marea Mediterană. Această participare este într-o directă corelație cu interesele țării noastre având în vedere economia națională (ca cerere de import/export) și locurile din care/în care importăm

² http://www.targikielce.pl/?k=mspo_en (accesat septembrie 2013)

resurse/exportăm produsele. Angajamentul în acest sens este determinat de faptul că importăm puține resurse pe mările și oceanele lumii ceea ce determină să protejăm căile de comunicații navale din zona Dunării, Mării Negre, Mării Mediterane (poate în viitor vom fi în postura de a securiza zona terestră de transport resurse).

Nu presupunem că ne vom sustrage de la eforturile UE dacă suntem determinați să validăm conceptul de „pooling and sharing” prin asumarea responsabilității în proximitatea europeană. Argumentul pentru această afirmație trebuie să fie faptul că acest concept european nu presupune doar efort de element material, ci și de efect operațional. Pentru aceasta, forțele navale trebuie să gândească atât nevoile, cât și eforturile necesare în acest sens pornind de la principiul costuri/beneficii, dar și de la ideea că tehnica de luptă trebuie să fie ambivalentă în sensul securizării dar și apărării litoralului Mării Negre.

Marea Neagră nu trebuie gândită la nivel utopic ca un lac rusesc iar, ca riverană, România trebuie să dovedească o politică economică și militară clară. În acest sens, în plan regional, România trebuie să fie un catalizator al relațiilor cu statele riverane Mării Negre și să profite de aceste relații pentru a-și dovedi rolul de vector al securității.

Valoarea forțelor de reacție în situație de criză în zonele de interes ale Uniunii se prezintă ca un element nou de analiză pornind de la actualele prevederi (și viitoare) ale strategiei de securitate și având în vedere prezența crizelor și proximitatea granițelor unionale. Aceste forțe trebuie să atingă standarde superioare de instruire, dislocare și susținere logistice pe intervale de timp prestabilite, în general pe o perioadă de șase luni. În acest sens, ideea europeană de *Battle Group*, aflată într-un stadiu de mijloc (un fost obiectiv 2010) consider că nu a fost cea mai bună idee, pornind de la faptul că sunt structuri eterogene (ca dimensiune, apartenență națională, instruire, dotare etc.).

România, ca stat membru NATO, a experimentat întrebuințarea unui număr apreciabil de batalioane de manevră în teatrele de operații din Afganistan, Irak sau Balcani și în acest sens avem forțe dislocabile (cu anumite restricții logistice) care confirmă un anumit grad de potențial contributiv în situații de criză.

Politica UE pentru gestionarea crizelor este în general una „soft”. Dacă urmărim ciclul conflictelor observăm că avem o intrare în forță a statelor care realizează „coalitii de voință” – Balcani, Afganistan, Irak, urmează apoi acțiunea NATO - exemplu ISAF/ IFOR, etc. și apoi vine intervenția UE cu componente juridice, securitate internă (EUROPOL, jandarmerie) și sprijinul pentru reconstrucția economică. De altfel, UE tinde să se manifeste în general în proximitatea granițelor, în zona caucaziană, balcanică și cel mult africană, deși dacă urmărim prezența reprezentanților Serviciului Afacerilor Externe Europene, constatăm că interesele unionale s-ar dori globale.

Pornind de la aceste premize, România este provocată să-și reanalizeze strategia de angajare și să opteze pentru răspunsuri în funcție de interes, deși constatăm că acțiunile sunt în general determinate de interesele nucleului dur al UE - Germania, Marea Britanie și Franța și vizează în general fostele colonii.

Acest interes nu poate fi o impunere, ci un rezultat al negocierii și aplicării conceptului „*pooling and sharing*”. Interesele României nu vor fi promovate doar în proximitatea granițelor, dar cu siguranță nu pot fi cel puțin pentru moment, la nivel global.

În acest sens, afirmația președintelui polonez Bronislaw Komorowski, din august 2013 (determinată de conflictul din Siria), precum că Polonia își va limita participarea la misiuni militare departe de teritoriul său, este elocventă ca strategie de perspectivă. Precizarea că Varșovia se va concentra acum asupra modernizării forțelor sale desfășurate pe teritoriul național și că abandonează fără ezitare politica de misiuni, anunțată în 2007 într-o manieră prea grăbită și fără suficientă reflecție și că politica ce prevedea trimiterea facilă a soldaților polonezi la antipozi s-a încheiat, vine să confirme încă odată nevoia de reflecție privind angajarea internațională³. România trebuie să fie în măsură, dacă interesele comune și naționale o cer, să participe la gestionarea de la distanță (interdicția aeriană, zone de control) și, în acest caz, Forțele Aeriene Române rămân o opțiune (mai ales prin prezența în viitorul apropiat a mijloacelor de zbor a noii generații).

Experiența Franței în Libia poate fi un punct de pornire în analiza participării, având în vedere că trinomul consum de muniție - producție națională de muniție - beneficiu economic, nu funcționează pentru moment nici chiar pentru puterile militare semnificative din Europa.

Pentru a avea opțiuni, România are, la acest moment, structurate sau în proces de dezvoltare (unele sunt certificate, altele în curs) atât forțele de intervenție, de tipul structuri de informații și forțe speciale, cât și capacități de transport (aparate de tip C 130 Hercules și C 27 Spartan).

Concluzie

Cerințele Europene coincid cu noul concept NATO – Inițiativa Forțelor Conectate (*The Connected Forced Initiative*) ce presupune ca Alianța (și implicit România) să dispună de forțe militare, moderne dislocabile și interoperabile, capabile să opereze într-un context diferit de formare, instruire și utilizare a echipamentelor și noilor tehnologii, context determinat de reducerea graduală a angajamentelor operaționale în actualele teatre de operație.

Logistica dotării, dar mai ales a susținerii în intervenții a forțelor armate naționale și implicit a UE devine marea provocare. Unitatea logisticii, de achiziții, producție și consum, poate fi o soluție prin care cerințele pentru forțele armate să plece de la un singur punct, atât la nivel național, cât și în cadrul UE. În acest sens, considerăm că un departament comun aflat în subordinea directă a Șefului SMG și care să răspundă cerințelor naționale ale categoriilor de forțe poate fi o soluție viabilă. Argumentul, în acest sens, este dat de gradul de armonizare pe care SMG-ul trebuie să îl exercite între obiectivele politico-

³ <http://www.ziuaveche.ro/top-secret/armata-2/razboiul-din-siria-ce-zic-bulgaria-georgia-si-polonia-187027.html> (accesat august 2013).

militare, resursa economico-financiară asigurată și cerințele de capabilități operaționale solicitate de categoriile (comandamentele) de forțe. Nevoia racordării industriei naționale de apărare la concernele europene nu se poate realiza decât dacă parteneriatele de producție (naționale și internaționale) se vor suprapune. În această perspectivă este nevoie să acceptăm că dezvoltarea fără consum nu poate exista iar în acest sens forțele armatei României trebuie să-și dovedească nevoia de a fi consumatoare pentru ca, implicit prin ceea ce consumă, să fie lansatoare ale producției și plătitoare de taxe și impozite în beneficiul bugetului de stat.

Impunerea economiilor la instrucție sau în angajamentele Armatei României în teatrele de operații blochează sistemele de producție și implicit economia de apărare (fie ea națională sau europeană) și, mai mult, discreditează statutul de țară contribuatoare de securitate.

Securitatea și apărarea presupun costuri, iar aceste costuri pot fi acceptate, strategic vorbind, vizualizând beneficiile pe termen lung. Beneficiile în securitate sunt vizibile în moment de criză (ceea ce nu ne dorim însă), dar sunt cuantificabile, pe timp de pace, în rezultatele politice externe și economice al unui stat.

Bibliografie:

1. http://www.iss.europa.eu/uploads/media/Report_16.pdf
2. http://www.targikielce.pl/?k=mspo_en
3. <http://www.ziuaveche.ro/top-secret/armata-2/razboiul-din-siria-ce-zic-bulgaria-georgia-si-polonia-187027.html>

ANALIZA S.W.O.T. A SISTEMULUI ROMÂNESC DE SECURITATE

Diana MANOLACHE*

Subiectul securității este unul de mare actualitate, cu implicații enorme pe toate planurile, ceea ce determină o permanentă reevaluare a modalității de analiză a securității la toate nivelurile. Acest lucru este susținut de faptul că „inovațiile paradigmatică” apărute de-a lungul timpului, dar și schimbările care se produc în mediul național și internațional de securitate și-au pus amprenta, într-un mod marcant, asupra securității, la modul general. În perioada actuală, securitatea se redefineste, vulnerabilitățile, riscurile, pericolele și amenințările la adresa acesteia adoptând o semnificație sistemică.

Lucrarea de față își propune să facă o analiză cât mai obiectivă a sistemului de securitate național, prin intermediul metodei S.W.O.T., punând în lumină factorii interni ai sistemului concretizați în puncte tari și puncte slabe, dar și încercând să identifice factorii de natură externă, respectiv oportunitățile și amenințările care influențează sistemul românesc de securitate. În ceea ce privește factorii externi, vom sublinia factorii de natură politică, economică, socială, tehnologică, legislativă și de mediu care își pun amprenta asupra sistemului de securitate românesc.

Cuvinte-cheie: securitate națională, globalizare, puncte tari, puncte slabe, oportunități, amenințări.

Introducere

În contextul globalizării, asigurarea securității naționale capătă noi valențe, iar perspectivele generale se schimbă odată cu dispariția granițelor dintre dimensiunea internă, respectiv externă a securității. Ultimul deceniu, cu evoluții derulate într-un spațiu geografic extins, culminând cu evenimentele din Orientul Mijlociu și Africa de Nord atestă din plin această realitate.

Amenințările și provocările prezentului la adresa securității sunt mult mai complexe. Conflictul armat interstate par să fi dispărut, dar s-a dezvoltat terorismul, crima organizată, migrația ilegală, instabilitatea economică, determinată și amplificată și de recenta criză economico-financiară.

Mediul de securitate este „o realitate reprezentată de ansamblul condițiilor, proceselor și fenomenelor politice, diplomatice, economice, sociale, culturale, militare, ecologice și informaționale, interne și internaționale, care condiționează nivelul de protecție a individului, comunității, statului, zonei, regiunii ș.a.m.d., pe timpul promovării propriilor interese ale acestora”¹.

Majoritatea studiilor elaborate și publicate în domeniul strategiei și securității scot în evidență un adevăr de necontestat: „pe ansamblu, lumea este mai sigură, deoarece s-a redus riscul unei confruntări militare de amploare, în

* Diana MANOLACHE este student locotenent. E-mail: dianamanolache88@yahoo.com

¹ Sergiu MEDAR, Gazele naturale și securitatea națională, în Anuar 2007, vol. I, Sesiunea de comunicări științifice „Provocări în noul mediu de securitate”, Sibiu, 2007, p.18

plan regional însă, situația este diferită”². „La nivel global, mediul internațional de securitate a evoluat în sensul creșterii complexității și interdependențelor din relațiile internaționale”³.

Securitatea națională, în contextul proceselor de integrare și globalizare, cu toate șansele și oportunitățile pe care acestea le aduc, dar și cu atât de numeroasele limitări impuse, a reprezentat pentru mulți cercetători ai domeniului o provocare, aceștia acordând subiectului un vast spațiu de investigație.

Interesele naționale ale României sunt subliniate în cadrul Strategiei Naționale de Securitate a României (2007) și în cadrul Cărții Albe a Securității și Apărării Naționale (2004), alături de necesitatea unei cooperări pe plan regional și global în ceea ce privește securitatea țării noastre, ceea ce evidențiază faptul că există o perspectivă clară a implicațiilor securității globale asupra securității naționale. Se impune și o permanentă evaluare a amenințărilor la adresa securității țării noastre. De asemenea, este necesară, în cadrul Alianței Nord-Atlantice, formularea de tipuri posibile de răspuns la amenințări neconvenționale, în situații de asimetrie și în context diferite de cele pentru care NATO a fost proiectată.

1. Analiza S.W.O.T – componentă a managementului strategic - repere teoretice

Analiza SWOT este unul dintre cele mai cunoscute instrumente ale managementului strategic, datorită prezentării sale în sute de lucrări și utilizării într-o mare varietate de forme. În general, toate manualele de management sau management strategic, dar și de marketing fac referire la acest instrument sau cel puțin îl prezintă. Multe variante au generat abordări critice interesante prin prisma utilizatorului, fapt ce ar face necesare anumite precizări de ordin teoretic asociate metodologiei de analiză.

Originile metodei de analiză S.W.O.T. conduc la Albert S. Humphrey, cercetător privind managementul organizațional și schimbările culturale la Stanford Research Institute, (cunoscut astăzi ca SRI International). Acesta, în anul 1960, a inventat metoda de analiză SOFT (SOFT analysis), transformată mai târziu în SWOT (SWOT analysis), care s-a dovedit de cea mai mare importanță în elaborarea marilor proiecte cu consecințe strategice pentru evoluțiile ulterioare (în domeniul economic, militar, al transporturilor, al turismului, etc).

“Semnificația SWOT provine din acronimele Strengths (Puncte tari-tribute utile pentru realizarea obiectivului), Weaknesses (Puncte slabe-tribute care dăunează realizării obiectivului), Opportunities (Oportunități-condiții

² Mihail ORZEAȚĂ, Securitatea și continua transformare în secolul XXI, eseuri, Editura Militară, București, 2004, p.21.

³ Grațiana CONSTANTIN BARNA, Elena UDREA, Mediul internațional de securitate și Uniunea Europeană, Buletinul Nr. 2/ 2006 al Universității Naționale de Apărare „Carol I”, Editura Universității Naționale de Apărare „Carol I”, București 2006, p.273.

externe utile) și Threats (Amenințări-condiții externe care dăunează realizării obiectivului). Analiza SWOT, grupează informațiile în două categorii principale : factorii interni (punctele tari și punctele slabe, în funcție de impactul lor asupra obiectivelor) și factorii externi (oportunitățile și amenințările venite din mediul extern). Analiza se prezintă de regulă sub forma unei matrici în care sunt incluși toți acești factori.”⁴

Rezultanta analizei reprezintă o opțiune strategică din familiile recomandate pentru diferitele combinații puncte tari-puncte slabe (SW) cu oportunități-amenințări (OT). Problemele managementului sunt localizate la nivelul interfeței organizație - mediu înconjurător. Rezolvarea lor este sarcina managerilor, realizându-se prin ajustarea mutuală cu ajutorul acestei analize care urmărește o „potrivire” optimă. Nu se precizează și nu se oferă soluții asupra a ceea ce este mai bine să se modifice: mediul intern sau mediul extern. Cea mai probabilă soluție practică este legată de mediul intern, dar nu există certitudinea unui succes mai facil pentru această abordare decât pentru cea îndreptată spre influențarea mediului înconjurător.

De fapt, scopul acestei analize este de a lua în calcul în strategia ce va fi adoptată de o organizație atât factorii interni, cât și externi, maximizând punctele tari potențiale și oportunitățile și minimizând efectele punctelor slabe și amenințărilor. Analiza S.W.O.T. permite identificarea axelor strategice dezvoltate. Deși înainte de toate este destinată planificării, S.W.O.T. poate servi la verificarea dacă strategia pusă în practică constituie un răspuns satisfăcător în situația descrisă de analiză.

2. Analiza S.W.O.T. propriu-zisă

Analiza S.W.O.T., folosită în domeniul securității naționale, pune în lumină componentele cele mai importante: forțele armate; actorii importanți; economia; mediul geografic; știința și tehnologia; populația și cultura; transporturile și telecomunicațiile.

De asemenea, analiza strategică identifică slăbiciunile și punctele forte ale părților analizate pentru ca, de aici, să se determine centrele de gravitate. Toate componentele sunt importante, iar interesul de a vedea mai în detaliu ceea ce reprezintă aceste componente rezidă în faptul că ele trebuie să se regăsească în termeni de capacități în cadrul unei structuri interdependente.

Cu alte cuvinte, analiza S.W.O.T. este instrumentul care rezumă concluziile esențiale ale analizei mediului și a analizei capacității strategice ale unei organizații. Sistemul românesc de securitate reprezintă totalitatea politicilor formulate și modalitatea de punere în practică a acestora în scopul menținerii integrității statului român, a protecției populației țării, a drepturilor cetățenilor, a mediului înconjurător și a asigurării stării de legalitate și stabilitate, utilizând instrumente politice, economice, diplomatice și militare. Combinând studiul punctelor tari și a punctelor slabe ale sistemului românesc de securitate, cu cel al

⁴ Mihaela STOICA, Analiza SWOT, metodă de diagnoză organizațională, Editura Universității „Dimitrie Cantemir”, Tîrgu Mureș, 2011, p. 3

oportunităților și amenințărilor existente în mediul internațional și regional de securitate, acest tip de analiză concură la definirea unei strategii de dezvoltare a Strategiei de securitate a României.

2.1. Puncte tari (atuuri, realizări naționale și regionale)

- România are calitatea de membru NATO și UE.
- Poziționarea geostrategică a României pe harta Europei și a lumii.
- Transformarea armatei României și faptul că aceasta este compatibilă cu armatele NATO.
- Cadrul legislativ care reglementează funcționarea instituțiilor care fac parte din sistemul național de apărare.
- Resursele naturale existente pe teritoriul țării noastre.
- Realizarea managementului resurselor de apărare pe baza conceptului de planificare integrată a apărării.
- Politicile monetare și intervențiile Băncii Naționale a României pentru asigurarea securității economice a cetățenilor.
- România este un punct de atracție pentru investitorii externi.
- Reconfigurarea serviciilor de informații pentru securitatea națională.

2.2 Puncte slabe (vulnerabilități în plan intern ale națiunii)

- Insuficiența resurselor financiare alocate sistemului de securitate și apărare din România.
- Infrastructura, baza tehnico-materială și capacități limitate de asigurare.
- Costurile imediate ale accederii europene, urmate de beneficii după o perioadă de timp.
- Dinamica populației și a capitalului uman (scăderea ratei fertilității, urbanizarea rapidă și masivă, fluxurile migraționiste).

2.3 Oportunități („ocazii”, „situații favorabile” - obiectivele corelate la tendințele României în mediul extern: internațional și regional)

- Garanția majoră oferită de Alianța Nord - Atlantică prin asigurarea securității naționale având în vedere prevederile art. 5 al Tratatului Atlanticului de Nord.
- Rolul important al României în stabilitatea regională și subregională (europeană și în mod pregnant, în zona balcanică) prin apartenența la Uniunea Europeană și participarea la dezvoltarea Politicii Europene de Securitate și Apărare.
- Dezvoltarea unor proiecte de cooperare și energetice de interes european și global în regiunea extinsă a Marii Negre, context în care poziția geostrategică a României devine un reper important.
- Dezvoltarea parteneriatelor strategice cu principalii actori internaționali care operează în domeniul securității în spiritul avantajului reciproc;
- Posibilitatea de dezvoltare economică, în special a infrastructurii de transport național prin accesarea de fonduri europene.

-Implementarea în România a sistemelor integrate de control al frontierelor ca măsură a securității naționale.

-Instalarea pe teritoriul României a unor elemente ale sistemului de apărare împotriva rachetelor balistice care poate descuraja potențiale atacuri.

2.4 Amenințări („pericole” sau „situații nefavorabile”)

-Politizarea excesivă a unor instituții, atât la nivel local cât și național.

-Corupția, prezentă în majoritatea domeniilor sociale, cu implicații asupra funcționării instituțiilor statului și cu efecte negative asupra vieții cetățeanului.

-Evaziunea fiscală, contrabanda și practicile specifice economiei subterane.

-Capacitatea redusă de aplicare a legii de către unele instituții ale statului.

-Crima organizată, precum și presiunile și influența pe care aceasta încearcă să le exercite asupra instituțiilor statului, asupra mass media și asupra unor reprezentanți ai clasei politice.

-Capacitatea administrativă redusă la nivel central și local.

-Decalajul de dezvoltare între regiunile României.

-Deficiențe în protecția și funcționarea infrastructurii, bazei tehnico-materială și limitarea capacității de asigurare.

-Calitatea slabă a serviciilor publice de sănătate.

Concluzii

În urma analizei S.W.O.T. pe care am efectuat-o asupra Sistemului românesc de securitate, și în urma aplicării acestei metode a managementului strategic, am sesizat unele aspecte care pot fi revăzute sau chiar modificate în Strategia de securitate națională, pe care le prezentăm sub forma următoarelor propuneri :

1. Revederea periodică și operativă (fără a ține seama de termenele stabilite prin lege, respectiv la un nou mandat de președinte) a prevederilor Strategiei de securitate națională, având în vedere dinamica deosebit de alertă a modificării mediului de securitate internațional și a sporirii impredictibilității unor fenomene care pot conduce la grave tulburări ale climatului în diferite regiuni ale lumii sau chiar la nivel global. Această necesitate ne apare cu atât mai stringentă cu cât România, în calitate de membru NATO și UE, este chemată să fie parte la soluționarea marilor probleme ale omenirii împreună cu aliații săi.

2. Pentru eficientizarea Sistemului național de securitate, consider necesară prevederea în Strategie a mecanismelor și instrumentelor care să asigure o cooperare permanentă între toate componentele acestuia, astfel încât acțiunea lor să fie convergentă în vederea îndeplinirii obiectivelor stabilite pentru asigurarea climatului democratic din țara noastră. Este necesară de asemenea, cooperarea și colaborarea sistemului românesc de securitate cu sistemele similare din țările aliate cu scopul utilizării de proceduri compatibile în timpul rezolvării unor crize la care participă și România.

3. Înscrierea în Strategie, a organelor statului direct răspunzătoare de Sistemul național de securitate, cu atribuțiuni foarte exacte, astfel încât să se evite suprapunerile, ambiguitățile și confuziile. Avem convingerea că în acest fel se pot stabili și responsabilități foarte clare pentru operativitatea Sistemului atunci când este chemat să rezolve probleme majore interne și internaționale.

4. Necesitatea revederii de fond a amenințărilor, pericolelor, riscurilor, vulnerabilităților și disfuncționalităților, pentru că unele dintre ele se suprapun, altele se află la granița dintre două categorii și, foarte important, unele în evoluția lor pot fi cuprinse în altă categorie. Afirmția poate fi justificată prin dinamica riscului, care poate să se stingă în acest stadiu dacă se iau măsuri eficiente sau poate să evolueze în amenințare sau pericol.

5. Folosirea experienței altor state, membre NATO și UE precum și a lecțiilor învățate în teatrele de operații, pentru modernizarea permanentă a Sistemului național de securitate, care să devină modern și eficient, capabil să răspundă prompt la provocările etapei pe care o parcurgem și să fie diminuate punctele slabe și amenințările și să prevaleze punctele tari și oportunitățile.

Așa cum am arătat și mai sus, voi continua studiul Sistemului românesc de securitate și pe măsura aprofundării lui voi face și alte propuneri, aceasta fiind modesta mea contribuție la perfecționarea continuă a acestuia, pentru a deveni tot mai eficient.

Bibliografie:

1.CONSTANTIN BARNA, Grațierea; UDREA, Elena, *Mediul internațional de securitate și Uniunea Europeană*, Buletinul Nr. 2/2006 al Universității Naționale de Apărare „Carol I”, București, Editura Universității Naționale de Apărare „Carol I”, 2006;

2.MEDAR, Sergiu, *Gazele naturale și securitatea națională*, în Anuar 2007, vol. I, Sesiunea de comunicări științifice „Provocări în noul mediu de securitate”, Sibiu, 2007;

3.ORZEAȚĂ, Mihail, *Securitatea și continua transformare în secolul XXI*, eseuri, Editura Militară, București, 2004;

4.Mihaela STOICA, *Analiza SWOT, metodă de diagnoză organizațională*, Editura Universității „Dimitrie Cantemir”, Tîrgu Mureș, 2011;

5.<http://www.presidency.ro/static/ordine/SNAp/SNAp.pdf>, *Strategia națională de apărare* pag. 5

6.<http://www.presidency.ro/static/ordine/SSNR/SSNR.pdf>, *Strategia de securitate națională a României*.

CONSIDERAȚII PRIVIND INTELLIGENCE ȘI ANTICIPARE

Raul TODEA *

Serviciile statului, fiecare cu specificitățile lor, se completează și se conjugă pentru a aprecia evoluțiile lumii în totală obiectivitate, fără nici un stereotip ci, dimpotrivă, simțind natura schimbărilor care trebuie identificate în amănunt.

Înțelegându-se că esența intelligence-ului este de a da o capacitate permanentă de anticipare, responsabilii sunt predispuși la a combina trei tipuri de abordări: timp prospectiv, timp reflectat și timp real.

Absența gradației între riscuri, schimbări și amenințări poate orienta spre confundarea caracterului aleatoriu simplu cu surpriza strategică, adică, de la evenimentul puțin sau deloc anticipat, care poate conduce la un puternic impact, destabilizând, prin folosirea forței, fundamentele statului în domeniul politico-militar.

Cunoașterea și anticiparea garantează autonomia noastră în decizii și permit conservarea inițiativei strategice. Ele trebuie să ofere, atât decidenților politici cât și responsabililor militari și de securitate internă și civilă, mijloacele pentru a dispune de elemente de prevedere și claritate a acțiunilor.

Cuvinte-cheie: cunoaștere, anticipare, strategie, Intelligence, timp prospectiv, timp reflectat, timp real.

Auguste Comte: „*Voir pour savoir, savoir pour prévoir, prévoir pour prévenir.*”¹

Introducere

Lumea modernă are nevoie din ce în ce mai mult de informații. Acest dezirabil a devenit un element util pentru a dobândi supremația asupra entităților statale și cele non-statale.

Informația, conform DEX-ului, are mai multe înțelesuri², ea fiind de altfel un produs brut pentru intelligence.

Intelligence reprezintă *capacitatea de a cunoaște, de a înțelege, bună înțelegere*, din care s-a ajuns la sensul *înțelegere, relații secrete, informații secrete* și la sintagma *service d'intelligence*. La aceste sensuri ale intelligence-ului se mai poate adăuga unul, și anume acela de *informație prelucrată cognitiv cu o anumită semnificație pentru un beneficiar*³.

* Raul TODEA este membru asociat al Societății Științifice Române de Cercetări Interdisciplinare, București. E-mail: raul.todea2@gmail.com

¹ Auguste Comte, *Cours de philosophie positive*, TTV, éd. Schleicher, Paris, 1908. [citată 21 octombrie 2013] Disponibil pe adresa de internet: http://www.persee.fr/web/revues/home/prescript/article/ecofi_0987-3368_1993_num_26_3_2030

² *Informație, informații*, s. f. 1. Comunicare, veste, știre care pune pe cineva la curent cu o situație. 2. Lămurire asupra unei persoane sau asupra unui lucru; totalitate a materialului de informare și de documentare; izvoare, surse. 3. Fiecare dintre elementele noi, în raport cu cunoștințele prealabile, cuprinse în semnificația unui simbol sau a unui grup de simboluri (text scris, mesaj vorbit, imagini plastice, indicație a unui instrument etc.). ◊ *Teoria informației* = teoria matematică a proprietăților generale ale surselor de informație, ale canalelor de transmisie și ale instalațiilor de păstrare și de prelucrare a informațiilor. 4. (Biol.; în sintagma) *Informație genetică* = totalitate a materialului genetic dintr-o celulă capabilă să creeze secvențe de aminoacizi care, la rândul lor, formează proteine active. – Din fr. *information*, lat. *informatio*. Conform, *Dicționarul explicativ al limbii române*, Academia Română, Institutul de Lingvistică „Iorgu Iordan”, Editura Univers Enciclopedic, 1996.

³ Ion DUVAC, *Intelligence-aplicații*, București, Editura Universității București, 2007.

Rolul intelligence-ului este acela de a gestiona informațiile din domeniul securității. În acest sens, *Strategia de Securitate Națională*⁴ susține că *activitatea serviciilor de informații, contrainformații și securitate reprezintă o componentă esențială a sistemului securității naționale, având ca scop principal prevenirea și avertizarea oportună privind riscurile și amenințările care creează sau pot crea pericole la adresa valorilor și intereselor fundamentale ale României, precum și protecția adecvată împotriva unor astfel de pericole. Prioritățile acestei activități vor viza: lupta împotriva terorismului internațional, a proliferației armelor de distrugere în masă și a celorlalte riscuri transnaționale; monitorizarea eficientă a conflictelor locale care pot pune în pericol securitatea României, a aliaților și partenerilor, sau drepturile fundamentale ale omului; contracararea criminalității transfrontaliere organizate, a corupției și a altor activități ilicite care pot pune în pericol securitatea națională.*

Într-o lume aflată în perpetuă mișcare, misiunile și atribuțiile structurilor de intelligence se află în permanentă adaptare și diversificare.

1. Intelligence

Intelligence-ul este produsul rezultat în urma colectării, evaluării, și interpretării informațiilor. Întotdeauna produsul de intelligence este confirmat din mai multe surse, de preferință într-un proces încrucișat⁵.

Intelligence este rezultatul folosirii procesării datelor și informațiilor primite, precum și scopul folosirii acestora. Privind din această perspectivă, conceptul de intelligence reunește ansamblul operațiilor de culegere, filtrare, analiză a datelor și informațiilor și de diseminare a produselor cu valoare acționabilă pentru a satisface necesitățile unui consumator specific⁶.

În domeniul intelligence, eficiența presupune existența unor efecte scontate, în raport cauzal cu eforturile depuse pentru obținerea lor, iar eficacitatea acestora constă în realizarea sarcinilor și îndeplinirea obiectivelor în condițiile stabilite.

Pentru îndeplinirea dezideratului, intelligence-ul are nevoie de o infrastructură științifică care gestionează riscurile și vulnerabilitățile la adresa securității. Această infrastructură se poate baza pe metode și tehnici din domeniul unor discipline și științe precum sociologia, psihologia, istoria, economia, matematica, etc.

Utilizând aceste metode, *intelligence*-ul se găsește în fața unui produs brut, informația.

Este necesară o precizare care se referă la diferența dintre *informație* și *intelligence*. *Informația* este un material neevaluat, brut, adesea descriptiv, provenit din observații, interceptări ale unor comunicații, rapoarte, zvonuri sau

⁴ *Strategia de Securitate Națională*, adoptată în ședința Consiliului Suprem de Apărare a Țării prin Hotărârea nr. 62 din 17 aprilie 2006.

⁵ Sergiu MEDAR, Cristi LĂȚEA, *Intelligence pentru comandanți*, Editura Centrului Tehnic-Editorial al Armatei, 2007, p. 12.

⁶ Herbert E. MAYER, *Real-World Intelligence: Organized information for executives*, New York, Weindenfeld/Nicolson, 1987, p. 21.

imagini. Informațiile pot fi adevărate sau false, precise sau imprecise, confirmate sau neconfirmate, pertinente sau fanteziste, iar *intelligence*-ul este produsul rezultat în urma colectării, evaluării, și interpretării informațiilor⁷.

1.1. Sursele de informații și metodologia culegere a acestora

Pentru obținerea informațiilor necesare factorilor de decizie politico-militară, se folosesc cinci discipline de culegere a informațiilor: HUMINT, SIGINT, IMINT, MASINT și OSINT⁸.

HUMINT, categoria de culegere a informațiilor, în care persoana umană este atât culegător, cât și platforma de culegere⁹.

Există două tipuri de culegere a informațiilor HUMINT:

- a) din surse deschise, legale (Open Source Information – OSINF);
- b) din surse clandestine.

SIGINT, informații derivate prin interceptarea și exploatarea emisiilor electromagnetice străine, pentru procesul informativ. Aceasta cuprinde:

a) COMINT, informații derivate prin interceptarea comunicațiilor străine, prin alte mijloace. Nu presupune monitorizarea mass-media sau interceptarea comunicațiilor pe timpul investigațiilor contrainformative. Aceasta include spectrul de analiză al traficului pe câmpul de luptă, de criptoanaliză și constatări direcționate.

b) ELINT, informații derivate din radiații electromagnetice străine, altele decât detonațiile atomice sau sursele radioactive.

c) FISINF, informații derivate din parametrii echipamentelor și ai sistemelor de control, precum telemetre, faruri, legături de comandă.

IMINT, produse de interpretare a imaginilor și a fotografiilor pentru uzul informativ. Reprezentări de obiecte reproduse electronic sau prin mijloace optice și filme, dispozitive electronice de afișare, alte mijloace folosite pentru scopuri informative.

MASINT, informații științifice și tehnice obținute prin analiza calitativă a informațiilor și a datelor derivate din senzorii tehnici specifici, în scopul identificării și al măsurării oricărei trăsături asociate cu sursa. Cuprinde informații acustice, radar, laser, seismice, de flux, de debit.

OSINT, proces care presupune selecție, analiză și procesare atentă a materialelor informative provenite din surse deschise. Se desfășoară de către sectorul privat în combinație cu expertiza efectuată de specialiști, cu mijloace tehnice adecvate.

Eșecurile majore, ale analizării informațiilor, folosind aceste surse, sunt determinate, de obicei, de erori de analiza, nu de greșeli în culegerea de informații, întrucât informațiile relevante sunt subestimate, greșit interpretate,

⁷ Sergiu MEDAR, idem.

⁸ Ionel NIȚU, *Analiza de Intelligence. O abordare din perspectiva teoriilor schimbării*, București, Editura Rao Books, 2012.

⁹ HUMINT: “A category of intelligence derived from information collected and provided by human sources”, AAP-06, Ed. 2013

ignore, eliminate sau omise pentru că nu se potrivesc modelului mintal al analistului¹⁰.

Abram Shulsky și Garry Schmitt nuancează această idee și afirmă că deși analiza informațiilor este o activitate intelectuală, ea se desfășoară într-un cadru instituțional și în conformitate cu anumite proceduri standardizate, astfel încât rezultatul final este mai degrabă produsul unui sistem decât al unei persoane. Astfel, la dispoziția beneficiarilor legali pot fi puse estimări eronate care au un impact major asupra deciziilor luate¹¹. În acest caz, se poate vorbi și despre o amprentă personală asupra analizelor?

Angoasa strategiilor rezultă, câteodată, din inventarul disparat, unde toate elementele se vor arăta cu diverse titluri de anticipare strategică. O bună parte din temerile strategiilor: proliferarea armelor de distrugere în masă, crimele internaționale, terorismul și narco-terorismul, renașterea naționalismelor și mișcărilor etnice, integrismele religioase (în speciale cele musulmane extremiste), riscurile cibernetice și fragilitatea inerentă a cyberspace-ului, banii terorismului în general, sunt cuplate cu o supoziția *vulnerabilității fizice și psihologice a societății moderne*.

Într-un astfel de context tensionat și complex, securitatea fiecărei țări, ca și securitatea comunității internaționale în ansamblu, se bazează nu numai pe capacitatea de reacție și adaptare, ci și pe capacitatea de anticipare și de acțiune pro-activă. Într-o lume complexă, dinamică și conflictuală, aflată în plin proces de globalizare, înțelegerea profundă a tendințelor majore de evoluție a securității internaționale și a modului în care fiecare țară are șansa să devină parte activă a acestui proces constituie o condiție esențială a progresului și prosperității. Cunoașterea, înțelegerea și evaluarea corectă a proceselor interne, a gradului de coeziune socială, a capacității de mobilizare publică reprezintă o necesitate la fel de importantă pentru realizarea proiectelor naționale¹².

2. Anticipare

Anticiparea nu poate fi relevantă din informații care, de altfel, nu sunt decât furnizorul strategului decident de informație brută. A prevedea înseamnă deja a decide asupra unuia sau mai multe scenarii posibile pentru viitor. Astfel, anticiparea este consubstanțială și interdependentă deciziei. Doar dispunerea de toate datele problemei, decidentul este în mod necesar singurul care poate să decidă un scenariu previzibil și să susțină responsabilitatea unei strategii. Este adevărat că în acțiunea operațională, anticiparea este o artă dificilă, aproape imposibilă și că decizia în incertitudine rămâne întotdeauna apanajul superiorului militar. În orice caz este o idee care trebuie avută în minte atunci când suntem tentați de a cere informații, cum adesea este cazul, de a furniza

¹⁰ Richards HAUER Jr., *Psychology of Intelligence Analysis*, Center for the Study of Intelligence, Central Intelligence Agency, 1999.

¹¹ Schusky ABRAM, N. SCHMITT, Gary, J., *Războiul tăcut. Introducere în universul informațiilor secrete*. Iași, Editura Polirom, 2008.

¹² *Strategia de Securitate Națională*, adoptată în ședința Consiliului Suprem de Apărare a Țării prin Hotărârea nr. 62 din 17 aprilie 2006.

anticipări, ceea ce nu se poate face (informația nu lămurește decât prezentul, niciodată viitorul).

Dar dacă anticiparea sau potențialul nu pot fi preconizate de informații, aceasta nu derivă oare din strategie? Ideea de a se pregăti pentru înfruntarea amenințărilor care trebuie anticipate nu stă oare la baza tuturor strategiilor destinate a îndeplini prima sarcină a armatelor? *Si vis pacem para bellum*, spune proverbul latin.

Previziunea/anticiparea constituie o funcție importantă pentru activitatea managerială, întrucât contribuie în mod decisiv la prevenirea și înlăturarea erorilor decizionale. Pe baza ei sunt estimate tendințele evoluționiste ale procesului informațional – decizional, conform unor ipoteze și variante pe baza cărora se stabilesc direcțiile de acțiune, măsurile și resursele informaționale necesare comunității pentru cunoașterea, prevenirea și contracararea riscurilor și amenințărilor la adresa securității naționale¹³.

Anticiparea se materializează într-un ansamblu de acțiuni pentru a determina tendințele de evoluție în perspectivă și conducerea acestei evoluții în direcția dorită.

Formele anticipării în cadrul comunității de informații pot fi: prognozele, proiectele de acțiuni sau de sisteme, modelele și alternative de acțiune, strategiile, programele, directivele și planurile operaționale, estimările informative¹⁴.

Anticiparea depinde de stilul, formele și metodele utilizate de conducător în analizele efectuate și determinările realizate și cuprinde patru etape¹⁵:

a) *analiza previzională sau prospectivă* a condițiilor concrete ale stării securității naționale, a evoluțiilor pe plan intern și internațional de care depinde capacitatea de a gestiona resursele informaționale.

b) *stabilirea variantelor posibile de evoluție a sistemului informațional-managerial condus*, pe baza intercodiționărilor și interpretării datelor/informațiilor și rezultatelor cu care s-a finalizat analiza previzională.

c) *determinarea variantei cu cel mai înalt grad de probabilitate*, pentru care urmează să se stabilească măsurile necesare în vederea asigurării gradului maxim de certitudine (varianta aleasă devine plan și se transformă într-una din variantele de prognoză);

d) *stabilirea obiectivelor de realizat de către sistemul informațional-managerial și evaluarea evoluției acestuia*, în scopul obținerii și gestionării resurselor informaționale.

Organizarea cunoștințelor, condiție *sine qua non* a pertinentei informațiilor și anticiparea strategică, devine un joc major pentru serviciile învăluite de valurile de informații efemere și concurente în permanență prin media la fluxurile de senzaționale și constrângerile la instantaneu.

¹⁰ *Glosar cu noțiuni, termeni, concepte utilizate în activitatea de Informații pentru securitate*, p. 44, autori: col. Aurel DAVID, col. Virgil PAȘCA, col. (r) Vasile DELIU.

¹¹ Ibidem, p. 24.

¹⁵ Dr. Aurel DAVID, colonel Virgil PAȘCA, maior Tiberiu TĂNASE, *Resursele informaționale din domeniul siguranței naționale și managementul acestora*, București, Octombrie, 2002, p. 108.

Informarea nu poate exista fără această muncă esențială a exploatării care transformă informația în cunoaștere apoi în știință. Informația adunată este asociată altor cunoștințe capitalizate, cu care ea trebuie să fie pusă în corelare pentru a compune o știință susceptibilă de a fi comunicată unui decident anticipând cât mai mult posibil necesitatea.

Anticiparea permite strategului de a devansa adversarul sau agresorul și de a opri în timp util strategia destinată a-l contra (*disuasiunea, prevenția, intervenția sau protecția*). Pentru a anticipa în materie de strategie, trebuie câștigate cunoștințele utile înainte ca nevoia să nu fie exprimată, adică înainte declanșării crizei.

În lumea actuală, nu mai putem vorbi despre informații în viziunea monolitică moștenită din trecut. În globalitatea lui, cuvântul *informații* acoperă o serie întregă de abordări specifice. Chiar dacă principiul rămâne același, abordările și procedurile sunt diversificate când lucrăm în armată, industrie, poliție sau în domeniul științific. Înțelegându-se că esența informațiilor este de a da o capacitate permanentă de anticipare, responsabilii sunt conduși la a combina trei abordări. Ei lucrează în *timp prospectiv*, în *timp reflectat* și în *timp real* pentru a avea capacitatea de a prevedea o acțiune anticipându-o, de a realiza o acțiune în plină fază pregătitoare sau de a lansa o acțiune reacționând la evenimente. În acest cadru, pentru a furniza elementele necesare reflexiei și acțiunii, informația, trebuie să permită un răspuns la întrebări, necesitând metode de achiziție și analize diferite: situația, capacitățile potențiale, intențiile actorilor și alerta prin descoperirea prematură.

În toate activitățile umane, cel care stăpânește acești patru parametri beneficiază de un avantaj real care îi va permite compensarea superiorității mijloacelor adversarului. El va putea ataca sau a se apăra știind unde și cum să meargă de la o manieră mai economică umană și materială. Adăugăm că acela care, în plus, este capabil să lucreze în trei tipuri de timp se regăsește în situația ideală descrisă de Sun Tzu în apologia informației.

Pozitivismul lui Auguste Comte¹⁶, consideră că realitatea există independent de observator iar cunoașterea rezultă din observația făcută fără cunoașterea obiectului deoarece datele extrase să nu fie influențate prin prezența observatorului (principiu al spionajului). Obiectivul este de a pune în lumină structurile subordonate pornind de la modelele deterministe din care rezultă o situație. Orice cauză având un efect, pare posibilă să stabilească un model a realității, pe baza reprezentărilor obiective prin observație și de la care pornind va fi posibil să prezică evoluția sa.

Științele umane și sociale au recurs la două metode pentru a construi cunoașterea: *metoda experimentală* și *metoda argumentativă*¹⁷. Prima este privilegiată prin pozitiviști. Ea constă în a testa, după un protocol și condiții experimentale definite, ipoteze empirice considerate ca și conjuncturi sau teorii născute din observarea faptelor. A doua constă în elaborarea unui raționament

¹⁶ Isidore Marie Auguste François Xavier Comte (19.01.1798, Montpellier – 05.09.1857, Paris) a fost un sociolog și filosof francez, fondatorul teoriei pozitivismului.

¹⁷ Lena SOLER, *Introduction à l'epistemologie*, Ellipses, 2000.

care vizează demonstrarea sau refutarea unei conjuncturi pe baza unei analize calitative a informațiilor adunate pe teren.

La nivel de informații, *metoda experimentală* se regăsește în tratarea cantitativă a datelor adunate de anumite surse și captori, în scopul de a valida modelele deterministe (exemplu: ordine de bătaie, rețea de transmisii). *Metoda argumentativă* se regăsește în analizele calitative și interpretările dezvoltate de analiști pornind de la un ansamblu de date și informații de la mai multe surse. Faza de interpretare a datelor și informațiilor relevă astfel dintr-o speculație și o argumentare vizând la construcția unei reprezentări operaționale acceptabile a unei situații. Înțelegem imediat dificultatea unui demers argumentativ raportat la abordarea pozitivistă. Aceasta din urmă nu are nevoie de a convinge un decident pentru ca el să adopte rezultatele, în timp ce prima implică o negociere între analist și decident. Va rezulta o dificultate pentru decident de a avea un punct de vedere adecvat, dar care va apărea ca un pariu pascalian.

Concluzii

Intelligence și anticipare stau la baza formulării și construirii strategiei de securitate națională. Într-o lume caracterizată prin incertitudine și instabilitate, *intelligence*-ul constituie prima linie a apărării. El este cel care garantează autonomia în decizii și permite conservarea inițiativei strategice. El trebuie să ofere, atât decidenților politici cât și responsabililor militari și de securitate internă și civilă, mijloacele pentru a dispune, cât mai mult posibil, de elemente de anticipare și claritate a acțiunilor. Informațiile în toate dimensiunile ei vor câștiga astfel o importanță majoră.

Teoriile rezultate din intelligence abordează problemele complexe de analiză, de previziune și fiabilitate a informației, de prejudecăți cognitive, de factori culturali și organizaționali, cea mai mare parte a timpului bazându-se pe analiza eșecurilor și considerațiilor politice sau etice.

Trăim o perioadă de ruptură în abordarea și practica informației. Într-o lume în plină schimbare unde competiția este generală, pentru a avea o șansă de a reuși în acțiunea lor, dirijorii nu mai pot decide fără sprijinul unei analize strategice aprofundate obținute pornind de la o practică modernizată, de la obținerea și tratarea informației. La nivel de stat, această cunoștință care îi dă capacitatea de anticipare indispensabilă trece dintr-o folosire optimă a capacităților diferitelor servicii într-o muncă în rețea coordonată din care nu trebuie exclus parteneriatul public – privat cu operatori confrunțați ei înșiși cu problematici convergente.

Informația nu este ceea ce știm inițial, ci produsul relevat de serviciile pe care experții ni le oferă.

Bibliografie:

1.ABRAM, Schusky, N. SCHMITT, Gary, J., *Silent Warfare: Understanding the World of Intelligence*, Iași, Editura Polirom, 2008.

2.DAVID, col. Aurel, PAȘCA, col. Virgil, DELIU, col. (r) Vasile DELIU, *Glosar cu noțiuni, termeni, concepte utilizate în activitatea de Informații pentru securitate*.

3.DAVID, Aurel, PAȘCA, colonel Virgil, TĂNASE, major Tiberiu, *Resursele informaționale din domeniul siguranței naționale și managementul acestora*, București, Octombrie, 2002.

4.DUVAC, Ion, *Intelligence-aplicații*, București, Editura Universității București, 2007.

5.HAUER, Richards Jr., *Psychology of Intelligence Analysis*, Center for the Study of Intelligence, Central Intelligence Agency, 1999.

6.MAYER, Herbert E., *Real-World Intelligence: Organized information for executives*, New York, Weindenfeld/Nicolson, 1987.

7.MEDAR, Sergiu, Cristi LĂȚEA, *Intelligence pentru comandanți*, Editura Centrului Tehnic-Editorial al Armatei, 2007.

8.NIȚU, Ionel, *Analiza de Intelligence. O abordare din perspectiva teoriilor schimbării*, Bucharest, Rao Books Publishing House, 2012.

9.SOLER, Lena, *Introduction à l'epistemologie*, Ellipses, 2000.

10. *Strategia de Securitate Națională*, adoptată în ședința Consiliului Suprem de Apărare a Țării prin Hotărârea nr. 62 din 17 aprilie 2006.

11. http://ro.wikipedia.org/wiki/Auguste_Comte

SECURITATEA ȘI SIGURANȚA ALIMENTARĂ

Dr. Virgil BĂLĂCEANU*

În contextul mai larg al abordărilor de ultimă oră din domeniul securității, nu se omite să se sublinieze faptul că alături de domenii deja cunoscute, sau în plină afirmare, cum ar fi securitatea cibernetică și cea energetică, un alt domeniu este pe cale de reprezentare o provocare a mediului de securitate, securitatea alimentară. Dezechilibrele demografice și o lume împărțită între Nord și Sud, între bogați și săraci, la care se adaugă o nevoie în progresie geometrică de resurse, au determinat ca problemele alimentației să capete un caracter de stringență, mai ales în lumea subdezvoltată. Sărăcia și foametea merg mână în mână, dând expresie inechităților sociale și efectelor negative ale globalizării, iar securitatea alimentară, cu produsul său, insecuritatea alimentară, are în contrapondere efectele devastatoare ale siguranței alimentare, expresie a excesului alimentar și alimentației nesănătoase.

Cuvinte-cheie: securitate alimentară, siguranță alimentară, sărăcie severă, foamete, obezitate, coș minim.

Introducere

Punctul de plecare al demersului nostru, poate fi constituit de etimologia termenului *securitate*, ce își are obârșia și a evoluat din cuvântul latin *securitas/securitatis*, menținându-și înțelesul originar, referitor la lipsa de grijă, neîngrădirea unui fenomen uman sau a unei realități de/din viață. Conform DEX, securitatea se referă la certitudinea „de a fi la adăpost de orice pericol; sentimentul de încredere și de liniște pe care îl dă cuiva absența oricărui pericol”. Termenul constituie izvorul pentru structurarea altor sintagme, precum „securitate națională”, „securitate energetică”, „securitate alimentară”, cât și alte sintagme derivate. Demersurile teoretice sunt departe de acceptarea unanimă a unei definiții acoperitoare privind conceptul de securitate. Conținuturile semantice se regăsesc într-o modificare permanentă, ce ține de interesele statelor, platformele de gândire ale unor școli sau de o serie de elemente subiective. Se poate afirma astfel, că și aspectele conceptuale și operaționale ale securității naționale se află în continuă mișcare.

În prisma acestor determinări, Strategia de securitate națională a României consideră că „securitatea națională reprezintă condiția fundamentală a existenței națiunii și statului român și un obiectiv fundamental al guvernării; ea are ca domeniu de referință valorile, interesele și obiectivele naționale”. Mai exact, securitatea națională se referă la capacitatea unui actor geopolitic privitoare la protejarea valorilor naționale fundamentale, cu prezervarea capacității de angajare eficiente în contextul internațional prin prisma intereselor proprii. În acest sens, poate fi afirmat că *securitatea națională se referă la ansamblul*

* General-maior dr. Virgil BĂLĂCEANU este consilier al ministrului apărării naționale, București, România. E-mail: virgil.balaceanu@gmail.com

unitar al măsurilor și acțiunilor politico-diplomatice, economice, militare, sociale, tehnologice, ecologice și de altă natură, destinate să asigure independența și suveranitatea națională, integritatea teritorială, ordinea internă constituțională, concomitent cu afirmarea neîngrădită a propriului sistem de valori în sistem regional și internațional.

Securitatea poate fi apreciată ca fiind și echilibrul intervenit între factorii de putere, de proveniență internă sau externă, ce se manifestă la nivelul unui stat. Și când este cazul, ca o contrapondere a nivelului ostil indus/produs, va fi evaluată capacitatea de contracarare și de diminuare a agresiunii, prin măsuri diferite (întrebuințarea forței, alianțe și descurajare, forme pașnice). Evaluarea securității impune ponderarea elementelor de manifestare și a efortului de contracarare a oricărui dezechilibru manifestat în plan global, regional, cât și național. Modalitatea respectivă de analiză este determinată de deteriorarea echilibrului propriu statelor afectate, produs din motive externe ce pot deteriora major starea de echilibru. Trebuie, însă, considerat că democrațiile nu luptă una împotriva alteia, statele din lumea democratică, regăsindu-se într-o relație complexă de interdependență. Integrarea economică și politică trebuie să fie concepută ca o reală sursă de securitate. De asemenea, globalizarea trebuie să genereze mai multă securitate pentru grupurile umane, chiar în condițiile unei reduceri a suveranității statelor, cât și o creștere a autorității organizațiilor globale și regionale.

1. Contextul de manifestare a securității alimentare

Dimensiunile privind definirea securității alimentare pot fi de mai multe tipuri. Reținem între acestea pe cele referențiale, explicative și instrumentale.

Referențială înseamnă că oferă o imagine, o reprezentare, un model al fenomenului global actual, o formă de manifestare a lumii contemporane. *Explicativă* are în vedere faptul că evidențiază și pune în valoare conexiunile ce există în domeniul securității naționale. *Instrumentală (praxiologică)*, oferă modele de lucru deja construite, asigură ghiduri de acțiune nemijlocită.

Securitatea alimentară este impulsionată de elemente decisive ce privesc societatea umană, fiind marcată de prezența și evoluția diferiților factori, în etapele cunoscute de dezvoltare a societății umane. Privitor la formele de aplicare, securitatea alimentară poate fi analizată sub forme multiple. Funcție de nivelurile de aplicare, poate fi analizată prin prisma individului, familiei, statului (națională), regională sau globală.

Nivelul individului este considerat a fi nivelul de bază de exprimare. Nivelul familiei poate fi relevant pentru analiza ad-hoc a situațiilor posibile, îndeosebi din unghiul de interes al media. Nivelul național poate fi considerat ca fiind cel mai important nivel de analiză. Prioritatea respectivă decurge din elementele specifice privind rolul distinct al statului în comunitatea mondială (suveranitate, loc, pondere), cât și a relaționării cu alte sisteme similare.

În contextul mediului internațional pot fi operate analize *regionale* sau *globale*. Analizele mai pot fi realizate la nivel național, individual sau prin

prisma sistemelor de state (alianțe, coaliții, parteneriate, alte sisteme). Datele regionale sunt mai puțin relevante, comparativ cu nivelul global sau cu cel național, de aceea trebuie accentuat interesul analizelor realizate și finalizate la nivel, național, continental și global, datorită relevanței acestora.

În anul 1996, țările participante la World Food Summit au considerat că securitatea alimentară constă în *asigurarea accesului fizic și economic al întregii populații, în orice timp, la hrană, în condiții de suficiență, securitate și dispunând de un conținut nutritiv ridicat, pentru asigurarea satisfacerii cerințelor impuse și preferințelor, în scopul realizării condițiilor de viață active și sănătoase.*

Securitatea alimentară este dată de capacitatea fiecărui stat privitoare la planificarea, asigurarea, distribuirea, protejarea, procesarea și utilizarea resurselor de hrană pentru necesarul de consum al populației interne, în condițiile menținerii accesului liber la resursele economice provenite din exteriorul țării. Și presupune asigurarea cantității necesare de resurse alimentare în sortimentele solicitate, industrializarea totală sau parțială a producției alimentare, asistarea și controlul distribuției hranei în teritoriu, realizarea posibilităților pentru stocarea și comercializarea sortimentelor, precum și existența alternativelor viabile ale circuitelor interne de aprovizionare și distribuție. Disponibilitatea resurselor în condițiile programelor și cerințelor sociale reprezintă condiția obligatorie a realizării securității alimentare.

Securitatea alimentară este, în primul rând, un element de natură cantitativă, ilustrând cantitatea de alimente necesară persoanei la un nivel relativ comun al metabolismului uman. Conform unor statistici, realizarea securității alimentare este posibilă doar pentru maximum 25 – 30% din populația globului. Se cunoaște bine realitatea dureroasă prin care accesul la resursele de hrană nu este posibil pentru toată populația, din motive extrem de diferite¹.

Datele analizelor de specialitate au arătat că, în hrana omenirii, materia organică obținută din ecosistemele agricole, reprezintă peste 93%. Diferența de hrană poate fi procurată din ecosistemele naturale, putând fi terestre (recoltarea fructelor de pădure, ciupercilor, vânătoarea etc.), ori aparținând ecosistemelor acvatice, naturale sau artificiale, (pește, viețuitoare marine, crustacee). Se observă clar că agricultura constituie baza alimentației populației, deținând rol major în securitatea alimentară .

Se impune ca securitatea alimentară să fie analizată în strânsă legătură cu două concepte ale căror consecințe sociale sunt de cea mai mare importanță, dacă nu esențiale în orice fenomen al societății ce ține de stabilitate/instabilitate: *pragul sărăciei și pragul sărăciei severe.*

Pragul sărăciei este reflectat de cheltuielile totale privind consumul familiilor care alocă pentru alimente o sumă egală cu costul coșului minim. Se consideră că respectivele familii își structurează strictul necesar doar pentru consumul alimentar de subzistență. *Pragul sărăciei severe.* După cum este

¹ Mihai BERCA, *Siguranța alimentară în contextul politicilor agrare comunitare (toleranța "0" a Uniunii Europene)*, Fundația Universitară CERA pentru dezvoltare agricolă și rurală, 2004.

cunoscut, în practică familiile adaugă costurilor alimentare și costul serviciilor nealimentare. În realitatea dură (trebuind să acopere impozite, taxe, nevoi de medicamente, alte cheltuieli suplimentare), familiile paupere cheltuiesc strictul necesar pentru acoperirea diferitelor alte componente ale consumului, realizând scăderi drastice ale coșului alimentar.

Fenomenul social furnizat de sărăcie obligă la trecerea în revistă a câtorva aspecte. Cauzele sărăciei trebuie explicate pe baza fundamentelor sociale, ca parte din realitatea politică a fiecărui stat cu posibilități economico-financiare reduse. În această idee, sărăcia este o stare socială defavorabilă, ce presupune pauperizarea unor largi categorii sociale ce excede cazurilor izolate. Cheltuielile de protecție socială sunt relativ dificil de statuat. În principal, cheltuielile respective au în compunere: cheltuielile cu prestațiile sociale, costuri administrative, alte tipuri de cheltuieli. Cheltuielile cu prestațiile sociale sunt reprezentate de valoarea resurselor privind protecția socială, alocate beneficiarilor sub formă de bani ori în natură (bunuri și/ sau servicii). Costurile administrative sunt cheltuielile folosite pentru organizarea și punerea în aplicare a sistemelor și modalităților de protecție socială. În acest context, veniturile cetățeanului trebuie realizate în acord cu un prag minimal, care să nu fie plasate sub cota minimală admisă.

În țara noastră, metodologia de lucru vizând consumul minim lunar este aprobată de Comisia Națională de Indexare (CNI), structura ce a funcționat ca organ consultativ pe lângă Guvernul României. Între altele, CNI avea ca sarcină adoptarea structurii, componentelor și valorii *coșului minim de consum lunar* (CMCL). CMCL a fost raportat la prețurile lunii octombrie 2000 prin OUG 217/2000, aprobată ulterior prin Legea 554/2001. Coșul minim de consum lunar avea în calcul un consum ipotetic pentru "*familia 2,804 persoane*". Structura CMCL cuprindea cheltuieli privind achiziționarea unor produse medii necesare traiului, potrivit prevederilor tabelului de mai jos.

<i>Produse alimentare</i>	
- 3,08 kg de făină	- 5,8 kg de mălai
- 31,9 kg de pâine	- 1,4 kg de orez,
- 0,5 kg de produse panificație	- 0,7 kg de paste făinoase
- 2,1 kg fasole boabe	- 13,1 kg cartofi
- 1,6 kg rădăcinoase	- 3,8 kg varză murată și murături,
- 2,5 kg ceapă uscată	- 0,8 kg bulion
- 0,6 kg conserve de legume	- 3 kg mere
- 0,5 kg citrice	- 0,7 kg conserve din fructe
- 0,7 kg carne de bovină	- 2,5 kg carne de porc
- 2,8 kg carne de pasăre	- 0,4 kg de carne de oaie
- 2,5 kg de preparate din carne	- 0,8 kg de pește proaspăt și congelat
- 14,8 litri lapte proaspăt	- 0,7 litri de lapte bătut
- 1,1 kg de telemea de vacă	- 0,7 kg telemea de oaie
- 0,9 kg brânză proaspătă și smântână	- 42 de ouă

- 2,8 litri ulei comestibil	- 0,7 kg de untură
- 0,561 kg margarină	- 2,8 kg zahăr
- 0,1 kg ciocolată și bomboane	- 2,3 litri de băuturi nealcoolice
<i>Produse nealimentare</i>	
- confecții	- tricotaje
- încălțăminte	- cărți și rechizite școlare
- medicamente	- articole de igienă etc
<i>Diverse</i>	
- apă	- canal
- salubritate	- energie electrică (84,10 kwh)
- energie termică (0,86 Gcal)	- gaze (29,16 metri cubi)
- abonament radio-tv	- telefon (50 impulsuri)
- transport public (42 călătorii)	- servicii medicale
- impozite și taxe	- altele.

Tabelul nr. 1. Conținutul coșului minim de consum lunar²

Valoarea CMCL a fost actualizată trimestrial de Institutul Național de Statistică, valorile fiind aprobate prin Hotărâre de Guvern. Ultima hotărâre a fost promulgată, în 2003 pentru aprobarea coșului din trimestrul II al anului respectiv. Ulterior, calculul coșului minim de consum lunar nu s-a mai publicat. În anul 2004, aprobarea CMCL a fost eliminată prin lege, neconstituind fundament pentru calcularea salariului minim pe economie. Menționăm că CMCL are valoarea de minimum 2.000 RON. Și mai menționăm realitatea că, de la 01 iulie 2013, salariul minim pe economie este de 800 RON.

1.1. Dimensiunea absolută

Se referă la cantitatea de mijloace bănești, necesară asigurării minimale a existenței, procurate la prețurile de cost cele mai scăzute. Pentru analiza respectivă, sunt imaginate costurile pentru compunerea elementelor unui “coș lunar” minimal, în care sunt cumulate trebuințele de resortul hrănirii și asistenței medicale. În realizarea calculului respectiv contribuie specialiști în nutriție și

² Conform datelor disponibile pe Internet

asistență medicală, fiind structurat pe eșantioane reprezentative (gen, vârstă, activitatea fizică sau intelectuală). Din realitatea realizării calculului respective, se admite că ponderea cheltuielilor alimentare din cadrul coșului minimal depășesc 50% în cazul familiilor sărace. Desigur că pot exista suficiente imperfecțiuni ale modalității de calcul a coșului minim, printre care pot fi sesizate:

- nivelul caloric minim teoretic este valabil doar ca instrument de calcul, deoarece în cadrul practic necesarul de calorii pentru perioade mari de timp a crescut mult, în caz contrar fiind realizate dereglări majore privind sănătatea omului;

- calculul teoretic pierde din vedere costuri ridicate, cum sunt întreținerea locuinței, transportul, diverse cheltuieli intempestive, achitarea unor taxe și impozite, efectuarea evenimentelor sociale sau religioase etc.;

- anumite categorii sociale, precum copiii, femeile gravide, persoanele cu afecțiuni, impun realizarea unui alt coș zilnic, structurat pentru realizarea unui nivel optim, în dauna pragului minimal;

- calculul teoretic privind consumul categoriilor defavorizate este influențat major de dispunerea geografică, tradițiile culinare, cerințele individuale, structura pe vârste, obiceiuri, sexe sau religie.

Dimensiunea absolută contribuie la estimarea categoriei paupere a statului, prin estimarea statistică a procentului din populație care se găsește sub pragul minim de subzistență. Prin sărăcia absolută se analizează situația grupului - țintă care se situează în limitele asigurării parțiale sau minimale a "coșului lunar", aspecte care îl defavorizează de condițiile minimale privind resortul hranei, la care se adaugă cele ale habitatului și îmbrăcăminte. Calculul nu presupune neapărat înfometarea individului, ci insuficiența posibilităților de viață și a accesului la resurse pentru asigurarea unui confort social minim. Pe termen mediu, sărăcia absolută generează deteriorarea posibilităților psiho-sociale iar pe termen lung generează degradări biologice ireversibile.

1.2. Dimensiunea relativă

Are ca mod de raportare autopercepția de la nivel individual. Ca modalitate de calcul, autopercepția impune raportarea standardului de viață al unui cetățean izolat cu un grup țintă sau mediul social adiacent. Categoria pauperă a societății se resimte dezavantajată major, comparativ cu categoriile privilegiate din compunerea societății. În scopul estimării ponderii populației sărace în suma totală a populației pot fi utilizate sondaje de opinie. Prin modalitatea aleasă, subiecții chestionați pot să indice încadrarea proprie pe o anumită scală a veniturilor. Este clar că modalitatea în discuție constituie o estimare subiectivă, deoarece majoritatea celor chestionați au tendința să supraliciteze veniturile în dauna cheltuielilor. În urma utilizării calculului dimensiunii relative, numărul categoriei paupere a populației poate fi mult sporită, comparativ cu cazul calculării prin metoda dimensiunii absolute.

Sărăcia relativă referitoare la gospodăriile de subzistență cuprinde eșantionul socio-uman care asigură venituri reduse, dar care totuși exced cu puțin “coșul zilnic”, aspect ce-l situează la limita superioară a subzistenței. Sărăcia relativă se bazează pe inexistența nivelului minim al resurselor care asigură o funcționare normală a cetățeanului și familiei în contextul social-cultural existent. Sărăcia relativă scoate individul social din angrenajul mecanismelor vieții sociale, reducând șanselor de participare la viața normală a societății. Sărăcia relativă nu exclude individul din cadrul social-economic, dar produce frustrări multiple datorită lipsei resurselor de participare la viața organizației.

Dimensiunea relativă asigură dimensiunea strict statistică referitoare la calcularea contingentului populației sărace, prin calculul realizat în raport cu venitul mediu al populației, salariul minim pe economie sau alți indicatori. În cadrul economiei de piață, cheltuielile pentru protecția socială a populației sunt cele mai importante măsuri întreprinse de guvern. Măsurile întreprinse în sistem vor conține: ajutorul de șomaj, ajutorul privind integrarea profesională, indemnizația de șomaj, alocația de sprijin, cheltuieli privind formarea profesională, plata pentru stimularea și sprijinirea șomerilor care se angajează anterior expirării perioadei de șomaj, plățile privind stimularea mobilității forței de muncă, plăți compensatorii efectuate în cadrul programelor de restructurare, privatizare și lichidare³.

Șomajul se constituie ca fiind un fenomen economic cu influențe negative ample la adresa societății, fiind produs de procesele de recul, restructurare și adaptare a economiei interne la cerințele concurențiale caracteristice economiei de piață. Funcționarea economiei interne pe coordonatele economiei de piață permite apariția și dezvoltarea șomajului, fenomen amplificat major în România ultimelor decenii.

În țările cu economie consolidată, șomajul poate fi privit ca un fenomen firesc, ce generează un climat concurențial de muncă, rezultat al excedentului de forță de muncă. Respectivul state, prin puterea economică de care dispun, sunt capabile să controleze fenomenul, asigurând o protecție socială eficientă pentru cei care și-au pierdut locul de muncă. România resimte dramatic realitatea că șomajul constituie un fenomen catastrofal, datorat situației dezastruoase a economiei, unei inadecvate guvernări, cronicizării și degradării pieței muncii, precum și imposibilității asigurării unei protecții sociale reale. Acestor aspecte li se adaugă mentalitatea populației față de fenomenul șomaj (frică, teamă, deoarece fenomenul nu exista anterior anului 1989). Șomajul, ca boală cronică a sistemului economic statal, nu poate fi eradicat total, ci doar ameliorat și menținut la niveluri acceptabile. Pentru corecții este necesară existența politicilor specifice privind ocuparea forței de muncă, crearea unui cadru legal propice afirmării cetățeanului și a instituțiilor specializate privind piața internă a muncii.

³ Anuarul Statistic al României, 2009.

2. Raportul existent între securitatea și siguranța alimentară

Raportul dintre securitatea și siguranța alimentară este destul de apropiat. Cei doi termeni sunt departe de a fi sinonimi, dar sunt completări.

Siguranța alimentară definește funcția calitativă a alimentației umane. Termenul respectiv a fost utilizat la o dată mai recent, în scopul de a defini rolul produsului alimentar, în anumită măsură fiind parte a securității.

Pe Terra se recunoaște că 20% din populația planetei consumă circa 80% din resursele de alimente ale lumii. Populația actuală de 6,8 miliarde de locuitori, poate atinge 8,9 miliarde în 2050, stabilizându-se în preajma cifrei de 9 miliarde de locuitori în perspectiva anului 2300. Se cunoaște deja că hrana este insuficientă pentru 2/3 din populația lumii. În condițiile menținerii actualului curs al degradării fertilității solului, coroborat cu creșterea populației, deficitul de hrană se va accentua în mod dramatic în viitor.

Asigurarea securității alimentare interacționează cu mecanismul de producere a crizelor. În vârful ierarhiei poate fi pus interesul marilor finanțe de la nivel global, urmat de bătaia pentru putere și influență. Următorul palier este dat de bătaia pentru resurse, ce poate genera o multitudine de crize: politice, economice, financiare, ecologice, alimentare, altele. Ceea ce este important este faptul că aceste crize coexistă, complicând enorm posibilitățile de soluționare a acestora.

Malnutriția reprezintă în realitate un dezechilibru (deficit sau exces) privind asigurarea aportului de elemente nutritive și alte componente alimentare, strict necesare unei vieți sănătoase. La realizarea vieții sănătoase concură macroelementele și microelementele. *Macroelementele* asigură baza pentru dezvoltarea celulelor și constituie sursă de energie, fiind reprezentate de proteine, grăsimi și hidrații de carbon. Aportul energetic adus organismului este de patru calorii pentru fiecare gram de hidrați de carbon și proteine arse și de nouă calorii în cazul grăsimilor. *Microelementele* asigură formarea și funcționarea armonioasă a organismului, fiind reprezentate de vitamine și minerale (fierul, calciul, vitaminele de la A la E). În esență, acestea ajută macroelementele să producă efecte în organism.

Malnutriția cunoaște trei forme: foametea, lipsa de vitamine și minerale și supraalimentarea. *Foametea* este cea mai gravă formă de malnutriție, ce afectează aproape un sfert din populația lumii. FAO estimează că 21% din populația Indiei este afectată. Dar se pare că 49% dintre adulții Indiei și 53% dintre copiii sunt subponderali. Starea actuală riscă să se agraveze, dată fiind creșterea galopantă a populației și starea precară generală economico-socială, inclusiv agresarea mediului natural (Postel, 2000). Sărăcia nu este datorată neapărat lipsa hranei ci poate fi cauzată de accesul limitat al unor grupuri țintă la alimentele din piață. *Supraalimentarea* cunoaște o răspândire mai mare decât oricând. Și astfel, la analiza securității alimentare prin prisma siguranței alimentare, trebuie adăugați factorii de natură umană care conduc la creșterea greutății corporale a persoanei umane (producând obezitatea), scăderea posibilității omului privind contracararea bolilor, creșterea dependenței de

medicamente și hrană în exces, obținându-se diminuarea potențialului de contracarare a factorilor de agresiune asupra corpului uman.

Ca nivel, numărul persoanelor supraponderale tinde să egaleze numărul persoanelor subponderale. Hrănirea în exces conduce la obezitate. Pe măsură ce greutatea corporală crește, scade media de viață. Riscul de deces crește cu fiecare ½ kg suplimentar al greutății corporale. Eliminarea riscului greutății supraponderale, presupune utilizarea de soluții simple: reducerea liber consimțită a cantității de hrană consumate, renunțarea la deplasarea cu autoturismul la serviciu și acasă, reducerea orelor de vizionare TV, mersul pe bicicletă, mișcarea sportivă zilnică. La nivelul administrației urbane locale pot fi luate măsuri adecvate, precum mișcarea zilnică pe jos, încurajarea mersului pe biciclete, campanii de conștientizare a populației asupra riscului obezității⁴.

Din punct de vedere medical, este binecunoscut indicele de masă corporală (IMC), calculat prin raportul dintre greutate și înălțime. Ca posibilități de evaluare, potrivit ultimelor date de pe internet, indicele respectiv poate clasa persoana analizată într-una din categoriile:

- 18,49 sau mai mic – subponderal
- 18,50-24,99 – greutate normală (sănătos)
- 25,00-29,99 – supraponderal
- 30,00-34,99 – obezitate (gradul I)
- 35,00 – 39,99 – obezitate (gradul II)
- 40,00 sau mai mult - obezitate morbidă.

Datorită consumului masiv, dezechilibrat și abundenței de substanțe chimice nocive în alimentație, în fruntea clasamentului pe linia obezității sunt plasate SUA. Proporția de obezi este situată la peste 23% din totalul populației, Semnificativ este faptul că proporția de persoane supraponderale a crescut și în state precum China, Brazilia, Columbia, cât și în Europa. Cel mai mare rol l-a avut publicitatea. Cele mai mediatizate alimente au o valoare nutritivă îndoielnică⁵

Persoanele cu *consum inadecvat de vitamine și minerale* se regăsesc atât în rândul eșantioanelor subnutrite, cât și în compunerea macro-grupurilor supraalimentate. Deficiențele sunt induse de consumul dezechilibrat de alimente, dat de lipsa varietății alimentare (doar cartofi prăjiți, hamburgeri sau orez). Se știe că un consum redus de trei microelemente (iod, vitamina A și fier) este destul de răspândit, constituind o problemă globală. Lipsa de iod afectează circa 13% din populația globului, dând tulburări, retardări mentale sau orbire. Remediul poate consta în administrarea periodică de pastile de iod sau prin iodarea sării folosite în alimentație. Lipsa fierului poate afecta circa 80% din omenire (5 miliarde de oameni). Lipsa fierului poate produce anemie și

⁴ Lester R. BROWN, *Eco-economie. Crearea unei economii pentru planeta noastră*, Editura Tehnică, București, 2000.

⁵ Lester R. BROWN, *Eco-economie. Crearea unei economii pentru planeta noastră*. Editura Tehnică, București, 2000.

deficiențe cognitive. Remediul constă în consumul permanent de legume ce dispun de frunze verzi ⁶.

Concluzii

Securitatea alimentară trebuie să garanteze dreptul omului la existență. Siguranța alimentară trebuie să reprezinte starea de echilibru prin care cetățenii să fie protejați față de pericole induse de producerea, prepararea, procesarea și consumarea alimentelor, sentimentul de încredere, liniște și confort induse la nivel macrosocial și al individului. Mai trebuie să sintetizeze eforturile și măsurile pentru apărarea cetățeanului împotriva unui larg spectru de pericole, între care folosirea de alimente cu constituenți dăunători sănătății.

Starea de confort însoțește consumul obișnuit al hranei vegetale și animale necesare existenței umane. Siguranța alimentară este raportată la calitățile biologice nemijlocite a producției agricole, vegetale sau animale, după caz. Ca urmare, științele bioeconomice trebuie să abordeze interdependența dintre acestea și mediul natural, cât și evoluția economiei umane și a cadrului natural în timp și spațiu. Ca urmare a implicațiilor multiple, deopotrivă securitatea alimentară, cât și siguranța alimentară pot fi analizate pe nivele de interes global, regional, național și local.

Bibliografie:

1. BERCA, Mihai, *Siguranța alimentară în contextul politicilor agrare comunitare (toleranța "0" a Uniunii Europene)*, Fundația Universitară CERA pentru dezvoltare agricolă și rurală, 2004.
2. BROWN R., Lester, *Eco-economie. Crearea unei economii pentru planeta noastră*, Editura Tehnică, București, 2000.
3. BROWN, R. Lester; FLAVIN, Christopher; FRENCH, Hilary; ABRAMOVITZ, Platt McGINN, *Probleme globale ale omenirii*, Editura Tehnică, București, 2000.
4. European Commision, *Innovating for Sustainable Growth: A Bioeconomy for Europe*, 2012.
5. European Commision, *Europe 2020. A Strategy for Smart, Sustainable and Inclusive Growth*, Brussels, 2010.

⁶ BROWN R LESTER, FLAVIN CHRISTOPHER, FRENCH HILARY, ABRAMOVITZ PLATT McGINN, *Probleme globale ale omenirii*, Editura Tehnică, București, 2000.

DEFINIREA FACTORILOR PRIVIND AFECTAREA ALIMENTARĂ

Vasile BOGDAN*

Creșterea posibilităților privind existența umană și asigurarea securității alimentare a omenirii depinde de modul în care sunt contracarate o serie de factori ostili. Factorii ostili pot fi catalogați în tipologia riscului, pericolului, amenințării și agresiunii. Respectivii agenți de afectare dispun de potențial diferit privind alterarea sistemelor responsabile cu securitatea alimentară a grupurilor țintă umane. Managementul factorilor de afectare este o responsabilitate majoră ce revine structurilor abilitate în lumea de astăzi.

Cuvinte-cheie: securitate alimentară, risc, pericol, amenințare, agresiune, grupuri țintă.

Introducere

Starea normală de existență la nivelul Universului presupune o infinitate de sisteme și forme de reprezentare, aflate în permanentă confruntare și excludere reciprocă. Cum confruntarea este starea normală privind existența materiei, se poate spune că se duce o luptă neîncetată între două aspecte contrarii de existență ale materiei. Pe de o parte, se manifestă tendința de nivelare, de dispariție a formelor deja existente. Pe de altă parte, este marcantă tendința de modificare și de transformare a stării existente, oferind o nouă formă, radical modificată, a modurilor de prezentare a materiei. Cele două contrarii au tendința de excludere reciprocă iar echilibrul acțiunilor contrare dă forma de prezentare a Universului la un moment dat.

Astfel, se poate afirma că natura este supusă acțiunii transformatoare continue a factorilor (agenților) complecși de afectare. Prin activitatea diversificată produsă asupra materiei, agenții ostili generează reducerea, alterarea, prejudicierea, modificarea sau totala transformare a activității normale a sistemelor materiale din domeniul securității alimentare. Corespunzător potențialului acțiunilor modificatoare specifice factorilor de afectare alimentară, finalitățile generate vor fi diferite. Negarea sau alterarea sistemelor de securitate alimentară poate fi realizată preponderent de către factorii de alterare cu virulență maximă, fiind situați majoritar în zona specifică de existență a agresiunilor¹.

1. Factori de afectare

După forma de manifestare, apreciem că pot desfășura existența un număr de patru tipuri de factori de afectare, referitori la alterarea securității alimentare:

* Colonel Vasile BOGDAN își desfășoară activitatea în cadrul Componentei de operații speciale, București. E-mail: bogdan_cvasile@yahoo.com

¹ Bădălan Eugen Bogdan Vasile, *Organizații și structuri de securitate*. București, Editura Militară, 2009.

riscul, pericolul, amenințarea și agresiunea. Potențialul de ostilitate al factorilor respectivi este diferit. Detalii în tabelul 1.

Factori/ caracteristici	Prezență	Virulență	Finalitate asupra sistemelor țintă	Contracarare
Riscul	Permanentă	Destul de mică	Nu afectează	Ușoară
Pericolul	Frecventă	Redusă	Pot afecta	Posibilă
Amenințarea	Scăzută	Medie	Afectează parțial unele sisteme	Probabilă
Agresiunea	Rară	Mare	Distrugere totală asigurată	Improbabilă/ imposibilă

Tabelul 1: *Tabloul general al factorilor de afectare*

1.1. Riscul

Definire. Riscul (poate fi notat cu litera **R**) este reprezentat de posibilitatea evoluției unui sistem dat sau unei acțiuni comune către o situație degenerativă, survenită la un moment dat. DEX apreciază că riscul ca fiind *posibilitatea de a ajunge într-o primejdie, de avea de înfruntat un necaz sau de suportat o pagubă* (DEX, 1998). Etimologia termenului se mai poate regăsi în cuvântul francez *risque*.

Oportunitatea generării. Riscul este evidențiat ca factorul de afectare posibil ce beneficiază de prezență realmente comună, cu posibilitate maximă de manifestare în domeniul securității alimentare. Se remarcă prin prezența destul de obișnuită, fiind generat facil în cadrul sistemelor alimentare existente, în orice surse alimentare.



Figura nr.1 *Riscul*

Manifestările în sistemele țintă. Apariția și acțiunile riscului pot fi de naturi *endogene* sau *exogene* în raport cu specificul mediului afectat. Este prezent în forme extrem de diversificate în mediile propice afectării. Ca urmare, riscul cuprinde forme multiple de manifestare, în toate domeniile de existență a sistemelor alimentare din natură, cât și în societate. Formele de activare pot fi atribuite stării de normalitate a sistemelor. Întreaga activitate specifică omului, cât și acțiunile sistemelor complexe alimentare se desfășoară în contextul existenței și manifestării riscurilor, factorul de afectare putând constitui mobilul schimbării calității sau a stării sistemelor alimentare la un moment dat. Detalii în fig.1.

Ca exemple de riscuri pot fi menționate: prezența intereselor de dominație alimentară globală, lăbărțarea așezărilor umane, existența diferită a fertilității ariilor de cultură, formele tradiționale locale diferite privind hrănirea grupurilor etnice, expansiunea comunicațiilor de asfalt în dauna mediului natural, dezvoltarea exponențială a populației globului, manifestarea bolilor în culturile agricole, măsurile insuficiente privind securitatea alimentară, insuficiența preocupărilor statelor privind securitatea alimentară, existența sărăciei în zone diferite, modificările climatice induse pe diferite spații, monocultura pe zone, pierderea stratului fertil, diminuarea suprafețelor forestiere, reducerea accelerată a ghețarilor, scăderea suprafețelor junglei, politici timide privind reîmpăduririle, altele.

Potențialul ostil. Riscul cuprinde un nivel redus. Se admite că valoarea de afectare în sine poate fi situată în vecinătatea lui zero. Dimensiunile reduse de potențial (sub 25% din valoarea maximă distructivă sau mult sub nivelul respectiv), conduc la concluzia că riscul prezintă un potențial ostil redus. Datorită agravării în timp, riscul poate produce forme de afectare cu potențial mult distructiv.

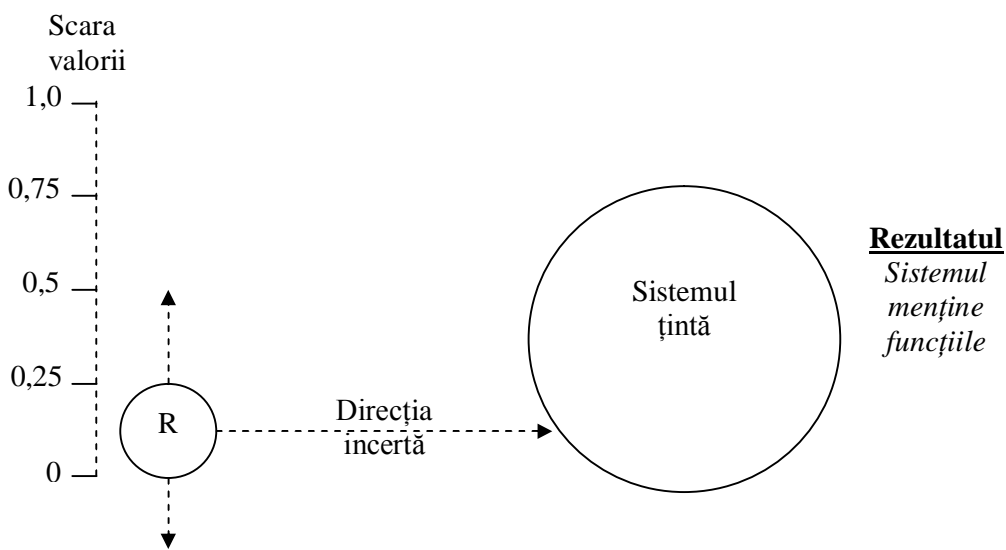
Focusarea acțiunii. Efortul direcționat al potențialului ostil al riscului este relativ indefinit conturat, fără intenția linii exacte de acțiune. Concentrarea intenției de afectare la adresa securității sistemelor alimentare este destul de neclară. Direcționalitatea efortului de afectare se poate contura în etapele superioare de manifestare a valorii ostile.

Finalitatea estimată. Existența absolut comună a factorului risc constituie primul palier posibil privind degradare a calității sistemelor alimentare, făcând ca finalitatea de atins să fie mai puțin posibilă și previzibilă. Riscul este un factor obișnuit de manifestare în sistemele energetice umane ce reduce șansele privind realizarea finalității obișnuite. Alterarea securității sistemelor alimentare în care acționează riscurile, este destul de redusă. Factorul poate fi prezent, atât în latura de oportunități, cât și în latura privind incertitudinile. Finalitatea riscurilor poate conduce la afectarea sistemelor, dar fără manifestarea intenției certe privind modificărilor respective².

² Gabriel Oprea, Ilie Botoș, Vasile Bogdan, *Sistemul de răspuns la terorism*. București, Editura Militară, 2013.

Posibilități privind zădărnicierea. Prevenția este întru totul recomandată și eficientă, existând de răgazul de timp suficient, funcție de manifestarea factorului ostil sistemului alimentar țintă.

Managementul riscului. Poate fi realizat în măsură eficientă, doar în situația desfășurării unor măsuri și acțiuni coordonate eficient. Pentru contracararea conștientă și rapidă, se va desfășura managementul riscului într-o manieră științifică și coordonată. De aceea, se impune cunoașterea, evaluarea, monitorizarea și scăderea riscului, în baza prioritizării riscurilor³.

1.2. Pericolul

Definire. Pericolul (poate fi notat cu litera **P**) este modalitatea acțională prin care factorii de afectare pot genera o situație neplăcută la adresa existenței sau securității sistemelor alimentare. Termenul în analiză își regăsește etimologia în latinescul *periculum* și cuvântul italian *pericolo*. DEX oferă conținutul ca fiind *posibilitatea de a ajunge într-o primejdie, de a avea de înfruntat un necaz sau de suportat o pagubă*. Astfel, DEX conține relativ aceeași termeni de definire a pericolului, în conținut similar riscului. Definirea, identificarea și fundamentarea se impun a fi făcute de specialiști, prin preocupări distincte.

Oportunitatea generării. Factorul de afectare de tipul pericolului poate avea prezență mai redusă decât riscul. Totuși, se poate spune că frecvența generării este destul de mare la nivelul sistemelor alimentare din natură și societate.

Manifestările în sistemele țintă. Acțiunile și efectele factorilor de afectare alimentară pot fi induse în manieră *endogenă* sau *exogenă* mediului țintă, putând fi generate de surse ostile naturale, umane sau cibernetice. Pot fi materializate mai eficient, fiind receptate mai energic de sistemele țintă. Trebuie menționată predictibilitatea posibilităților de manifestare, spre sursele țintă. Detalii în fig.2.



Figura nr.2: Pericolul

³ Bogdan Vasile, *Bioterrorismul*, București, Editura Vox 2000, 2013.

Exemple de pericole pot fi menționate: măsuri reduse pentru descoperirea și combaterea dăunătorilor în sursele de hrană, acțiuni reduse pentru utilizarea irigațiilor, formelor ineficiente privind combaterea malnutriției în zone întinse, distrugerea rapidă a stratului de ozon, exploatarea resurselor energetice fosile, degradarea accentuată a solului sub influența agenților externi (vânt, ploaie, agenți chimici), migrarea acviferelor la mare adâncime, exploatarea masivă a resurselor regenerabile ale unor zone, utilizarea în cultură a plantelor modificate genetic etc.⁴.

Potențialul ostil. Pericolul poate fi avut în vedere ca forma de manifestare în care valoarea factorilor de afectare alimentară crește față de risc, situându-se spre jumătatea scării valorice imaginate în acest sens (în general, se admit valori până la 0,5).

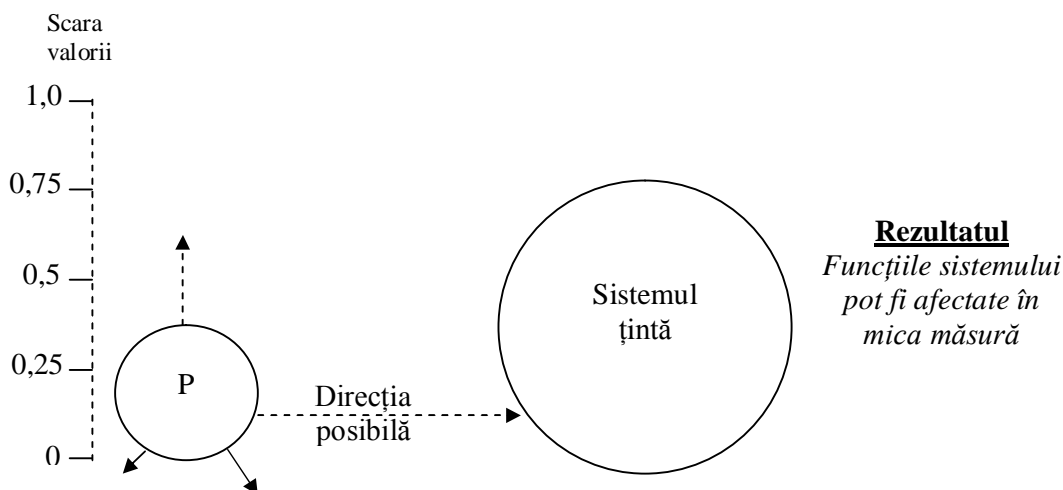
Focusarea acțiunii. Pericolul este dat de factori de determinare specifici, cum ar fi existența scopurilor, obiectivelor, autorilor și finalităților. Ca urmare, manifestarea pericolului poate impune aspecte privitoare la intenționalitate, direcționalitate și intimidare, fiind sporite comparativ cu riscul. Sistemul sinergic respectiv conferă un conținut structurat mai atent privind direcția ostilă și acțiunea, fiind în mod cert destinată afectării sistemelor.

Finalitatea estimată. Pericolul poate fi considerat ca atitudine negativă, crescut distructivă comparativ cu riscul, în măsură să afecteze normalitatea sistemelor alimentare complexe. Pericolul definește acțiunea potențial ostilă, un obiectiv ce conturează finalitatea distructivă, formulată de acțiuni sau acte certe⁵.

Posibilități privind zădărnicierea. Prevenția poate fi recomandată ca posibilă, în răgazul de timp anterior manifestării actului ostil, în funcție de natura afectării.

Managementul pericolului. Determinarea existenței pericolului este primul moment acțional în managementul factorului de afectare. Deoarece potențialul distructiv al pericolului depășește în gravitate riscul, se reține aspectul ca fiind un factor potențial de dezechilibrare a sistemelor țintă alimentare. Contracararea solicită pași decisivi în notificarea, abordarea, monitorizarea și oprirea acțiunii pericolului, fiind necesară eliminarea prezenței din sistemul alimentar țintă. Este necesar un efort conștient, focusat pentru zădărnicierea manifestărilor ostile securității alimentare.

1.3. Amenințarea

Definiție. Amenințarea (poate fi notată cu abrevierea **Am**) este forma specifică de agravare a manifestării factorilor alimentari ostili, ce depășesc nivelul de pericol. DEX conferă termenului conținutul de *a arăta intenția de a face rău cuiva (pentru a-l intimida sau pentru a obține ceva de la el)*. Derivă din latinescul *amminaciare*.

⁴ Brown R. Lester, *Eco-economie. Crearea unei economii pentru planeta noastră*, Editura Tehnică, București, 2000.

⁵ Bogdan Vasile, *Bioterrorismul*, București, Editura Vox 2000, 2013.

Situația privind generarea amenințării se poate produce, dacă nu au fost întreprinse măsuri de stopare. În cadrul factorilor ostili, amenințarea poate fi abordată ca ocupând un posibil al treilea loc referitor la virulența manifestării.

Oportunitatea generării. Ca urmare a potențialului ostil oferit de amenințare, factorul de afectare manifestă o prezență redusă la nivelul sistemelor securității alimentare, comparativ cu cazurile riscului și pericolului. Aspectul este dat de realitatea că în lipsa unor măsuri privind contracararea, proliferarea este posibilă datorită managementului defectuos al reacției raționale privind contracararea.

Manifestările în sistemele țintă. Formele de prezentare sunt destul de diverse, fiind generate de elemente naturale ori umane sau prin forme combinate ale tipurilor posibile. Manifestările pot fi exogene sau endogene, predictibile sau impredictibile, funcție de situație. Detalii în fig.3.

Exemple de amenințare pot fi evidențiate: dispariția speciilor de pe anumită suprafață, întreruperea lanțului trofic, generarea unor ploii acide, producerea de inundații, menținerea gradului de sărăcie în mediul rural, intenția folosirii unor forme de bioterorism, scăderea valorii coșului zilnic, existența unor laboratoare clandestine cu culturi de microbi virulenți, diminuarea măsurilor de asistență socială și protecție socială, folosirea terenului agricol în scopuri neagricole, folosirea în alimentația umană a unor substanțe dăunătoare sănătății etc.

Potențialul ostil. Într-o posibilă evaluare matematică pe o scară ad-hoc, amenințarea ar putea fi situată aproximativ spre nivelul 0,75. Ca urmare, pentru degradării unui sistem alimentar de referință, în situația neluării măsurilor adecvate de zădărniciere (oprire, corectare, contracarare sau diminuare), poate fi concretizat nivelul de amenințare sau se poate chiar depăși stadiul respectiv. Existența neîngrădită a factorilor de afectare la nivelul specific amenințării, poate conduce la afectare gravă a sistemelor alimentare complexe.



Figura nr. 3: Amenințarea

Focusarea acțiunii. Intenția ostilă formulată distinct este caracteristică fundamentală a factorilor de afectare de acest nivel. Direcționalitatea se regăsește ca normă relativ obligatorie. Cum potențialul ostil este ridicat, dată fiind intenția în manieră focusată, degradarea normalității sistemelor de securitatea alimentară este posibilă. Potențialul factorului de afectare poate induce efecte într-un singur sistem țintă sau mai multora. Modificările realizate de amenințare pot afecta semnificativ existența și securitatea tuturor sistemelor permissive dispuse în raza de acțiune.

Finalitatea estimată. Finalitatea întrezărită conduce spre afectarea majoră și distrugerea ulterioară a sistemelor țintă alimentare.

Posibilități privind zădărnicierea. Prevenția este posibilă, fiind necesar ca în timpul anterior agravării factorului să fie activate măsuri reactive energice.

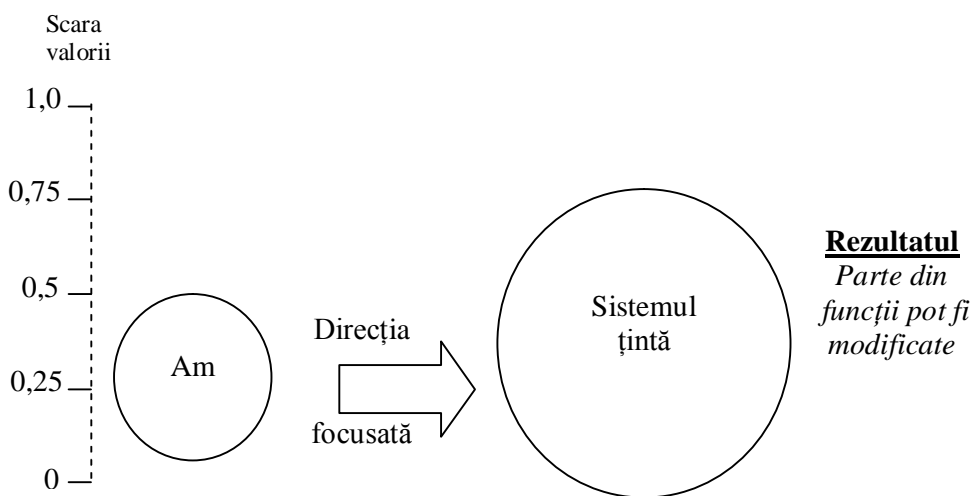
Managementul amenințării. Reacția masivă pentru contracararea și stoparea acțiunii ostile este strict necesară. În lipsa reacției, putem asista la evoluția factorilor de afectare alimentară. Prin acumularea potențialului ostil, se poate produce degradarea accentuată a parametrilor sistemului țintă din domeniul securității alimentare. Acțiunea energetică și direcționată sincronizat poate conduce la stoparea producerii fenomenelor ostile, concomitent cu diminuarea urmărilor deja induse. Măsurile reactive sunt necesare protejării *in extremis* a sistemelor fizice, biologice, sociale ori politice.

1.4. Agresiunea

Definire. Agresiunea (poate fi notată cu prescurtarea **Ag**) și reprezintă valoarea ostilă de nivel maxim, materializată în formă ofensivă, ce utilizează întregul potențialul virulent de care dispune factorul de afectare la un sistem alimentar țintă. DEX are în vedere conținutul specific de *atac împotriva unei persoane sau a unui stat*. Termenul are rădăcinile în cuvântul francez *agression*.

Oportunitatea generării. Posibilitatea apariției este mult scăzută, comparativ cu alți factori ostili alimentari posibili (riscul, pericolul și amenințarea). Prezența redusă se regăsește în contrapondere cu nivelul ridicat de acutizare a efectelor.

Manifestările în sistemele țintă. Cuprind diferite forme de manifestare fiind deosebit de importantă predictibilitatea acțiunilor și altor manifestări. Formele de manifestare sunt mult reduse, comparativ cu factorii de afectare alimentară cu nivel scăzut al virulenței. Formele de manifestare mențin activat scopul, fiind reală intenția de direcționalitate și afectare decisivă a sistemelor țintă din domeniul securității alimentare. Detalii în fig.4.



Figura nr. 4: Agresiunea

Ca exemple de agresiune pot fi menționate: utilizarea agenților biologici împotriva culturilor, producerea unor pandemii în cadrul șeptelului, inducerea artificială a inundațiilor sau cutremurelor, distrugerea soiurilor de cultură consacrate dintr-o regiune sau județ, eliminarea specialiștilor agronomi sau zootehniști, distrugerea lanțului trofic pe arii extinse, topirea accentuată a calotei glaciare, creșterea nivelului oceanului planetar cu 2-7 metri, extinderea masivă a găurii în stratul de ozon, realizarea atacurilor bioteroriste la facilitățile alimentare critice, producerea artificială a secetei, inundațiilor sau *tsunami* pe suprafețe țintă, derularea unor conflicte *soft* alimentare pe regiuni geopolitice, acapararea bogățiilor solului și subsolului, stoparea finanțării proiectelor majore alimentare, birocrăția excesivă în domeniul securității alimentare, pauperitatea accentuată a spațiului rural, migrația masivă a populației de la sate și depopularea unor așezări umane etc.⁶.

Potențialul ostil. Agresiunea este un atac decisiv, distrugător, la adresa unei comunități, grup social ori sistem alimentar complex. Poate conduce la afectarea definitivă a țintei. Posibilitățile de afectare a securității alimentare în situația agresiunii sunt situate la cote maxime admise, factorul destabilizator fiind situat la cota absolută, deci nivelul admis poate fi $p=1$.

Focusarea acțiunii. Ca urmare a acțiunii direcționate a factorilor ostili, poate fi atins nivelul de virulență maximă. Parcurgerea succesivă a nivelurilor se poate produce după realizarea pașilor succesivi, pe nivelurile de risc, pericol și amenințare. Mai trebuie realizat că traseul succesiv de evoluție a factorilor de afectare nu trebuie privit ca o regulă. În cazuri numeroase, pot fi eliminate etapele intermediare.

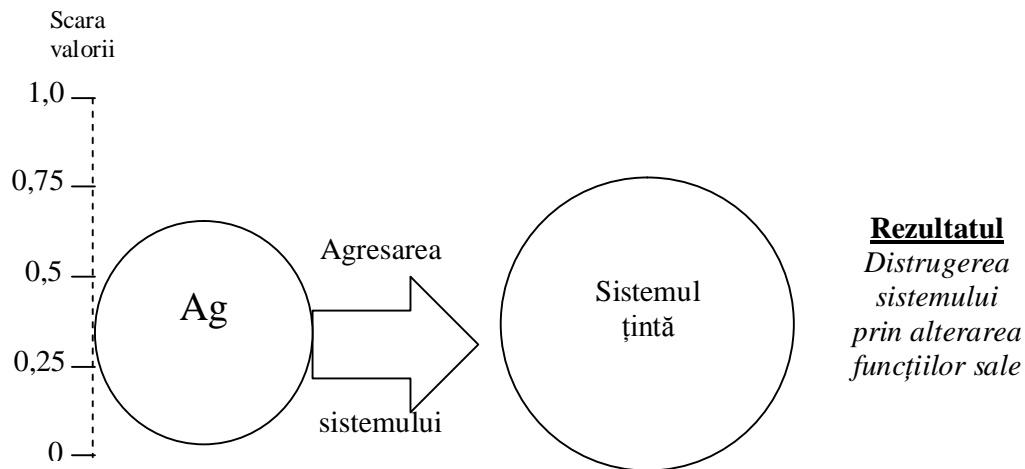
⁶ Bogdan Vasile, *Bioterorismul*, București, Editura Vox 2000, 2013.

Finalitatea estimată. Agresiunea are în vedere afectarea definitivă a sistemului alimentar țintă. Finalitățile produse pot determina modificarea stării sistemului țintă alimentar și degradarea ireversibilă a existenței și funcționalității acestuia. Scopurile agresiunii pot fi atinse dacă nu sunt activate măsuri eficiente privind contracararea eficientă a factorilor ostili în fazele incipiente. În mediu permisiv, se poate ajunge în timp scurt la nivelul de agresiune.

Posibilități privind zădărnicierea. Măsurile reactive trebuie generate imediat, în nivel maxim, utilizând întregul potențial de contracarare la dispoziție.

Managementul agresiunii. Zădărnicierea agresiunilor se poate realiza prin eforturi reactive întreprinse în manieră rațională, impunându-se un management eficient al factorilor ostili, aplicabil cauzelor de generare a fenomenului ostil. Efortul de contracarare trebuie să fie activat devreme, în raport cu generarea afectării respective, spre a opri cronicizarea crizei și complica soluționarea acesteia.

2. Vulnerabilitățile

Conform DEX, înțelesul termenului „*vulnerabil*” se referă la aspect privind faptul că „*poate fi rănit, poate fi atacat ușor, are părți slabe, defectuoase, criticabile*”. Etimologia termenului derivă din francezul „*vulnerable*” și latinescul „*vulnerabilis*”. Vulnerabilitățile sunt constituite din aspecte contextuale sau structurale pasive, ce oferă posibilitatea realizării unui tip de acțiuni particulare de afectare. Vulnerabilitățile sunt „*ferestre de oportunitate*”, ce fac posibilă desfășurarea unui anumit tip de acțiuni. Vulnerabilitățile dețin rol pasiv, făcând posibilă accesarea în sistemul țintă alimentar, declanșarea agresiunii și efectuarea acțiunilor ostile ale factorilor de afectare (ce au indiscutabil rolul activ). Pot fi luate în evidență diferite modalități de analiză a respectivelor „*ferestre de oportunitate*”: derivate din natura facilităților, aspecte dimensionare, generate de calendarul zilnic și produse din exterior.

Derivate din natura facilităților. Vulnerabilitățile de acest tip sunt induse de natura, caracteristicile și modul de realizare a structurilor proprii securității alimentare afectate. *Natura* diferitelor facilități poate să permit realizarea de efecte distructive de amploare. Poate fi utilizată spre exemplificare energia nucleară scăpată de sub control în centrale atomoelectrice, în măsură să producă daune de nivel mondial (Cernobîl 26 aprilie 1986, Fukușima 16 martie 2011).

Aspectele dimensionare au semnificația majoră derivată din faptul că obiectivele de proporții impresionante pot produce o influență proporțională cu dimensiunile deținute (solele de mii de hectare sunt ușor de contaminat biologic, cerealele pot fi deteriorate rapid într-un siloz teritorial, șeptelul este vulnerabil datorită numărului mare de exemplare, metropolele pot fi afectate rapid prin lovirea indivizilor componenți) sporesc producerea, controlul, cât și efectele factorilor biologici ostili.

Generate de calendarul zilnic. Sunt date de momentele din programul zilnic al facilităților, provocate de activitățile cu încărcare specifică ce permit

manifestarea acțiunilor ostile (intrarea în serviciu, masa principală, adunări cu diferite tematici, verificarea sistemelor de alertare sau monitorizare, briefinguri diferite, durata de liniște nocturnă, furtunile, viscolul, ploaia), momente sau aspecte ce conduc la optimizarea efectelor factorilor ostili.

Produce din exterior. Factorii tectonici și climatici, prin manifestările specifice, pot genera vulnerabilități folosite spre afectarea majoră a securității alimentare. Pot fi avute în vedere fenomenele meteorologice virulente (taifunul, uraganele, vijeliile aversele, viscolul, tornadele etc), cutremurele de pământ (directe sau prin generarea de *tsunami*), condițiile electrotehnice (întreruperea furnizării energiei electrice, defectarea echipamentelor critice ale sistemelor de securizare), ce pot avea influențe permissive declanșării acțiunilor ostile la adresa securității alimentare.

Concluzii

Factorii de afectare a securității alimentare sunt forme în care măsura afectării este dată de virulența factorilor, durata de acțiune în timp și măsurile de contracarare. Virulența derivă din formele de manifestare (risc, pericol, amenințare sau agresiune). Potențialul de ostilitate, direcționalitate și finalitatea posibilă poate dispune de un grad crescut privind modificarea sistemelor alimentare. Durata de timp pentru acțiunea de afectare a sistemelor de securitate alimentară este esențială în atingerea finalităților estimate. Se poate produce cronicizarea efectelor, prin sporirea graduală a virulenței factorilor de afectare. Astfel, se poate trece de la nivelul riscului, spre agresiune în mod gradual sau prin eludarea unor etape intermediare. Aspectul poate fi posibil, în acord cu existența și eficiența acțiunilor reactive. Respectivul acțiuni pot avea ca finalități atenuarea, contracararea, dispariția sau neafectarea sistemelor țintă alimentare de către factorii ostili. Este de dorit ca măsurile reactive să determine eliminarea factorilor ostili și să producă dezvoltarea în acord cu limitele de mediu⁷.

Bibliografie:

1. BĂDĂLAN, Eugen. BOGDAN, Vasile. *Organizații și structuri de securitate*. București, Editura Militară, 2009.
2. OPREA, Gabriel; BOTOȘ, Ilie; BOGDAN, Vasile, *Sistemul de răspuns la terorism*. București, Editura Militară, 2013.
3. BOGDAN, Vasile. *Bioterorismul*. București, Editura Vox 2000, 2013.
4. LESTER, Brown R., *Eco-economie. Crearea unei economii pentru planeta noastră*. Editura Tehnică, București, 2000.
5. European Commision, *Innovating for Sustainable Growth: A Bioeconomy for Europe*, 13.02. 2012.

⁷ European Commision, *Innovating for Sustainable Growth: A Bioeconomy for Europe*. 13.02. 2012.

NATURA FACTORILOR MAJORI PRIVIND AFECTAREA ALIMENTARĂ

Vasile BOGDAN*

Una dintre cele mai grele provocări la adresa lumii o reprezintă asigurarea securității alimentare a populației în contextual actual. Pentru diminuarea accesului la sursele de hrană, produc acțiuni de diferite amplitudini factorii de afectare alimentară. Respectivii factori majori de influență pot avea natură obiectivă sau subiectivă. Dintre cei mai importanți factori sunt cei cosmici, climatici, telurici și biologici. Cu excepția celor cosmici ce sunt de natură obiectivă, ceilalți pot fi deopotrivă naturali, cât și artificiali. Pentru umanitate, este deosebit de important să întreprindă acțiuni eficiente pentru diminuarea acțiunii factorilor de afectare și creșterea securității alimentare a cetățenilor.

Cuvinte-cheie: securitatea alimentară, factori cosmici, factori climatici, factori telurici, factori biologici.

Introducere

Factorii de afectare alimentară sunt extreme de diferiți și cunosc manifestări diferite în formele de existență și acțiune. Factorii *distructivi de afectare naturali* sunt agenți de sorginte obiectivă, produși din motive independente de voința omului, regăsindu-se permanent în mediul natural. Chiar dacă natura factorilor nu este ostilă întotdeauna, uneori fiind chiar favorabilă, intensitatea efectelor pot produce daune securității alimentare¹.

Activarea și efortul agenților respectivi de afectare se produce în mod independent față de voința omului. Se are în vedere existența unei multitudini de forme de reprezentare, cunoscând o paletă de enormă diversitate la nivelul Universului. Factorii naturali sunt omniprezenți, iar virulența este destul de ridicată. Dificultatea referitoare la contracarare face din prezența și manifestările factorilor un aspect deosebit de important pentru securitatea alimentară și pentru civilizația umană.

În teoria și practica analizei factorilor de afectare, sunt folosite o multitudine de clasificări. În principal, modalitățile privind sistematizarea sunt realizate în concordanță cu finalitățile de atins. Ca urmare, considerăm important ca după natură, factorii de afectare din domeniul securității alimentare să fie clasificați în: cosmici, climatici, telurici, biologici, alții².

Un tablou generic privind factorii distructivi și parametrii de identificare a acțiunilor acestora este prezentat în Tabelul 1.

* Colonel Vasile BOGDAN își desfășoară activitatea în cadrul Componentei de operații speciale, București. E-mail: bogdan_cvasile@yahoo.com

¹ Gabriel Oprea, Ilie Botoș, Vasile Bogdan, *Sistemul de răspuns la terorism*. București: Editura Militară, 2013.

² Bogdan Vasile, *Bioterorismul*. București: Editura Vox 2000, 2013.

Denumirea factorilor	Natura efectelor	Raza de acțiune	Contracurarea	Frecvența
Cosmici	Materiale și energetice	Astronomică	Imposibilă	Mai rari
Climatici	Materiale și energetice	Regională	Parțial posibilă	Destul de frecvenți
Telurici	Energetice	Locală, uneori națională	Imposibil	Rari
Biologici	Materiale		Posibilă	Frecvenți
Alimentari	Materiale			Destul de frecvenți
Umani	Materiale			Frecvenți
Energetici	Energetice	Locale, până la globale	Posibilă	Frecvenți

Tabelul 1: *Tabloul generic privind potențialul factorilor de afectare*

Situațiile respective vor fi detaliate în cele ce urmează.

1. Factorii cosmici

Definire. Sunt factori fizici sau energetici naturali, de natură pur obiectivă. Factorii cosmici sunt prezenți având forme diversificate la scara imensului Univers. Datorită limitelor cunoașterii, tipologia factorilor poate fi doar secvențial cunoscută de inteligența umană, cu tehnologia actuală la dispoziție. Se admite că efectele cosmice pot fi evidențiate doar în formele de manifestare ce pot fi evidențiate prin posibilitățile actuale de cunoaștere. Afectarea alimentară directă sau indirectă este indiscutabilă. Detalii în fig.1.



Figura nr.1: *Acțiunea factorilor cosmici*

Posibilități privind afectarea. Factorii cosmici ostili pot afecta material și energetic sistemele alimentare de pe întregul Mapamond. În respectiva manieră,

pot fi influențate decisiv flora, fauna și populația, putând conduce la modificarea sau perturbarea sistemelor de producere a hranei, dispariția unor sisteme sau lanțuri trofice și a vieții. Dispariția bruscă și masivă a dinozaurilor din istoria biologică a planetei din motive cosmice poate fi un exemplu deosebit de elocvent.

Declanșarea. Existența și acțiunea factorilor cosmici este realizată în modalitate continuă, sub ambele forme de manifestare (materială și energetică). Urmările acțiunilor factorilor cosmici pot fi favorabile securității alimentare (în mod obișnuit), dar în unele situații pot fi masiv ostile. Factorii cosmici de afectare dispun indiscutabil cele mai puternice posibilități de afectare (raze de acțiune uriașe, forțe de impact enorme, posibilitatea scăzută de contracarare etc). Impactul acțiunilor și raza efectelor sunt plasate la dimensiuni astronomice, imense comparativ cu factorii terestri. Uneori insesizabile omului, acțiunile factorilor cosmici pot genera distrugerea elementelor alimentare fundamentale ale civilizației umane.

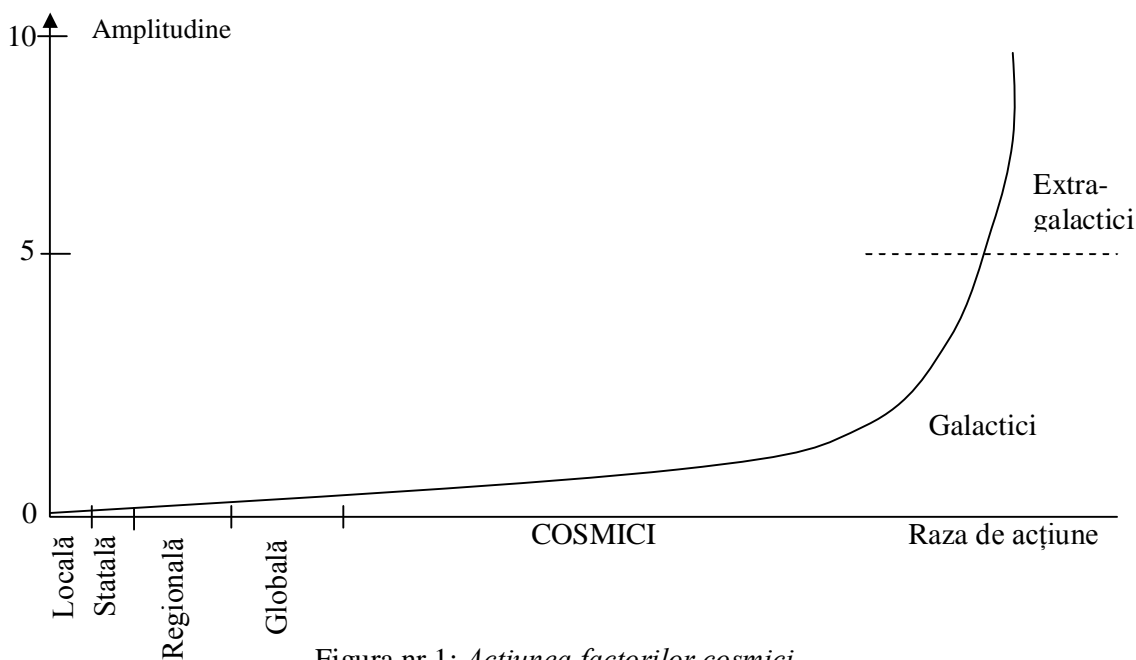
Finalitatea estimată. Compararea efectelor induse de factorii naturali este dificil de realizat într-un unui sistem comun de referință, în mod unitar cu formelor terestre de exprimare a efectelor. Folosind sistemul de unități de măsură comun (kg/f, tone/f, km, metri cubi, hectare, altele), termenii de comparare sunt totalmente nereprezentativi la scara Cosmosului. Posibilitățile de evaluare în discuție pot avea utilizare terestră certă, fiind total inoperante în cadrul cosmic de evaluare a finalităților produse de factorii de afectare. Valorile factorilor cosmici pot cuprinde reprezentări ale efectelor cu cifre conținând zeci, sute de zerouri (ori mai multe), mult mai mari comparativ cu materializările terestre. Impunerea sistemului comun de materializare matematică, presupune o zonă de discontinuitate (salt al valorilor) dintre sistemul terestru de evaluare și factorii Cosmici.

Manifestarea. Factorii cosmici de afectare pot să inducă efecte de valori imense, cu raze de afectare astronomice, materializate pe distanțe galactice (ani lumină) sau mult sporite. Ca reprezentări *cosmice* cu influența asupra securității alimentare pot fi enumerate:

- factori existenți la nivel galactic sau extra Calea Lactee, cu efecte dure asupra vieții și activității terestre;
- fluctuația masei solare, extinderea radiației luminoase și calorice solare adresate Pământului, cu modificarea majoră a vieții plantelor și animalelor;
- deplasarea *găurilor negre* și altor corpuri cosmice în proximitatea sistemului solar, cu interacțiuni devastatoare pentru sistemul alimentar terestru;
- lovirea Terrei de către asteroizi gigant, cu afectarea decisivă a faunei și florei și alterarea dramatică a condițiilor de existență a vieții (instalarea iernii polare pe întreg Mapamondul pentru o lungă perioadă de timp);
- producerea unor furtuni cosmice devastatoare, explozia supernovelor sau unor corpuri cosmice gigant, agresiuni ale găurilor negre minuscule sau materiei întunecate;
- intersectarea traiectoriei Terrei de către comete masive ori de către corpuri cosmice gigantice;

- căderea unor meteoriți cu dimensiuni apreciabile, producând urmări catastrofice în mediul marin, zona de litoral, cât și în spațiul terestru;
- ajungerea unor forme de canibalism galactic în proximitatea Terrei;
- acțiuni neprietenoase întreprinse de civilizații extraterestre, cu urmări negative asupra vieții și civilizației pe Terra (influențe, amestec ori control nedisimulat);
- continuare tendinței privind expansiunea Universului (deplasarea spre roșu);
- producerea de efecte cosmice puțin cunoscute cu magnitudini ridicate, imparabile prin tehnologiile actuale³.

Managementul efectelor acțiunilor factorilor cosmici la adresa Terrei este destul de greoaie. Atenuarea efectelor poate fi realizată în anumite niveluri. Măsurile realizate pot reduce efectele factorilor ostili doar în proporție scăzută. Între acțiunile de diminuare a ingerinței factorilor distructivi, pot fi avute în vedere măsuri organizatorice pentru scoaterea grupurile umane masive de sub lovitură, scăderea impactului la adresa sistemelor alimentare, altele. Urmările devastatoare pot fi generate în cvasitotalitatea situațiilor acțiunii factorilor cosmici.

Factorii de origină terestră pot avea natură telurică, meteorologică, climaterică, alte categorii diverse.

2. Factorii climatici

Definire. Privind posibilitățile de producere și manifestare, respectivii factori sunt de proveniență naturală, de factură obiectivă. Se mai poate afirma că factorii climatici pot fi și de natură umană.

Posibilități privind afectarea. Afectarea indusă poate fi de natură materială și energetică. Privind posibilitățile de afectare este reprezentativ nivelul regional, în care sunt influențate flora, fauna, infrastructurile, sistemele alimentare și populația. Securitatea alimentară specifică populațiilor numeroase este afectată masiv.

Declanșarea. Generarea efectelor factorilor climatici este previzibilă relativ cu o marjă de câteva zile, aspectul greu previzibil fiind posibil pentru durate mari de timp. Aspectele climatice schimbătoare, cu potențial distrugător sunt aspecte comune ale Terrei din zilele noastre. În perioada actuală se observă creșterea magnitudinii, extinderea zonelor de afectare, sporirea virulenței și creșterea frecvenței. Estimările oamenilor de știință arată că manifestările vor continua în viitor, în forme agravate.

Finalitatea estimată. Factorii climatici sunt responsabili cu realizarea anotimpurilor și aspectului general al vremii pe glob, producând influențe semnificative asupra vieții plantelor și animalelor, cât și a civilizației umane. Efectele majore produse de factorii climatici pe suprafețe geopolitice sau pe

³ Bogdan Vasile, *Bioterorismul*, București: Editura Vox 2000, 2013.

întiderea întregii planete prezintă influențe covârșitoare asupra siguranței alimentare a grupurilor țintă numeroase. Detalii în fig.2.

Manifestarea. Dintre formele specifice factorilor *climatici*, pot fi citate:

- modificări ale existenței, distribuției și urmărilor aspectelor climatice pe suprafețe mari geografice;
- sporirea radiației solare, cu afectarea producțiilor agricole, realizării ciclului apei în natură, debitului râurilor, nivelului oceanului planetar și obținerii energiei din surse neconvenționale (solare, vânt);
- încălzirea climei planetei, determinând topirea calotei glaciare, producând reducerea ghețarilor și creșterea nivelului oceanului planetar, cu urmări nefaste privind inundarea zonelor de coastă populate masiv și cunoscute ca zone de producere a alimentelor de bază pentru populații numeroase (gen orezul);
- diminuarea debitelor fluviilor sau dispariția cursurilor, reducerea nivelului mărilor interioare (Marea Aral) și lacurilor;
- deșertificarea unor suprafețe agricole mari, scăderea ariilor ocupate de păduri și a zonelor verzi;
- creșterea efectului distrugător al fenomenelor meteorologice periculoase (uragane, furtuni tropicale, cicloni, musoni, tornade, furtuni de nisip etc), generarea acestora realizându-se pe suprafețe noi (cum ar fi în țara noastră);
- modificarea ciclului climatic temperat alcătuit din patru anotimpuri succesive, cu menținerea doar a două sezoane (unul rece și unul cald), cu schimbarea imprevizibilă a acestora;
- scăderea resurselor vitale de hrană vegetală și animală, extinderea foametei endemice în rândul unor populații pe suprafețe geopolitice, compromiterea securității alimentare pe suprafețe imense;
- migrarea masivă a populațiilor înfomate, depășirea frontierelor insuficient consolidate, din rațiuni de supraviețuire;
- deșertificarea unor zone, migrarea spațiului tropical climatic mult spre poli, cu deteriorarea climatului obișnuit al cultivării plantelor, creșterii animalelor și alterarea civilizației;
- căderi masive de precipitații (ploaie, zăpadă, grindină) în perioade, locuri și cantități imprevizibile,
- sporirea frecvenței și amplitudinii temperaturilor extreme, influențând negativ recoltele și șeptelul, împingând spațiile de habitat uman spre spațiile reci subarctice;
- reducerea producției piscicole ale statelor riverane oceanului planetar, scăderea recoltelor culturilor de plante, reducerea producțiilor animaliere și scumpirea prețului vieții;
- secătuirea masivă a acviferelor, apariția cursurilor subterane ale râurilor, migrarea pânzei freatice spre adâncime, obținerea apei cu dificultate și la prețuri ridicate⁴.

⁴ Bogdan Vasile, *Biotorismul*, București: Editura Vox 2000, 2013.

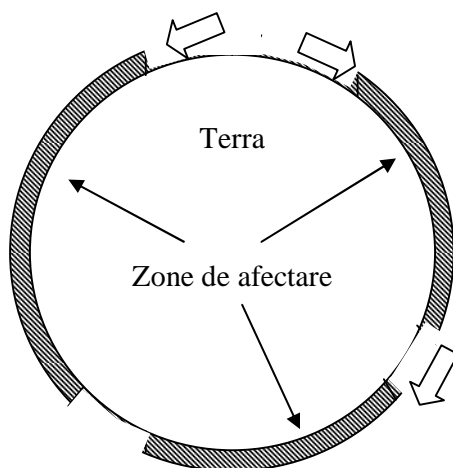

CARACTERISTICI

Efecte parțial parabile
 Finalitate=modificări
 temporare (definitive)
 Rază regională (globala)
 Magnitudine ridicată

Figura nr. 2: Acțiunea factorilor climatici

Managementul efectelor produse de factorii de natură climatică presupun că măsurile privind contracararea să fie realizate oportun, să aibă amploarea necesară și să fie atent coordonate. Contracararea factorilor climatici poate conduce la mutarea fizică a sistemelor complexe de viață în zone mai puțin fertile. Ca urmare, este posibilă migrarea omului în vecinătatea extremităților geografice, extinderea folosirii radiației solare pentru irigații și pentru cultura plantelor și animalelor. Acțiunile trebuie mai atent sincronizate pe regiuni și la nivel planetar. Reducerea efectelor factorilor climatici trebuie să fie intens studiată de organisme și organizațiile internaționale, fiind realizate proiecte de anvergură regională prin efort multistatal.

3. Factorii telurici

Definire. Sunt factori de origine naturală, de natură obiectivă. Raza de acțiune a acestora este de mii de km, uneori mai mult. Recent, se admite că factorii respectivi mai pot fi și de natură umană.

Posibilități privind afectarea. Afectarea este produsă preponderant sub formă energetică, în planul secund fiind generate efecte materiale. Referitor la afectare, poate fi avut în vedere nivelurile locale, naționale, uneori nivelul putând spori.

Declanșarea. Potențialul pentru declanșarea acțiunii factorilor poate fi analizat doar parțial în mod științific. Cu toate acestea, generarea factorilor este neașteptată pentru societate. Intervenția factorilor telurici este esențială privind menținerea vieții și securității alimentare pe Terra.

Finalitatea estimată. Efecte imprevizibile produse sunt resimțite pe raze de acțiune de mii de km sau chiar globale. Este cert că factorii telurici vor continua să constituie o prezență decisivă și în viitor. Au ca posibilitate alterarea formei *hard* și a vieții (*soft*) pe Terra, însoțind evoluția structurii geologice, modalităților biologice și evoluția civilizației umane. Acțiunile telurice se constituie în factori de influență majoră. Detalii în fig.3.



Figura nr.3: Acțiunea factorilor telurici

CARACTERISTICI

Efecte imparabile
 Finalitate = modificari decisive
 Rază națională (locală)
 Magnitudine ridicată (locală)

Manifestarea. Ca forme telurice pot fi avute în vedere:

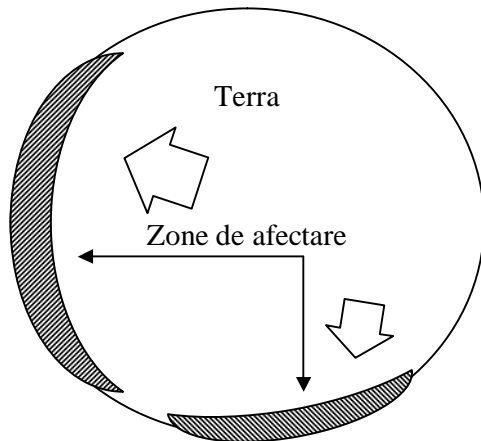
- alterarea Rezonanței Schuman a Pământului, cu modificări în perceperea ritmului existenței umane și biologice pe Terra;
- alterarea unghiului de înclinare a Pământului pe orbită și privind dispunerea polilor magnetici (migrarea sau chiar inversarea acestora);
- accentuarea modificării structurii interne, schimbarea dinamicii telurice interne Terrei, urmată de cutremure de pământ distructive, migrarea, re poziționarea și prăbușirea plăcilor tectonice;
- modificarea geografiei interne a scoarței terestre, vizibilă prin schimbarea raportului apă/uscăt (prăbușiri ale uscatului, subducții, discontinuități ale uscatului etc, alunecări masive de teren), fiind alterată geografia scoarței;
- erupțiile vulcanilor cu dispunere terestră sau acvatică (însoțite de *tsunami*), generând modificări accentuate ale raportului apă/uscăt;
- alterarea masivă a siguranței alimentare, prin afectarea culturii plantelor și creșterii animalelor.

Managementul efectelor factorilor telurici presupune măsuri adecvate. Astfel, pot fi avute în vedere scoaterea obiectivelor ori suprafețelor afectate de sub influențe, amplasarea ori re poziționarea în spații protejate. Pentru habitatele umane pot fi selectate medii alternative (zone stâncoase, spații sub apă, cavități sub pământ). Cum factorii telurici sunt greu de contracarat, trebuie acordată atenție prevederii acțiunilor și evoluției factorilor respective ostili, în scopul reducerii efectelor⁵.

4. Factorii biologici

Definire. Factorii biologici pot fi de proveniență naturală sau umană. Astfel, producerea acestora poate fi realizată și în mod obiectiv, pe cale naturală sau

⁵ Bogdan Vasile, *Biotorismul*, București: Editura Vox 2000, 2013.

artificială. Se menționează că existența factorilor biologici este o prezență obiectivă pe Terra.

Posibilități privind afectarea. Afectarea este produsă prin forme materiale iar raza de acțiune poate fi de dimensiuni locale sau mai mari. Uneori extinderea poate fi regională sau chiar globală. Potențialul privind contaminarea este cunoscut din perioade istorice, deoarece agenții respectivi au fost întrebuințați ca armă biologică, folosirea ofensivă fiind oprită actualmente prin convenții internaționale. Cu toate eforturile realizate în plan internațional, se realizează măsuri suficiente privind cercetarea, dezvoltarea și utilizarea factorilor biologici. Detalii în fig.4.

Declanșarea. Se știe că declanșarea și efectele factorilor ostili biologici se pot realiza cu relativă întârziere. Producerea efectelor factorilor biologici presupune o perioadă de incubare, cu durată de ore sau zile. Factorii biologici induc influențe apreciabile la nivelul economiei și societății, având un potențial de ostilitate ridicat și producând afectarea multiplă, diminuarea producției agricole, afectând zootehnia și destabilizând populația umană. Acțiunile biologice sunt focusate împotriva omului afectând drastic securitatea alimentară la nivel național⁶.

Manifestarea. Între formele de existență și de manifestare a factorilor biologici, pot fi amintite:

- existența virusului HIV/SIDA în diferite state (îndeosebi africane), cu îmbolnăvirea și reducerea populației umane;
- producerea în laboratoarele de cercetare a agenților biologici agresivi și utilizarea lor punctuală, uneori fiind posibile scăpări de agenți (accidentale sau voite);
- utilizarea cercetărilor avansate din domeniul geneticii în scopul creșterii potențialului speciilor de plante și raselor de animale, cu generarea de urmări negative la adresa securității alimentare și a vieții umane, prin dorințe ascunse de înnavuțire;



Figura nr.4: Acțiunea factorilor biologici

⁶ Ibidem.

- sporirea necontrolată a populației globului, cu depășirea posibilităților raționale privind asigurarea hranei;
- afectarea echilibrelor ecologice din natură, distrugerea ecosistemelor, a ciclurilor trofice și afectarea gravă a securității alimentare⁷;
- producerea tulpinilor diversificate a agenților biologici toxici, cu virulență sporită, imune la tratamentele comune, în măsură să producă efecte devastatoare;
- efectele focusate ale factorilor biologici subiectivi sau obiectivi în direcția reducerii recoltelor, diminuării șeptelului și scăderii producției piscicole;
- perpetuarea fenomenului malnutriției pe suprafețe întinse, alimentat și prin preocupări de natură biologică ostilă;
- folosirea pe scară largă a mijloacele nocive sănătății, de genul amelioratorilor, coloranților, conservanților, stimulatorilor de creștere, adaosurilor, altor substanțe chimice, utilizate în hrana vegetală, animală ori în alimentația omului, afectând serios sănătatea umană;
- folosirea potențialului biologic ofensiv pentru soluționarea de pe poziții de forță a diferendelor dintre state sau dintre grupuri țintă numeroase, utilizarea bioterorismului în mediul natural și social;
- aplicarea unor actici, măsuri, procedee și acțiuni pentru contaminarea resurselor de aer, hrană și apă⁸.

Managementul efectelor ostile presupun un accent sporit pe calitatea și eficiența contracarării și anihilării factorilor de agresiune. Pentru gestionarea posibilelor crize alimentare, trebuie implementate măsuri pentru monitorizarea culturilor de plante și efectivelor de animale, creșterea exemplarelor rezistente la agenții biologici, sporirea procentului privind folosirea energiei solare, măsuri profilactice sau de monitorizare active. Protecția și contracararea trebuie coordonate și întreprinse alte măsuri sinergice la nivel global, regional și național, putând realiza diminuarea efectelor factorilor biologici. Cum este importantă descoperirea prezenței și evoluției factorilor ostili, este imperios necesară diminuarea efectelor factorilor biologici de afectare. Pentru dezideratele respective trebuie sporită implicarea politicului, eforturile naționale fiind sincronizate eficient cu activitățile organismelor și instituțiilor abilitate⁹.

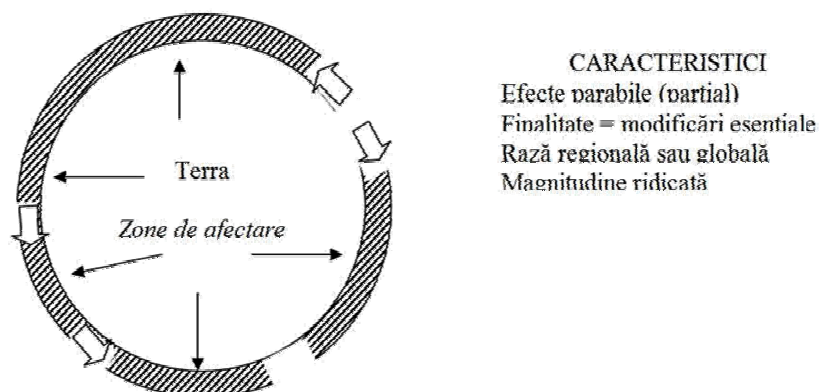
Concluzii

Structurile abilitate trebuie să mobilizeze energiile constructive spre impunerea unui control de eficiență ridicată asupra posibilităților de afectare produse de factori ostili diverși. Voința politică internă este determinant pentru atenuarea ori stoparea efectele factorilor ostili. Managementul efectelor trebuie realizat timpuriu, din fazele de început ale acțiunilor ostile, fiind dificil de obținut rezultate notabile mai târziu.

⁷ . Bogdan Vasile, *Bioterorismul*, București: Editura Vox 2000, 2013.

⁸ Brown R. Lester, *Eco-economie. Crearea unei economii pentru planeta noastră*, Editura Tehnică, București, 2000.

⁹ European Commision, *Innovating for Sustainable Growth: A Bioeconomy for Europe*. 13.02. 2012.

Acțiunile pentru afectarea sistemelor de diferite naturi va exista permanent în viitor. Diferitele naturi ale factorilor de afectare (cosmici, climatici, telurici, biologici, alimentari sau energetici), obligă la măsuri diferențiate. Amploarea acțiunilor beneficiază de existența vulnerabilităților de diferite naturi la sistemele- țintă¹⁰.

Bibliografie:

1. OPREA, Gabriel; BOTOȘ, Ilie; BOGDAN, Vasile, *Sistemul de răspuns la terorism*. București: Editura Militară, 2013.
2. BOGDAN, Vasile. *Bioterorismul*. București: Editura Vox 2000, 2013.
3. LESTER, Brown R, *Eco-economie. Crearea unei economii pentru planeta noastră*. Editura Tehnică, București, 2000.
4. European Commision. *Innovating for Sustainable Growth: A Bioeconomy for Europe*. 13.02. 2012.

¹⁰ Bogdan Vasile, *Bioterorismul*. București: Editura Vox 2000, 2013.

SPECIFICUL ABORDĂRII FEMINISTE A SECURITĂȚII

Roxana TOMA*

În studiul nostru, pornim de la premisa de bază a necesității reevaluării metodologiei care derivă atât din inovațiile paradigmatică apărute de-a lungul timpului, cât și din transformarea mediului național și internațional de securitate.

Una dintre noile fațete ale securității este dată de specificul abordării feministe a acestui concept în cadrul relațiilor internaționale. Pe aceasta încercăm să o reliețăm în această lucrare.

Cuvinte-cheie: securitate, RI, feminism, școli de gândire, paradigmă.

Considerații introductive

Securitatea este o noțiune complexă și controversată - încărcată cu sentimente și cu valori adânc înrădăcinate. Majoritatea oamenilor sunt de acord că o problemă de securitate apare atunci când cineva - o persoană, o bandă sau un grup ori un stat - amenință viața, integritatea fizică sau mijloacele de subzistență ale altcuiva; de pildă, pe o alee întunecoasă un individ înarmat cere portofelul sau viața cuiva.

Dacă pornim de la o înțelegere largă și cuprinzătoare a securității, sinonimă cu orice s-ar afla în mintea observatorului, atunci ar însemna să afirmăm că aproape orice valoare și interes uman, dacă partea afectată le percepe ca fiind amenințate, constituie o problemă de securitate. Poate că includerea a atât de multe în definiția noastră privind securitatea duce la tratarea problemei securității într-un mod care împiedică sau face imposibilă încercarea de a afla cât mai multe despre această preocupare umană de importanță vitală. Și invers, dacă am adopta o concepție mai limitată privind securitatea, identificată numai cu forța și cu amenințările coercitive, poate că am exclude actori și factori de o importanță esențială.

Dacă nu descoperim o bază comună, vom vorbi despre lucruri diferite, desemnate ca securitate. Ne vom baza inconștient pe filtre conceptuale ce proiectează imagini contrastante și reflectate ale securității și ale modului său de abordare.

1. Reteoretizarea paradigmei de securitate

Necesitatea reevaluării metodologiei derivă atât din inovațiile paradigmatică apărute de-a lungul timpului, cât și din transformarea mediului național și internațional de securitate. În acest context, exemplul clasic este cel

* Locotenent Roxana TOMA, doctorand al Universității Naționale de Apărare „Carol I”, își desfășoară activitatea în cadrul Colegiului Național de Apărare, București. E-mail: rocsy_to@yahoo.com

al perioadei încheierii Războiului Rece. Astfel, înainte de acest moment, problema dimensiunii economice a securității a fost considerată adiacentă problemei centrale, aceea a securității militare. În prezent, studiile de specialitate încearcă să infirme această teorie prin abordarea naturii multifacetate a securității naționale și internaționale. Schema dinamicii sociale ce antrenează transformarea este simplă: modificarea circumstanțelor externe determină modificarea practicilor sociale, care, la rândul lor, transformă prescripțiile condiționale și, în final, prescripțiile absolute. Schema reflectă legătura dintre reprezentările sociale și schimbările sociale, evoluția istorică a societății. Evenimentele ating grupurile sociale și implică subiecții acestora, constituind o miză ce nu poate fi neglijată.

În consecință, securitatea nu mai poate fi analizată în termeni de alegere politică, de capabilități și intenții ale unui stat, ci vulnerabilitățile, riscurile, pericolele și amenințările la adresa securității au căpătat acum o semnificație sistemică. De exemplu, restrângerea definiției securității la conceptele de *integritate teritorială* sau de *interese naționale* determină excluderea din analiză a amenințărilor de natură socială la adresa societății interne sau internaționale. Redefinirea securității astfel încât să includă și dimensiunea economică, ca un element separat și cu importanță egală, este concomitentă cu preocuparea de a identifica și celelalte dimensiuni ale unei noi agende de securitate (politici macroeconomice, factori de natură culturală și de natură politică, mediu etc.).

2. Teorii feministe în relațiile internaționale

Feminismul¹ este o doctrină teoretică și de acțiune care revendică lupta împotriva inegalității de gen, promovând afirmarea femeii în societate prin ameliorarea și extinderea rolului și drepturilor sale. „Doctrina nu trebuie confundată ... cu simpla revendicare a unor drepturi”².

Contribuțiile feministe cuprind o varietate de direcții de abordare, dar toate au în comun intuiția că genul contează în înțelegerea modului de funcționare a Relațiilor Internaționale, în special în probleme privind războiul sau securitatea internațională³.

Se diferențiază trei tipuri de teorii feministe care oferă instrumente euristice pentru acest câmp de cercetare:

1) *feminismul empiric* se focalizează pe femei și/sau explorează genul ca dimensiune empirică a relațiilor internaționale, corectează negarea sau subreprezentarea femeilor în politica mondială, produse ale falsei presupuneri că experiențele bărbaților pot fi reprezentative atât pentru bărbați, cât și pentru femei, și că femeile sunt fie absente din activitățile politice internaționale, fie irelevante pentru procesele globale - cercetările feminine arată că statele în care

¹ Ștefan Mihăilescu, *Din istoria feminismului românesc. Studiu și antologie de texte* (1929-1948), Editura Polirom București, 2006, p. 52.

² Mihaela Miroiu, *Drumul către autonomie. Teorii politice feministe*, Editura Polirom, București, 2004, p. 110

³ Joshua S., Goldstein, Jon C. Pevehouse, *Relații Internaționale*, Editura Polirom, 2008, p. 160.

există o mai mare inegalitate de gen sunt mult mai predispuse la a se implica într-un război sau a folosi violența;

2) *feminismul analitic* folosește genul drept categorie teoretică pentru a pune în evidență prejudecățile de gen asociate conceptelor din relațiile internaționale și a explica aspecte constitutive ale relațiilor internaționale astfel, imaginea hegemonică a masculinității este asociată cu autonomia, suveranitatea, înclinația spre raționalitate, obiectivitate și raționalism, iar noțiunea dominantă de feminitate este asociată cu lipsa acestor caracteristici;

3) *feminismul normativ* reflectează asupra procesului de teoretizare ca parte a agendei normative pentru schimbări politice și sociale, în sensul punerii la îndoială a anumitor sensuri și interpretări din teoria Relațiilor Internaționale⁴.

Ca ramuri ale feminismului se pot aminti următoarele:

a) *feminismul diferenței* se concentrează asupra valorizării femininului, a contribuțiilor unice ale femeilor ca femei;

b) *feminismul liberal* privește diferențele „esențiale” în capacitățile sau perspectivele femeilor sau bărbaților ca fiind triviale sau inexistente;

c) *feminismul marxist* înțelege relațiile de gen ca elemente constitutive ale relațiilor sociale, ca instituții fundamentale pentru bunul mers al societății;

d) *feminismul perspectival* consideră că identitatea istorică, socială de gen a autorului influențează modul de teoretizare;

e) *feminismul postmodernist* tinde să respingă presupunerile despre gen făcute de feminisții diferenței și cei liberali, considerând acele diferențe arbitrare și flexibile.

În țara noastră, studiile Mihaelei Miroiu și ale Laurei Grunberg sunt printre primele încercări de a prezenta publicului ideile și problematica feminismului.

În România, între 1866 și 1932, femeile nu aveau dreptul să încheie niciun act administrativ decât cu învoirea soțului sau a justiției, nu puteau dispune de dota și nici de veniturile lor realizate în timpul căsniciei, erau lipsite de dreptul de tutore și obligate să aibă domiciliul stabilit de soț, nu aveau drept de moștenire, dacă nu aveau copii, aveau acces limitat la educație, le era interzis dreptul de a vota sau a profesa în anumite domenii etc.

Dintre personalitățile feminine care au scris istoria prin lupta pentru drepturile civile și politice ale femeilor se înscriu: Sarmiza Bîlcescu (1867-1935) - prima femeie din lume care a obținut titlu de Doctor în Drept (la Universitatea din Sorbona) și prima femeie avocat în Europa; Ella Negruzzi (1876-1948) – prima femeie avocat din România; Alexandrina Cantacuzino (1877-1944); scriitoarea Adela Xenopol; Margaret Hilda Thatcher (13 octombrie 1925) - fost prim-ministru al Regatului Unit din 1979 până în 1990; Madeleine K. Albright, prima femeie care a deținut funcția de secretar de stat al SUA; Condoleezza Rice – fost secretar de stat al SUA (2005-2009) și consilier pe probleme de securitate națională al lui G. W. Bush (2001-2005); Angela Dorothea Merkel – prima femeie-cancelar din istoria Republicii Federale Germania; Veronica Michele

⁴ Andrei, Miroiu; Radu Sebastian, Ungureanu (coord), *op. cit.*, p. 166

Bachelet Jena (29 septembrie 1951) - președintele statului Chile, prima femeie care ocupă această funcție, în istoria țării sale; Pratibha Devisingh Patil (19 decembrie 1934) - al 12-lea și actualul președinte al Republicii India, și prima femeie care a deținut un astfel de post în țara sa.

O abordare a ansamblului contribuțiilor feministe la studierea relațiilor internaționale este o încercare dificilă, întrucât presupune o sinteză a mult decât o anumită teorie sau chiar școală de gândire.

A doua observație este că, atunci când discutăm despre feminism în relațiile internaționale, dacă dorim să respectăm rigoarea științifică, trebuie să tratăm de fapt în mod clar cele câteva tipuri distincte de teorii de inspirație feministă în Relațiile Internaționale și, în același timp, abordările de gen ale unor fenomene concrete ale realității și politicii internaționale de astăzi.

Feminismul aduce în relațiile internaționale atât o agendă teoretică nouă, cât și o agendă de cercetare nouă, regândind fenomene internaționale mai vechi și comunicându-le într-un nou limbaj sau punând în centrul atenției realități internaționale ignorate până acum în cercetările tradiționale.

O caracterizare foarte succintă a fiecărui curent teoretic feminist al relațiilor internaționale poate aduce mai mult conținut și claritate acestor considerații introductive. Reducerea lor la un singur curent este imposibilă din cauza diversității și, mai ales, dat fiind că între ele există diferențe epistemologice, metodologice, ontologice și axiologice semnificative. În ultimele decenii, majoritatea teoriilor politice feministe au dobândit proiecții în domeniul Relațiilor Internaționale, ca disciplină, deși au apărut mult mai târziu decât „echivalentul” lor în teoria politică pură.

Feminismul marxist se înscrie în a doua etapă de teoretizare a genului ca punct de sprijin pentru critica teoriilor și practicilor internaționale consacrate. Caracteristica feminismului marxist este înțelegerea relațiilor de gen ca elemente constitutive ale relațiilor sociale, ca instituții fundamentale pentru bunul mers al societăților, întemeiate prin impunere sau negociere între grupuri a căror putere este substanțial diferită. Diferența de gen este o chestiune individuală, așa cum relațiile între sexe nu sunt în primul rând o chestiune privată. Ele sunt realități sociale, manipulate de-a lungul timpului pentru a servi, prin înțelegerea și organizarea acestor relații, interesele clasei dominante.

Feminismul teoriei critice este o altă teorie importantă în studiile feministe contemporane ale Relațiilor Internaționale care poate fi încadrată etapei genului ca element constitutiv. Fiind un curent mai recent (anii '90), se resimt asupra lui influențe marxiste, îndeosebi importanța acuzelor materiale în evoluția societăților, influențe gramsciene – orice societate este scena unui conflict dialectic între forțele interesate de statu-quo și cele interesate de schimbare – precum și influențe post-pozitiviste, în sensul conceperii cunoașterii ca subiective, limitate și aservite întotdeauna unor interese greu perceptibile. Feminismul teoriei critice încorporează distincția fundamentală operată de Robert Cox între teoriile orientate spre rezolvarea problemelor și cele critice.

Feminismul constructivist este al patrulea curent teoretic important în studierea relațiilor internaționale, caracterizat în principal prin abordarea

problemelor identității în politica internațională, a mecanismelor de producere a identităților colective și instituționale și a implicațiilor interacțiunilor internaționale pentru construirea, recunoașterea sau infirmarea identităților asumate pe plan extern.

Feminismul perspectival este astăzi una dintre cel mai bine reprezentate linii de cercetare feminină în relațiile internaționale, analiza și critica premiselor de gen implicite domeniului, așa cum a fost el definit și teoretizat până în acest moment. Feminismul perspectival consideră că identitatea istorică, socială de gen a autorului, a teoreticianului influențează modul de teoretizare. Identitatea masculină a tuturor autorilor din relațiile internaționale constituie una dintre explicațiile faptului că atât disciplina cât și realitatea internațională sunt înțelese și proiectate conform unei viziuni masculine asupra lumii.

Feminismul postmodern este un curent de teoretizare a relațiilor internaționale care a câștigat teren mai ales în a doua parte a anilor '90 și în anii 2000⁵. Desigur, dacă respectăm ideile postmodernismului în general, asocierea dintre feminism și postmodernism este o problemă în sine, câtă vreme postmodernismul contestă orice esență obiectivă, „naturală” a realității, inclusiv o identitate comună a femeilor în spațiu și timp, care ar putea alimenta o abordare feminină.

O abordare onestă, dar puțin informată referitoare la problematica genului în Relațiile Internaționale, mai ales în peisajul literaturii de specialitate existente în România, ar porni, cel mai probabil, de la ideea că puține lucruri pot fi mai diferite și mai lipsite de legătură cu lumea internațională decât existența incontestabilă a unor diferențe de gen.

Dată fiind imaginea standard a relațiilor internaționale - ca lume a puterii, a conflictului, a războiului și anarhiei, ce poate fi mai puțin aparent decât existența femeilor și universul asumatelor valori specific feminine - ale emoționalului, esteticului, naturalului, grijii, slăbiciunii și dependenței -, fără puncte de intersecție cu valorile lumii internaționale. Cu toate acestea, lucrarea de față sintetizează cele mai importante curente teoretice feministe în Relațiile Internaționale, arătând, pas cu pas, modalitatea în care definirea domeniului a dus la excluderea altor valori, concepte, conduite din sfera internațională și, ca un corolar, modalitatea în care redefinirea redefinirii poate extinde și modifica sfera internațională.

Studiind lucrările feministe despre lumea internațională, putem constata că acestea se orientează, cel mai adesea, spre trei direcții. Prima își propune să evidențieze faptul că femeile au existat în relațiile internaționale și până acum, dar rolul lor a fost ignorat. Este o abordare prezentă mai ales la feministe liberale, fără a se limita totuși doar la acestea. Războiul însuși este descris într-o altă formă.

O a doua categorie importantă a literaturii feministe în relațiile internaționale se concentrează pe critica profundă a teoriilor consacrate, de la

⁵ În timp ce feminismul perspectival se impune, încă din anii 1980, prin câteva lucrări de referință te lui Cynthia Enloe, Jean Bethke Elshtain și Sara Ruddick.

premise și până la ultimele consecințe teoretice și chiar practice. Este categoria cea mai bine reprezentată în literatura ultimelor decenii și în marea majoritate a curentelor teoretice feministe.

În fine, al treilea tip de literatură feministă în domeniul internațional a prins contur în ultimii zece ani, pe măsură ce depărtarea de începuturile timide și dezvoltarea uimitoare a subdomeniului a facilitat un salt calitativ al cercetării. A treia categorie reunește acele lucrări care transgresează criticile sau le duc mai departe, pentru a propune rețoretizări coerente, fundamentate, ale realității internaționale și, chiar mai mult, pentru a genera procese de inovare a practicilor, actorilor și regulilor.

Postmodernismul, ca și feminismul și constructivismul, este o abordare largă a cercetării care și-a lăsat amprenta pe diferite discipline academice, mai ales pe studiul literaturii. Din cauza rădăcinilor literare, postmoderniștii acordă o atenție deosebită textelor și discursurilor - modului în care oamenii vorbesc și scriu despre subiectul lor (relații internaționale).

În viziunea acestuia, discursurile nu sunt controlate de indivizi, ci mai degrabă au o putere a lor în sine, prin faptul că generează o cunoaștere particulară. Incluzând concepte centrale și definiții ale problemelor cu care s-a operat și care, de cele mai multe ori sunt acceptate fără discuție. Aceasta înseamnă că nu există nici un „adevăr” nedisputat despre „natură” sau viața umană. Totuși, nu înseamnă că postmoderniștii n-ar privi cu un ochi critic structurile ierarhice. Un adevăr pe care-l contestă ei, este, de exemplu, distincția dintre canoanele cunoașterii care se predă în școli și universități, și miturile, legendele, noțiunile „de bun simț” care se transmit din generație în generație, prin familii și comunități locale⁶. Conform gânditorilor postmoderni, un discurs nu este numai o relatare sau o poveste despre ceva sau cineva, ci este o practică care formează sau creează sistematic obiectele despre care vorbesc.

Postmodernismul este preocupat de demascarea „interferențelor textuale din spatele politicii de putere”. „Realitatea” politicii de putere este întotdeauna deja constituită prin textualitate și moduri de reprezentare scrise.

De pe aceste poziții, postmoderniștii au criticat realismul, spunând că acesta nu poate justifica revendicarea că statele sunt actorii centrali ai Relațiilor Internaționale și că statele funcționează ca actori unitari cu seturi coerente de interese obiective. În plus, criticii postmoderni ai realismului nu văd nimic obiectiv și universal în interesele statelor, iar statele le consideră „ficțiuni” ce nu au o realitate tangibilă și ce au fost create pentru a da sens acțiunilor indivizilor. Pentru postmoderniști, statele nu sunt actori unitari, ci sunt multiple realități și experiențe care stau ascunse sub suprafața entităților fictive construite de realități (de exemplu, Uniunea Sovietică a fost tratată de realiști ca un singur actor, dar a mascat experiențele divergente ale republicilor componente).

Dubla citire expune relația dintre efectele de stabilitate și destabilizări prin folosirea unei analize bazate pe o citire dublă - prima citire este un

⁶ Jill Steans, Lloyd Pettiford, *Introducere în relațiile internaționale*. Editura Antet, Filipeștii de Târg 2008. p. 163

comentariu /repetiție a interpretării dominante și redă cu fidelitate relatarea dominantă, repetând pașii fundamentali din argument și demonstrând cum textul, discursul sunt coerente și consistente cu ele însele; cea de-a doua citire o destabilizează, punând accent pe acele puncte de instabilitate din text/discurs, demascând tensiunile interne și modul cum sunt ele acoperite sau excluse⁷.

O altă critică adusă realismului este aceea că omite femeile și genul concentrându-se asupra marilor puteri. Feministii postmoderni sunt de acord cu feministii diferenței că realismul poartă înțelesuri ascunse despre rolurile gen, dar neagă că există vreun înțeles fixat, inerent fie genului masculin, fie celui feminin, în studierea războiului, feministii postmoderniști au renunțat la arhetipurile de „războinic drept” (masculin) și de „suflet frumos” (feminin) susținând că femeile nu sunt doar privitori pasivi, ci sunt participanți activi într-un sistem de război legat în ambele genuri.

Concluzii

Dezbaterile teoretice din domeniul relațiile internaționale sunt fundamentale, dar nerezolvate. Acestea lasă domeniul relațiilor internaționale într-o situație turbulentă, zbatându-se în încercarea de a face puțină lumină într-o lume aflată într-o rapidă schimbare, unde vechile idei nu mai funcționează.

Integrarea perspectivelor feministe în abordări postmoderniste, teorie politică și abordări constructiviste reprezintă o strategie importantă pentru interacțiunea cu alți cercetători din domeniul Relațiilor Internaționale, iar recunoașterea relațiilor strânse dintre gen, idei, identități, norme și aspecte ale politicii și economiei internaționale poate avea beneficii importante pentru generarea de indicii privind procesele asociate transformărilor locale și globale. Așadar, teoria feministă deschide o subtilă cale intelectuală pentru studierea problematicii securității privită din perspective sociale noi.

Bibliografie:

1.MIHĂILESCU, Ștefan, *Din istoria feminismului românesc. Studiu și antologie de texte* (1929-1948), București: Editura Polirom 2006.

2.MIROIU, Mihaela, *Drumul către autonomie. Teorii politice feministe*, București: Editura Polirom, 2004.

3.GOLDSTEIN, Joshua S.; PEVENHOUSE, Jon C., *Relații Internaționale*, Iași: Editura Polirom, 2008.

4.MIROIU, Andrei; UNGUREANU, Radu-Sebastian (coord.), *Manual de Relații Internaționale*, Iași: Polirom, 2006.

5.STEANS, Jill; PETTIFORD Lioyd, *Introducere în relațiile internaționale*. Filipeștii de Târg: Editura Antet, 2008.

⁷ Teodor Frunzeti, Dorel Bușe, *Relații internaționale*, Editura Universității Naționale de Apărare „Carol I”, București, 2011, pp. 58-62.

6.FRUNZETI, Teodor; BUȘE, Dorel, *Relații internaționale*, București: Editura Universității Naționale de Apărare „Carol I”, 2011.

7.BECK, Ulrich, *The Risk Society, Towards a New Modernity*, Sage Publication, 1992.

8.BURCHILL, Scott; LINKLATER, Andrew; DEVETAK, Richard; DONNELLY, Jack; PATERSON, Matthew; REUS-SMITH, Cristian; JACQUI, True, *Teorii ale relațiilor internaționale*. Iași: Editura Institutul European, 2008.

SECȚIUNEA A III-A
EVOLUȚII ÎN TEORIA ȘI PRACTICA
STRATEGICĂ

PRINCIPIILE LUPTEI ARMATE ȘI STRATEGIA MILITARĂ

Eduard-Constantin EFRIMESCU*

Existența unor principii care au direcționat organizarea și desfășurarea luptei armate la toate nivelurile, inclusiv în plan strategic, a fost sesizată din cele mai vechi timpuri, istoria oferind numeroase exemple de comandanți sau gânditori militari care le-au scos în evidență și le-au aplicat cu succes în practică.

Evidențiind un raport complex dintre general și particular, obiectiv și subiectiv în acțiunea militară, principiile luptei armate, aplicabile la nivel strategic, reprezintă, în calitate de creații conștiente ale oamenilor, puntea de legătură între legile luptei armate și practica războiului în ansamblu.

Fiind elaborate de oameni, prin mijlocirea gândirii abstracte, principiile strategiei sunt juste în măsura în care ele sînt expresia autentică a legilor obiective ce guvernează fenomenul război. Confirmarea lor, în forma în care sunt cristalizate într-o anumită etapă istorică de practica militară a epocii respective, le conferă gradul de obiectivitate necesar pentru a fi considerate, pe drept cuvînt, un veritabil ghid de acțiune în pregătirea și ducerea acțiunilor militare.

Cuvinte-cheie: acțiune, luptă, operație, principii, război, strategie.

Cadru introductiv

Încă din antichitate conflictele militare au făcut obiectul unei profunde analize din partea comandanților și gânditorilor militari care, pe baza experienței proprii și a altora, au căutat să scoată în evidență împrejurările în care au izbucnit războaiele, esența și cauzele care au determinat victoria uneia dintre părți și respectiv, înfrângerea celeilalte. Pe de altă parte, s-a urmărit stabilirea normelor și regulilor, fundamentarea ideilor de bază care, puse în aplicare, determină obținerea victoriei.

Existența unor principii care au direcționat organizarea și desfășurarea luptei armate la toate nivelurile, inclusiv în plan strategic, a fost sesizată din cele mai vechi timpuri, istoria oferind numeroase exemple de comandanți sau gânditori militari care le-au scos în evidență și le-au aplicat cu succes în practică. „Strategia - spunea Napoleon - este o artă care se sprijină pe principii și nimănui nu-i este permis să le uite. Toți marii generali ai antichității și toți cei care mai târziu au urmat în mod demn liniile lor au făcut lucruri mari numai pentru că au asimilat regulile și principiile naturale ale războiului, adică combinațiile judicioase, înțelegerea exactă a mijloacelor care trebuie puse în acțiune în fața dificultăților. Grație acestei asimilări ei au reușit, oricît de mare a fost îndrăzneala operațiilor duse și amploarea succeselor. Ei n-au încetat niciodată să facă din război o veritabilă știință. Numai datorită acestui motiv ei sînt marii noștri maeștri și numai prin eforturile de a-i urma putem să ne apropiem de ei”¹.

* Colonel Eduard-Constantin EFRIMESCU este doctorand în domeniul Științe militare și informații la Universitatea Națională de Apărare „Carol I”, București. E-mail: elizasiedi@yahoo.com

La rândul său, Jomini afirma că „Teoriile bune, stabilite pe principii adevărate și justificate de fapte, cărora să li se alăture lecțiile istoriei, sunt, după părerea mea, adevărata școală a comandantului”². Mareșalul F. Foch sublinia în același sens: „Arta războiului, ca toate celelalte are teoria sa și principiile sale; altfel nu este o artă”³. În lipsa unor principii judicioase elaborate și, în consecință, stabile, aprecia Lloyd, se ajunge la schimbări continue, fie că este vorba de organizarea luptei, de constituirea formațiilor sau de efectuarea manevrelor.

Din rândurile valoroasei pleiade a teoreticienilor militari români care au studiat și dezbătut principiile strategiei și au susținut necesitatea aplicării lor în practică, amintim pe generalul I. Sichițiu și colonelul Al. Ioanițiu care afirmau: „În toate timpurile pregătirea, conducerea și execuția războiului au fost guvernate de anumite principii generale, care vor rămâne și în viitor la baza artei și științei militare, oricare va fi caracterul pe care-l va îmbrăca războiul. Cine s-a abătut de la acest adevăr a clădit doctrine artificiale, care s-au prăbușit de la primele ciocniri cu realitățile războiului”⁴.

După cum lesne se poate deduce, principiile strategiei clasice sunt valabile și în prezent, desigur cu mențiunea că ele își modifică parțial conținutul și se aplică în raport cu specificul noilor realități determinate de impactul evoluției științei și tehnicii contemporane asupra domeniului militar. Fără adaptarea corespunzătoare a respectivelor principii la evoluția fenomenului militar corelat cu cel politic, economic, social etc, acestea devin simple enunțuri, rămase în urma timpului, în urma realităților.

Fiind elaborate de oameni, prin mijlocirea gândirii abstracte, principiile strategiei sunt juste în măsura în care ele sînt expresia autentică a legilor obiective ce guvernează fenomenul război. Confirmarea lor, în forma în care sunt cristalizate într-o anumită etapă istorică de practica militară a epocii respective, le conferă gradul de obiectivitate necesar pentru a fi considerate, pe drept cuvînt, un veritabil ghid de acțiune în pregătirea și ducerea acțiunilor militare.

1. Principiile luptei armate în gândirea strategică universală și națională

De-a lungul istoriei artei militare au fost formulate numeroase principii, mai ales pe baza experienței obținute în războaiele clasice, duse cu armate numeroase, înzestrate cu cantități mari de tehnică militară, în condițiile existenței unor fronturi continue și a unui echilibru al raportului de forțe⁵. O dată cu dezvoltarea practicii războaielor, reprezentanții de frunte ai gândirii militare universale și românești au căutat cu asiduitate să perfecționeze și să adapteze

¹ Cf. F.Foch, *Principiile războiului. Conducerea războiului*, Editura Militară, București, 1975, p. 175.

² Apud colonel dr. Valentin Arsenie, *Principii ale luptei armate în războiul întregului popor*, Editura Militară, București. 1987. p. 19.

³ F. Foch, *Op. cit.*, p. 35.

⁴ Sichițiu Ioan, Ioanițiu Alexandru, *Elemente de strategie*, București, 1936, p. 167.

⁵ Arsenie Valentin, Cearapin Tudor, Velicu George, *Actualitatea strategiei militare. Studii de artă militară și strategie a ordinii publice*, Editura Sitech, Craiova, 1998, p. 43.

sistemul principiilor aplicabile strategiei și acțiunilor militare, în general, în raport cu evoluția mijloacelor de luptă și a fenomenului militar în ansamblu.

Gânditorii militari mai vechi sau mai noi nu au ajuns la un consens asupra principiilor luptei armate și probabil va mai trece ceva timp până când universalitatea acestora nu se va mai confrunta cu realitatea extraordinarei lor variabilități. Cauzele trebuie căutate în limitele ce au existat în studiul fenomenului război în diferite etape istorice, în caracterul național al strategiilor de securitate sau particularitățile și condițiile fiecărui stat. Lista diferă de la un autor la altul și un principiu proclamat fundamental de un autor este pur și simplu ignorat de altul, așa cum se arată în tabelul de mai jos.

Tabelul nr. 1 Principiile luptei armate în gândirea strategică universală și națională

Napoleon	Foch	Fuller	L. Hart	I.Sichitiu Al.Ioanițiu	F.Țenescu
Concentrarea forțelor; Securitatea liniei operaționale; Înaintarea impetuoasă și rapidă asupra punctelor importante; Folosirea factorului moral Ducerea metodică a acțiunilor	Economia forțelor Libertatea de acțiune Surprinderea Siguranța	Direcția Ofensiva Surprinderea Concentrarea Distribuirea Siguranța Mobilitatea Anduranța Determinarea	Dispersarea adversarului prin angajare indirectă Surprinderea prin acțiuni neprevăzute Acțiunea împotriva pozițiilor slabe Obținerea deciziei, la nevoie, pe teatrele secundare	Acțiunea și reacțiunea Economia forțelor Concentrarea și cooperarea Libertatea de acțiune Siguranța, principiul Surprinderea	Acțiunea și reacțiunea Economia forțelor Libertatea de acțiune.

Cele două exemple referitoare la modul în care teoreticienii militari români au conceput principiile strategiei ilustrează însă că în cadrul gândirii militare din țara noastră au fost prezente numai principiile esențiale, aplicabile în ducerea acțiunilor militare de nivel strategic. Analiza principalelor momente ale istoriei militare a poporului nostru evidențiază, de asemenea, că, încă de la afirmarea lor ca popor, românii au știut să aplice principiile esențiale ale luptei armate, chiar dacă acestea cunoșteau uneori denumiri diferite de cele consacrate astăzi.

Concomitent cu dezvoltarea practicii războaielor, reprezentanții de frunte ai gândirii militare românești au căutat cu asiduitate să perfecționeze și să adapteze sistemul principiilor aplicabile strategiei și acțiunilor militare, în general, în raport cu evoluția mijloacelor de luptă și a fenomenului militar în ansamblu.

Fără a diferi în mod fundamental de principiile generale ale luptei armate formulate în doctrinele strategice aparținând statelor membre NATO, în literatura de specialitate din țara noastră se consideră că principiile care răspund

în cea mai mare măsură fizionomiei acțiunilor militare desfășurate în războiul modern sunt: libertatea de acțiune, definirea clară a obiectivului (misiunii), economia de forță (de forțe și mijloace), concentrarea eforturilor în locul decisiv și la momentul potrivit, unitatea comenzii, surprinderea inamicului, manevra, securitatea acțiunilor și trupelor, simplitatea planurilor și a ordinilor.⁶ Acestea reprezintă rezultatul activității reprezentanților de frunte ai gândirii militare românești actuale care au căutat cu asiduitate să perfecționeze și să adapteze sistemul principiilor aplicabile strategiei și acțiunilor militare, în general, în raport cu evoluția mijloacelor de luptă și a fenomenului militar în ansamblu.

Ca enunțuri teoretice, cu toate adevărurile și învățămintele încorporate, principiile strategiei nu au nici o valoare dacă nu sunt și aplicate în practică. Este de fapt ceea ce afirma mareșalul Foch: „A cunoaște doar principiile fără a cunoaște aplicarea lor nu conduce la nimic. În război fapta are întâietate față de idee, acțiunea asupra vorbirii, execuția asupra teoriei”⁷.

2. Aplicarea principiilor luptei armate la nivel strategic

Evidențiind un raport complex dintre general și particular, obiectiv și subiectiv în acțiunea militară, principiile luptei armate, aplicabile la nivel strategic, reprezintă, în calitate de creații conștiente ale oamenilor, puntea de legătură între legile luptei armate și practica războiului în ansamblu. Altfel spus, cerințele legilor se exprimă, la un nivel mediu de generalitate, prin intermediul principiilor, asigurându-se unitatea dintre știința militară (care le sesizează și le formulează pe primele) și strategie, ca modalitate de materializare în practică a demersului subiectiv (ce le concretizează pe ultimele), până la forma nemijlocit aplicabilă în norme și reguli de acțiune.

Corelația dintre legile războiului și principiile strategiei se manifestă în forme multiple și diversificate. Cerințele unei legi pot solicita aplicarea unuia sau a mai multor principii, după cum unul singur poate să răspundă cerințelor uneia sau mai multor legi. Astfel, interrelațiile funcționale dintre ele relevă un sistem de conexiuni în rețea, cu implicații deosebite în planul practicii militare.

Aplicabile într-o realitate contradictorie - lupta armată fiind caracterizată în limbajul teoriei jocurilor ca joc de noncooperare între părțile implicate în conflict – principiile strategiei trebuie privite ca o expresie a unității și contradicției dintre două tendințe opuse. Prima are în vedere îndeplinirea obiectivelor propuse și obținerea eficienței maxime în acțiunile proprii, iar cealaltă cerința împiedicării forțelor agresoare să-și atingă propriile scopuri, precum și diminuarea eficacității acțiunilor acestora. Deși fiecare principiu al strategiei are un anumit domeniu de manifestare, între ele există o strânsă interdependență, o condiționare reciprocă, ceea ce impune folosirea rațională a

⁶ Gl.bg.(r)prof.univ.dr.Țenu C., col.(r) prof.univ.dr.Stăncilă L., lt.col. conf.univ.dr.Popescu C., *Probleme fundamentale ale științei militare. Studii strategice -curs-*, Editura U.N.Ap. „Carol I”, București, 2010, p.67.

⁷ Cf. F. Foch, *Op. cit.*, p. 35.

ansamblului principiilor respective. Ignorarea unuia singur poate face neoperant întregul sistem⁸.

Manifestarea principiilor luptei armate ca un veritabil sistem ideatic implică abordarea modalităților de aplicare a fiecărui dintre ele în corelație nemijlocită cu celelalte principii conexe. Fiecare principiu trebuie privit ca o expresie a unității și contradicției dintre două tendințe opuse. Prima are în vedere obținerea eficienței maxime în acțiunile proprii, iar cealaltă necesitatea diminuării ei în acțiunile desfășurate de forțele agresorului.

În ceea ce privește *principiul libertății de acțiune*, rămîne de mare actualitate teza clasică a lui Xenofon, potrivit căreia „*Arta războiului este arta de a păstra libertatea de acțiune: adică să fii stăpîn pe acțiunile tale fără a fi stînjnit de inamic*”⁹. Aplicarea acestui principiu constă, la nivel strategic, în alegerea formelor și procedeele de acțiune, pregătirea și desfășurarea neîngrădită a tuturor operațiilor pentru îndeplinirea scopurilor parțiale, ulterior a scopului politico-strategic final al războiului¹⁰.

Totodată, libertatea de acțiune la nivel strategic nu poate fi obținută numai prin organizarea corectă a operațiilor, respectind principiile strategiei, ci ea se bazează pe calitatea concepției și execuției la toate nivelurile și la toate categoriilor de forțe, prin cooperarea și integrarea acestora în sisteme de acțiuni judicioase corelate.

O cale importantă prin care se asigură libertatea de acțiune, chiar în condițiile în care agresorul deține superioritatea în forțe armate, o reprezintă cucerirea și menținerea inițiativei. Desigur, libertatea de acțiune conferită eșaloanelor subordonate nu poate depăși o anumită limită, după care s-ar leza aplicarea unui alt principiu al strategiei, cel al *unității comenzii*, cunoscut în literatura română sub denumirea de *principiul unității acțiunilor de luptă*¹¹. Acest principiu presupune îmbinarea cu pricepere a tuturor formelor și procedeele de luptă, după o concepție, un plan și o conducere unice, astfel încât acestea să formeze un ansamblu coerent, iar eforturile să fie dirijate spre îndeplinirea scopului propus.

Într-un eventual război, unitatea acțiunilor militare de nivel strategic va trebui asigurată în condițiile dinamice, specifice luptei armate moderne, caracterizată prin frecvența relativ ridicată a schimbărilor bruște de situații în plan operativ și tactic, precum și prin abundența unor acțiuni izolate sau independente la aceste niveluri. În toate împrejurările în care marile unități sau unitățile militare vor fi obligate să lupte într-un cadru diferit de cel prevăzut în concepția eșalonului superior, comandantii și statele majore respective vor adopta variantele care perturbă cel mai puțin acțiunile de ansamblu. În orice caz, atitudinea activă, lovirea permanentă a inamicului, atragerea și blocarea unor forțe cât mai importante ale acestuia în acțiuni de uzură favorizează

⁸ Cf. Col. dr. Valentin Arsenie, *Op. cit.*, pp. 12-13.

⁹ Apud *Pagini din gîndirea militară românească*, Editura Militară, București, 1967, p. 108.

¹⁰ *Studii de strategie militară*, Editura Militară, București, 1987, p. 106.

¹¹ Gl.dr.Eugen Bădălan, gl. (r) dr. Valentin Arsenie, gl.bg.(r) dr. Gheorghe Văduva, *Op. cit.*, p. 237.

îndeplinirea misiunii de către gruparea principală de trupe și implicit atingerea obiectivului strategic.

Unitatea eforturilor de apărare, precum și asigurarea libertății de acțiune nu pot fi concepute fără coordonarea în timp, spațiu și pe misiuni a acțiunilor marilor unități, unităților și subunităților din compunerea forțelor armate și crearea condițiilor necesare pentru însumarea eforturilor forțelor participante la operație în vederea realizării scopurilor propuse. Caracterul tot mai distrugător al luptei armate moderne, dinamismul său accentuat, precum și diversitatea forțelor angrenate în susținerea războiului de determină un înalt grad de complexitate al organizării și menținerii neîntrerupte a cooperării pe timp de război.

Exprimând într-o corespondență directă legea raportului de forțe și cea a concordanței dintre scopuri, forțe și mijloace, principiul concentrării efortului în locul decisiv și la momentul potrivit are în strategie o importanță esențială. „Toate forțele hotărâte și disponibile pentru un scop strategic - scria Clausewitz - trebuie utilizate pentru acesta concomitent, iar folosirea lor va fi cu atât mai perfectă, cu cât totul va fi mai concentrat într-o singură acțiune și într-un singur moment”¹². La rîndul său, Napoleon acorda o atenție deosebită acestui principiu, afirmînd că „Arta războiului constă în a avea întotdeauna mai multe forțe decît adversarul, cu o armată mai slabă decît a sa, în punctul în care ataci sau unde atacă el”¹³.

Esența acestui principiu constă în realizarea la locul și în momentul hotărîtor a unui raport de forțe superior față de inamic, mai precis a celui necesar pentru obținerea victoriei. Concentrarea eforturilor presupune realizarea densității dorite a focului executat cu toate categoriile de mijloace, în special de cele cu relevanță în plan strategic - aviație, unele categorii de rachete și artilerie -, precum și prin succesiunea în ritmul necesar a acțiunilor de lovire a grupării principale a inamicului.

Concentrarea eforturilor este dependentă, din punctul de vedere al oportunității, de disponibilitățile de manevră ale trupelor, precum și de cantitatea și calitatea forțelor proprii. Oricît de bine ar fi concepută, aplicarea principiului concentrării eforturilor pe direcțiile hotărîtoare, în condițiile unui raport general de forțe în plan strategic sub valoarea minimului necesar și nesuținută de posibilitatea devansării inamicului în privința executării manevrei, poate duce la rezultate contrare periclitînd atingerea obiectivului operației, ca urmare a densității nesatisfăcătoare a forțelor pe alte direcții și a incapacității de a reacționa eficient și rapid în eventualitatea unor răsturnări de situații. Apreciind importanța concentrării eforturilor, Napoleon spune: „Când vreți să dați bătălia, reuniți toate forțele, nu uitați nici una; câteodată, un batalion poate să decidă soarta unei zile”.

Principiul manevrei are o poziție specifică în raport cu o serie de alte principii ale strategiei - concentrarea efortului în locul decisiv și la momentul potrivit, surprinderea inamicului și, în special, libertatea de acțiune - în sensul că

¹² Carl von Clausewitz, *Despre război*, Editura Militară, București, 1982, p. 196.

¹³ Cf. F. Foch, *Op. cit.*, p. 70.

este indispensabil realizării cerințelor acestora. Războiul modern este prin excelență manevrier, aplicarea principiului manevrei fiind o condiție primordială de succes, indiferent de forma acțiunilor militare. Cerința esențială a acestui principiu constă în punerea permanentă a trupelor proprii în situația cea mai avantajoasă față de inamic. Manevra, releva Clausewitz „este un joc al unor forțe echilibrate, pentru a provoca o ocazie favorabilă unor succese și a o folosi, apoi, ca o superioritate asupra adversarului”¹⁴.

Într-un eventual război, concepția și execuția manevrei strategice vor trebui să pună în valoare mobilitatea entităților organizatorice ale sistemului național de apărare, particularitățile teritoriului și rețeaua de comunicații din fiecare zonă de operații, să asigure corelarea judicioasă a acțiunilor diferitelor categorii de forțe ale armatei în vederea creării condițiilor necesare pentru lovirea prin surprindere și înfrângerea agresorului. În lovirea agresorului, ca urmare a concentrării efortului în locul decisiv și la momentul potrivit, așa cum afirma Napoleon, „forța unei armate, ca și cantitatea de mișcare din mecanică, se evaluează prin masa înmulțită cu viteza”¹⁵. Transpunerea în practică a acestui adevăr reliefează o corelație a principiului menționat cu economia de forțe, manevra, surprinderea, etc.

Constând în folosirea rațională și eficientă a forțelor și mijloacelor necesare pentru îndeplinirea obiectivelor strategice, principiul economiei de forțe (de forțe și mijloace) vizează, pe de o parte, stabilirea unor misiuni în acord cu posibilitățile reale ale trupelor, iar pe de altă parte, obținerea unor rezultate maxime cu forțe și pierderi cât mai puține. În privința îndeplinirii acestui deziderat, este relevantă ideea exprimată cu ani în urmă de către colonelul Florea Țenescu: „Să nu întrebuițăm pentru scopuri secundare în război decât minimum și strictul necesar, economisind cât mai multe forțe (dacă se poate chiar întreaga forță armată), pentru scopul principal în război (distrugerea forțelor inamice)”¹⁶. Se poate aprecia, în acest sens, că actualmente într-un eventual război, economia forțelor și mijloacelor constituie o cerință primordială, deoarece compensarea dezavantajului unei posibile inferiorități numerice în forțe armate față de agresor poate fi realizată numai prin aplicarea cât mai strictă a acestui principiu.

Deși căile pentru realizarea economiei de forțe și mijloace sînt multiple, fiind reprezentate și de modalitățile de aplicare a celorlalte principii ale strategiei, cîteva dintre ele sînt mai semnificative: prevederea acțiunilor viitoare ale inamicului; stabilirea unor misiuni realiste pentru forțele armate în concordanță cu posibilitățile și disponibilitățile acestora; aprecierea justă a consecințelor probabile ale fiecărei variante de acțiune, inclusiv din punctul de vedere al raportului de forțe; îndeplinirea misiunilor cu eficiență maximă; realizarea unui raport optim între elementele luptătoare și cele din compunerea formațiunilor de asigurare etc.¹⁷.

¹⁴ Carl von Clausewitz, *Op. cit.*, p. 548.

¹⁵ Cf. *Pagini din gândirea militară universală*, Editura Militară, București, 1985, p. 266.

¹⁶ Colonel adj. Fl. Țenescu, *Cunoștințe generale asupra războiului și studiul lui*, București, 1921, p. 40.

¹⁷ Cf. Colonel dr. Valentin Arsenie, *Op. cit.*, pp. 132-133.

Strâns legat de celelalte principii ale strategiei, principiul surprinderii inamicului are o importanță din ce în ce mai mare, uneori chiar hotărâtoare în războiul modern. Realizarea surprinderii implică adoptarea unui ansamblu de măsuri de către conducerea politico-militară în cadrul operațiilor de amploare strategică sau a unei etape a războiului pentru inducerea în eroare a agresorului, astfel încât acțiunile politice, diplomatice, militare, economice, psihologice și de altă natură întreprinse, amploarea lor, locul, momentele și mijloacele prin care se realizează, să aibă un caracter neașteptat pentru acesta. Liddeî Hart considera că „Din toți factorii care asigură succesul în război, cel mai important este surprinderea”. Evitarea surprinderii forțelor proprii de către inamic, concomitent cu surprinderea acestuia prin aplicarea unui complex de măsuri adecvate, conduce la realizarea contrasurprinderii, situație deosebit de favorabilă și cu rezultate importante în confruntarea cu agresorul.

În acțiunile militare, noțiunea de securitate semnifică faptul de a fi la adăpost de orice pericol; sentimentul de siguranță, de liniște izvorât din absența oricărui pericol, existând așadar o oarecare sinonimie între termenul de securitate și cel de siguranță.¹⁸ De aceea, în unele școli strategice *principiul securității acțiunilor și trupelor* pe timpul confruntării armate, dar și în situațiile și stările asociate acestora, a fost recunoscut din totdeauna, printre autorii care i-au dat o interpretare adecvată numărându-se Clausewitz, Foch, Beaufre și românul Fl. Țenescu.

Teoriile moderne privind acest principiu pun în centrul semnificației conținutului său cerința de a nu permite niciodată inamicului să obțină avantaje neașteptate, prin luarea măsurilor de protecție a trupelor. Și în strategia militară românească, în cadrul eforturilor pentru realizarea compatibilității ideatice și acționale, cât și a interoperativității cu armatele participante la alianța nord-atlantică, a fost adoptat principiul în formularea actuală, lărgindu-i mult sfera de cuprindere. Astfel, se consideră că „securitatea acțiunilor și trupelor constă într-un ansamblu de măsuri și acțiuni desfășurate continuu pentru asigurarea condițiilor de siguranță informațională, acțională, morală și materială necesare pregătirii și desfășurării acțiunilor, prevenirii surprinderii și reducerii vulnerabilității forțelor proprii în raport cu misiunea, inamicul, timpul, spațiul și necesitățile de luptă și de trai ale trupelor”¹⁹.

Necesitatea ca planurile și ordinele să fie cât mai simple și clare a fost sesizată de gânditorii militari încă din cele mai vechi timpuri. În antichitate, Sun Tzî spunea că: „Un bun general trebuie să dea ordine clare, precise, fără echivocuri sau confuziuni, în puține cuvinte și la momentul potrivit”.

Simplitatea planurilor și a ordinelor în lupta armată modernă implică și alte aspecte care dau conținut principiului, între care necesitatea ca planificarea operațiilor militare să aibă la bază criterii științifice, studii și calcule precise, care asigură ca toate forțele să primească misiuni în raport cu posibilitățile lor, iar eforturile să fie îndreptate spre același scop: obținerea succesului cu pierderi și consumuri minime. Planurile simple, funcționale, cu măsuri, activități și

¹⁸ Cf. Gl.bg.(r) prof.univ.dr.Țenu C., col.(r) prof.univ.dr.Stăncilă L., lt.col. conf.univ.dr.Popescu C., *Probleme fundamentale ale științei militare .Studii strategice -curs-*, Editura U.N.Ap. „Carol I”, București, 2010, p.93.

¹⁹ *Ibidem*, p. 94.

acțiuni exprimate clar, judicios fundamentate din punct de vedere al situației, misiunii și deciziei, reduc considerabil pericolul confuziilor, ușurând materializarea lor de către executanți și acțiunea unitară, după cum simplitatea ordinelor (care nu este tot una cu superficialitatea sau simplismul acestora) constă în redactarea și transmiterea la eşaloanele subordonate a informațiilor strict necesare.

Definirea clară a obiectivului (misiunii) a fost adoptată ca principiu al luptei armate de școala strategică americană, fiind menționat și în prezent în rândul celor nouă principii considerate optime pentru ducerea acțiunilor militare de către forțele terestre, dar și la nivelul strategiei războiului. În accepțiunea acestui principiu, noțiunea de *obiectiv* este sinonimă cu cea de *misiune* și nu cu cea de scop (cealaltă semnificație a cuvântului). Adoptat mai recent de teoria și practica militară românească, principiul definirii clare a obiectivului presupune ca, în stabilirea misiunilor, să se atribuie tuturor forțelor responsabilități precise, care pot fi îndeplinite cu mijloacele la dispoziție și cu abilitatea acțională reală a comandamentelor și trupelor, prin care s-ar putea îndeplini scopurile parțiale și scopul final al operației.

Filosofia acestui principiu impune ca planificarea și ducerea operațiilor militare să fie îndreptate spre un obiectiv clar definit, decisiv, și care poate fi atins, avându-se în vedere că fiecare acțiune întreprinsă trebuie să contribuie în mod direct, rapid și economic la îndeplinirea scopului strategic general și că acțiunile care nu contribuie la îndeplinirea obiectivului trebuie evitate.

Concluzii

Caracterul sistemic al principiilor strategiei, acțiunea lor într-o strinsă interdependență, permit întregirea analizei modalităților de aplicare a acestora într-un eventual război de apărare, focalizată asupra fiecăruia în parte, prin prezentarea câtorva concluzii generalizatoare, referitoare la acest sistem ideatic în ansamblul său.

În primul rând, se cuvine să subliniem că aspectul conflictual, care ține de esența luptei armate, dar care este pierdut uneori din vedere, impune tuturor comandanților și ofițerilor din statele majore, implicați în exercitarea conducerii la nivel strategic, să abordeze problema aplicării principiilor luptei armate într-o viziune competițională, dinamică, pornind de la premisa că orice manevră sau acțiune proprie va fi contracarată de inamic și numai o execuție mai bine concepută, pregătită și transpusă în fapte, poate asigura succesul. Totodată, în elaborarea concepției și planurilor de operații vor trebui luate în calcul nu numai situația actuală a inamicului, a trupelor proprii și varianta de acțiune cea mai probabilă, ci și celelalte scenarii posibile în funcție de care este necesar a fi prevăzute măsuri adecvate de ripostă.

Specificul modalităților de ripostă pe care le poate întreprinde o armată care nu dispune de arme de distrugere în masă sau de alte categorii de forțe strategice, face ca rezultatul acțiunilor de acest nivel să depindă în întregime de promptitudinea îndeplinirii misiunilor de luptă de către eşaloanele operative și tactice. Ca urmare, principiile luptei armate vor putea fi aplicate eficient în plan

strategic numai în măsura în care vor fi materializate ireproșabil la nivelurile operativ și tactic.

Complexitatea și dificultatea aplicării principiilor strategiei sunt de natură să evidențieze că aceasta nu trebuie să rămână o problemă specifică războiului sau jocurilor de război din timp de pace. Dimpotrivă, întreaga pregătire pentru apărare - de la structurarea, înzestrarea și instruirea forțelor și până la pregătirea teritoriului și economiei - se impune a fi concepută și îndeplinită având permanent în atenție condițiile probabile de desfășurare a luptei armate și, în acest cadru, modalitățile de aplicare a principiilor strategiei. Este deci evident că studierea principiilor strategiei și a problemei aplicării lor trebuie să se afle în atenția unui cerc mult mai larg de specialiști militari care pot contribui indirect, dar eficient, la obținerea succesului în luptă și operație.

Bibliografie:

1. ARSENIE, Valentin, CEARAPIN Tudor, VELICU George, *Actualitatea strategiei militare. Studii de artă militară și strategie a ordinii publice*, Editura Sitech, Craiova, 1998.

2. ATANASIU Dumitru, *Momente ale artei militare contemporane*, Editura Militară, București, 1977.

3. BĂDĂLAN Eugen, ARSENIE Valentin, VĂDUVA Gheorghe, *Strategie militară contemporană*, Editura CTEA, București, 2006.

4. BEAUFRE, *Introducere în strategie. Strategia acțiunii*, Editura Militară, București, 1974.

5. CARACALEANU Petre, *Cugetări militare*, Editura Militară, București, 1983.

6. CLAUSEWITZ, Carl von, *Despre război*, Editura Militară, București, 1982.

7. FOCH, Ferdinand, *Principiile războiului. Conducerea războiului*, Editura Militară, București, 1975.

8. *Gândirea Militară Românească*, nr. 4 / 1990.

9. MARIN Gheorghe, *Manevra strategică*, Editura Militară, București, 1982.

10. *Pagini din gândirea militară universală*, Editura Militară, București, 1985.

11. SICHITIU Ioan, IOANIȚIU Alexandru, *Elemente de strategie*, București, 1936.

12. *Studii de strategie militară*, Editura Militară, București, 1987.

13. ȚENESCU, Florea, *Cunoștințe generale asupra războiului și studiul lui*, București, 1921.

14. ȚENU, Costică; STĂNCILĂ Lucian; POPESCU Constantin, *Probleme fundamentale ale științei militare. Studii strategice -curs-*, Editura U.N.Ap. „Carol I”, București, 2010.

ACTUALITATEA STRATEGIEI MILITARE

Eduard-Constantin EFRIMESCU*

Strategia militară, ca domeniu al artei militare apare încă din antichitate. Strategia era considerată arta înțelepciunii, fiecare comandant fiind un înțelept sau înconjurându-se de înțelepți. Strategia militară a fost prezentă ca știință, experiență și artă de punere în practică a unei decizii politice cu privire la compunerea, pregătirea și întrebuințarea forțelor și mijloacelor necesare războiului și luptei armate, dar și ca modalitate de expertiză militară pentru decidentul politic. Strategia militară acțională obliga adversarul în urma confruntării armate, să accepte noua configurație geopolitică rezultată ca o consecință a războiului. Strategia nucleară în antiteză cu strategia militară acțională, determină adversarul prin forța distructivă uriașă, incalculabilă a potențialului atomic să nu-și utilizeze capacitățile militare, capitulând necondiționat.

***Cuvinte-cheie:** artă militară, strategie militară, știință, conflict, mijloace convenționale.*

Cadru introductiv

Dezvoltarea societății omenești, de la geneză până în prezent, a fost însoțită în permanență de o stare de conflictualitate continuă între grupuri sociale, state sau grupări de state. Mult timp, aceasta a reprezentat una dintre cele mai importante modalități de transformare a vieții sociale, politice și economice, influențând marile evenimente ale istoriei, indiferent de arealul geografic în care s-a manifestat.

Confruntarea violentă între cetele sau hoardele dezorganizate s-a transformat în acțiuni pregătite și desfășurate pe baza unor planuri, a unor strategii, astfel încât fiecare epocă istorică se caracterizează prin modalități specifice de rezolvare a problemelor conflictuale.

Strategia militară a fost prezentă ca știință, experiență și artă de punere în practică a unei decizii politice cu privire la compunerea, pregătirea și întrebuințarea forțelor și mijloacelor necesare războiului și luptei armate, dar și ca modalitate de expertiză militară pentru decidentul politic.

1. Considerații privind evoluția strategiei militare

Strategia militară, ca domeniu al artei militare apare încă din antichitate, cuprinzând problemele care priveau pregătirea și ducerea războiului, cum sunt: organizarea, dotarea, instruirea și întrebuințarea în război a forțelor armate ale statului antic, stabilirea scopurilor războiului și a formelor acțiunilor strategice pentru atingerea lor: folosirea diferitelor categorii de forțe (terestre și maritime), realizarea cooperării dintre ele; realizarea alianțelor și cooperarea cu aliații în războiul de coaliție; pregătirea teritoriului propriu pentru apărare.

* Colonel Eduard-Constantin EFRIMESCU este doctorand în domeniul Științe militare și informații la Universitatea Națională de Apărare „Carol I”, București. E-mail: elizasiedi@yahoo.com

În China antică, înainte de năvălirea hunilor, confruntarea nu era, ca în Evul Mediu European, o simplă ciomăgeală, ci o adevărată artă a inducerii în eroare, a culegerii de informații, a determinării inamicului să cedeze fără luptă sau să acționeze în inferioritate tactică sau strategică. Mai târziu, pe timpul migrației populațiilor din foaierea perturbator, întreaga strategie consta în organizarea rapidă a acțiunilor militare în vederea opririi năvălitorilor.¹ Invaziile populațiilor războinice nomade au introdus în spațiul de confruntare rapiditatea, viteza și, prin urmare, o nouă strategie, cea a acțiunilor rapide.

Strategia era considerată arta înțelepciunii, fiecare comandant fiind un înțelept sau înconjurându-se de înțelepți. Astfel, Alexandru cel Mare (336-323) dispunea de un adevărat stat major, format dintr-o formidabilă echipă de generali *bătrâni și tinerii*, formați la școala lui Filip al II-lea (359 – 336 î. Hr.), ca Parmenion, socotit mâna dreaptă a regelui, Crateros, Cleitos cel Negru, Antigon, Antipater, Seleucos, Nearh, Lysimah, Ptolemeu, Hephaestion, Perdicas, Leonatos și mulți alții, nume ce se vor întâlni mereu în campania de cucerire a Orientului și ca regi ai statelor elenistice².

Și în Evul Mediu existau numeroase mijloace pentru rezolvarea situațiilor conflictuale, începând cu cele diplomatice și continuând cu cele de descurajare, de amenințare sau prin sisteme de alianțe, relațiile dintre marile familii și mai ales combinațiile matrimoniale. Dar, mai presus de toate, era banul. Banul făcea minuni și în Evul Mediu. Totul se negocia și se plătea. Adică se cumpăra și se vindea. Provinciile, orașele, trădări, alianțe, prinți luați prizonieri etc.³ Strategia militară rezulta din strategia generală a statului, a guvernelor, a regilor, care era una foarte simplă: a combina forțele, mijloacele și acțiunile pentru a obține rezultatul dorit.

În perioada Renașterii bătăliile nu mai sunt simple încăierări, simple ciomăgeli, ca în Evul Mediu, ele devenind din ce în ce mai mulți acțiuni gândite, manevre iscusite, concepute și studiate îndelung. La nivel strategic se disting forme ale acțiunilor și operațiilor clare, care definesc apărarea strategică, ofensiva strategică, așteptarea strategică etc. Acestea se vor contura din ce în ce mai pregnant, în secolul luminilor, iar secolul al XIX-lea, îndeosebi prin arta lui Napoleon, le va aduce consacrarea. În viziunea lui Napoleon cei doi *pivoți* ai strategiei sale militare au fost: „*folosirea în proporții de masă a mijloacelor ofensive - forță vie, cai și guri de foc și mobilitatea acestor mijloace ofensive*”⁴.

Secolul al XX-lea, cu cele două conflagrații mondiale și numeroase alte conflicte de amploare mai mică sau mai mare, desfășurate pe aproape toate continentele, precum și dezvoltarea tehnicii militare, îndeosebi a mijloacelor de luptă, perfecționarea armelor și specialităților au determinat folosirea unor noi forme și procedee de luptă, metode de pregătire și conducere a acțiunilor forțelor pe câmpul de luptă modern.

¹ Cf. Gl.dr. Mihail Popescu, gl.lt.(r) dr. Valentin Arsenie, gl.bg.(r) dr. Gheorghe Văduva, *Arta militară de-a lungul mileniilor*, vol. 1, Centrul Tehnic-Editorial al Armatei, București, 2004, p. 93.

² Cf. D. TUDOR, *Mari căpitani ai lumii antice*, vol. I, Editura Enciclopedică Română, București, 1969, p. 26.

³ Cf. Gl.dr. Mihail Popescu, gl.lt.(r) dr. Valentin Arsenie, gl.bg.(r) dr. Gheorghe Văduva, *Op. cit.*, pp. 158-159.

⁴ D. Rosenzweig, *Napoleon*, București, 1969, p. 149.

Bombardamentele atomice de la Hiroshima și Nagasaki (6 respectiv 9 august 1945) au adus în atenția lumii întregi noutatea că armele nucleare multiplică distrugerea catastrofică într-o perioadă de timp foarte scurtă, schimbă dramatic politica războiului, motivațiile oamenilor cu putere de decizie și capacitatea de a reflecta în timp ce războiul se desfășoară. Folosirea bombei atomice a fost, pe de o parte, o reacție față de ce s-a întâmplat la Pearl Haror și, pe de altă parte, „o ultimă lovitură cu valoare strategică (și politică) pe termen lung”⁵. Pe lângă distrugerile materiale și pierderile mari de vieți omenești, într-un timp foarte scurt, momentul Hiroshima și Nagasaki a declanșat cursa pentru arma atomică și a marcat intrarea omenirii într-o nouă eră a războiului: *era nucleară*. Întrebuințarea armei nucleare a dovedit în mod practic distrugerea unor obiective importante, scoaterea imediată din luptă a forțelor și mijloacelor adversarului precum și exercitarea asupra acestuia a unor efecte psihologice cumplite.

În teoria și practica artei militare internaționale actuale sunt folosite două concepte cu caracteristici foarte clar definite: *conflictul militar clasic* și *conflictul militar nonclasic*. Prima sintagmă se referă la faptul că, indiferent de nivelul violenței, intensității și efectelor luptei armate, părțile implicate în conflictul armat se limitează la întrebuințarea armamentului și tehnicii de luptă convenționale, chiar dacă, astăzi, precizia și mai ales forța distructivă a acestora le egalează pe cele specifice tehnologiilor nucleare de putere mică sau mijlocie.

Apariția și proliferarea, dincolo de orice logică, a armelor de distrugere în masă (ADM), în special a celei mai periculoase dintre acestea, arma nucleară, au condus la fragmentarea teoriei și practicii strategiei militare, cu efecte la nivel mondial - avem în vedere cursa înarmărilor care, pentru prima dată în istoria omenirii, are conotații globale - în componenta acționată și cea de descurajare.

Strategia militară acțională sau operațională își menține caracteristicile consacrate de către întreaga istorie a războaielor, în sensul că scopul său este acela ca, prin utilizarea forței clasice, convenționale, acceptată de normele dreptului internațional al războiului, adversarul este constrâns să cedeze, dar numai după folosirea forțelor sale armate, și, ulterior, să accepte condițiile postconflictuale.

Strategia nucleară în antiteză cu strategia militară acțională, determină adversarul prin forța distructivă uriașă, incalculabilă a potențialului atomic să nu-și utilizeze capacitățile militare, capitulând necondiționat.

2. Strategia acțiunilor militare cu mijloace convenționale

Strategia militară acțională se suprapune, așadar, peste întreaga istorie a războaielor, în esență, ea nu și-a modificat substanțial principala conotație - aceea de a obliga adversarul în urma confruntării armate, să accepte noua configurație geopolitică rezultată ca o consecință a războiului.

⁵ Gl. dr Eugen Bădălan, Gl.(r) dr. Valentin Arsenie, Gl.bg.(r) dr. Gheorghe Văduva, *Strategie militară contemporană*, Editura CTEA, București, 2006, p. 109.

În conținutul strategiei militare care prevede întrebuințarea mijloacelor convenționale funcționează dialectica atac - apărare, ofensivă - defensivă⁶, acțiune - contraacțiune, manevră - contramanevră. Logica acestui sistem s-a impus și a fost acceptată de către omenire de-a lungul întregii sale existențe. În esență, orice război s-a încheiat printr-o pace impusă de către statul învingător, ale cărei condiții nu au fost acceptate decât temporar de către statul învins. Din acest motiv, în contextul oricăror tratative de pace desfășurate și încheiate la un moment dat, s-au cristalizat germenii războiului ulterior.

Strategia acțiunilor militare cu mijloace convenționale s-a dezvoltat sub presiunea continuă exercitată de către tehnologie, care a extins permanent aria de dispunere a dispozitivelor, precum și capacitatea acțională spațialo-temporală a acestora. Dacă până la războaiele napoleoniene dispozitivele strategice erau dispuse astfel încât comandanții supremi aveau posibilitatea să coordoneze elementele componente ale acestora pe baza observării directe a efectelor deciziilor luate, noile structuri militare impuse de împăratul francez au avut implicații majore asupra posibilităților manevriere ale trupelor. Contextul militar specific începutului secolului al XIX-lea, mult mai complex, a determinat constituirea statelor majore, cu compartimente specializate, capabile să coordoneze operații de o amploare net superioară celor desfășurate anterior.

Cel de-al doilea război mondial a reprezentat momentul de vârf al promovării unor concepte absolut novatoare în sfera de influență a strategiei militare convenționale. Pe timpul acestei conflagrații, aria spațialo-temporală a operațiilor strategice și configurația dispozitivelor operaționale corespunzătoare acestora au atins apogeul. În această etapă istorică au fost proiectate și desfășurate războiul-fulger, operația integratoare terestro-aero-navală, mari operații de desant aerian, operații aeriene și navale cu obiective distincte, remarcabile prin amploare și implicații, operații defensive care au condus la răsturnarea spectaculoasă a rapoartelor de forțe, a fost promovat războiul de partizani, s-a configurat rezistența armată în adâncimea dispozitivelor forțelor de ocupație și au fost întrebuințate primele structuri de forțe speciale.

Practic, elementele de maximă noutate în conținutul strategiei militare convenționale, promovate pe timpul celui de-al doilea război mondial, au fost doar îmbunătățite de către arta militară postbelică. Așadar, din punct de vedere teoretic, dar și acționai, conflictele militare ulterioare celei de-a doua conflagrații mondiale nu s-au evidențiat printr-o concepție și execuție care să se diferențieze fundamental față de această etapă de referință în arta militară.

Desigur, conceptele doctrinar-strategice *bătălia aeroterestră* și *lovitura în adâncime* impresionează, mai ales la nivelul acțiunii militare. În special primul concept este deosebit, deoarece prevede izolarea prealabilă a raionului de confruntare decisivă, angajarea simultană a luptei, în toate mediile și pe întreaga adâncime strategică, urmărindu-se dezarticularea instantanee a dispozitivului

⁶ Tendința naturală, atât a strategilor, cât și a strategiștilor, îi conduce natural spre ofensivă, ale cărei avantaje psihologice sunt evidente: ascendentul moral și inițiativa aparțin atacatorului. Există totuși situații în care defensivă este inevitabilă din cauza disproporției mijloacelor. Cf. Coutau - Begarie, Herve, *Breviar de strategie*, Craiova, Editura Sitech, 2002, p. 47.

inamicului și determinarea comandamentului suprem advers să accepte înfrângerea, ca pe un fapt împlinit, chiar din primele zile ale confruntării armate.

Se impun însă două precizări față de acest concept adoptat și parțial pus în practică de către forțele armate americane în conflictele militare din zona Golfului. Prima se referă la faptul că din punct de vedere conceptual, *bătălia aeroterestră* are o istorie de peste opt decenii. Ea a fost promovată, pentru prima dată, de către Vladimir Triandafilov⁷, încă din anul 1926, care a formulat teoria operațiilor în adâncimea dispozitivului advers. Preluată și dezvoltată de către comandamentele germane, prin *războiul-fulger*⁸, aceasta a ajuns la performanțele contemporane la care am făcut referire anterior. Cea de-a doua precizare se referă la faptul că există încă o mare discrepanță între teoria bătăliei aeroterestre și posibilitățile actuale reale de materializare a acesteia în practică.

3. Conținutul strategiilor militare care prevăd întrebuințarea armelor de distrugere în masă

Prin arme de distrugere în masă specialiștii militari înțeleg acele tehnologii, materiale, substanțe sau mijloace care pot produce pierderi umane și distrugerii de mari proporții, cu efecte îndelungate asupra vieții și mediului, în foarte scurt timp de la aplicarea loviturilor. Arma nucleară, chimică, biologică și radiologică, într-o mare diversitate de variante, sunt mijloacele de nimicire în masă consacrate. Există însă specialiștii militari ce includ în această categorie și mijloacele incendiare care, întrebuințate masiv în mari aglomerări urbane, prin propagare succesivă, pot produce pierderi umane și materiale cu efecte similare.

Când au fost întrebuințate la Hiroshima și Nagasaki, cele două lovituri nucleare au avut drept scop urgentarea încheierii războiului, printr-un adevărat șoc psihologic, fără să se cunoască și efectele dezastruoase ulterioare asupra vieții și mediului înconjurător. Așadar, ele au fost concepute ca o dezvoltare a forței de distrugere specifică războiului convențional. De-abia după studierea efectelor ulterioare, oamenii de știință și experții militari au realizat că arma nucleară este fundamental diferită față de orice mijloc de luptă anterior și că, pentru întrebuințarea ulterioară, ea necesită o doctrină special destinată.

Datorită sistemelor politice antagonice care-și propuneau dominația asupra lumii și investițiilor masive în domeniu, în foarte scurt timp de la momentul primei sale întrebuințări, arma nucleară a fost net îmbunătățită și diversificată intrând în înzestrarea tuturor categoriilor de forțe armate ale marilor puteri militare. Foarte rapid, cu toate presiunile politico-economice reciproce, s-

⁷ Cf. Suvorov Victor, *Spărgătorul de gheață*, Editura Polirom, Iași, 1995, p.57.

⁸ În timpul războiului, orice oraș german putea fi distrus până în temelii de bombardiere. Însă orașul capitula numai atunci când pe străzile sale intrau în trombă tancurile inamicului. Nu numai orașele germane au fost ocupate de tancuri, ci orașele din toate țările pe unde a trecut războiul: Varșovia și Roma, Viena și Praga, Budapesta și Belgrad, Atena și Riga, Tallin, Vilnius, Bruxelles. Pretutindeni, noi stăpâni au venit pe tancuri. Parisul și Kievul, Minskul și Smolenskul au căzut fiindcă au fost ocolite de tancuri. În mult pătimitul oraș Helsinki, distrus de aviație, tancurile n-au apărut pe străzi, iar orașul a rezistat. Nici în Londra, distrusă de aviație, nici la Moscova, tancurile inamicului n-au părut pe străzi, de aceea aceste orașe n-au fost pierdute. Piterul a fost și el distrus de aviație. Mai mult, orașul a fost bombardat luni în șir de artileria grea, foamea a pus stăpânire pe el, dar tancurile n-au reușit să pătrundă pe străzi și orașul n-a fost cucerit. Cf. Suvorov, Victor, *Ultima republică*, Editura Polirom, Iași, 1997, pp. 210-211.

a format un „club” al statelor posesoare, format din trei state membre NATO (SUA, Anglia, Franța), un stat membru al Tratatului de la Varșovia (URSS) și China. Escaladarea cursei înarmării nucleare a determinat acumularea unui arsenal uriaș, capabil să distrugă întreaga omenire de sute sau chiar mii de ori. Sesizând acest aspect grav, conducerile politice ale celor două superputeri în domeniu - SUA și URSS - au încheiat diverse tratative, inițial de interzicere parțială a testelor nucleare și, ulterior, de neproliferare. Această politică a avut succes și, chiar dacă în rândul statelor posesoare au mai intrat 3-4 state, numărul acestora a rămas strict limitat. Detalii referitoare la estimările privind arsenalul nuclear al principalelor puteri globale și regionale sunt prezentate în *tabelul nr.1*.

Tabelul nr.1. Estimări privind arsenalul nuclear al principalelor puteri globale și regionale⁹

STATUL	ARME NUCLEARE STRATEGICE	ARME NUCLEARE NONSTRATEGICE	TOTAL ARME NUCLEARE
SUA	5.236	500	5.736
Rusia	3.300-3.400	3.000-8.000	7.200
China	130-200	120	250-320
Franța	350	0	350
Marea Britanie	180 -200	5	180-200
Israel	100-200	?	100-200
India	50	?	50
Pakistan	40-70	?	40-70

Politica descurajării nucleare a avut succes până spre sfârșitul secolului recent încheiat, în special prin promovarea obsesivă a ideii distrugerii reciproce garantate, indiferent dacă s-ar fi produs un atac nuclear sau o ripostă la un astfel de atac. Treptat, omenirea a sesizat că, indiferent din partea cui ar fi lansată o agresiune de acest tip, efectele sale catastrofale vor fi grav resimțite, inclusiv de către statul atacator. De aceea, au fost lansate, fără a fi deloc convingătoare, doctrine referitoare la *războiul nuclear limitat*, *războiul nuclear de mică amploare* sau *războiul nuclear controlat*.

Chiar dacă și în prezent în conținutul tuturor doctrinelor politico-militare ale statelor posesoare este inserată ideea referitoare la faptul că oricare dintre ele, în situația când interesele lor naționale vor fi grav afectate, acestea își rezervă dreptul de a întrebuița armele de nimicire în masă, inclusiv arma nucleară, în realitate există un pericol mult mai grav: insecuritatea depozitării și protecției acestui arsenal uriaș, aflat, într-o proporție alarmantă, în avansată stare de uzură morală și, fapt extrem de periculos, de uzură fizică.

Numeroasele accidente, în special cele în care au fost implicate avioane de luptă și submarine înzestrate cu arme nucleare, chiar dacă statele posesoare au

⁹ Cf. BUȘE Dorel, *Centre și raporturi de putere în relațiile internaționale în epoca post război rece*, Editura Universității Naționale de Apărare „Carol I”, București, 2012.

asigurat că acestea nu au creat amenințări care să afecteze mediul natural, precum și posibilitatea transferului necontrolat de arsenal nuclear, inclusiv spre posesia unor organizații neguvernamentale care amenință pacea și securitatea internațională, continuă să mențină omenirea într-o puternică stare de tensiune.

Este necesar să subliniem că, simultan cu îmbunătățirea tehnologiilor și arsenalelor de distrugere în masă, cursa înarmării convenționale nu a încetat, dimpotrivă ea a atins cote alarmant de grave. În prezent, forța distructivă și precizia armamentului clasic este atât de mare, încât se poate vorbi și despre „descurajarea convențională”. Cele mai recente confruntări militare sunt edificatoare în acest sens. În special cele două conflicte din zona Golfului au demonstrat lumii ce salturi tehnologice și acumulări de forță s-au realizat și în domeniul componentei clasice a războiului. În fața arsenalelor uriașe de armament nuclear și clasic, SUA au promovat și aplicat parțial în practică un program special de protecție denumit *Inițiativa de apărare strategică (Reagan 1983)*¹⁰. Vulnerabilitatea sistemului, posibilitățile tehnice inadecvate proiectului și costurile foarte mari au determinat întreruperea temporară a acestuia. După transformările politice majore de la sfârșitul secolului trecut, cu toate că lumea se aștepta la o evoluție evident pozitivă a relațiilor internaționale, noi pericole, determinate în special de destructurarea unor state, au determinat reluarea programului de apărare antirachetă. Dar atacul de la 11.09.2001 a reliefat că acest plan entuziast nu este încă în măsură să asigure o protecție eficientă, în special împotriva unor lovituri nonclasice.

Evenimentele politico-militare desfășurate după cel de-al doilea război mondial, care s-a încheiat practic în urma întrebuirii armei nucleare asupra celor două orașe japoneze, au demonstrat că omenirea nu a intrat într-o eră a destinderii și relațiilor principiale bazate pe încredere și respect reciproc¹¹. Dimpotrivă, cele aproximativ 200 de conflicte militare ulterioare, desfășurate pe aproape toate continentele și ale căror pierderi de vieți omenești tind să le egaleze pe cele provocate de marea conflagrație mondială de la jumătatea secolului trecut, demonstrează că spectrul războiului nu a fost eliminat, cu toate eforturile generoase depuse în acest sens.

Concluzii

Niciun stat din lume nu-și poate permite să întrețină forțe armate doar pentru a face față unui război, deși o astfel de rațiune nu va dispărea niciodată din filozofia și fizionomia instituției militare. O armată trebuie să răspundă

¹⁰ Statele Unite s-au acroșat de această idee, în ciuda obstacolelor tehnice și politice, din rațiuni fundamentale culturale: obsesia de a reface insularitatea strategică pierdută după Sputnik. Cf. Coutau-Begarie Herve, *Op.cit.*, p. 56.

¹¹ Este suficient de constatat înverșunarea cu care luptă Statele Unite contra proliferării și neliniștea pe care o suscită încercările nucleare indiene și pakistaneze pentru a evalua inutilitatea acestui discurs. Eliminarea totală a armelor nucleare nu este cu siguranță la ordinea zilei, iar pe cei care o posedă nu îi încearcă nicio tentație să renunțe la ele. Chiar Marea Britanie, în pofida relațiilor ei speciale cu Statele Unite, a întreprins reînnoirea, cu mari costuri, a forței de descurajare și oprirea experiențelor a antrenat imediat dezvoltarea tehnicilor de simulare. Câte eforturi pentru o armă devalorizată. Cf. Coutau-Begarie Herve, *Tratat de strategie*, vol. I, Editura Universității Naționale de Apărare „Carol I”, București, 2006, p. 397.

prompt unui comandament strategic național sau internațional, de alianță sau de coaliție, în limitele responsabilităților fixate prin Constituție și legi organice. Astăzi, țara nu se apără numai la frontiere, deși frontierele unei țări vor trebui totdeauna securizate și apărate chiar și atunci când ele vor fi doar simbolice. Atâta vreme cât o țară are parlament, guvern, suveranitate asupra propriului teritoriu și responsabilitate față de trecutul, prezentul și viitorul ei, indiferent care sunt și care vor fi condițiile internaționale, va exista și cerința expresă, vitală, de păstrare a identității naționale, de securizare și apărare a frontierelor proprii și a celor ale aliaților și partenerilor.

Astăzi, statele lumii și cetățenii acestora se confruntă cu o paletă largă de pericole, riscuri și amenințări de securitate. Printre acestea, frecvent sunt amintite terorismul, proliferarea armelor de distrugere în masă, criminalitatea organizată, catastrofele naturale, conflictele și crizele internaționale.

Despre pericole, riscuri și amenințări de securitate vorbesc o serie de documente programatice adoptate de guvernele statelor lumii și de diferite organizații politico-militare. Mai întâi, este vorba fie de „strategii naționale de securitate” (de exemplu, *Strategia națională apărare a României*) sau de „Carta albă asupra apărării și securității” (de exemplu, *Le Livre blanc sur la défense et la sécurité nationale, în Franța*). Apoi, este vorba de strategii de securitate adoptate de diferite organizații. Astfel, Uniunea Europeană a adoptat în 2003 „*La stratégie européenne de sécurité*” sau Alianța Nord-Atlantică cu al său „*Concept stratégique pour la défense et la sécurité des membres de l’Organisation du Traité de l’Atlantique Nord*” adoptat la Summit-ul NATO din 19-20 noiembrie 2010 de la Lisabona.

Pe lângă aceste documente, statele lumii și nu numai elaborează și adoptă diverse strategii specifice unor domenii de activitate, cum ar fi, de exemplu, armata. Astfel, armatele statelor au adoptat diferite strategii. În acest sens, pentru țara noastră, se pot menționa: *Strategia militară a României*; *Strategia de transformare a Armatei României*. Aceste documente vorbesc de pericole, riscuri și amenințări de securitate și apărare cărora România trebuie să le facă față, atât pe teritoriul național, cât și în afara acestuia, ca urmare a dublului său statut de stat membru al NATO și al Uniunii Europene.

Strategia militară rămâne, în esența ei, știința, priceperea, abilitatea, experiența, arta și metoda de a pune în aplicare, prin mijloace militare, o decizie de mare anvergură (în speță, o decizie politică majoră), în condițiile unui mediu internațional și regional complex condiționat, dificil, conflictual, cu numeroase restricții, provocări, sfidări, pericole, amenințări și vulnerabilități, care cere o filozofie de identificare, calculare și asumare a riscului implicit, inclusiv a riscului extrem, de elaborare, pe această bază, a unui cadru național (de alianță sau de coaliție) al unui comportament adecvat și, în același timp, de asigurare a unei expertize corespunzătoare sistemelor și proceselor de generare a deciziei politice¹².

¹² Cf. Dr. Gheorghe VĂDUVA, Consonanțe și rezonanțe strategice în condiții de normalitate, de criză și de risc militar extrem, <http://Iss.Ucd.ro/Studii-Pdf/Consonante%20strategice.Pdf>, p. 2.

Potrivit celor afirmate mai sus, apreciem că strategia militară își menține caracterul de actualitate, exprimat prin ansamblul rolurilor importante ce îi revin în societatea în care armata națională ființează și își asumă responsabilitățile prevăzute în Constituția țării, în alte legi referitoare la apărarea națională și colectivă, precum și în tratatele la care statul respectiv este parte.

Bibliografie:

1.BĂDĂLAN Eugen, ARSENIE Valentin, VĂDUVA Gheorghe, *Strategie militară contemporană*, Editura CTEA, București, 2006.

2.BUȘE Dorel, *Centre și raporturi de putere în relațiile internaționale în epoca post război rece*, Editura Universității Naționale de Apărare „CAROL I”, București, 2012.

3.COUTAUBEGARIE, Herve, *Tratat de strategie*, vol. I, Editura Universității Naționale de Apărare „Carol I”, București, 2006.

4.POPESCU, Mihail, ARSENIE Valentin, VĂDUVA Gheorghe, *Arta militară de-a lungul mileniilor*, vol. 1 și 2, Centrul Tehnic-Editorial al Armatei, București, 2004.

5.ROSENZWEIG D., *Napoleon*, București, 1969.

6.Strategia națională de apărare a României, http://www.dreptonline.ro/legislație/hg_strategie_nationala_aparare_tara_30_2008.php.

7.SUVOROV Victor, *Spărgătorul de gheață*, Editura Polirom, Iași, 1995.

8.SUVOROV, Victor, *Ultima republică*, Editura Polirom, Iași, 1997.

9.TUDOR D., *Mari căpitani ai lumii antice*, vol. I, Editura Enciclopedică Română, București, 1969.

10.VĂDUVA Gheorghe, *Consonanțe și rezonanțe strategice în condiții de normalitate, de criză și de risc militar extrem*, <http://Iss.Ucdc.Ro/Studii-Pdf/Consonante%20strategice.Pdf>.

DEMOCRAȚIE ȘI RĂZBOI: VALOAREA PREDICTIVĂ A TEORIEI PĂCII DEMOCRATICE

Teodora FUIOR*

Teoria păcii democratice este una din cele mai influente idei din relațiile internaționale. În opoziție cu teoria realistă, în care ordinea politică internă a statelor este irelevantă pentru securitatea internațională, teoria păcii democratice asociază stabilitatea și securitatea internațională cu prezența normelor și instituțiilor liberal-democratice. Teoria susține că democrațiile nu intră în război împotriva altor democrații. Ea inspiră o politică externă care susține și încurajează democratizarea în lume, justificând majoritatea intervențiilor militare de după încheierea războiului rece și promovând aranjamente instituționale care au ca obiectiv pacea regională sau globală. Acest articol analizează explicațiile principale ale teoriei păcii democratice (instituțională, normativă și relațională) precum și criticile aduse acestora. În ciuda influenței sale asupra strategiei de abordare a noului context de securitate, teoria păcii democratice are o slabă valoare predictivă asupra comportamentului statelor, relația cauzală între atributele liberal-democratice ale unui regim politic și comportamentul său extern rămânând neclară.

Cuvinte-cheie: pace democratică, democrație liberală, democratizare, liberalism politic.

Introducere: originile teoriei păcii democratice

Teoria păcii democratice susține că democrațiile nu intră în război împotriva altor democrații; de aceea, o lume în care cât mai multe state au un sistem politic democratic este o lume mai pacifică. Teoria păcii democratice este una din cele mai cunoscute și influente idei din relațiile internaționale, inspirând de decenii o politică externă care încurajează și susține democratizarea în lume, politică purtată atât de marile puteri occidentale cât și de organizațiile internaționale. În opoziție cu teoria realistă, în care ordinea politică internă a statelor este considerată irelevantă pentru securitatea internațională, teoria păcii democratice asociază stabilitatea și securitatea internațională nu atât cu acordurile geostrategice, cât mai ales cu prezența normelor și instituțiilor liberal-democratice¹. Teoria păcii democratice este parte a curentului liberal din relațiile internaționale, care susține că preferințele și acțiunile de politică externă ale statelor sunt un rezultat al presiunilor sociale interne și transnaționale².

Originea teoriei păcii democratice se află în filozofia lui Immanuel Kant. În eseuul său filosofic „*Pacea Perpetuă*“ („*Zum Ewigen Friedent*”), publicat în 1795 în termenii unui tratat, Kant imaginează ca unică cale către o pace durabilă, o federație universală de republici libere, ai căror cetățeni se bucură de

* Teodora FUIOR este Coordonator de Proiect la Centrul de la Geneva pentru Controlul Forțelor Armate (DCAF) și doctorand în domeniul Securitate Națională în cadrul Universității Naționale de Apărare „Carol I”, București. E-mail: teodora_fuior@yahoo.com

¹ Alexandra Gheciu, *Relațiile internaționale între istorie, teorie și politici publice. Lecția americană*, în *Politica de Securitate Națională, Concepte, instituții, procese*, Polirom, 2007, p. 67

² Andrew Moravcsik, *The New Liberalism*, în *The Oxford Handbook of Political Science*, editată de Robert E. GOODIN, Oxford University Press, 2011, p. 710

drepturi fundamentale³. Kant consideră că starea de pace nu este starea naturală a societății umane⁴. Chiar dacă nu există acte deschise de ostilitate, există în schimb amenințarea constantă a unei izbucniri violente. De aceea, starea de pace trebuie creată, construită printr-un efort conștient, ca o datorie morala. Pacea perpetuă este înțeleasă ca un ideal. Însă nu ca o speculație utopică, ci ca un imperativ moral care trebuie și poate fi realizabil.

Kant definește trei condiții indispensabile pentru pacea perpetuă. Numai pe măsură ce statele se vor apropia din ce în ce mai mult de îndeplinirea acestor trei exigențe ne vom afla pe drumul către pacea perpetuă.

Kant descrie, în termenii unui tratat, premisele păcii eterne:

1.,„designul constituțional al fiecărui stat trebuie să fie republica”⁵. Kant definește republicanismul ca principiul politic al separației puterii executive de puterea legislativă⁶ și consideră republica drept unica constituție care își are originea în contractul social, condusă de un guvern reprezentativ, și fondată în acord cu principiile libertății, egalității, respectului tuturor față de lege și în respectul proprietății private. Într-un regim republican consimțământul subiecților este necesar pentru a determina declanșarea unui război, ori având în vedere costurile umane și financiare care ar trebui direct suportate de aceștia, consimțământul lor devine improbabil. O lume constituită din republici ar trebui să fie mai pacifică decât o lume constituită din monarhii, ai căror suverani se pot implica în războaie fără un mare risc asupra propriei persoane.

2.,„legea care guvernează națiunile trebuie să fie bazată pe o federație a statelor libere”; Kant argumentează că încercarea de a construi pacea într-o lume a statelor independente este sortită eșecului, pentru că independența implică definirea și urmărirea unor interese naționale egoiste care duc inevitabil la conflict; numai crearea unei federații de state republicane libere va face posibilă eliminarea conflictelor de interese ce duc la război;

3.,„drepturile indivizilor, ca cetățeni universali, vor fi limitate la un drept de ospitalitate universală”; orice cetățean are dreptul de a vizita un teritoriu străin și are dreptul de a fi tratat fără ostilitate; Kant prefigurează astfel un drept la cetățenie universală.

Teza lui Kant a inspirat numeroase eforturi de a înțelege relația dintre democrație și război⁷, a explica diferențele de comportament dintre un sistem democratic și unul nedemocratic, și a identifica condițiile și modalitățile prin care democrațiile folosesc forța.

2. Teoria păcii democratice în cercetarea științifică

Literatura despre pacea democratică a proliferat începând cu anii 60, metodele de cercetare fiind diverse și acoperind practic întreaga metodologie de

³ Immanuel Kant, *Perpetual Peace*, pp. 106-136, accesat on line la data 2.01.2012 <http://www.archive.org/stream/perpetualpeacea00kantgoog#p.e/n124/mode/2up>

⁴ *Ibidem* p. 118

⁵ *Ibidem* p. 121

⁶ *Ibidem* p. 125

⁷ Wolfgang Merkel, *Democracy through War?*, *Democratization*, Vol. 15, Nr. 3, Iunie 2008, p.488

cercetare din domeniul științelor politice⁸. Până la sfârșitul anilor 80, studiul păcii democratice a fost dominat de metodele statistice, prin care s-a căutat identificarea corelațiilor dintre tipul de regim politic intern și apetența pentru război în politica externă a statelor. Studiile empirice din această primă generație au ajuns la un relativ consens asupra faptului că democrațiile nu se angajează în conflict reciproc, dar intră în război cu alte state nedemocratice cu aceeași frecvență ca alte regimuri politice. Treptat, cercetările și-au deplasat atenția de la întrebarea *dacă* intră democrațiile în război, către întrebarea *de ce*, și odată cu aceasta o a doua generație a cercetărilor despre pacea democratică, bazată pe metode statistice sofisticate, studii de caz, și modele formale, a testat corelațiile dintre diferite caracteristici ale sistemelor democratice și politica lor externă, explicând mecanismele cauzale prin care instituțiile democratice influențează politica externă precum și percepțiile pe care alte state le au despre comportamentul probabil al liderilor politici dintr-o democrație.

Primii politologi care au căutat un răspuns la întrebarea dacă democrațiile poartă mai puține războaie decât autocrațiile au fost Dean V. Babst (1972) și Rudolf Joseph Rummel (1979). Utilizând o definiție simplă și operațională a democrației, Babst a concluzionat că în perioada 1789 – 1941, nici un război nu a fost purtat între națiuni independente conduse de guverne care au rezultat în urma unor alegeri⁹.

În anii 70, beneficiind de dezvoltarea metodelor statistice, Rudolph Rummel a investigat de-a lungul a șase ani cauzele și condițiile conflictului, identificând 33 de teze care explică conflictul. Una dintre aceste teze este că ”sistemele libertariene exclud violența reciprocă”¹⁰. Democrația reprezintă, în viziunea lui Rummel, o metodă de soluționare non-violentă a conflictelor de interese, și forma de guvernare asociată cu cel mai redus grad de violență externă și război, dar și de violență internă¹¹. Rummel a corelat pacea globală cu răspândirea democrațiilor, concluzionând că democrațiile sunt puțin înclinate către război, atât între ele cât și în relație cu state nedemocratice. Pacea democratică în această versiune este denumită ”*monadică*”. Această teză este însă disputată de alți politologi care pledează pentru o versiune ”*diadică*” sau relațională a păcii democratice¹², care susține existența unui spațiu al păcii separat, împărțit doar între democrațiile liberale consolidate. În schimb, în relație cu statele nedemocratice, democrațiile consolidate sunt la fel de

⁸ Pentru o analiză detaliată a metodelor de cercetare din studiul păcii democratice vezi Alexander L. George și Andrew Bennet, *Case Studies and Theory Development in the Social Sciences*, MIT Press, Cambridge, Massachusetts, 2005, pp. 37-64

⁹ Dean V. Babst, *Elective Governments: A Force for Peace*, Wisconsin Sociologist Vol. 3, Nr. 1, 1964, pp 9-14

¹⁰ RJ Rummel, *Understanding Conflict and War*, vol. 4, 1979, p. 279

¹¹ Rummel este cunoscut și pentru că a lansat termenul de ”democid”, definit ca uciderea, cu intenție, a unei persoane sau a unei populații de către propriul guvern. El a estimat că în secolul XX au fost victimă a democidului 262 de milioane de oameni, de șase ori mai mult decât cei uciși în războaie. Rummel a argumentat faptul că există o legătură directă între puterea politică și democid: cu cât mai concentrată este puterea politică, cu atât mai mare este predispoziția ei către democid. Din contra, când puterea politică este difuză, balansată și supusă controlului inter-instituțional, violența politică devine o raritate.

¹² Daniel Biro, *Teza pacifismului democratic*, în *Manual de Relații Internaționale*, coordonat de Andrei Miroiu și Radu-Sebastian Ungureanu, Polirom 2006, pp. 260-261

predispuse către conflict ca și dictaturile. Atacul Egiptului din 1956 de către Marea Britanie, Franța și Israel, sau invazia Irakului de către Statele Unite în 2003, sunt considerate argumente elocvente în sprijinul acestei ipoteze.

Michael W. Doyle este cel care a dezvoltat teoria modernă a păcii democratice, în varianta sa diadică. Doyle a recurs la analiza sistematică a datelor existente despre conflictele interstatale¹³, clasificând în funcție de regimul politic toate statele implicate în războaie. Acest demers i-a permis să reconfirme concluziile lui Babst și Rummel, și să aducă în actualitate teoria lui Kant, atrăgând atenția întregii lumi asupra ideii că pacea liberală există, și că expansiunea democrației liberale este calea pentru a diminua amenințarea războiului. Doyle argumentează că pacea democratică se datorează în esență încrederii: democrațiile se bucură de încredere reciprocă, pe când dictatorii nu se bucură de încrederea liderilor democratici. De aceea războiul nu este declanșat între democrații, dar este adesea întâlnit între democrații și dictaturi¹⁴.

Cercetările din ultimele două decenii folosesc definiții din ce în ce mai elaborate ale democrației, și încearcă să identifice efectele unui număr mare de variabile asupra comportamentului de politică externă a statelor: separarea puterilor în stat, statul de drept, economia liberă de piață, bogăția, ratele de creștere economică, apartenența la alianțe militare, capabilitățile militare, proximitatea geografică sau existența unui hegemon regional¹⁵. S-au conturat astfel trei explicații cauzale ale teoriei păcii democratice: (1) instituțională, (2) normativă și (3) relațională¹⁶.

1.1. Explicația instituțională

Instituțiile democratice constrâng liderii politici și le impun limitări care îi descurajează să aleagă războiul ca alternativă politică.

O primă constrângere este cadrul constituțional și legal pe care puterea executivă trebuie să îl respecte; procesul decizional necesită timp și respectarea unor proceduri legale, incluzând dezbateri parlamentare și publice libere care permit nemulțumirilor și divergențelor să fie exprimate și dezamorsate, totodată diminuând posibilitatea liderilor de a declanșa un atac surpriză asupra altui stat¹⁷.

O a doua mare constrângere este instituția democratică a alegerilor, ca sursă a preferințelor sociale relevante pentru comportamentul extern al statului.

¹³ Din proiectul *Correlates of War* al Universității Michigan, inițiat în 1963 de profesorul J. David Singer. Scopul proiectului este acela de a acumula sistematic cunoștințe științifice despre război. Istoricul Melvin Small, se asociază proiectului și contribuie la arhivarea unor date precise incidența și amploarea războaielor intra și inter statale din perioada post-napoleoneană. Pentru a asigura integritatea științifică a muncii lor, Singer și Small au trebuit să soluționeze chestiuni dificile, cum ar fi clarificarea noțiunilor "stat" sau "război". Ei publică în 1972 lucrarea *The Wages of War*, care stabilește definiția standard a războiului, și devine punct de referință pentru cercetarea ulterioară din domeniu. Datele acumulate în proiect sunt actualizate în continuare, fiind accesibile la adresa: <http://www.correlatesofwar.org/Datasets.htm>, site accesat on line la data 15.09.2013.

¹⁴ Michael W. Doyle, *Ways of War and Peace*, Norton New York, 1997

¹⁵ Alexander L. George și Andrew Bennet, *Case Studies and Theory Development in the Social Sciences*, MIT Press, Cambridge, Massachusetts, 2005, p. 41

¹⁶ RAND Reports, *The Democratic Peace Idea*, pg. 149/152, accesat on line la data de 03.01.2012, la adresa http://www.rand.org/content/dam/rand/pubs/monograph_reports/MR1346/MR1346.appc.pdf

¹⁷ John M. Owen, *How Liberalism Produces Democratic Peace*, în *International Security*, 19:2, 1994, pp. 87–125

Structurile instituționale ale reprezentării politice din democrația liberală sunt determinantul esențial al modului în care interesul național este definit de liderii politici, și în consecință, a preferințelor în politica externă¹⁸. Mecanismul reprezentării politice impune elitelor politice care vor să fie realese mai multă precauție pentru a evita eșecul politicilor implementate, inclusiv eșecul unui război. În consecință, elitele vor fi favorabile unui război doar atunci când anticipează victoria; odată un război declanșat, liderii politici vor face eforturi mai mari pentru îl câștiga, investind mai multe resurse și prelungind costurile și durata desfășurării conflictului; anticipând aceste costuri mari, liderii statelor democratice vor fi mai predispuși spre negociere decât spre declanșarea războiului¹⁹.

1.2. Explicația normativă

Cultura politică dintr-o democrație liberală valorizează respectul legii, negocierea și compromisul, libertatea de expresie și comunicarea, în defavoarea conflictului și a violenței. Normele și valorile împărtășite de statele democratice le fac pe acestea să se perceapă reciproc ca fiind pacifice și neamenințătoare²⁰. Liberalismul implică o serie de norme de *comportament corect*, bazate pe independența politică, respectul reciproc și neintervenția în afacerile interne ale altor state liberale. Democrațiile cred că alte democrații sunt raționale, predictibile și demne de încredere; cultura pacifistă din politica internă este proiectată la nivelul relațiilor externe, creându-se astfel între democrații un spațiu de încredere reciprocă, pace și stabilitate.

1.3. Explicația relațională

Democrațiile tind să dezvolte între ele relații de interdependență economică care reduc probabilitatea războiului. Statele democratice au economii libere de piață și oferă garanții privind schimburile comerciale și financiare mult mai credibile decât statele autoritare. În consecință democrațiile sunt înclinate spre comerț reciproc, și deci către cunoaștere, înțelegere, negociere reciprocă. Comerțul descurajează războiul datorită pierderilor cauzate dar și pentru că diminuează beneficiile unei cuceriri²¹. În zona de pace liberală statele își rezolvă conflictele de interese economice prin mijloace alternative, care previn izbucnirea unui război. Aceste efecte sistemice ale democrației sunt numite *comunitate pluralistică de securitate* de către Karl Deutch, *interdependență complexă*, de către Robert Keohane și Joseph Nye sau sistem *auto-limitativ* de către John Ikenberry²².

¹⁸ Andrew Moravcsik, *The New Liberalism*, în *The Oxford Handbook of Political Science*, editată de Robert E. GOODIN, Oxford University Press, 2011, pp. 712-713

¹⁹ Bruce Bueno de Mesquita, James D. Morrow, Randolph M. Siverson, și Alastair Smith, *An Institutional Explanation of the Democratic Peace*, în *American Political Science Review*, 93:4 (Decembrie 1999), pp. 791-807.

²⁰ Zeev Maoz și Bruce M. Russett, *Normative and Structural Causes of Democratic Peace, 1946-1986*, în *American Political Science Review*, 87:3 (Septembrie 1993), pp. 624-638.

²¹ John R. Oneal și Bruce M. Russett, *The Classical Liberals Were Right: Democracy, Interdependence, and Conflict, 1950-1985*, în *International Studies Quarterly*, 41:2, (Iunie 1997), pp. 267-294.

²² Andrew Moravcsik, *Op. Cit.*, p.722

2. Teoria păcii democratice în practică

Unii politologi susțin că datele empirice din ultimele două decenii demonstrează că democrațiile moderne nu poartă un număr mai mic de războaie decât autocrațiile, chiar când este vorba de războaie de agresiune. În schimb însă, pentru că războaiele pe care le poartă nu sunt pe teritoriul național și se bazează pe tehnologie înaltă, ele nu cauzează mari suferințe propriilor cetățeni. Mai mult decât atât, datele statistice arată că democrațiile sunt în general victorioase atunci când luptă într-un război. În perioada 1816-1992, 81% dintre ele au câștigat războaiele purtate²³. Democrațiile creează alianțe defensive, intră în aranjamente de securitate colectivă și tind să lupte de aceeași parte într-un război major. Democrațiile aleg războaiele în care intră într-un mod mai responsabil, au tendința de a le câștiga și de a suferi mai puține pierderi, sunt mai puțin predispuse la a iniția crize internaționale și doar arareori intră în războaie preventive.

Viziunea liberală a păcii democratice a fost validată de lideri politici, ca Margaret Thatcher sau Boutros Boutros-Ghali și a jucat un rol central în eforturile administrației americane de a crea în lume o ”comunitatea a democrațiilor”. Inspirat de filosofia Kantiană și tradiția iluministă, îmbogățite de etosul misionarismului american, Președintele Woodrow Wilson a fost primul om de stat care a încercat să introducă morala și criteriile etice în fundamentarea politicii internaționale, justificând totodată politica externă și de securitate americane în termenii răspândirii democrației în lume²⁴. El considera că ”puterea americană se va atrofia dacă statele Unite nu vor răspândi libertatea pe glob”. Argumentele sale au dominat curentul idealist din Teoria Relațiilor Internaționale²⁵.

Michael Doyle susține că ”zona de pace” bazată pe aceleași valori morale împărtășite între statele liberale, a susținut alianțele Americii cu NATO și Japonia. Succesive administrații americane și-au justificat politicile externe prin retorica lărgirii sferei democrației. Mijloacele folosite pentru promovarea democrației în lume au fost diverse, de la asistență economică, suport politic și consiliere tehnică acordată democrațiilor emergente până la încercarea de a provoca căderea regimurilor autoritare prin presiune politică, sancțiuni economice sau intervenții militare. Credința în faptul că democrațiile nu intră în război între ele inspiră curentul neoconservator²⁶ și justifică majoritatea intervențiilor militare din ultimele decenii. În primul său discurs oficial privind Starea Națiunii, în Ianuarie 1994, președintele Clinton afirma că niciodată două democrații nu au intrat în război una împotriva celeilalte, și din acest motiv

²³ Wolfgang Merkel, *Op. Cit.*, p.489

²⁴ George Cristian Maior, *Incertitudine Gândire strategică și relații internațional în secolul XXI*, RAO 2009, pp. 136-137

²⁵ Vezi McElroy Robert, *Moralitatea în politica externă americană*, volum care dezvoltă tema excepționalismului american fondat pe argumente morale.

²⁶ Curentul neoconservator crede în teoria păcii democratice, universalitatea valorilor liberale, dar are mai puțin respect pentru dreptul și instituțiile internaționale.

promovarea democrației în lume va fi un pilon central al politicii sale externe²⁷. Președintele Bush la rândul său, proclama în discursul inaugural al celui de-al doilea său mandat că ”supraviețuirea libertății pe teritoriul nostru depinde din ce în ce mult de succesul libertății în alte teritorii. Speranța păcii în lume depinde de expansiunea libertății în întreaga lume”²⁸.

Discursul președintelui Obama de acceptare a Premiului Nobel pentru Pace, este considerat o articulare elocventă a teoriei păcii democratice: ”pacea este instabilă acolo unde cetățenilor le este refuzat dreptul de a se exprima liber, de a își alege religia sau conducătorii, de a se întruni fără teama. Reprimarea revendicărilor, suprimarea identităților tribale și religioase, duc la violență. Știm, de asemenea că opusul este adevărat. Numai atunci când Europa a devenit liberă, a găsit în cele din urmă pacea. America nu a luptat niciodată un război împotriva unei democrații, și cei mai apropiați prieteni ai noștri sunt guvernele care protejează drepturile cetățenilor lor. Indiferent cât de brutal sunt definite, nici interesele Americii, nici cele ale lumii întregi, nu sunt servite prin negarea aspirațiilor umane”²⁹.

Teoria păcii democratice rămâne populară și astăzi, fiind folosită ca justificare a politicii externe nu doar de către guvernele occidentale, dar și de marile organizații internaționale precum ONU, NATO, OSCE sau UE, care promovează normele și instituțiile democratice, ca mod de a asigura stabilitatea politică și securitatea internațională. Teoria este prezentă în special în discursul NATO din anii 90, atât ca mod de argumentare cât și ca strategie de abordare a contextului de securitate de după încheierea Războiului Rece³⁰. Cea mai importantă inițiativă lansată de NATO pentru a dezvolta un climat internațional pașnic prin lărgirea comunității democrațiilor este Parteneriatul pentru Pace.

3. Limitele teoriei păcii democratice

Teoria păcii democratice generează predicții despre pace și război, despre impactul pe care îl exercită extinderea instituțiilor democratice asupra stabilității globale. Ea anunță schimbări istorice pe termen lung în natura politicii internaționale și identifică legături cauzale directe între transformările profunde de tip economic, social, politic din interiorul statelor, și comportamentul exterior al acestora.

Cu toată popularitatea și influența de care se bucură teoria păcii democratice, valoarea sa predictivă asupra comportamentului statelor este pusă sub semnul întrebării, din rațiuni care țin atât de limitele metodologice ale cercetării cât și de validitatea practică a generalizărilor presupuse de pacea democratică.

²⁷ William J. Clinton, *Address Before a Joint Session of the Congress on the State of the Union January 25, 1994*, Accesat online la 31.12.2011, <http://www.presidency.ucsb.edu/ws/index.php?pid=50409#axzz1i7tvHngO>

²⁸ http://www.nytimes.com/2006/01/01/magazine/01wwln_essay.html

²⁹ <http://www.demdigest.net/blog/2009/12/obama-makes-case-for-democratic-peace-and-for-engaging-autocrats/>, site consultat la data 26.01.2012

³⁰ Alexandra Gheciu, *Relațiile internaționale între istorie, teorie și politici publice. Lecția americană*, în *Politica de Securitate Națională*, volum editat de Luciana Alexandra Ghica și Marian Zulean, POLIROM, 2007, pp.69-70

Majoritatea analiștilor explică teoria păcii democratice printr-o logică reduționistă și cauzală. Adică, se încearcă explicarea unui fenomen observat – comportamentul democrațiilor liberale care în general nu se angajează în conflict una cu alta - prin identificarea unor atribute ale subiecților în cauză - cum ar fi aranjamente instituționale, stilul de luare a deciziilor, cultura compromisului etc. - și atribuirea unei relații cauzale între acestea și comportamentul inițial observat³¹.

Problema principală provine din faptul că este foarte dificil a cuantifica și compara variabile precum normele și comportamentele democratice. Nu există baze de date globale, obiective și general acceptate pentru aceste variabile³². Metodele statistice, cel mai adesea folosite în investigarea păcii democratice, nu permit testarea mecanismelor cauzale în contexte particulare și specifice. Excepțiile de la regula păcii interdemocratice, chiar dacă puține la număr, nu sunt explicate de teorie și pun sub semnul întrebării generalizările obținute prin metode statistice. Studiile de caz încearcă să depășească limitările metodei statistice explorând în detaliu mecanismele cauzale pentru a identifica noi variabile și formula noi ipoteze. Teoriile care rezultă în urma acestor metode de cercetare calitative, sunt construite în jurul interacțiunilor dintre diferite combinații de variabile, și nu ca rezultat al unor variabile izolate³³. Sunt astfel luate în considerare diferite tipuri și subtipuri ale categoriilor *democrație* și *război*. Sunt de exemplu folosite distincții între democrații centralizate și descentralizate; democrații consolidate și emergente; preferințe normative ale liderilor politici și ale maselor; pace precară, condițională și stabilă. Folosirea acestor subcategorii a dus la un număr semnificativ de studii care concluzionează că statele post-conflict sau aflate în primele faze ale tranziției de la o dictatură la un sistem democratic sunt vulnerabile și instabile, reprezentând un teren favorabil pentru conflict, intern și internațional.

Scepticismul cu privire la democratizarea țărilor în perioada post-conflict a devenit foarte popular în lumea academică în ultimele două decenii, în ciuda evoluțiilor politice internaționale contrare, marcate de intervenții militare justificate prin logica păcii democratice. Robert B. Kaplan argumenta, acum mai mult de o decadă, că democrația liberală a eșuat și va eșua în statele sărace, dar și că eforturile internaționale pentru promovarea democrației nu fac altceva decât să transforme guvernele din țările respective în regimuri autoritare de un tip nou³⁴. O serie de cercetări recente³⁵ arată într-adevăr că inegalitățile orizontale – între grupuri diferite politic, economic, etnic și ca identitate

³¹ Raymond Duvall și Jutta Weldes, *The International Relations of Democracy, Liberalism and War: Directions for Future Research*, în volumul "Democracy, Liberalism and War, Rethinking the Democratic Peace Debate", editat de Tarak Barkawi și Mark Laffey, Boulder London, 2001, pg. 200

³² Alexander L. George și Andrew Bennet, *Op. Cit.*, p. 43

³³ Alexander L. George și Andrew Bennet, *Op. Cit.*, p. 46

³⁴ Robert M. Kaplan, *Was Democracy Just a Moment?*, 1997, p. 4

³⁵ Gudrun Østby, 2008, *Polarization, Horizontal Inequalities and Violent Civil Conflict*, în *Journal of Peace Research* vol. 45, no. 2, 2008, pp. 143–162; Stewart, Frances (ed.), 2008, *Horizontal Inequalities and Conflict: Understanding Group Violence in Multiethnic Societies*, Palgrave Macmillan; Stewart, Francis, 2002, *Horizontal Inequalities: A Neglected Dimension of Development*, Working Paper 1, Centre for Research on Inequality, Human Security and Ethnicity (CRISE), at <http://www.crise.ox.ac.uk/pubs/workingpaper1.pdf>

culturală, sunt o cauză frecventă a izbucnirii conflictelor violente, care pot fi chiar amplificate de existența unor instituții democratice fragile. Încurajarea unui sistem multipartinic într-un stat fragil sau post-conflict, duce la formarea partidelor pe criterii tribale, religioase sau etnice, încurajând de fapt instituționalizarea acestor diviziuni. Alegerile nu pot fi câștigate decât prin discursul exclusiv și cultivarea conștiinței alterității.³⁶

Un alt autor pesimist față de convingerile convenționale din anii 90 privind oportunitatea încurajării proceselor de democratizare în statele post-conflict este Fareed Zakaria³⁷. El spune că este greu de găsit dovezi care să demonstreze că democratizarea consolidează pacea. Factorii care contribuie la stabilitatea unei democrații și la comportamentul ei pacific nu sunt aceeași cu cei care determină inițierea unui proces de democratizare. Democrațiile consolidate sunt mai puțin susceptibile de a declanșa un război cu vecinii, în schimb însă, democrațiile tinere par a avea șanse mari de a se angaja în violențe regionale, evoluția proceselor de democratizare fiind dependentă de calitatea liderilor politici și de dezvoltarea economică.

Într-o serie de articole și studii care au culminat cu volumul ”Alegând pentru a lupta” politologii Edward D. Mansfield și Jack Snyder³⁸ argumentează că noile democrații sunt adesea instabile și beligerante³⁹. Mansfield și Snyder au cules un volum impresionant de informații statistice despre țările care au trecut printr-un proces de democratizare în ultimii 200 de ani și au arătat cum democrațiile imature, aflate încă în tranziție, în care instituțiile statului nu sunt pe deplin formate și stabile, devin mai agresive și mai predispuse la război; exemplele lor merg de la dezastruosul atac francez asupra Prusiei în 1870, la invazia Ciprului de către Turcia în 1974 sau la politica brutală a lui Putin în Cecenia. Datele culese de ei arată că fostele regimuri autoritare în care se înregistrează progrese în participarea democratică, sunt de fapt mai predispuse să intre în război decât sunt regimurile democratice sau cele autoritare. Statele care fac schimbări semnificative rapide, de la o autocrație pură la o democrație de largă participare populară – exemplul dat de ei fiind Rusia - sunt de două ori mai predispuse decât statele care rămân autocrații, a intra într-un război în prima decadă care urmează schimbărilor democratice.

Explicația dată de ei este aceea că țările aflate în proces de democratizare adesea nu pot asigura statul de drept, le lipsesc partidele politice bine organizate și o media profesionistă. Autoritatea instituțiilor statului este în general slabă și

³⁶ Robert M. Kaplan, *The Ends of the Earth*, Random House, 1997, p. 61

³⁷ Fareed Zakaria, *Viitorul Libertății. Democratia neliberală în Statele Unite ale Americii și în lume*, Polirom, 2009

³⁸ Edward D. Mansfield și Jack Snyder, *Democratization and the Danger of War*, *International Security*, 20:1, 1995, pp. 5–38; Edward D. Mansfield și Jack Snyder, *Democratization and War*, *Foreign Affairs*, 74:2, 1995, pp. 79–97; <http://www.foreignaffairs.com/articles/50974/edward-mansfield-and-jack-snyder/democratization-and-war>; Jack L. Snyder, *From Voting to Violence: Democratization and Nationalist Conflict*, W. W. Norton, New York, 2000; Edward D. Mansfield și Jack Snyder, *Electing to Fight. Why Emerging Democracies Go to War*, MIT Press Cambridge, 2005

³⁹ Vezi și Zeev Maoz și Nasrin Abdolali, *Regime Types and International Conflict, 1816–1976*, *Journal of Conflict Resolution*, 33:1, 1989, pp. 3–35; sau Michael D. Ward și Kristian S. Gleditsch, *Democratizing for Peace*, *American Political Science Review*, 92:1, 1998, pp. 51–61

instabilă. Dispariția puterii autoritare, de obicei foarte concentrată, duce la apariția unor grupuri cu interese diferite, adesea conflictuale, între care nu se poate stabili rapid un echilibru de putere. Elitele preocupate de acapararea puterii (sau de evitarea pierderii ei) sunt tentate să mobilizeze masele în jurul unei agende naționaliste sau populiste, situație care se dovedește extrem de periculoasă într-o democrație ne-consolidată. Fără instituții stabile și puternice, care să prevină excesele de discurs și comportament, a da putere populației înseamnă a alimenta tendințele belicoase naționaliste. Exemplul ilustrativ este dat de evenimentele din fosta Iugoslavie după prăbușirea comunismului, cu Slobodan Milosevic în Serbia și Franjo Tuđman în Croația, fiecare folosind naționalismul populist pentru a ajunge și a se menține la putere, cu prețul de a începe un conflict sângeros. Democratizarea este un proces extrem de dificil și de lung – uneori durând câteva decenii, și fără garanția că la sfârșitul lui se ajunge inevitabil la o democrație consolidată. Tranzițiile incomplete (blocate înainte de a se ajunge la o democrație consolidată) în țări în care instituțiile guvernamentale sunt slabe, cresc probabilitatea implicării în conflicte internaționale de la patru până la 15 ori. Riscul ca statele în tranziție să se implice în conflicte violente rămâne crescut până când democrația este pe deplin consolidată. Din păcate, reformele implementate în majoritatea proceselor de democratizare contemporane se opresc la introducerea unei democrații minimale (organizarea de alegeri), neproducând state pe deplin democratice.

Concluzii

Interesul pentru subiectul păcii democratice a explodat după 1990, teoria păcii democratice devenind una din temele centrale în științele politice. În ciuda unei minorități contestatatoare, există astăzi un consens general asupra ideii că statele democratice sunt pacifice în relațiile dintre ele. Răspândirea democrației are implicații pentru relațiile internaționale: o lume divizată este predispusă spre conflict violent, în schimb ce, o lume în care democrația se răspândește reprezintă o expansiune a zonei de pace în lume. Atenția deosebită acordată teoriei păcii democratice demonstrează că democrația ocupă un rol central în noua paradigmă a securității. Lipsa instituțiilor politice reprezentative și funcționale reprezintă o sursă majoră de insecuritate, injustiție și abuz. Pe de altă parte, lipsa securității statului și a cetățenilor este obstacolul major în calea dezvoltării politice, economice și sociale. Democrația și securitatea sunt inseparabile.

Cercetarea academică dedică din ce în ce mai multă atenție analizei procesului de transformare democratică și problemelor sale în astfel de cazuri, în diferite regiuni ale globului. Nu au fost încă formulate teorii despre democratizare care să poată fi aplicate în mod universal. Mai mult, nu este examinat suficient rolul specific jucat în procesul de democratizare de diferite instituții naționale - cum ar fi armata, poliția, sistemul judiciar, mediul de afaceri sau partidele politice; sau de diferite politici guvernamentale -

economică, de integrare etnică, de politică externă, de reformă a sectorului de securitate.

Procesul de democratizare este întotdeauna unul lent și complex, care combină în moduri subtile politicile populare cu interesele egoiste ale unei elite autoritare. Anarhia internă care emerge după conflict trebuie înlocuită de procese de reconciliere, negociere și acceptare reciprocă între diferite grupări etnice și sociale. Însă analiza empirică a proceselor de stabilizare post-conflict scoate la lumină o discrepanță majoră între intențiile acestui imperativ și consecințele lui în realitate. Conflictele recent încheiate sunt adesea redeschise și exacerbate de natura pluralistă a societăților și de manifestarea competitivă a diverselor identități politice. Oricât de mult pot alegerile democratice contribui la progresul democratic, ele sunt de multe ori un declanșator al conflictului în statele fragile. Eforturile incipiente de democratizare pot reprezenta chiar o sursă de insecuritate, atunci când competiția electorală între recenții semnatori ai unor acorduri de pace devine prilej pentru recurgerea la violență. De multe ori conflictele interne sunt alimentate de greșelile făcute în designul democratic în perioada post-conflict.

Numai statele cu instituții puternice, cum ar fi o birocrație funcțională și un sistem judiciar incipient, au trecut cu succes prin procese de democratizare, reușind să rămână pacifice. De aceea, eforturile de democratizare trebuie să urmeze o secvență temporală determinată, în care construirea instituțiilor să precedă organizarea de alegeri populare competitive. Nerespectarea acestei succesiuni riscă să producă conflict violent, pe termen scurt, dar și să permită articularea unor forțe politice iliberale, cu capacitatea de a bloca consolidarea democrației pe termen lung.

Bibliografie:

1. BARKAWI, Tarak; LAFFEY, Mark, *Democracy, Liberalism and War. Rethinking the Democratic Peace Debate*, Lynne Rienner Publishers, Londra, 2001

2. BRYDEN, Alan, HÄNGGI Heiner, *Security Governance in Post-Conflict Peacebuilding*, DCAF, LIT Verlag, Zurich, 2005

3. CHIRIAC, Mircea-Dănuț, *Politici și strategii de securitate la începutul secolului XXI*, Editura Universității Naționale de Apărare 'Carol I', 2005

4. DIAMOND, Larry, *Consolidating Democracy: Toward Consolidation*, The Johns Hopkins University Press, 1999

5. GEORGE, Alexander L.; BENNET, Andrew, *Case Studies and Theory Development in the Social Sciences*, MIT Press, Cambridge, Massachusetts

6. GOODIN, Robert E., *The Oxford Handbook of Political Science*, Oxford University Press, 2011

7. HALPERIN, Morton H.; SIEGLE, Joseph T.; WEINSTEIN, Michael M., *The Democracy Advantage. How Democracies Promote Prosperity and Peace*, Routledge, New York, 2005

- 8.HIRST, Paul, *Representative Democracy and Its Limits*, Polity Press, Cambridge, 1990
- 9.HUNTINGTON, Samuel P., *The Third Wave: Democratization in the Late Twentieth Century*, University of Oklahoma Press, 1991
- 10.KAPLAN, Robert D., *The Ends of the Earth, A Journey to the Frontiers of Anarchy*, Random House, 1997
- 11.LINZ, Juan J., STEPAN Alfred, *Problems of Democratic Transition and Consolidation*, Baltimore: Johns Hopkins University Press, 1996
- 12.MAIOR, George Cristian, *Incertitudine – Gandire strategic si relatii international in secolul XXI*, RAO, 2009
- 13.MANSFIELD, Edward D.; SNYDER, Jack, *Electing to Fight. Why Emerging Democracies Go to War*, MIT Press, Cambridge, Massachusetts, 2007

ANALIZĂ DE CONFLICT ȘI MODELE DE ANALIZĂ A CONFLICTELOR CONTEMPORANE

Carola FREY*

Această lucrare este o cercetare a anumitor modele de analiză de conflict, având ca scop cunoașterea și utilizarea adecvată a noțiunilor specifice. Caracteristicile fundamentale ale analizei de conflict includ înțelegerea în mod constructiv a conflictului, nu doar prin dinamica sa, ci din punct de vedere al comportamentelor, intereselor și al perspectivelor părților implicate. Informațiile și modurile de acțiune care vor fi analizate sunt deosebit de importante, stabilirea relevanței și a concordanței acestora cu realitatea fiind un punct esențial într-o analiză de conflict reală. Identificarea modului optim de abordare este un procedeu central în analiza conflictului.

Lucrarea de față aprofundează modele de analiză folosite în practica modernă a studiului conflictelor precum modelul de analiză ce vizează categoria conflictului, fanta de lumină, modelul de analiză în 4 pași cu 10 aspecte tematice, iar aportul personal constă în două metode adaptate analizelor de conflict: matricea de securitate; securitatea regională și complexe de securitate.

Cuvinte-cheie: *analiză de conflict, modele de analiză, matrice de securitate, fanta de lumină, securitate regională, complexe de securitate, dinamica conflictului.*

Introducere

În timpul Războiului Rece, studiul privind conflictele armate și războiul a fost în mare măsură sistemic. Conflictele de intensitate scăzută au fost percepute ca „războaie proxy”, „războaie mici” sau „conflicte de joasă intensitate” și, în mare măsură, privite ca produse ale contextului de bipolaritate. Războaiele internaționale, mondiale, au fost cele ce au atras atenția mediului academic, atât în domeniul relațiilor internaționale, cât și al studiilor strategice și de securitate.

Acest fapt se datorează în mare parte experiențelor și efectelor traumatizante ale celor două războaie mondiale, care au avut consecințe mult mai mari și mai grave decât oricare alte războaie. Astfel, înclinația către războaie de mare amploare pornește dintr-o orientare normativă, care își are rădăcinile în perioada post 1945. Tentativele academicienilor și a decidenților politici de a controla și a descifra sistemul în astfel de evenimente se datorează credinței conform căreia o mai bună înțelegere a cauzelor acestor războaie va crește posibilitatea prevenirii lor. Convingerea aceasta a pus însă accentul pe războaiele interstatale, iar majoritatea studiilor au avut în centrul lor balanța de putere, descurajarea nucleară, alianțele, precum și frecvența și durata unor astfel de războaie.

În mod paradoxal însă, în timp ce majoritatea mediului academic se concentra pe tipul de războaie de intensitate crescută, contextul internațional și

* Carola FREY urmează masteratul de Management al Crizelor și Prevenirea Conflictelor la Universitatea Națională de Apărare „Carol I”, București. Email freycarola@yahoo.com

mediul conflictual tindea treptat spre un alt tip de conflicte, cu profil diferit față de cel analizat. Unele studii descoperă o creștere semnificativă a conflictelor violente în cadrul societăților, în perioada 1950-1980. Ce era considerat conflict (societal) social se demonstrează, în această perioadă, a avea o magnitudine mult mai mare decât războaiele interstatale, conflictele (sociale) sociale crescând considerabil ca număr și ca violență în această perioadă. Viziunile au fost și mai diferite odată cu sfârșitul Războiului Rece, această perioadă fiind caracterizată de un număr crescut de incidente de mare intensitate, de violențe politice și războaie civile care în mod sistematic au decimat zone extinse, au afectat în mod negativ relații politice între state vecine și au prejudiciat state emergente. Căderea Zidului Berlinului în 1989 a marcat începutul unei perioade de instabilitate, de conflicte ascunse, izbucnite în jurul problemelor de guvernare și auto-determinare, de diviziune etnică și dispute teritoriale. Aceste conflicte devin *regula* într-o lume ce percepe schimbări de la predictibilitatea bipolarității la sistemul vag unipolar, numit *Noua Ordine Mondială*. Acest fapt a provocat o schimbare fundamentală în modul de analiză a unui conflict, schimbare ce a pătruns în toate disciplinele care s-au concentrat pe documentarea, cercetarea și studierea acestui subiect. Conflictele sociale devin astfel principalele tipuri de conflicte documentate, pentru că ele nu numai că amenință pacea, dar pot provoca distrugerii materiale și umane fără precedent. Problemele ivite în acest punct țin de instrumentele strategice și de studiile asupra războiului care devin irelevante, nu mai pot explica cauzele războaielor etno-naționaliste și religioase, dovedindu-și limitele în dezvoltarea mecanismelor necesare pentru diplomație preventivă, misiuni de menținere a păcii și intervenție umanitară.

După încheierea Războiului Rece și, în special, în a doua jumătate a anilor 1990, frecvența acestui tip de conflicte a crescut. Proiectele de monitorizare de conflict, cum ar fi cele conduse de Schmid și Longman (PIOMM) și Wallensteen și Sollenberg (SIPRI), au descoperit o tendință sporită în apariția conflictelor violente. Un număr de 22 de conflicte de intensitate crescută existau la nivel mondial în 1995, număr ce a crescut la 25 în 1999. În egală măsură, se înregistrează și o creștere a conflictelor de intensitate scăzută, de la 31 în 1996 la 77 în 1999. Numărul conflictelor politice violente a crescut în mod dramatic, de la 40 în 1995 la 151 la mijlocul anului 1999.

Din cauza numărului ridicat, următoarea întrebare devine firească pentru contextul respectiv: *În ce tipologie trebuiau încadrate aceste conflicte?* După ce au fost inițial numite conflicte interne, ele primesc denumirea de războaie noi, războaie mici, conflicte etnice, ca apoi să fie încadrate ca urgențe umanitare complexe sau urgențe politice complexe. Dacă, în măsură ce războiul se schimbă, această schimbare trebuia explicată. În acest context, apar noțiuni ca „transformarea structurală a războaielor și a conflictelor”, „conflictele de intensitate scăzută”, „războaie de tipul al treilea” sau „noile războaie”. Aceste concepte marchează forma și tipul conflictului în a doua jumătate a secolului al XXI-lea. Transformarea devine vizibilă și prin modul în care se desfășoară conflictele: nu există declarații formale de declanșare a violenței, bătăliile finale sunt absente și nu există finaluri concrete. O remarcă este însă necesară, noile

conflicte diferă de războiul perceput în mod tradițional ca violența dintre state sau grupuri politice din motive politice. Noile tipuri de conflicte se dezvoltă în cadrul unei economii globale și a globalizării. O altă caracteristică importantă este cea a complexității, dimensiune relevantă datorită noilor moduri în care se manifestă conflictele.

În urma schimbărilor, analiza de conflict s-a fundamentat pe alte principii pentru a oferi soluții eficiente și viabile. Devine o disciplină de frontieră, care folosește cunoștințe și metode ale teoriei relațiilor internaționale, științelor politice, sociologiei, dreptului internațional public, relațiilor publice etc., ramurile ei principale fiind studiile de securitate, managementul crizelor, prevenirea conflictelor și avertizare timpurie (early warning).

1. Conflictele contemporane – o privire de ansamblu

Managementul crizelor este responsabil de gestionarea situațiilor de acest fel, dezvoltându-se astfel nevoia de a pregăti și cunoaște mecanismele de luare a deciziilor în aceste cazuri. În același timp, analiza de conflict în cadrul managementului crizelor presupune atât cunoașterea posibilelor riscuri sau amenințări, cât și anticiparea și pregătirea reacțiilor necesare și identificarea soluțiilor optime.

Conflictele contemporane se pot încadra în mai multe generații de conflicte. „Am moștenit *conflictele de generația a doua*, din perioada Războiului Rece, fostele crize fierbinți ale acestuia. Apoi, avem *conflictele de generația a doua și jumătate*, cele care au apărut după ce Războiul Rece s-a încheiat – de la căderea zidului Berlinului la atacul de la 11 septembrie”¹. Conflictele din această perioadă sunt cele interreligioase, interconfesionale și cele interetnice. Acestea sunt considerate și războaiele înghețate sau conflicte înghețate, ce provin din căderea URSS și Iugoslaviei, sau războaie de periferie ce apar din cauza declinului uneia dintre puteri. După 11 septembrie 2001 se conturează *conflictele de generația a treia*, conflicte cu actori de nivel global „conflicte la nivel mondial (peste tot în lume), războiul global împotriva terorismului, ca actor global ce folosește instrumente post-moderne”².

Natura conflictelor contemporane nu mai este pură, acestea sunt suprapuse, independente și se influențează unul pe celălalt, ceea ce duce la „*complexitate de conflicte multigeneraționale*, care ar trebui să fie urmărite în funcție de cauzele individuale de generare a lor, dar, de asemenea, cu o abordare integrată pentru a face față evoluției lor, mijloacelor, instrumentelor și influențelor date de alte conflicte”³.

Datorită complexității conflictelor se conturează și teoria sistemelor dinamice. Aceasta este o paradigmă din ce în ce mai influentă în multe domenii ale științei. Ea oferă o serie de idei și metode de conceptualizare inovative în abordarea conflictelor. Astfel, un sistem dinamic este definit ca un set de

¹ Chifu, Iulian, *Războiul Ruso-Georgian*, Editura Curtea Veche, București, 2010, pp. 10-11.

² *Ibidem*, p. 11.

³ *Ibidem*, p. 12.

elemente interconectate, care se modifică și evoluează în timp. Orice schimbare în cadrul unuia dintre elemente depinde de influențele manifestate din partea celorlalte. Din cauza influențelor reciproce, sistemul ca ansamblu evoluează în timp. Principiile care definesc evoluția sistemelor dinamice au aplicabilitate largă și au fost folosite pentru a conceptualiza și pentru a investiga o diversitate de fenomene legate de conflict.

Punctul de plecare pentru o analiză dinamică a unui conflict este recunoașterea faptului că un conflict este în mod inerent dinamic, poate escalada, își poate schimba forma și se poate transmite de la generație la generație. Acest lucru are două implicații majore.

În primul rând, dinamica conflictului este de multe ori influențată în mod semnificativ de dinamica internă a diferitelor elemente care constituie conflictul. De aceea, când agenți externi sau părți terțe intervin într-un conflict, ele nu aduc în mod direct o schimbare benefică (așa cum se presupune în unele modele), ci ele presupun un element de perturbare a conflictului respectiv. În acest context, în cazul unei intervenții externe, conflictul și părțile implicate în conflict pot să reziste complet la aceasta și să mențină status quo-ul, dar în aceeași măsură pot să prezinte un răspuns exagerat la o intervenție ne semnificativă, deși reacția este direcționată în sensul dorit. Conflictul poate la fel de bine evolua într-o direcție imprevizibilă sau se poate întâmpla să răspundă într-un mod proporțional cu acțiunile și planurile realizate de intervenție. Oricare dintre aceste răspunsuri sunt posibile și reprezintă rezultate ale intervențiilor, acțiuni ce sunt dependent legate de parametrii inițiali ai conflictului în momentul intervenției, de tipul și nivelul de intervenție, precum și de cantitatea de timp necesară pentru aceasta.

În al doilea rând, într-un sistem dinamic schimbările evoluează prin intermediul interacțiunilor complexe, atât datorită elementelor interne, cât și celor externe, iar rezultatele specifice sunt întotdeauna imprevizibile. Aceasta este o consecință a faptului că conflictele pot răspunde la anumite schimbări în nenumărate moduri. Cu toate acestea, orice conflict va avea modele generale de interacțiuni între părți, care sunt mult mai previzibile și stabile. Din această perspectivă, esențial este ca soluțiile de gestionare să nu fie preocupate de găsirea unor soluții concrete, ci de modificarea tiparelor generale de interacțiuni între părți într-o direcție constructivă, ce duce la soluționarea conflictului.

În literatura de specialitate se conturează patru niveluri de stabilire a cauzelor unor conflicte: *nivelul individual* (aici se pot întâlni însă erori determinate de aplicarea greșită a unor reguli, de ineficiență etc.) *nivelul organizațional*, *nivelul societal* (starea politicii, tensiunile interne, economia), *nivelul sistemului* (interacțiunile și efectele ulterioare).

Conflictele contemporane înglobează tipurile de conflictele politice și violente manifestate după Războiul Rece. Ele sunt caracterizate de conflictul armat clasic, în care ambele părți implicate utilizează forța. De asemenea, se întâlnesc elemente ale conflictului violent ce presupune violență unilaterală, fizică (genocid) și structurală (relații ce produc suferință ca rezultat).

În cadrul conflictelor contemporane se încadrează conflictele insolubile (intractable conflict), conflicte dificile ce rezistă încercărilor de soluționare

deoarece acestea nu sunt centrate pe interese (în esență relativ ușor de satisfăcut), ci pe valori, pe identitate, nevoi fundamentale. Ele pot fi gestionate în sensul atenuării intensității violenței. O altă categorie de conflicte contemporane sunt conflictele prelungite (*protracted conflict*), conflictele de durată care alternează perioadele de intensitate maximă cu cele de calm relativ.

2. Modele de analiză

Analiza de conflict este bazată în principal pe înțelegerea în mod constructiv a unui conflict. Acesta nu trebuie privit doar prin dinamica sa, cu efectele și forma aferentă, ci și din punct de vedere al comportamentelor, intereselor și al părților implicate activ în acesta. Informațiile și modurile de acțiune ce urmează a fi analizate sunt deosebit de importante, stabilirea relevanței și a concordanței acestora cu realitatea fiind un punct esențial într-o analiză de conflict reală.

Analiza conflictului poate fi efectuată la diferite niveluri (de exemplu nivel local, regional, național etc.), și caută să stabilească legăturile existente între acestea.

Identificarea modului optim de abordare este o chestiune esențială pentru analiza conflictului. Problemele și dinamica la nivel național pot fi diferite de cele de la nivel local sau regional. Dar în paralel se leagă nivelul de analiză (de exemplu comunitate, district, regiune sau național) cu nivelul de intervenție. Important în acest proces este stabilirea de legături între nivelurile de interdependență ale dinamicii conflictului. Aceste legături sunt importante, deoarece toate aceste diferite niveluri au impact unuia asupra celuilalt.

În general analiza unui conflict, este marcată de trei caracteristici esențiale:

1. *conștientizarea existenței unui conflict și cauzele acestuia* – în general prin efectele generate de aceasta sau cu ajutorul instrumentelor specifice avertizării timpurii. În situația aceasta importantă este și experiența anterioară. Etapa presupune o stabilire a intensității crizei și echilibrul dintre eficiență și legitimitatea conflictului în cauză.

2. *incertitudinea (aflată în raport direct cu complexitatea crizei)* – diagnosticul este absent, iar clasa politică doar intuiește evenimentele, astfel încât decizia este corelată cu abilitatea decidentului.

3. *urgența* – timpul pentru evaluare și reacție este limitat pentru adoptarea unei soluții. Intervalul de timp stabilește gravitatea crizei (dar în esență tipul de criză este irelevant, presiunea simțită fiind aceeași în toate cazurile).

Metodele de analiză a conflictelor sunt numeroase, iar utilizarea eficientă a lor depinde de conflictul ce urmează a fi analizat. Astfel se conturează și deosebit următoarele modele de analiză, modele ce le vom detalia în cele ce urmează.

2.1. Modelul de analiză ce vizează categoria conflictului

Acest model determină încadrarea unui conflict în anumite domenii sau categorii. Metoda vizează obiectul conflictului (conflict de interese, de necesități, de valori, ideologic, de identitate), modul în care este perceput acesta (închis, activ, înghețat), dar și relațiile dintre părțile implicate (simetric, asimetric).

Cu ajutorul acestei metode se stabilesc și nivelurile conflictuale: concentrate pe *individ* - conflicte intra-personale; concentrate pe *grupuri* - conflicte în cadrul grupului sau între grupuri; concentrate pe *organizații* - în interiorul lor sau între acestea; *societale* - atât inter-personale, cât și în interiorul societății; ale *sistemului internațional* - conflicte între state, între organizații sau mixte, între organizațiile internaționale și state.

2.2. Fanta de lumină

Modelul de analiză vizează descompunerea modului în care evoluează un conflict și recompunerea ulterioară a acestuia. Însă, acest proces implică și un alt pas, care se referă la privirea din perspective diferite a situațiilor implicate în conflict. Un element important al acestei metode este urmărirea exclusivă a unui singur aspect implicat și impactul său asupra conflictului analizat.

2.3. Modelul de analiză în 4 pași cu 10 aspecte tematice

Acest model este folosit în programul european de management al crizelor (Crisis Management Europe Program - CRISMART). Modelul în patru pași înglobează *contextualizarea crizei, stabilirea cadrului temporal al crizei, stabilirea ocaziilor pentru luarea deciziilor, analize tematice*.

Analizele tematice presupun:

1. *pregătirea, prevenirea și diminuarea efectelor* - se axează pe măsura în care decidenții și organizațiile lor sunt pregătite să răspundă unor evenimente extraordinare;
2. *leadershipul* - presupune stilul de leadership abordat și manifestat de un anumit actor semnificativ în timpul conflictului;
3. *unitățile de decizie* - au în vedere cum și unde se iau anumite decizii, implicate în gestionarea unui conflict⁴;
4. *cadrele în care se desfășoară conflictul* - reunesc caracteristicile sociale și subiective de gestionare a unui conflict;
5. *conflictele de valori* - marchează tensiunile și conflictele ce se pot naște din diferite valori ce pot apărea într-o anumită situație⁵;
6. *cooperarea și conflictul politico-birocratic* - se axează pe problema modelelor de convergență și divergență, precum și pe solidaritatea între actori și părțile interesate în timpul unei crize⁶;

⁴ Billings, R., C. Hermann, *Problem Identification in Sequential Policy Decision Making: The Re-representation of Problems*, în *Problem Representation in Foreign Policy Decision Making*, editată de D. Sylvan și J. Voss. Cambridge: Cambridge University Press, 1998, p. 24.

⁵ Buzan, B., O. Weaver, *Security: A New Framework for Analysis*, Lynne Rienner Publishers, 1998, pp. 22-31.

⁶ Chifu, Iulian, *op. cit.*, p. 71.

7. *criza de comunicare și credibilitatea* - vizează relația dintre managerii crizei, mass-media și publicul de masă;

8. *transnaționalizare și internaționalizare* - urmăresc tendința conflictelor de a se extinde;

9. *efecte în timp* - analizează secvențele conflictului și sincronizarea efectelor în timp. Acestea pot avea o influență și un impact asupra modului în care un conflict urmează a fi gestionat;

10. *lecții învățate* (învățăminte) - urmărește măsura în care actorii implicați sunt capabili să analizeze experiențe trecute asemănătoare și să folosească concluziile eficient⁷.

Analizele tematice sunt instrumente regăsite frecvent în analiza experiențelor de gestionare a crizelor. Temele sunt un instrument constant utilizat de CRISMART în gestionarea crizelor naționale (exemple de utilizare ale acestei metode Suedia 1997, Estonia 2001, Slovenia 2004, Polonia și Bulgaria 2005).

2.4. Matricea de securitate, adaptată pentru soluționarea conflictelor

Ca model pentru matricea de securitate, l-am ales pe cel propus de Henry Bartlett și Paul Holman⁸ (figura nr. 1), deoarece are la bază elemente de geopolitică și pune accent pe latura istorică. Această metodă poate să fie aplicată la conflictele din perioada post Război Rece.

Aplicată la diferite contexte, în special la conflictele înghețate, într-un interval de timp prestabilit, matricea depistează schimbările și modificările subtile apărute în evoluția unui conflict, parametrii posibili de dezvoltare în perspectivă istorică și situația actuală reală a acestuia.

NIVEL	OBIECTIVE	STRATEGIE	PLANIFICARE
NAȚIONAL			
MILITAR			
INTERNAȚIONAL			

Figura nr. 1: *Model Matrice*⁹

Nivelul național al modelului implică instituțiile politice ale statului în cauză, în timp ce nivelul militar ridică problema apărării naționale. Nivelul internațional include acțiunile și interacțiunile la scară mare. Obiectivele reprezintă interesele naționale fundamentale și orientările doctrinare. Strategia presupune modalitățile de implicare armată sau politică.

Modelul subliniază importanța geografiei, precum și datele demografice și potențialul economic al părților implicate în conflict. Geopolitica, ca fundament pentru analiza de conflict, a determinat și a anticipat evenimentele de la sfârșitul celui de-al Doilea Război Mondial, poziția URSS – Rusia în perioada

⁷ Chifu, Iulian, *Analiză de conflict*, Editura Politeia SNSPA, București, 2004, p. 33.

⁸ Henry C. Bartlett, G. Paul Holman, *Force Planning for the Post-Cold War World: What Can Learn from Geopolitics?*, Strategic Review, Winter, 1991, pp. 26-36.

⁹ *Idem*.

Războiului Rece și rolul NATO. Mackinder emite predicția „*victoria Moscovei în al Doilea Război Mondial transformă URSS în cea mai mare putere în sistemul internațional. Mai mult decât atât, ea dispune de cea mai puternică poziție strategică defensivă. Heartland-ul este cea mai mare cetate naturală pe pământ. Și pentru prima dată în istorie este condus de o garnizoană suficient de puternică atât ca număr, cât și ca dotare*”¹⁰.

Astfel, folosind matricea de securitate se realizează o expertiză pentru fiecare parte implicată, stat sau organizație internațională, pentru a avea o viziune completă asupra conflictului. Din rezultatele obținute se trasează evenimentele petrecute până la momentul respectiv, politicile și măsurile în vigoare sau nu, dar și posibilele efecte, în funcție de traiectoriile trasate prin matrice. Această viziune comprehensivă asupra conflictului facilitează luarea de decizii optime pentru soluționarea eficientă a conflictului.

Instrumentul militar este încă valid și regăsit în acest model – „*relațiile internaționale continuă să fie o luptă recurentă pentru bogăție și putere, între actori independenți. Istoria clasică, scrierile lui Tucidide sunt la fel de semnificative și astăzi, reprezentând un ghid pentru comportamentul statelor moderne*”¹¹. Există și un alt punct de vedere potrivit căruia instrumentul militar nu are nicio utilitate pentru promovarea obiectivelor naționale. Peter Drucker, susține recent această poziție: „*armele s-au dovedit neproductive. Ele au devenit o pierdere majoră a performanțelor economice și o piedică în dezvoltarea economică, o cauză majoră a crizei economice din Rusia, a Americii ce pierde din punct de vedere economic, și instrumentul militar este legat direct de eșecul de dezvoltare, în special în America Latină. Armele și-au pierdut capacitatea lor militară. Ele pot câștiga bătălii, dar nu mai pot câștiga războaie*”¹².

Cu toate acestea instrumentul militar rămâne un element important pentru o analiză solidă a unui conflict, iar evenimentele recente ilustrează utilitatea continuă a puterii militare.

2.5. Securitatea regională și complexele de securitate în analiza de conflict

Conceptul de securitate regională s-a materializat concret după cel de-al Doilea Război Mondial și a fost descris, o perioadă îndelungată, de logica Războiului Rece. Problemele ridicate de această perspectivă, ca model de analiză, includ considerente de ordin politic, militar, economic, societal etc. Una dintre cele mai ușoare modalități pentru a percepe securitatea regională a fost de „*a o descrie în termenii stabilității militare și a posibilităților de generare a tensiunilor politice sau diplomatice la nivel regional*”¹³. Dar prin extinderea înțelesului securității de la domeniul politico-militar la alte domenii, perioada actuală a rafinat procesele și conceptele de definire și determinare a pragului

¹⁰ Sir Halford F. Mackinder, *The Round World and the Winning of the Peace*, Foreign Affairs, 1943, p. 601.

¹¹ Henry C. Bartlett, G. Paul Holman, *op. cit.*, p. 30.

¹² *Ibidem*, p. 31.

¹³ Grecu, Ioan, *Eficientizarea metodelor de abordare a securității prin cooperare - raze și umbre geostrategice în regiunea extinsă a Mării Negre*, Sesiune anuală de comunicări științifice, Universitatea Națională de Apărare „Carol I”, București, 2009, p.103.

regional prin extinderea înțelesului securității de la domeniul politico-militar la alte domenii. După Războiul Rece „*sferile de securitate au devenit din ce în ce mai strâns legate între ele, mai ales la nivel regional*”¹⁴. Astfel, se conturează un nou model de analiză bazat pe caracteristicile securității regionale, prin prisma aceasta deschizându-se un spectru larg de acțiuni și interacțiuni.

Regiunea presupune că un sistem distinct și semnificativ de relații de securitate și este formată de un grup de state învecinate. Acestea pot dezvolta relații de cooperare și interdependență sau relații conflictuale. Abordarea regională propune un mediu de analiză localizat între planul internațional și național, aspect ce conferă dimensiunii regionale o putere analitică deosebită. Nivelul regional de securitate este important pentru evoluția relațiilor și securității internaționale contemporane.

Dacă avem în vedere securitatea națională în raport cu securitatea regională, atunci deducem că interesul național nu este un principiu definitoriu al nivelului internațional și cel din urma nu este mereu o constantă pentru primul. El este rezultatul interacțiunii naționale și al contextului internațional. Majoritatea statelor acționează internațional indirect și prin planul regional. Interacțiunile în plan internațional au devenit din ce în ce mai complexe și pot fi înțelese în contextul relațiilor dintre anumiți actori. Analiza la nivel regional, conceptualizată sau nu internațional, este o soluție pentru a descifra o realitate din ce în ce mai complexă. Expertiza regională oferă o imagine mai clară și mult mai coerentă a dinamicii unui conflict în desfășurare sau înghețat.

Modelul are în vedere ansamblul de relații existente într-o anumită zonă (proximitate geografică, făcând apel la geopolitică) și determină gradul de regularitate și intensitate ale acestora. Relațiile de putere sunt subliniate în acest mod, situațiile și evenimentele din zonă fiind plasate între doi poli inamiciție-amiciție, existând și caracteristici precum indiferență sau neutralitate. Intervin și organizațiile internaționale (sau regionale), politice, de securitate și acțiunea acestora în zona analizată – se determină în acest fel și influența statelor ce fac parte din regiunea analizată în cadrul organizației în cauză¹⁵.

Complexele de securitate aduc o imagine care captează probleme regăsite în cadrul conflictelor. Prin intermediul lor se dezvoltă un model de securitate regională ce permite analiza (dar și anticiparea și explicarea) evoluției oricărei regiuni. Oferă în același timp și o viziune mai nuanțată, bazată pe patru variabile: *granițele*, *structura anarhică* (complexele de securitate pot fi alcătuite din două sau mai multe unități autonome), *polaritatea* (care are în vedere distribuția de putere între unități), *construcția socială* (surprinde modele de inamiciție și amiciție între unități).

Complexele de securitate scot în relief și nevoia unei interdependențe reprezentative între participanții din anumite sectoare. Legăturile create nu sunt neapărat militare, politice sau diplomatice, ele având loc la pragul societal: economice sau de securitate a mediului; caracteristici importante pentru analiza

¹⁴ *Ibidem*, p. 106.

¹⁵ Buzan, B., O. Weaver, J. De Wilde, *op. cit.*, pp. 14-15.

unui conflict. Pentru acest model relevantă devine remarca lui Barry Buzan: „schimbări majore vor duce la remodelarea și redefinirea complexului în sine”¹⁶. Dacă sistemul regional are în alcătuire o mare putere (sau dacă este în apropiere sau extraregională), ea poate distorsiona și afecta distribuția puterii între componentele unității, datorită influenței pe care o manifestă. Analiza regională și complexe de securitate marchează și influențele manifestate între diferite regiuni și entități componente. Influențele resimțite astfel amplifică problemele locale, iar problemele locale modelează la rândul lor îmbinările și influențele externe. „Conceptul oferă atât un instrument util pentru organizarea structurilor relațiilor, cât și pentru aranjarea lor în categorii laterale sau ierarhice”¹⁷, considerente utile pentru determinarea modului de intervenție, pentru soluționarea conflictului și pentru trasarea direcțiilor de acțiune.

Concluzii

Analiza și modurile de soluționare a conflictelor joacă un rol important în numeroase domenii, de la afaceri, la litigiile guvernamentale, sectorul politic, procese de management, operațiunile militare și altele. În acest scop, au fost propuse și studiate mai multe modele formale de analiză pentru situațiile de conflict. Diferitele instrumente propuse pot fi considerate modele matematice de analiză ce au în vedere soluționarea conflictelor. Alături de modele consemnate în literatura de specialitate, au fost prezentate și alte abordări pentru analiza conflictului, bazate pe unele idei ce își au bazele în geopolitică și în cadrul teoriei securității regionale și a complexelor de securitate. Se poate afirma că nu există o teorie „universală” de analiză a conflictelor, modelele fiind puternic dependente de conflictul pe care îl avem de analizat.

În ceea ce privește analiza de conflict aceasta abordează o problemă general regăsită în managementul crizelor și în prevenirea conflictelor și prin intermediul modelelor și a instrumentelor de analiză se fac recomandări pentru rezolvarea situației conflictuale.

Bibliografie:

1. ACKERMANN, Alice, *The Idea and Practice of Conflict Prevention*, în *Journal of Peace Research*, vol. 40, no. 3, 2003.
2. BARTLETT, Henry C., G. Paul Holman, *Force Planning for the Post-Cold War World: What Can Learn from Geopolitics?*, *Strategic Review*, Winter, 1991.
3. BILLINGS, R., C. Hermann, *Problem Identification in Sequential Policy Decision Making: The Re-representation of Problems*, în *Problem Representation in Foreign Policy Decision Making*, editată de D. Sylvan și J. Voss. Cambridge: Cambridge University Press, 1998.

¹⁶ Idem.

¹⁷ Buzan, Barry, *Popoarele, statele și teama*, Editura Cartier, Chișinău, 2000, p. 226.

4. BUZAN, Barry, *Popoarele, statele și teama*, Editura Cartier, Chișinău, 2000.
5. BUZAN, B., O. Weaver, *Security: A New Framework for Analysis*, Lynne Rienner Publishers, 1998.
6. CHIFU, Iulian, *Analiză de conflict*, Editura Politeia SNSPA, București, 2004.
7. CHIFU, Iulian, *Războiul Ruso-Georgian*, Editura Curtea Veche, București, 2010.
8. FRICHOVA, Magdalena, Grono, *Georgia's Conflicts: What role for the EU as a mediator*, IFP Meditation Cluster, International Alert, 2010, www.initiativeforpeacebuilding.eu.
9. GRECU, Ioan, *Eficientizarea metodelor de abordare a securității prin cooperare - raze și umbre geostrategice în regiunea extinsă a Mării Negre*, Sesiune anuală de comunicări științifice, Universitatea Națională de Apărare „Carol I”, București, 2009.
10. HIRST, Paul, *Război și putere în secolul XXI. Statul conflictul militar și sistemul internațional*, Editura Antet, 2001.
11. MACKINDER, Sir Halford F., *The Round World and the Winning of the Peace*, Foreign Affairs, 1943.
12. MBALAMYA, Claudine Tsongo, *Introduction To Conflict Analysis, Prevention And Resolution*, Master Of Arts In Gender and Peace Building, 2012.
13. MOORE, C., *Typology of Conflict. In The Mediation Process*, ediția a doua, San Francisco, 2011, <http://www.cios.org/encyclopedia/conflict/sources.htm#Moore>.
14. RAMSBOTHAM, Oliver; Woodhouse, Tom; Miall, Hugh, *Contemporary Conflict Resolution*, Polity Press, London, 2005.
15. STERN, Eric, *Crisis Decision making*, Stockholm University Press, 2001.
16. THURSTON, C., *Developing a Comprehensive Framework for Conflict Analysis: Sources, Situation, Attitudes, Group Maintenance, Escalation*, San Francisco: ISA, 2008.
17. WALLENSTEEN, Peter, *Understanding Conflict Resolution*, Sage Publication London, 2003.

TRANSFORMĂRI STRATEGICE ÎN REGIUNEA ESTICĂ A MĂRII MEDITERANE

Dr. Mihai-Ștefan DINU*

Regiunea Est-Mediteraneană reprezintă, din punct de vedere geostrategic, un spațiu de intersecție regională și continentală. Acesta este motivul pentru care actorii internaționali sunt interesați să aibă o prezență activă în această zonă care se învecinează cu alte regiuni strategice importante precum Orientul Mijlociu, Africa de Nord și Regiunea Mării Negre. În plus, problemele de securitate ale acestei regiuni sunt foarte sensibile; orice creștere a complexității lor ar putea determina degradarea securității nu doar în acest spațiu, ci și în regiunile învecinate.

Cuvinte-cheie: strategie, securitate, Turcia, SUA, Siria, Rusia, gaze naturale.

Introducere

Regiunea Mării Mediterane a fost caracterizată din vremuri istorice drept un mediu divers, flexibil, activitățile umane desfășurate în această zonă fiind definite de o anumită stare de instabilitate. Nici nu avea cum să fie altfel, din moment ce regiunea a fost cunoscută drept important spațiu de tranzit geografic, comercial, imigraționist etc. Este, în primul rând, spațiu naval de tranzit între bazinul Mării Negre și Oceanul Atlantic, între Oceanul Atlantic și Oceanul Indian, apoi spațiul tranzitat de populațiile imigraționiste în drumul lor dinspre continentul african spre continentul european, și, nu în ultimul rând, poate cel mai important spațiu de intersecție a rutelor comerciale și de transport a resurselor energetice între porturi aflate pe toate continentele planetei.

Având în vedere aceste aspecte, de-a lungul timpului atât marile puteri cât și statele riverane au căutat să se adapteze acestui mediu, fie pentru a putea profita la maxim de oportunitățile furnizate de vecinătatea bazinului mediteranean pentru a-și urmări interesele naționale, sau, din contră, pentru a putea contracara eficient orice amenințare ce ar fi afectat interesele proprii sau ale alianțelor din care făceau parte.

Marea Mediterană a fost cunoscută de-a lungul timpului sub diverse denumiri: *Mare Nostrum*¹, *Marea Albă (Akadeniz*²), *Marea cea Mare (Yam Gadol*³).

Marea Mediterană pe care o cunoaștem astăzi este rezultatul marilor civilizații istorice sau puteri coloniale moderne: feniciană, greacă, etruscă – în Antichitate, genoveză, venețiană, catalană – în Evul Mediu, olandeză, britanică, otomană, franceză și rusă – de la 1500 și până aproape de începutul secolului XX.

* Dr. Mihai-Ștefan DINU este cercetător științific gr. II în Centrul de Studii Strategice de Apărare și Securitate, Universitatea Națională de Apărare „Carol I”, București. E-mail: dinu.stefan@unap.ro

¹ Limba latină

² Limba turcă

³ Limba ebraică

În ciuda faptului că în secolul al XX-lea s-au dezvoltat enorm transporturile feroviare și cele aeriene, transporturile maritime au rămas un mijloc eficient de transport până în prezent, Marea Mediterană reprezentând una dintre cele mai folosite rute de transport maritim internațional. Astfel, prin Mediterana trece aproape o treime din traficul maritim internațional, un sfert din transportul de resurse petroliere, infrastructura portuară conținând nu mai puțin de 450 de porturi și terminale portuare⁴.

În acest context, regiunea estică a Mării Mediterane capătă o importanță aparte, aici fiind plasat Canalul Suez, care leagă Marea Mediterană de Marea Roșie.

Existența Canalului Suez face posibilă scurtarea rutei europene dintre Oceanul Atlantic și Oceanul Indian, via Marea Mediterana cu mai bine de 8000 de kilometri, față de ruta care ar ocoli continentul African (figura nr. 1).



Figura nr. 1. Rute de transport între Oceanul Atlantic și Oceanul Indian

De asemenea, Canalul Suez reprezintă o rută de transport al petrolului din golful Persic către Europa și America.

Pornind de la aceste aspecte, am considerat că regiunea estică a Mării Mediterane merită o atenție deosebită din punct de vedere al transformărilor geostrategice. Astfel în prezenta lucrare vom analiza starea de securitate a regiunii concentrându-ne asupra profilului geostrategic al acesteia dar și a problemelor existente în zonă, în special a acelor ce ar putea conduce la schimbarea fizionomiei geostrategice a regiunii.

⁴ ***, *Bluemassmed Project, A Pilot Project for the integration of Maritime Surveillance on the Mediterranean Area and its Atlantic Approaches*, <http://www.bluemassmed.net>

1. Statele din regiunea estică a Mării Mediterane

Regiunea Mării Mediterane constituie, din punct de vedere geostrategic, o zonă de intersecție regională și continentală. Este plasată la intersecția regiunii Europei de Sud-Est cu regiunea Orientului Mijlociu și a Africii de Nord, cu deschidere imediată spre Caucaz și Asia Centrală, regiuni ce corespund celor trei continente care, de asemenea, își găsesc intersecția în această zonă: Europa, Africa și Asia (figura nr. 2).



Figura nr. 2. Regiunea Estică a Mării Mediterane, zonă de intersecție regională și continentală

Discutând despre regiunea estică a Mării Mediterane, ne vom concentra atenția asupra statelor riverane situate în partea de est a bazinului Mării Mediterane.

Identificăm, astfel, un număr de șase state: Cipru, Egipt, Israel, Liban, Turcia și Siria (figura nr. 3).

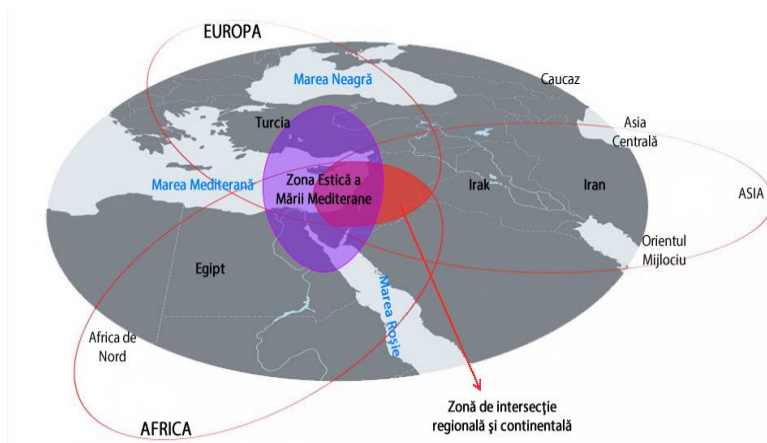

Figura nr. 3. Statele din regiunea estică a Mării Mediterane

Cu excepția Ciprului, celelalte state sunt, în mod tradițional, percepute ca aparținând regiunii Orientului Mijlociu și Africii de Nord. Pentru o imagine cât mai clară ale acestor state vom prezenta, în continuare, pe scurt, repere specifice fiecăruia dintre acestea, folosind informații furnizate de baza de date World Factbook⁵.

Cipru este un stat insular cu o populație estimată la 1.155.403 locuitori. Din punct de vedere etnic, populația este alcătuită din 77% greci, 18% turci și 5% alte etnii. Profilul religios al populației este majoritar ortodox (78%), 18% fiind musulmani, iar 4% alte religii.

Pe fondul disensiunilor etnice dintre ciprioții greci și ciprioții turci, insula este împărțită din anul 1983, când partea de nord a insulei s-a declarat drept Republica Turcă a Ciprului de Nord, noua entitate fiind recunoscută oficial numai de către Turcia.

În ultimii ani, la inițiativa comunității internaționale și cu sprijinul Uniunii Europene (al cărui stat membru Cipru este din anul 2004) au avut loc numeroase runde de negocieri destinate reunirii celor două părți ale insulei.

Egiptul aparține tradițional Nordului Africii, având o populație de circa 85.294.388 locuitori, din punct de vedere etnic 99,6% constituind egipteni, 0,4% alte etnii. Profilul religios al populației este dat de o majoritate musulmană (suniți), aproximativ 90% din populație, 9% fiind copti, iar 1% creștini

Teritorial, deține o poziție strategică remarcabilă, ce îi dă posibilitatea să controleze Peninsula Sinai - singura trecere terestră între Africa de Nord și Asia de Vest - și Canalul Suez (care face legătura între Mediterana și Oceanul Indian). Mărimea țării, ca și vecinătatea cu Israelul, transformă Egiptul într-un factor important în geopolitica Orientului Mijlociu.

Egiptul a fost cel de al doilea stat, după Tunisia, cuprins de valul Primăverii Arabe, în anul 2011. Alegerile din anul 2012 au adus la președinție candidatul Frăției Musulmane, Mohammed Mursi.

Israelul are o populație estimată la 7.707.042 locuitori, din punct de vedere etnic 76,4% dintre aceștia fiind evrei, 23,6% arabi. Decupajul religios al populației prezintă 75,6% populație de religie iudaică, 16,9% musulmani, 2% creștini, 1,7% druzi, 3,8% alte religii.

Israelul dispune de ieșire la Marea Mediterană deținând o poziție strategică semnificativă în vestul Orientului Mijlociu. După războiul arabo-israelian din 1973, Israelul continuă să aibă probleme cu palestinienii, diferendul teritorial cu Iordania fiind rezolvat în 26 octombrie 1994, printr-un tratat de pace.

Libanul are o populație de circa 4.131.583 locuitori, majoritatea (95%) fiind arabi, cu o minoritate (4%) armeană alături de 1% alte etnii. Din punct de vedere religios populația este alcătuită din 59,7% musulmani (shiiți, suniți, druzi, alawiți ș.a.), 39% creștini (maroniți, ortodocși de rit grec, armean sau sirian, romano-catolici, protestanți etc.) și 1,3% alte religii.

⁵ <https://www.cia.gov/library/publications/the-world-factbook/index.html>

Din punct de vedere strategic, alături de Israelul și Siria, poate controla limita maritimă a Orientului Mijlociu, la Marea Mediterană și terminalele rutelor comerciale dintre bazinele Mării Mediterane, Mării Caspice și spațiul Golfului.

A înregistrat progrese remarcabile în ceea ce privește reconstrucția instituțiilor politice, recâștigându-și stabilitatea după 1991, la sfârșitul unui război civil de 16 ani. Desfășoară primele alegeri legislative de la terminarea războiului civil în anul 2005.

Deși sub influența valului de mișcări populare ale Primăverii Arabe populația Libanului a demonstrat împotriva politicii partinice, dar nu au existat consecințe privind schimbări în sistemul politic.

Siria are o populație de circa 22.457.336 locuitori, grupurile etnice principale fiind: arabi 90,3%, kurzi 9,7%, armeni și alte etnii. Din punct de vedere religios, populația este alcătuită din musulmani sunniți 74%, alawiți, druzi și diferite secte musulmane 16%, creștini (diferite denominații) 10% și evrei (comunități restrânse în Damasc, Al Qamishli și Alepp).

Siria este republică prezidențială (conducerea aparține de decenii familiei Assad).

Legată multă vreme de evoluția conflictului israeliano-palestiniană, istoria Siriei este în prezent supusă unor încercări dificile. Pe fondul Primăverii Arabe din anul 2011, în provincia Dara, situată în sudul Siriei, se declanșează proteste antiguvernamentale, cu privire la legalizarea partidelor politice și îndepărtarea autorităților locale corupte. Demonstrațiile s-au răspândit la nivelul principalelor orașe, însă intensitatea și mărimea acestora au variat. Au loc ciocniri violente între susținătorii opoziției și forțele guvernamentale, totul culminând cu ciocniri armate între părțile menționate. În decembrie 2012 forțele antiguvernamentale unite sub egida Coaliția Națională a Revoluției Siriene și a Forțelor de Opoziție au obținut recunoașterea a peste 130 de state ca singur reprezentant legitim al poporului Sirian. Acest fapt nu a condus, însă, la încetarea ostilităților, numărul victimelor ajungând la nivelul zecilor de mii.

Turcia reprezintă un actor major în regiune. Cu o populație de 80.694.485, majoritar musulmană (99,8%) aparținând ramurii sunitice a islamului, Turcia are ca principale grupuri etnice turci (70-75%), kurzi (18%), și alte minorități (7-12%).

Turcia dispune de o poziție strategică remarcabilă: pe axele terestre (Europa de Sud-Est – Orientul Apropiat și Mijlociu și Caucaz – Mediterana, Marea Neagră – Marea Mediterană) și navală (Marea Mediterană – Marea Neagră – Europa de Est și de Nord); controlează strâmtoarele Bosfor și Dardanele.

Statul turc dispune de o economie modernă, în plină dezvoltare, la care contribuie din ce în ce mai mult sectoarele industriei și serviciilor, deși tradiționalul sector al agriculturii încorporează 25% din forța de muncă disponibilă. Relații comerciale foarte dinamice (exporturi de 27 miliarde), orientate spre: Germania (10%), Marea Britanie (6%), Franța (5%), Federația Rusă (4,4%).

2. Tendințe strategice ale actorilor statali regionali și internaționali în regiunea estică a Mării Mediterane

Criza financiară din perioada 2008-2010 alături de evenimentele care au avut loc în ultimii ani în multe dintre statele riverane Mării Mediterane, cum ar fi schimbările produse în urma Primăverii Arabe au determinat schimbări atât în arhitectura de securitate a zonei estice a Mării Mediterane cât și în proiectarea intereselor unor actori internaționali importanți în regiune.

Având în vedere că statele cuprinse în regiunea estică a Mării Mediterane sunt, așa cum notam anterior, considerate a aparținând în mod tradițional regiunii Orientului Mijlociu și Africii de Nord, suntem de părere că o analiză a intereselor actorilor regionali sau internaționali din regiune nu poate fi realizată decât în contextul mai larg, dar specific, al regiunii Orientului Mijlociu și Africii de Nord.

În ceea ce privește arhitectura de securitate a zonei estice a Mării Mediterane, trebuie să spunem că aceasta este influențată în mod direct de evoluțiile recente din regiunea Orientului Mijlociu și Africii de Nord.

Arhitectura de securitate fundamentată pe parteneriatele strategice ale Statelor Unite pe de o parte cu Turcia și Israel, pe de cealaltă parte cu Egipt și Israel (figura nr. 4) era proiectată pentru a asigura o cât mai solidă stabilitate regiunii Orientului Mijlociu.



Figura nr. 4. Trilateralele strategice ale SUA estul Mării Mediterane

Au existat, însă, o serie de factori care au dus la schimbarea configurației acestor trilaterale strategice.

Este vorba, în primul rând, despre **Turcia**, a cărei politică a fost modelată în ultima perioadă, în scopul accederii la Uniunea Europeană ca membru deplin,

multe dintre aspectele politicii sale externe reflectând nevoia de ajustare la direcția europeană. Ca stat al cărui teritoriu se întinde pe două continente (cel european și cel asiatic), Turcia pare a transpune această dualitate și în orientarea politicii sale externe, în sensul în care tinde ca direcția europeană să fie privită drept o oportunitate și să acționeze în consecință prin acțiuni bilaterale de cooperare în regiunile învecinate precum Balcanii sau Zona Mării Negre. În ceea ce privește direcția asiatică a proiectării intereselor sale, și ne referim aici în special la regiunea Orientului Mijlociu, Turcia are tendința de a o percepe ca pe o sursă de riscuri la adresa securității sale naționale, și, de aceea de a acționa unilateral în problemele regiunii cum ar fi problema kurdă, conflictul israeliano-palestinian, sau situația Ciprului.

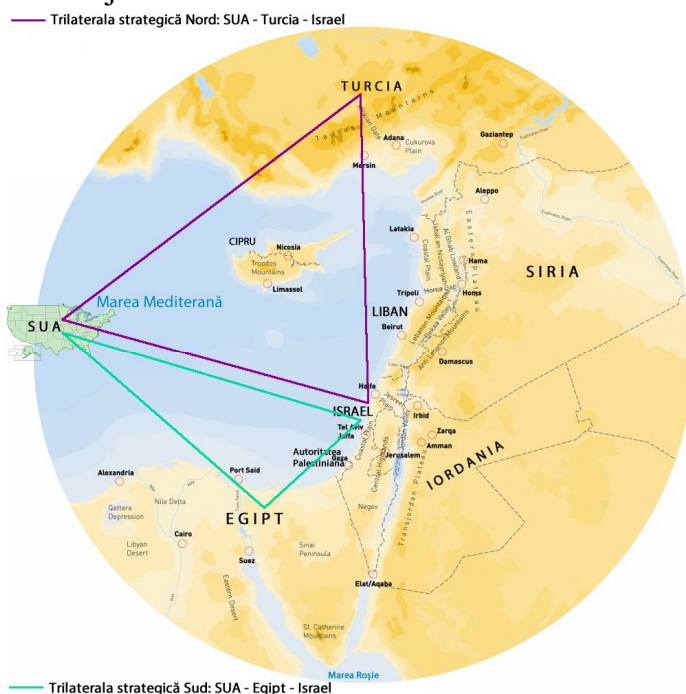
De altfel, răcirea relațiilor turco-israeliene, răcire care a destabilizat pentru o perioadă de aproape trei ani trilaterală strategică SUA – Turcia – Israel, poate fi relaționată direct evoluției conflictului israeliano-palestinian, în sensul în care o navă sub pavilion turc, destinată transportului de ajutoare pentru Gaza, a fost supusă unui raid de comando în anul 2010 de către forțele israeliene. Refuzul autorităților israeliene de a-și cere scuze față de regretabila acțiune a fost criticat de către guvernul turc, care, prin vocea ministrului de externe Ahmet Davutoglu, anunța suspendarea⁶ tuturor acordurilor militare dintre cele două țări până la primirea scuzelor privind moartea a nouă persoane rezultată în urma raidului israelian și încetarea blocadei navale pentru Gaza.

Mai mult, în aceeași perioadă relațiile turco-israeliene au fost inflamate de subiectul exploatării rezervelor de gaze naturale din platforma maritimă, în spațiul cuprins între Cipru, Turcia, Liban, Siria, Israel și Egipt. În opinia noastră, o posibilă sursă de tensiuni între Turcia și Israel nu ar apărea pe fondul exploatării resurselor de gaz natural aflate în Zona Economică Exclusivă a Israelului, care este reglementată pe baza normelor de drept internațional, ci din contractele consorțiilor economice pe care Israelul le formează fie cu SUA fie cu Cipru pentru a exploata în condiții legale rezervele de gaz natural aflate în Zona Economică Exclusivă a Ciprului. Luând în considerare situația încă neclară a negocierilor privind statutul reunificării Ciprului, inițiativele economice anterior menționate ale Israelului ar putea conduce la dispute suplimentare între cele două state mediteraneene care altădată constituiau aliați de nădejde.

De altfel, în ceea ce privește relațiile militare dintre cele două state trebuie să menționăm că anul 2012 a fost primul an în care exercițiului militar întrunit *Reliant Mermaid*, instrument de cooperare militară tradițional al trilateralei strategice SUA – Turcia – Israel, s-a desfășurat fără participarea Turciei, ca urmare a suspendării de către Turcia a tuturor acordurilor militare cu Israelul.

Este evident că o astfel de situație nu convine, din punct de vedere strategic, SUA care consideră că prin retragerea Turciei din trilaterală amintită este periclitată stabilitatea regională pe partea de Nord a zonei estice a Mării Mediterane, și poate din această cauză poate reconfigura structura trilateralei

⁶ Sebnem Arsu, Alan Cowel, *Turkey Expels Israeli Envoy in Dispute Over Raid*, www.nytimes.com/2011/09/03/world/middleeast/03turkey.html?p.ewanted=all

nordice prin ocuparea locului lăsat liber de Turcia de către Grecia. Această reconfigurare poate avea șanse ridicate de realizare, dacă luăm în considerare că, din anul 2011, SUA împreună cu Israelul și Grecia au desfășurat exercițiul militar întrunit naval și aerian *Noble Dina*, în zona maritimă din jurul insulei Creta și în zona estică a Mării Mediterane. Desfășurat de obicei pe o perioadă de 15 zile exercițiul presupune simularea angajării în situație de luptă împotriva submarinelor, lupte aeriene și acțiuni de protecție a platformelor maritime de extragere a gazului natural din Mediterana⁷. În opinia noastră, această inițiativă de cooperare militară poate constitui o alternativă la tradiționala trilaterală SUA, Turcia, Israel, însă trebuie să avem în vedere și faptul, deloc de neglijat, că Grecia constituie un rival regional tradițional al Turciei, iar promovarea Greciei în poziția de putere regională majoră în Mediterana de Est nu ar conduce decât la un și mai ridicat grad de complexitate al relațiilor de rivalitate deja existente între Turcia și Grecia, ceea ce ar face posibilă apariția unui triunghi de instabilitate între Turcia, de o parte, și Grecia și Israel de cealaltă parte. Acest aspect se pare că nu a trecut neobservat de către SUA, care s-a implicat prin președintele Barack Obama⁸ în rezolvarea disputei dintre Turcia și Israel.

De cealaltă parte a zonei estice a Mării Mediterane, problemele apărute în cazul trilateralei SUA – Egipt – Israel, sunt relaționate Egiptului, mai exact cum se va schimba atitudinea autorităților de la Cairo după procesul de democratizare a societății egiptene, care a rezultat ca o consecință a mișcărilor populare denumite Primăvara Arabă.

Trilaterală SUA, Egipt, Israel a funcționat cu succes în trecut, când atât președintele Hosni Mubarak, cât și segmentul militar acordau o atenție deosebită relațiilor cu Israelul, în special pentru că aceste relații erau sprijinite de un acord de asistență economică cu SUA, în valoare de 13 miliarde de dolari anual⁹. Potrivit specialiștilor¹⁰, aceste sume ajutau la modernizarea armatei egiptene, sprijinind dezvoltarea instituțiilor militare în detrimentul pornirii unei curse a înarmărilor cu Israelul.

Astăzi, trilaterală sudică se confruntă cu o stare de incertitudine provenită din modul în care vor alege autoritățile nou alese ale Egiptului să modeleze politica externă a statului. Câștigarea alegerilor prezidențiale de către candidatul Frăției Musulmane, perceput drept o grupare politică cu tendințe islamiste, nu dau semnale de încurajare privind resolidificarea trilateralei, cu atât mai mult cu cât, în aprilie 2012, *Egyptian General Petroleum Corporation*, anunța că ar putea înceta livrările de gaze naturale către Israel.

⁷ Roby Nathanson, Roe Levy, *Natural Gas in the Eastern Mediterranean Casus Belli or Chance for Regional Cooperation?*, Israeli European Policy Network and Institute for National Security Studies, Tel Aviv, 2012, p.60; www.ekathimerini.com/4dcgi/_w_articles_wsitel_1_07/03/2013_486345, [www.timesofisrael.com /topic/operation-noble-dina/](http://www.timesofisrael.com/topic/operation-noble-dina/)

⁸ Judi Rudoren, Mark Landler, *With Obama as Broker, Israelis and Turkey End Dispute*, www.nytimes.com/2013/03/23/world/middleeast/president-obama-israel.html?p.ewanted=all&r=0

⁹ Jon B. Alterman, Haim Malka, *Shifting Eastern Mediterranean Geometry*, Center for Strategic and International Studies, The Washington Quarterly, SUMMER 2012, p. 119, <http://dx.doi.org/10.1080/0163660X.2012.706512>

¹⁰ *Ibidem*.

Iată așadar că viitorul politicii SUA privind Mediterana de Est pare mai degrabă neclar, în condițiile în care majoritatea statelor riverane s-au confruntat cu schimbări de regim politic, ceea ce a sporit gradul de impredictibilitate al politicii externe duse de fiecare dintre acestea.

Un alt actor internațional important în regiune este Rusia, privită de către Turcia drept un competitor strategic pe termen lung.

Rusia este prezentă activ în Mediterana încă din anul 1958, după intervenția SUA în Liban. La acea dată URSS poziționa în zonă o escadrilă înaintată a flotei din Marea Neagră și obținea dreptul de a folosi unele facilități navale din statele arabe precum Egipt sau Siria. De altfel, din 1977, portul sirian Tartus devine principala bază de sprijin din Mediterana, după abandonarea bazelor din Egipt.

Din anul 1991, după dezintegrarea URSS, escadronul mediteranean își încetează existența, însă începând cu anul 2007 forțe reduse ale flotei ruse sunt trimise în Mediterana. Cu excepția acestor forțe și capacităților limitate de sprijin ale bazei din Tartus, prezența militară a Rusiei în Mediterana este neglijabilă, însă, opinia noastră este că principalul instrument al Rusiei în regiune este politica sistematică de penetrare economică și geostrategică, în special către Cipru și Grecia, pe fondul menținerii deschiderilor obținute către Egipt și Irak. Sprijină, de asemenea, activ Siria, în special după declanșarea ciocnirilor dintre rebeli și forțele guvernamentale. Folosind în special instrumentele diplomatice Rusia a devenit singura putere care sprijină în mod deschis regimul sirian al președintelui Assad, criticând inițiativele care sprijină forțele rebele antiguvernamentale¹¹. Deși există păreri care motivează acțiunile Moscovei pe fondul intereselor economice pe care aceasta le are în Siria, opinia noastră este că acestor interese economice direct relaționate Siriei, le sunt adăugate interese privind resursele energetice existente în platforma maritimă a estului Mării Mediterane. În acest fel poziția geografică a Siriei, ca și poziția bazei militare din portul Tartus, constituie atuuuri necesare continuării strategiei energetice rusești fundamentată pe exploatarea sau transportul resurselor de gaze naturale din zonă. Evident, această strategie energetică a Rusiei este modelată și de actualele contracte ale gigantului industriei energetice rusești GAZPROM. Acesta este principalul furnizor de gaze naturale pentru Europa și Turcia (o treime din gazul livrat se îndreaptă către acestea), mai mult de jumătate din cantitatea furnizată fiind provenită din zona estică a Mării Mediterane.

Revenind la cadrul strategic general al zonei analizate, putem observa, după analiza prezentată privind acțiunile și interesele strategice ale principalilor actori statali regionali și internaționali, că starea de securitate a regiunii este afectată de o serie de aspecte printre care războiul civil din Siria, conflictul israeliano-palestinian și disputele privind delimitările maritime ale zonei.

¹¹ ***, *Russia, Iran set to counter US-Israeli strike against Iran*, www.eutimes.net/2012/04/russia-iran-set-to-counter-us-israeli-strike-against-iran/

Concluzii

Având în vedere bogatele rezerve de gaze naturale, dar și sărăcia solului în resurse energetice a unora dintre statele analizate anterior, credem că tendințele viitoare, în ciuda disensiunilor actuale, se vor dezvolta în sensul cooperării economice, ceea ce va conduce la crearea de consorții economice multinaționale.

În funcție de poziția pe care o va adopta Rusia, pentru a consolida poziția GAZPROMULUI în regiune în scopul impunerii ca jucător major în industria extracției de gaze naturale și a transportului acestora, statele din zonă se pot alia, fie între ele, fie cu GAZPROMUL, pentru a-și urmări interesele naționale.

Din acest punct de vedere, atât Ciprul cât și Israelul prețuiesc expertiza tehnică deținută de Rusia și, de asemenea, apreciază potențialul sprijin politic de care s-ar bucura fiecare dintre aceste două state în disensiunile pe care le-ar putea avea cu Turcia în privința exploatărilor de gaze naturale aflate în apropierea părții de nord a Ciprului.

Totodată, în ceea ce privește prezența economică rusească în zonă, apreciem că aceasta va depinde masiv de evoluția conflictului Sirian, o eventuală victorie a rebelilor putând însemna, poate, chiar și imposibilitatea de a-și menține singura bază din Mediterana. Mai mult, în cazul scenariului în care minoritatea alewită ar dori autonomie față de Siria, teritoriul ocupat în prezent de această comunitate obstructionând în mare măsură accesul Siriei, nu numai la resurse energetice, ci și accesul maritim.

Aspectele specifice analizate anterior ne conduc, în continuare, spre formularea câtorva concluzii:

- deși poate fi considerată o zonă omogenă din punct de vedere cultural (influențele climatice, profilele religioase majoritar musulmane), politica externă dezvoltată de fiecare stat al zonei a condus mai degrabă către apariția de disensiuni, și mai puțin către relații de cooperare solide, de durată;

- configurația geostrategică a suferit modificări ca o consecință directă a desfășurării Primăverii Arabe. Procesele de democratizare sprijinite de noile regimuri nu au adus la putere, până acum, forțe politice care să sprijine acordurile angajate de fostele regimuri;

- din cauza nivelului scăzut de predictibilitate a acțiunilor noilor autorități, este imposibilă o reconfigurare rapidă a alianțelor strategice regionale;

- mai mult, acestei lipse de predictibilitate, care a adus un grad mai mare de instabilitate în zonă, i se poate adăuga situația dramatică a Siriei, a cărei instabilitate internă, poate fi exportată fie prin intermediul milițiilor kurde din nord-vestul țării către comunitățile kurde, învecinate, din Irak, Iran, Turcia sau Azerbaidjan, fie prin intermediul grupărilor fundamentaliste de luptători rebeli, asemănător modelului Cecenia-Daghestan.

- importanța strategică a zonei va crește, pe fondul exploatărilor de gaze naturale, și odată cu aceasta se va dori securizarea mai puternică a rutelor de transport al resurselor energetice care o tranzitează.

Bibliografie:

- 1.***, Bluemassmed Project, A Pilot Project for the integration of Maritime Surveillance on the Mediteranean Area and its Atlantic Approaches, <http://www.bluemassmed.net>
- 2.***, Russia, Iran set to counter US-Israeli strike against Iran, www.eutimes.net/2012/04/russia-iran-set-to-counter-us-israeli-strike-against-iran/
- 3.<https://www.cia.gov/library/publications/the-world-factbook/index.html>
- 4.Jon B. Alterman, Haim Malka, Shifting Eastern Mediterranean Geometry, Center for Strategic and International Studies, The Washington Quarterly, SUMMER 2012, <http://dx.doi.org/10.1080/0163660X.2012.706512>
- 5.Judi Rudoren, Mark Landler, With Obama as Broker, Israelis and Turkey End Dispute, www.nytimes.com/2013/03/23/world/middleeast/president-obama-israel.html?pagewanted=all&_r=0
- 6.Roby Nathanson, Roe Levy, Natural Gas in the Eastern Mediterranean Casus Belli or Chance for Regional Cooperation?, Israeli European Policy Network and Institute for National Securitz Studies, Tel Aviv, 2012;
- 7.Sebnem Arsu, Alan Cowel, Turkey Expels Israeli Envoy in Dispute Over Raid, www.nytimes.com/2011/09/03/world/middleeast/03turkey.html?pagewanted=all
- 8.www.ekathimerini.com/4dcgi/_w_articles_wsite1_1_07/03/2013_486345,
- 9.[www.timesofisrael.com /to-pic/operation-noble-dina/](http://www.timesofisrael.com/to-pic/operation-noble-dina/)

SECȚIUNEA a IV-a
MODERNIZAREA ORGANIZAȚIEI
MILITARE

DREPTUL ȘI OPERAȚIILE MILITARE

Anelis-Vanina ISTRĂTESCU*

Asigurarea securității internaționale prin intermediul structurilor militare constituie un exercițiu permanent, al cărui succes depinde de gradul de profesionalizare și de perpetua regenerare a trupelor, de echipamentele și tehnologia folosite, de eficientizarea capacității operaționale și a sistemelor de informații, cu alte cuvinte, de optimizarea factorului uman și material, corelativ noilor riscuri și provocări.

În situația declanșării războiului, indiferent de durata, natura sau intensitatea acestuia, linia de demarcație între acțiunile legitime și cele nelegitime este dificil de trasat, având în vedere tocmai caracterul impredictibil al conflictului armat, care, cu toate acestea, trebuie să se conformeze unui ansamblu de norme specifice și să răspundă cerinței legalității. Legile războiului, implementate și dezvoltate prin multiple instrumente juridice internaționale la care au aderat numeroase state, s-au născut tocmai din necesitatea salvării valorilor sociale fundamentale, elemente indispensabile pentru stabilitatea și progresul omenirii.

***Cuvinte-cheie:** legitim, răspundere, justiție militară, precedent judiciar, drept operațional.*

Introducere

Prin prisma obligațiilor asumate prin acorduri și tratate internaționale, atunci când decid o intervenție armată pe teritoriul altui stat, statele „invadatoare” trebuie să conștientizeze pe de o parte, importanța respectării suveranității naționale, iar pe de altă parte, să depună toate eforturile pentru evitarea prejudicierii civililor. În asemenea cazuri, intervențiile militare trebuie să fie laborios analizate și planificate, prin raportare la circumstanțele concrete în care urmează să fie aduse la îndeplinire, granița dintre *legitimitate* și *ilegitimitate* fiind uneori, imposibil de stabilit. Nici o lege, uzanță, cutumă sau ideologie nu poate servi drept justificare pentru masacrele cărora le cad victime, civilii inocenți, aflați în imposibilitatea de a se apăra ori de a riposta. Desfășurarea operațiilor militare în condiții optime este așadar, condiționată de respectarea strictă a unor reguli juridice, a căror finalitate constă în protejarea ființei umane și a virtuților sale inerente, prin disciplinarea conduitei statelor și limitarea oricăror ingerințe arbitrare, nejustificate ori disproporționate din partea autorităților publice.

1. Rolul jurisprudenței în implementarea dreptului în operațiile militare

Responsabilizarea autorităților militare în teatrele de operații reprezintă un imperativ al societăților democratice, cu atât mai mult cu cât amploarea și natura

* Avocat Anelis-Vanina ISTRĂTESCU este asistent universitar la Facultatea de Relații Internaționale, Istorie și Filozofie din cadrul Universității „Spiru Haret” din București și doctorand al Universității Naționale de Apărare „Carol I” București. E-mail: istratescu_anelis@yahoo.com

misiunilor îndeplinite de forțele armate sunt direct influențate de provocările mediului de securitate zonal, regional și global. Participarea la operații militare trebuie însă subsumată, spiritului și literei legii, ca și exigenței de legitimitate impusă oricărei activități ale cărei efecte se răsfrâng total sau parțial, direct sau indirect, asupra drepturilor și libertăților fundamentale ale omului. Atât disciplinarea, cât și responsabilizarea militarilor în acțiunile îndeplinite, se realizează prin legi ori alte acte normative cu forță juridică similară legii, ca și prin hotărârile pronunțate de instanțele judecătorești, deci prin mecanismul jurisdicțional creat de orice națiune la nivel intern ori de o colectivitate de state la nivel internațional.

În ansamblul mecanismelor de funcționare a societății moderne, justiția ne apare ca instrument menit a asigura echilibrul dintre lege și situațiile conflictuale decurgând din aplicarea ei, ca vector de echitate între părțile aflate pe poziții contrare, cu rol în menținerea stabilității și disciplinarea conduitei indivizilor ori statelor.

În cazul militarilor, aceste obiective vor fi aduse la îndeplinire prin intermediul *instanțelor specializate*, a căror menținere în unele state continuă să facă obiectul disputelor doctrinare.

Susținătorii conceptului de „*justiție militară*” pornesc de la ideea necesității ca militarii care încalcă legea și regulamentele militare, să fie cercetați și judecați de magistrați care cunosc intimitatea vieții ostășești *intra murus*, și care, dată fiind pregătirea lor juridică și militară, sunt în măsură să ia cele mai adecvate măsuri pentru reprimarea faptelor cu incidență penală. În sprijinul aceleiași teorii, se arată că prin intermediul unei justiții specializate, instituția militară în ansamblu se fortifică, ceea ce determină implicit, întărirea capacității de apărare a țării și consolidarea puterii statului. În fine, un al treilea argument exprimat în doctrina de specialitate, ar fi acela că procurorii și judecătorii militari au posibilitatea ca, alături de comandanți, să acționeze, astfel încât să mențină încrederea subordonaților în competența eșaloanelor superioare, ceea ce este hotărâtor pentru păstrarea ordinii și disciplinei militare¹.

Achiesăm la ideea necesității de a coopta magistrați specializați în procesele militare, cu motivarea principală că aceștia vor fi întotdeauna mai bine plasați în înțelegerea particularităților vieții militare și a tuturor aspectelor decurgând din calitatea de militar. În opinia noastră, soluționarea litigiilor privitoare la militari nu implică în mod necesar existența unor instanțe militare, ci poate fi îndeplinită cu succes de către magistrați care își desfășoară activitatea în complete specializate, ce pot funcționa chiar în cadrul instanțelor judecătorești de drept comun.

Locul jurisprudenței în ierarhia izvoarelor dreptului s-a consolidat, iar importanța acesteia pentru prezervarea legalității nu poate fi tăgăduită.

De pildă, potrivit art. 38 din Statutul Curții Internaționale de Justiție, în soluționarea diferendelor care îi sunt deduse judecății, Curtea va aplica: a)

¹ V. Siserman, *Justiția militară în România. Tradiție și actualitate*, Editura Militară, București, 2004, p. 199.

convențiile internaționale, fie ele generale, fie speciale, care stabilesc reguli recunoscute în mod expres de statele aflate în litigiu; b) cutuma internațională, ca dovadă a unei practici general acceptată ca reprezentând dreptul; c) principiile generale de drept recunoscute de națiunile civilizate; d) hotărârile judecătorești și doctrina specialiștilor celor mai calificați în dreptul public al diferitelor națiuni, ca mijloace auxiliare de determinare a regulilor de drept.

Și în doctrină s-au făcut aprecieri cu privire la importanța jurisprudenței, considerându-se că practica instanțelor judecătorești, așa cum rezultă din hotărârile date de acestea, constituie *un mijloc auxiliar de determinare a normelor dreptului internațional*. De principiu, instanțele nu sunt creatoare de norme juridice, rolul lor fiind acela de a aplica la cazuri concrete prevederile actelor normative, dar hotărârile lor pot avea un rol important în stabilirea existenței și a conținutului unor norme de drept, iar prin argumentele pe care le aduc în motivarea hotărârilor, contribuie atât la determinarea, cât și la dezvoltarea dreptului internațional².

În ceea ce ne privește, opinăm că, dincolo de impactul lor asupra determinării normelor juridice, hotărârile instanțelor naționale ori internaționale pot fi invocate în cauze similare ca *precedente judiciare*, care pot forma o linie directoare, cu caracter previzibil, pentru justițiabilii aflați în aceleași ipoteze legale. De asemenea, astfel de hotărâri servesc și la clarificarea normelor echivoce sau lacunare, având un aport esențial în restabilirea ordinii de drept în cazurile nereglementate pe cale legală și conducând la uniformizarea practicii judiciare într-o materie dată.

Pe cale de consecință, suntem de părere că jurisprudența îndeplinește un rol triplu, fiind: a) *izvor subsidiar de drept*, prin contribuția pe care o are la reglementarea raporturilor juridice care nu au primit o rezolvare legală sau a căror rezolvare este parțial reglementată de legiuitor; b) *instrument de uniformizare a practicii judiciare*, prin crearea unei „speranțe legitime” în favoarea celor care participă la actul de justiție; c) *mijloc de prevenire și combatere a încălcărilor normelor juridice ori a regulilor de conviețuire socială*, având în vedere posibilitatea organelor judiciare de a aplica sancțiuni, în scop represiv și educativ.

Spre exemplu, în România, *deciziile judiciare pronunțate de instanța supremă în soluționarea recursurilor în interesul legii* promovate ca urmare a existenței unei practici judiciare inconsecvente, devin obligatorii pentru instanțele judecătorești ierarhic inferioare, având forță juridică similară legilor. În acest sens, menționăm exemplificativ, decizia nr. XXVI din 16.04.2007 pronunțată de ICCJ în soluționarea recursului în interesul legii ce a format obiectul dosarului nr. 51/2006 și publicată în M. Of. nr. 772/14.11.2007.

Pronunțarea unei astfel de decizii s-a impus, ca urmare a existenței unei practici neunitare referitoare la competența de soluționare a cauzelor având ca obiect infracțiuni prevăzute în art. 331-352 din Codul Penal sau alte infracțiuni

² V. Crețu, *Drept internațional public*, Ediția a IV a, Editura Fundației *România de Măine*, București, 2006, pp. 51-52.

legate de îndatoririle de serviciu comise de personalul militar al fostei Direcții Generale a Penitenciarelor, înainte de intrarea în vigoare a Legii nr. 293/2004, publicată inițial în M. Of. nr. 581/30.06.2004. Legea în cauză privea situația funcționarilor publici cu statut special din Administrația Națională a Penitenciarelor, stabilind că toți militarii din sistemul penitenciarelor dobândeau statutul de funcționari publici cu statut special.

Existau astfel, pe de o parte, instanțe care au apreciat că asemenea cauze trebuiau tranșate de instanțele civile, ca urmare a demilitarizării personalului din fosta Direcție Generală a Penitenciarelor, iar pe de altă parte, instanțe care au stabilit că competența de soluționare a cauzelor de acest gen revenea instanțelor militare, în cazul în care litigiile se aflau pe rol la data intrării în vigoare a legii menționate.

Prin decizia nr. XXVI/2007 instanța supremă a adoptat un punct de vedere nuanțat, statuând că în cauzele înregistrate pe rolul instanțelor militare anterior intrării în vigoare a legii nr. 293/2004, competența de soluționare revenea instanțelor militare, în vreme ce în cazul pricinilor înregistrate ulterior datei la care actul normativ devenise aplicabil, competența judecării lor aparținea instanțelor civile.

Că jurisprudența are un *impact deosebit* și asupra operațiilor militare, este un fapt incontestabil, acest impact producându-se atât la nivel intern, cât mai cu seamă internațional.

Practica judiciară mai veche cristalizată de CEDO ne confirmă susținerile. În acest sens, facem trimitere, de pildă, la *cauza Engel și alții c. Olandei*³, în care s-a decis că Statului nu îi este suficient să califice o infracțiune disciplinară pentru a o sustrage obligației fundamentale de a garanta un proces echitabil în materie penală și că diferențele existente între pedepsele aplicabile militarilor și civililor nu se justifică prin faptul că imperativele și condițiile vieții militare diferă prin natura lor de cele ale vieții civile.

Prin aceeași decizie, jurisdicția europeană a statuat că distincțiile stabilite între militarii de diferite grade, în ceea ce privește gama și modalitățile de executare a pedepselor disciplinare, pot fi dictate de un scop legitim, anume păstrarea disciplinei prin metode adaptate la fiecare din categoriile de militari⁴.

Tot o speță de referință în jurisprudența CEDO, cu implicații asupra opticii referitoare la conduita militarilor în exercițiul atribuțiilor lor, ca și a raporturilor dintre superiori și subordonați,⁵ este *Streletz, Kessler și Krenz c. Germaniei*⁶, în care s-a conchis că, deși scopul autorităților militare era de a proteja granița cu orice preț, rațiunea de stat invocată trebuia să fie ponderată de principiile constituționale și legale germane, care prevedeau necesitatea protejării vieții umane. Instanța europeană a apreciat că sancțiunea aplicată petenților de autoritățile judiciare interne era justificată și nu aducea nici un fel

³ Hotărârea CEDO din 8 iunie 1976.

⁴ Pentru mai multe comentarii, I. Dragoman, *Drepturile judiciare ale militarilor*, <http://www.presamil.ro/SMM/2004/11-12/p.%2006-09.htm>.

⁵ *Ibidem*.

⁶ Hotărârea CEDO din 22 martie 2001.

de atingere drepturilor lor fundamentale, din perspectiva legalității pedepsei, considerând că faptele comise de petenți erau incriminate cu suficientă accesibilitate și previzibilitate, atât de legislația națională germană, cât și de dreptul european al drepturilor omului.

Exemplele la care ne-am referit, au determinat un reviriment al legislației și regulamentelor militare ale statelor pârâte, reprezentând o dovadă vie a influenței pe care o exercită jurisprudența asupra mersului societății, în general, și asupra operațiilor militare, în special.

În prezentarea spețelor cu impact deosebit asupra mediului militar și îndeosebi asupra modalității în care s-au derulat anchetele privitoare la militarii responsabili de uciderea mai multor participanți la Revoluția din 1989, nu am putea omite nici hotărârea pronunțată de CEDO mai recent în *cauza Asociația 21 Decembrie 1989 și alții c. României*⁷, în care s-a reținut încălcarea de către Statul român, a dreptului la viață, din perspectivă procedurală, încălcare produsă în urma tergiversării soluționării cauzei de organele judiciare militare, care au rămas în pasivitate vreme de mai mulți ani, care nu au realizat o anchetă efectivă și care nu au permis petenților, Elena și Nicolae Vlase, accesul la dosarul privind decesul fiului lor, survenit în timpul manifestărilor anticomuniste. Pe de altă parte, instanța de la Strasbourg a conchis că autoritățile interne se făceau vinovate și de violarea dreptului la respectarea vieții private și de familie a petentului Teodor Marieș, întrucât acesta putea fi interceptat în continuare de organele statale, iar legislația națională privitoare la siguranța națională⁸ nu conferea suficiente garanții pentru respectarea atributelor inerente vieții private a oricărui individ.

Hotărârea la care ne raportăm, prezintă importanță jurisprudențială, sub aspectul exigențelor care trebuie îndeplinite de autoritățile judiciare militare pe parcursul desfășurării activității de investigare și cercetare penală, activitate care trebuie să se caracterizeze prin celeritate, operativitate și efectivitate, astfel încât să se atingă scopul procesului penal, acela de tragere la răspundere penală a celor responsabili de comiterea de infracțiuni. În egală măsură, hotărârea în sine constituie un exemplu ilustrativ pentru toți factorii militari, care nu se pot pune la adăpost de rigorile legii penale, atunci când se dedau la acte ce aduc atingere valorilor sociale ocrotite de statul de drept.

2. Limite juridice ale operațiilor militare

Lupta armată nu se poartă haotic ori discreționar, ci trebuie să se circumscrie unor cerințe menite a conferi eficiență *preeminentei dreptului* în operațiile militare. Ca orice mediu grevat de conflicte, teritoriul în care se derulează lupta armată, poate deveni câmpul comiterii unor acte sau fapte ilicite, susceptibile de a atrage răspunderea autorilor lor, ceea ce implică cercetarea,

⁷ Hotărârea CEDO din 24 mai 2011.

⁸ Legea internă analizată de Curte în această speță a fost Legea nr. 51/1991 privind siguranța națională a României.

urmărirea, judecarea și condamnarea persoanelor a căror vinovăție a fost stabilită pe bază de probe certe, în condiții de contradictorialitate.

În lucrările de specialitate au fost sistematizate activitățile în care se angrenează forțele armate, o astfel de sistematizare fiind utilă, atât din perspectivă teoretică, cât și din perspectivă practico-aplicativă, ținând seama de complexitatea și multitudinea de operații îndeplinite de militari.

În vreme de pace, aceste activități constau în: pregătirea constantă pentru integrarea în structurile militare europene și euroatlantice cu accent deosebit pe realizarea compatibilității și interoperabilității structurilor; pregătirea pentru respingerea oricărei agresiuni prin realizarea unei capacități de luptă de conducere adecvate; pregătirea pentru participarea la operații multinaționale, altele decât războiul; angajarea în acțiuni de cooperare militară internațională, desfășurate în cadrul bi și multinațional⁹.

Activitățile desfășurate diferă în *situații de criză*, când structurile militare pot lua parte la prevenirea declanșării unor acțiuni destabilizatoare, creșterea treptată a capacității de luptă a forțelor, neutralizarea elementelor terorist – diversioniste și a altor formațiuni înarmate ilegal, zădărnicierea încercărilor de blocare a unor căi de comunicații spre anumite obiective, stoparea traficului cu armament și muniții, interpunerea între grupările aflate în conflict în scopul protejării cetățenilor, indiferent de apartenența etnică sau religioasă, deblocarea unor obiective politico - administrative sau economico - sociale controlate ilegal, realizarea siguranței strategice la frontieră și în zone și raioane cu obiective importante¹⁰.

Pe timp de război, misiunile încredințate vor viza o evaluare realistă a caracteristicilor câmpului de luptă și a fizionomiei războiului modern, ceea ce va necesita structuri militare naționale definite prin standarde înalte de modernitate, capabile de acțiuni militare integrate și prioritar multinaționale¹¹. Toate aceste operații în care sunt implicate forțele armate, vor fi supuse însă limitărilor juridice impuse de normele dreptului internațional public și de prescripțiile umanitare, consacrate prin ceea ce literatura de specialitate denumeste ca fiind *dreptul operațional*, parte a dreptului internațional și intern, care reglementează aspectele legale ale desfășurării acțiunilor militare de către forțele armate, atât în timp de pace, cât și în caz de război, sau ansamblul măsurilor militare luate pentru aplicarea dreptului conflictelor armate pe perioada desfășurării ostilităților militare¹².

În opinia unor autori, respectarea drepturilor omului, dar și a dreptului internațional umanitar, este indispensabilă pentru succesul operațiilor militare, chiar dacă în cursul noilor tipuri de intervenție militară, comandamentele militare se confruntă cu situații extrem de dificile, a căror rezolvare impune o

⁹ C. Țenu, L. Stăncilă, D. Enache, *Fundamentele întrebuiințării forțelor terestre în acțiunile militare moderne*, Editura Universității Naționale de Apărare, București, 2005, p. 19.

¹⁰ *Ibidem*.

¹¹ *Ibidem*.

¹² G. Velicu, *Dreptul apărării și al conflictelor armate*, Curs de bază, Editura Sitech, Craiova, 2008, pp. 149-150.

difuzare continuă, clară și adecvată a orientărilor bazate pe necesitatea militară și pe prescripțiile umanitare¹³.

Instruirea în domeniul drepturilor omului și a dreptului internațional umanitar joacă un rol primordial în operațiunile de menținere ori restaurare a păcii, democrației și dreptului, atât în propriul teritoriu național, cât și în misiunile internaționale de răspuns la crize ori în situațiile de conflict armat internațional¹⁴.

Această viziune se corelează cu o altă opinie doctrinară, de data aceasta cu caracter general, referitoare la drepturile omului, cu privire la care s-a afirmat că au dimensiuni conceptuale și implicații educaționale și de informație și trebuie să reprezinte, nu numai o aspirație școlastică, ci și un instrument al participării concrete la viața societății civile¹⁵.

În ceea ce ne privește, considerăm că aplicarea și respectarea normelor juridice și îndeosebi a normelor privitoare la drepturile omului, trebuie să devină priorități ale oricărei structuri militare, în lumina principiului unanim recunoscut potrivit căruia „*nimeni nu poate invoca în apărarea sa necunoașterea legii*”, precum și în virtutea importanței pe care o are Armata în prezervarea securității, element complementar al ordinii juridice. Practic, legea însăși a fost creată în scopul de a garanta individului securitatea juridică, componentă esențială a securității, pe care forțele armate sunt chemate să o înfăptuiască și să o protejeze.

Drept urmare, în noul mediu de securitate internațională, garantarea supremației drepturilor omului devine un imperativ, astfel că planificarea operațiilor militare trebuie să țină seama de anumite *reguli*.

În primul rând, operațiile militare vor fi planificate cu respectarea principiilor fundamentale de drept și se vor conforma dreptului internațional umanitar.

Victimele războiului nu ar fi pe deplin ocrotite, fără implementarea și aplicarea unor reguli apte să asigure o protecție reală și eficientă împotriva oricăror acte sau fapte prejudiciabile în cursul derulării conflictelor armate (*principiul neutralității, principiul normalității, principiul protecției*)¹⁶, în strânsă corelație cu principiile specifice dreptului războiului, cu care relaționează (*principiul limitării rationae personae, principiul limitării rationae loci, principiul limitării rationae conditionis*)¹⁷, dar și în conformitate cu principiile comune ale dreptului de la Geneva și ale drepturilor omului (*principiul inviolabilității, principiul nediscriminării, principiul securității*).

Atingerile aduse drepturilor fundamentale consacrate prin principiile menționate cu titlu exemplificativ, se impun a fi sever sancționate și pe cât

¹³ I. Dragoman, *Drepturile omului în Statutul personalului militar în jurisprudența Curții Europene a Drepturilor Omului*, www.presamil.ro.

¹⁴ *Ibidem*.

¹⁵ A. Năstase, *România după Malta*, vol. I, Editura Fundația Europeană Titulescu, București, 2006, p. 65.

¹⁶ Pentru o abordare mai detaliată, a se vedea I. Dragoman, M. Radu, *Modernitate în problemele fundamentale de drept internațional umanitar*, Editura Zedax, Focșani, 2005, pp. 69-71.

¹⁷ *Idem*, pp. 71-77.

posibil, remediate, inclusiv prin mecanismele jurisdicționale sau nejurisdicționale de protecție a dreptului umanitar.

În al doilea rând, operațiile militare planificate *trebuie să satisfacă atât necesitatea militară, cât și cerințele umanității*, motiv pentru care scopul militar nu poate fi invocat pentru a justifica încălcarea regulilor de drept umanitar în conflictele armate și pentru a dobândi avantaje militare, prin utilizarea mijloacelor interzise.

Respectarea dreptului reprezintă o îndatorire de la îndeplinirea căreia nu se admit nici un fel de derogări. Altfel spus, toate deciziile militare consemnate în documentele operative juridice emise în timp de război trebuie să fie elaborate și executate în conformitate cu principiile și normele dreptului conflictelor armate care reprezintă fundamentul *dreptului operațional*¹⁸.

Având în vedere responsabilitatea pe care o poartă, autoritățile civile și militare vor avea obligația de a cunoaște normele juridice incidente în sfera conflictelor armate și de a se instrui în privința drepturilor și îndatoririlor ce le revin, atât în timp de pace, cât și în vreme de război. Rezultatele optime se vor obține prin folosirea exemplelor practice, al căror scop nu se limitează doar la dobândirea cunoștințelor necesare respectării legii, ci și la dezvoltarea abilității de a disocia actele licite de cele ilicite. Pe lângă regulile juridice, militarii au obligația să respecte și regulamentele militare, precum și orice alte acte care le impun o anumită conduită în operațiile militare la care participă¹⁹.

În al treilea rând, în planificarea operațiilor militare, superiorii *trebuie să se asigure că subordonații își cunosc drepturile și obligațiile*, fiind necesar să prevină și dacă se impune, să sancționeze sau să raporteze autorităților competente, faptele ilicite constatate.

La rândul lor, superiorii vor emite doar ordine conforme dreptului internațional, în caz contrar, expunându-se atât personal, dar supunându-i și pe cei aflați în subordine, riscului de a fi trași la răspundere. De pildă, în prescripțiile umanitare germane din perioada anterioară prăbușirii zidului Berlinului²⁰, se stipula că se poate refuza executarea unui ordin al comandantului de către soldat, în mai multe situații: dacă încalcă demnitatea umană a unei terțe persoane, dacă nu este util pentru serviciul militar sau dacă într-o situație dată, se poate aprecia în mod rezonabil că soldatul nu îl va putea pune în executare. În plus, se interzicea în mod expres supunerea la ordine a căror executare ar constitui o infracțiune. În acest sens, subordonatul nu se putea apăra, invocând ordinul superiorului, dacă se dovedea că cel dintâi și-a dat seama sau ar fi putut să își dea seama, în funcție de elementele pe care le cunoștea, că acțiunea ordonată constituia o infracțiune. În situația în care ordinul

¹⁸ G. Velicu, *op. cit.*, p. 155.

¹⁹ Un exemplu în acest sens, îl reprezintă ROE (Reguli de angajare în operații multinaționale). În Manualul de Drept Operațional al Forțelor Armate ale SUA există două definiții ale ROE: prima se referă la nivelul strategic/operativ în raport de care „ROE sunt directivele trasate de către autoritățile militare competente pentru a delimita circumstanțele și limitările în cadrul cărora propriile forțe terestre, navale și aeriene vor iniția și/sau continua angajarea în luptă cu alte forțe; potrivit celei de-a doua definiții, „ROE reprezintă regulile stabilite de comandant pentru utilizarea forței”.

²⁰ Ne referim la acte adoptate în domeniul dreptului internațional umanitar în fosta Republică Federală Germană.

superiorului nu avea caracter obligatoriu, nu se putea pedepsi nesupunerea sau refuzul de a-l executa²¹.

De altfel, cu privire la importanța cunoașterii dreptului în domeniul militar, în lucrările de specialitate, s-a arătat că asistența juridică reprezintă o formă de asigurare a acțiunilor și de protecție a forțelor armate, prin intermediul căreia se creează cadrul necesar respectării în cadrul operațiilor militare a normelor juridice interne și internaționale incidente, precum și a regulamentelor militare, astfel încât să se ajungă la un echilibru între cerințele militare și restricțiile impuse, îndeplinirea misiunilor fără încălcarea normelor de drept, limitarea pierderilor colaterale în raport cu așteptările și discriminarea în selectarea obiectivelor, proporționalitatea între mijloacele și metodele folosite și necesitățile militare²².

În al patrulea rând, planificarea operațiilor militare va trebui să țină seama, în egală măsură, de jurisprudența instanțelor judecătorești privitoare la militari, pentru a se preveni repetarea greșelilor constatate pe cale judiciară, motiv pentru care va fi necesară popularizarea și informarea permanentă a membrilor forțelor armate în legătură cu evoluția practicii judiciare și a impactului acesteia asupra domeniului militar.

Rolul primordial în această direcție îi va reveni conducerii militare, în privința căreia s-au făcut ample referiri în lucrările doctrinare de profil: *„Dacă am accepta teza că justiția militară este bună numai pentru a genera disciplină, rațiunea de a fi a acestei instituții s-ar șubrezi considerabil. Cel mai în măsură să facă treaba aceasta ar fi comandantul. El este expert în aprecierea valorilor militare și poate să influențeze decisiv disciplina din unitatea sa. Astfel, în baza așa-numitei necesități militare, care uneori poate contraveni aplicării principiului „justiție conform legii”, comandantii militari ar putea orienta și controla nivelul de ordine și disciplină militară, chiar cu riscul de a afecta justiția militară. Un alt mod de abordare a rațiunii și legitimității de a exista a justiției militare se bazează pe convingerea că scopul procedurilor acesteia are două dimensiuni: instanțele militare trebuie să înfăptuiască justiția conform legii; aceste instanțe trebuie să ia în considerare diferitele interese ale militarilor, dar fără a neglija „necesitatea militară”²³.*

Îndeplinirea acestor obiective nu va fi deloc o misiune facilă, dar va reprezenta unicul remediu pentru asigurarea păcii și stabilității, într-o lume grevată de conflicte și crize, pe care militarii sunt chemați să le gestioneze.

Concluzii

În lumina celor mai-sus arătate, putem concluziona următoarele: operațiile militare trebuie planificate și conduse cu respectarea normelor juridice pertinente, îndeosebi a normelor de drept internațional umanitar; operațiile militare trebuie să satisfacă atât necesitatea militară, cât și cerințele umanității;

²¹ În acest sens, a se vedea *Humanitarian Law in Armed Conflicts – Manual*, edited by the Federal Ministry of Defense of the Federal Republic of Germany, VR II 3, August 1992, pp. 19-20.

²² C. Țenu, L. Stăncilă, D. Enache, *op. cit.*, p. 39.

²³ V. Siserman, *op. cit.*, p. 200.

superiorii au obligația de a se implica în prevenirea și sancționarea faptelor subordonaților și în asigurarea instruirii lor, în vederea respectării legii în teatrele de operații; planificarea operațiilor militare implică în mod prioritar, informarea permanentă a militarilor și popularizarea legilor și hotărârilor judecătorești cu relevanță în domeniul militar.

Demersul nostru științific nu trebuie privit strict ca o lucrare teoretică, ci mai degrabă, ca un studiu aprofundat al unei teme mereu actuale, care necesită adaptarea continuă a mijloacelor și metodelor militare la realitățile juridice ale prezentului și viitorului. În consecință, respectarea drepturilor omului va fi condiționată de perfecționarea legislației naționale și internaționale, a cadrului instituțional destinat asigurării preeminenței dreptului în operațiile militare, precum și a cursurilor de instruire organizate pentru cunoașterea dreptului de către militari.

Bibliografie:

1. CREȚU, Vasile, *Drept internațional public*, Ediția a IV a, Editura Fundației România de Mâine, București, 2006
2. DRAGOMAN, Ion, Radu, Mircea, *Modernitate în problemele fundamentale de drept internațional umanitar*, Editura Zedax, Focșani, 2005
3. DRAGOMAN, Ion, *Drepturile judiciare ale militarilor*, www.presamil.ro
4. DRAGOMAN, Ion, *Drepturile omului în Statutul personalului militar în jurisprudența Curții Europene a Drepturilor Omului*, www.presamil.ro
5. NĂSTASE, Adrian, *România după Malta*, vol. I, Editura Fundația Europeană Titulescu, București, 2006
6. SISERMAN, Viorel, *Justiția militară în România. Tradiție și actualitate*, Editura Militară, București, 2004
7. ȚENU, Costică, Stăncilă, Lucian, Enache, Doru, *Fundamentele întrebuirii forțelor terestre în acțiunile militare moderne*, Editura Universității Naționale de Apărare, București, 2005
8. VELICU, George, *Dreptul apărării și al conflictelor armate, Curs de bază*, Editura Sitech, Craiova, 2008
9. Federal Ministry of Defense of the Federal Republic of Germany, *Humanitarian Law in Armed Conflicts – Manual*, VR II 3, August 1992
10. Hotărârea CEDO din 8 iunie 1976 dată în cauza *Engel și alții c. Olandei*
11. Hotărârea CEDO din 22 martie 2001 dată în cauza *Streletz, Kessler și Krenz c. Germaniei*
12. Hotărârea CEDO din 24 mai 2011 dată în cauza *Asociația 21 Decembrie 1989 și alții c. României*

CONFLICTE MILITARE – PREZENT ȘI PERSPECTIVE

Ilie MELINTE*

Provocările aferente securității sunt din ce în ce mai complexe, în special cele legate de terorism, caz în care adversarul este invizibil, cu o capacitate nelimitată de transformare, deghizare și de manifestare. Însă, terorismul este doar una dintre aceste provocări. Factorii care stau la baza declanșării crizelor actuale se caracterizează prin diversitate și complexitate, ceea ce duce la creșterea numărului de domenii în care crizele au loc. Una dintre consecințele acestei stări constă în creșterea relevanței domeniilor non-militare din această perspectivă, unde crizele pot genera repercusiuni cel puțin la fel de grave, chiar dacă acestea nu presupun în mod necesar și pierderi de vieți omenești sau distrugeri cauzate de violența armată.

Cuvinte-cheie: *conflict militar, terorism, amenințări la adresa securității, arme de distrugere în masă.*

1. Conflictul în secolul XX

Cel mai sângeros secol din istorie este considerat secolul XX și aceasta, datorită, în primul rând, celor două războaie mondiale care au făcut zeci de milioane de victime. După încheierea acestora a urmat ”Războiul Rece”, care a durat patru decenii, acest lucru demonstrează condiția conflictuală dominantă a acestui secol. „Cursa înarmărilor” a rămas o sintagmă caracteristică acestui secol întrucât în această perioadă au apărut armele CBRN de distrugere în masă (chimice, bacteriologice, radiologice și nucleare), au fost perfecționate tehnologiile militare și, totodată, au avut loc confruntări de ideologii, a fost reactualizată geopolitica sub forma unei doctrine strategice de control al unor zone, resurse și baze de sprijin. Din fericire, ”previziunile legate de cel de-al treilea război mondial nu s-au adeverit, acestuia luându-i locul un lung război rece”¹.

Reputatul diplomat Mircea Malița, în lucrarea sa, „*Jocuri pe scena lumii. Conflicte, negocieri, diplomație*”, face o radiografie complexă secolului XX. El afirmă că ”sfârșitul războiului rece a îndepărtat perspectiva noii conflagrații mondiale și a aprins speranța intrării într-o eră pașnică. Dar locul unui război de ansamblu a fost luat de un ansamblu de războaie.”²

Sfârșitul secolului trecut a scos la iveală o nouă imagine a conflictelor și noi tendințe au fost identificate de analiști:

1. Noile conflicte au fost intra-statale (nu s-au mai purtat între state);
2. Conflictul sfârșitului de secol au urmărit afirmarea identității și în consecință au fost numite războaie identitare sau războaie culturale. Principalele

* **Maior Ilie MELINTE este doctorand în științe militare la Universitatea Națională de Apărare „Carol I”.**

¹ <http://www.scribd.com/doc/51211649/Conflictul-Internațional/21.05.2013>.

² MALIȚA, Mircea, *Jocuri pe scena lumii. Conflicte, negocieri, diplomație*, Editura CH Beck, București, 2007, p. 24.

componente ale culturii au avut un rol important în necesitatea de afirmare a acestei identități: limba, etnia, naționalitatea, religia, istoria proprie, obiceiurile și aria teritorială de extindere;

3. Folosirea forței pentru rezolvarea conflictelor nu mai este eficientă, s-a dovedind învechită, ca și armatele ultra-tehnicizate. Gherila a făcut irelevant terenul, iar anonimitatea și grupările mici au împiedicat identificarea și localizarea dușmanului. Ele erau realizate pentru altfel de conflicte. În consecință din Sri Lanka în Irlanda de Nord, sau din Caucaz până în Balcani, din Africa Centrală și până în Orientul Mijlociu, aceste noi conflicte, identitare, recurg la o largă panoplie de mijloace militare, ele s-au radicalizat și au recurs la forme noi de practicare a violenței;

4. Încercările diplomației clasice au eșuat și ele. Metodele de rezolvare pașnică a conflictelor menționate în Carta Națiunilor Unite, întocmite pentru folosul unui sistem internațional alcătuit din state, s-au demonstrat neputincioase în fața noului fenomen. Cea mai puțin formalizată dintre aceste metode, negocierea, opusă formalismului juridic al arbitrajului instituționalizat de Curtea de la Haga, a arătat necesitatea de a se adapta realității, prin trecerea de la vechea școală distributivă la cea de inovare. Din păcate, acest semnal al cercetătorilor nu a ajuns să fie însușit la nivel diplomatic. Neînțelegerea fenomenului a fost prezentă în Balcani, unde mediatorii formați în școala distributivă nu au făcut decât să adâncească prin formulele lor tendințele de separare și segregare;³

5. Națiunile Unite, care pentru războaiele locale elaboraseră doctrina și aplicaseră metoda forțelor de menținere a păcii, nu au mers în general mai departe de separarea părților pe o linie de armistițiu, ineficientă în conflictele interne sau de realizare a păcii în condițiile unui acord între părți, greu de definit în ciocnirea culturilor, și s-au oprit în fața greutăților de construire a păcii. Mai mulți factori au contribuit la eficiența redusă a ONU în fața conflictelor acestei perioade: lipsa de fonduri, caracterul limitat al mandatului care nu răspundea situației de pe teren și orientarea marilor puteri spre soluții și intervenții proprii purtate în afara sau doar cu notificarea Consiliului de Securitate;

6. În panorama conflictelor ultimului deceniu figurează războiul declanșat de Irak prin atacarea Kuwaitului. Prin formatul său se încadrează în modelul clasic al conflictelor inter-statale în care agresiunea poate fi identificată;⁴

7. În anii '90 s-a produs multiplicarea actelor de terorism internațional. Terorismul a devenit arma predilectă a unor organizații sau grupuri care invocau legitimitatea moștenită din războaiele de eliberare și independență din anii '60 ai decolonizării și formării noilor state de pe harta lumii. El este forma extremă a sindromului identitar, cu rădăcini în structura tribala a unor societăți, luând ca pretext teme culturale ale religiei, limbii, etniei și tradiției. „Demasificarea” armelor de distrugere în masă a permis acestor grupuri să vizeze accesul la aceste arme.

³ <http://www.scribd.com/doc/51211649/Conflictul-Internațional/21.05.2013>.

⁴ FUKUYAMA, Francis, *America la răscruce – Democrația, puterea și moștenirea noeconservatoare*, Editura Antet, București, 2006, p. 61.

Școala cea mai mare pentru terorism a fost menținerea și acceptarea conflictelor adânci considerate locale, netratate, lăsate să fermenteze în suc propriu. Cecitatea strategilor ce lucrau în logica situațiilor clasice îi îndruma să analizeze o situație conflictuală în termenii inamicului vizibil. În dorința de a contribui la înfrângerea acestuia, ei au înarmat și instruit un nou inamic invizibil de mâine, cu mult mai redutabil și intratabil

8. Concluzia punctelor anterioare dezvăluie o situație de criză globală, total deosebită de crizele economice sau politice. Este vorba de o totală inadecvare între provocarea unui nou tip de conflicte și răspunsurile pe care instituțiile, mijloacele și ideile de care sistemul internațional dispune pentru a le putea stinge sau preveni. S-a spus că societățile învață, la fel ca indivizii, prin șoc sau prin anticipare. Costurile învățării prin șoc sunt mult mai mari decât cele care ar fi necesare formării unei atitudini anticipative în sferile politicii, economiei, tehnologiilor și educației. Un șoc și pentru SUA, dar și pentru restul lumii au fost atacurile teroriste de la 11 septembrie din New York și Washington.

Ele au constituit un element de răscruce, o întoarcere a paginii istoriei, un adevărat sfârșit al secolului XX și un început posibil al celui următor. Noutatea stă în dimensiunea provocării, abilitatea execuției și dezvăluirea explicită a strategiilor ce se maturizau și dezvoltau subteran, elaborate de o mișcare cu resurse umane și de distrugere subapreciate, concretizându-se într-un tip de conflict ce amenință securitatea întregii lumi.

2. Perspective ale conflictelor în secolul XXI

Trăsăturile proceselor actuale, îngrijorările ce le provoacă și riscurile care le însoțesc sunt subiecte arzătoare de analiză sau interpretare. Folosirea tehnologiei militare moderne, în special a armelor de distrugere în masă, continua lor proliferare, amenințarea extinderii de la nivelul forțelor armate naționale la acela al acțiunii individuale sau de grup constituie prima sursă de primejdie. Ea include armele CBRN, care până acum au fost monopol de stat, însă și războiul prin mijloacele de comunicare sau electronice care au devenit posibile prin diseminarea tehnologiilor de comunicare. Câmpul de bătălie și inamicul nu mai sunt strict delimitați sau clar identificabili; au devenit difuzi și omniprezenți.⁵ În acest nou decor, angajamentul militar este înlocuit de acțiunea punctuală și contra-acțiune.

Alături de factorii economici, politici, juridici sau istorici, ”identitatea devine un argument central printre mulțimea de considerente explicite sau implicite ce urmăresc justificarea legitimității recurgerii la metode violente. S-a spus că motivația economică (confruntarea dintre bogați și săraci) este o sursă majoră de tensiune. Și totuși, în cazul terorismului vedem o participare activă a indivizilor cu educație înaltă și cu o situație financiară bună. Elementul identitar

⁵ TONEA, Adrian, *Dezinformarea – componentă de bază a războiului modern*, Editura Academiei Forțelor Terestre ”Nicolae Bălcescu”, 2009, p. 28.

îi include atât pe cei cu o slabă educație, cât și pe cei foarte instruiți, care pot reclama frustrare, neputința de a obține stima sau recunoașterea – acestea fiind considerate nevoi psihologice fundamentale.”⁶

În acest caz, recurgerea la violență vine din partea categoriilor ce sunt date la o parte de mersul implacabil al dezvoltării tehnice și intelectuale. În confruntările actuale este invocată așa-zisa legitimitate a conflictelor.

Cercurile extremiste invocă în acțiunea lor valori fundamentale sau drepturi inalienabile (independență, lupta împotriva dominației străine sau împotriva unei puteri abuzive sau injuste, inegalitatea socială, suprimarea culturilor proprii etc.).⁷

Acordurile internaționale nu răspund acestor situații, întrucât la origine au fost formulate pentru altfel de relații internaționale, dar ele mai conțin și ambiguități care permit interpretări diferite. Strategiile noilor conflicte, care sunt strâns legate și de tacticile și de armele folosite, rareori urmăresc înfrângerea unui inamic și forțarea lui să capituleze sau să caute un acord de pace. Scopul autorilor lor este de a demoraliza societatea pe care o consideră inamică, de a sparge solidaritatea socială și națională, de a paraliza mecanismele ce îi asigură funcționarea (transporturi, comunicații, informații, sănătate, etc.) și de a destabiliza și desființa instituțiile ei fundamentale. În acest scop, aceștia se folosesc de atacuri ucigașe, plănuiind explozii, incendii, răspândirea bolilor, răpiri și alte acte de sabotaj sau activități criminale. Fiecare conflict are parametri săi distinctivi care necesită soluții specifice, potrivite respectivelor condiții de timp și loc și implică „tăierea unui nod gordian” de considerente bine înrădăcinate, tehnici științifice și arta diplomației.⁸

Modul actual de gestionare a conflictelor militare se descoperă ca un vast câmp de dezbatere și analiză, un prim punct important de plecare este acela că ”în dezvoltările actuale, în cazul confruntării înregistrează violențe armate, trebuie urmărite două obiective principale: în primul rând, stabilirea unui acord politico-militar, simultan cu analizarea cauzelor crizei și, în al doilea rând, micșorarea efectelor crizei și sprijinirea victimelor. Gestionarea crizei nu înseamnă doar ajutor umanitar. Acesta trebuie să fie însoțit de acțiunea politică, altfel el va avea tendința de a fi cel mult un mijloc de a controla superficial situațiile instabile sau conflictul.”⁹

Lipsa războiului nu presupune existența păcii. O pacea durabilă necesită restabilirea justiției și respectarea drepturilor fundamentale ale individului, de aceea gestionarea crizei ar trebui direcționată spre descoperirea și folosirea unor soluții durabile, având o viziune holistică asupra factorilor implicați.

La nivel internațional, un rol major în gestionarea crizelor revine instituțiilor internaționale de securitate. La baza tuturor acțiunilor de acest tip se află Carta Națiunilor Unite, care are ca scop principal menținerea păcii și

⁶ MALIȚA, Mircea, *Jocuri pe scena lumii. Conflicte, negocieri, diplomație*, Editura CH Beck, București, 2007, p. 24.

⁷ <http://www.scribd.com/doc/51211649/Conflictul-Internațional/21.05.2013>.

⁸ MALIȚA, Mircea, *Diplomația*, Editura Didactică și Pedagogică, București, 1970, p. 34.

⁹ FRUNZETI, Teodor, *Conflict și negocieri în relațiile internaționale – curs*, Editura Universității Naționale de Apărare „Carol I”, 2011, p. 19.

securității internaționale. Însă în prezent, deși ONU a instituționalizat o serie de proceduri preventive și de asistență a statelor implicate în conflicte (prevenirea crizelor, operațiile de menținere a păcii și operațiile de consolidare a păcii), NATO este organizația care dispune de cea mai coerentă strategie a gestionării crizelor.

Organizația consideră conceptul de gestionare a crizelor ca reprezentând acele acțiuni coordonate, inițiate cu scopul de a evita o criză, a preveni escaladarea sa într-un conflict armat și de a stopa ostilitățile, dacă acestea apar.¹⁰

De asemenea, NATO a stabilit următoarele obiective ale gestionării crizelor: contribuția la reducerea tensiunilor și prevenirea transformării lor în crize; gestionarea crizei ce se manifestă pentru a preveni escaladarea ei într-un conflict; asigurarea din timp a pregătirii civile și militare pentru crize de diferite grade; în cazul izbucnirii ostilităților, controlul răspunsului, prevenirea escaladării și determinarea oricărui agresor să înceteze atacul și să se retragă de pe teritoriul Alianței (acest obiectiv nu este aplicabil crizelor tehnologice, umanitare și naturale); de-escaladarea cu scopul restabilirii normalității după ce escaladarea sau ostilitățile au fost stopate sau sunt sub control; aplicarea „lecțiilor învățate” din alte experiențe similare.

Un element de relativă noutate este reprezentat de apărarea împotriva amenințării unui atac cu rachetă balistică.¹¹

Acest aspect poate duce la asumarea unei misiuni esențiale de către NATO, în condițiile în care, pe fondul inițiativei americane de a desfășura un scut antirachetă se va oferi o acoperire mai eficientă, mai rapidă și mai solidă decât în cazul propunerilor anterioare.¹²

În ceea ce privește UE, se încearcă delimitarea a două strategii ce compun răspunsul la criză adică gestionarea crizelor și rezolvarea conflictelor.

Referitor la gestionarea crizelor, Uniunea Europeană definește acest concept astfel: acțiuni inițiate necesare prevenirii escaladării pe verticală (intensificarea violențelor) și pe orizontală (răspândirea teritorială) a conflictelor. Rezolvarea acestora are în vedere operațiunile întreprinse pe termen scurt pentru încetarea unor acțiuni violente.

O altă abordare a problematicii gestionării crizelor și în special a prevenirii conflictelor este aceea a OSCE.

Atunci când este confruntată cu un conflict sau o situație cu potențial de conflict, organizația folosește o serie de modalități și acțiuni al căror scop este rezolvarea problemei:

- misiuni pentru strângerea datelor, vizite pe termen scurt în teatru ale experților și personalităților din țările OSCE;

¹⁰ FRUNZETI, Teodor, *Conflict și negociere în relațiile internaționale* – curs, Editura Universității Naționale de Apărare „Carol I”, 2011, p. 20.

¹¹ <http://www.nato.int/lisbon2010/strategic-concept-2010-eng.pdf>, pp. 3, 5, 10.

¹² BUȚA, Viorel, *Evoluția conceptului strategic al NATO – continuitatea și flexibilitatea unei alianțe în mediul internațional de securitate*, Revista de Științe Militare, Editată de Secția de Științe Militare a Academiei Oamenilor de Știință din România, Nr. 1 (22), Anul XI, 2011, p. 53.

- misiuni și alte tipuri de activități de teren – sunt instrumente principale necesare prevenirii conflictelor, a gestionării crizelor și a reabilitării post-conflict a regiunii;

- reprezentanți personali ai președinției OSCE, cu un mandat precis privitor la sarcinile ce le sunt desemnate în special în domeniul prevenirii conflictelor și al gestionării crizelor;

- comitete ad-hoc, care sunt formate dintr-un număr restrâns de membri ai OSCE care au drept principală misiune consilierea președinției organizației în domeniul prevenirii conflictelor, gestionării crizelor și rezolvării disputelor;

- mecanisme pentru rezolvarea pașnică a conflictelor – proceduri care facilitează contactul prompt și direct între părțile conflictuale. Avantajul acestora constă în faptul că nu necesită realizarea consensului, putând fi astfel activate de către un număr mic de membri ai OSCE și permițând reacția rapidă;

- operații de menținere a păcii – important element operațional al capacității OSCE în scopul prevenirii conflictelor dar și al gestionării crizelor. Este important de menționat faptul că acest instrument este folosit și în cazul în care părțile conflictului sunt membri ai OSCE, însă nu a fost aplicat niciodată într-o astfel de situație.

3. Perspective ale conflictelor în secolul XXI

În reconfigurarea raportului mondial de putere, puterea militară se manifestă așadar în continuare ca un ingredient indispensabil, la care fac apel toți protagoniștii – principali sau secundari. Relansarea „metodologiei militare” de acțiune în caz de conflicte locale, pune într-o lumină nouă și problematica securității naționale, regionale și globale.

Analizii pe teme de securității internaționale încearcă să determine care sunt elementele din mediul internațional care pot produce îngrijorare la adresa securității și bunăstării cetățenilor lumii și ce poate fi făcut pentru a atenua sau chiar a înlătura sursele de turbulență. Întrebări asemănătoare au fost puse și acum 200 sau 150 de ani, răspunsurile fiind însă de fiecare dată diferite.

Se apreciază că procesul reevaluării securității naționale și internaționale ce fusese revizuit prin sfârșitul Războiului Rece a fost din nou modificat prin introducerea în această ecuație globală a elementului terorismului internațional, o forță de o amploare cu care lumea nu s-a mai confruntat niciodată până acum, deși terorismul și colaborarea internațională între foști teroriști existau de peste o sută de ani. Epoca post Război Rece – în ciuda trendului de vertiginoasă dezvoltare economică și de ofensivă a democrației – nu a impus eliminarea soluționării militare în diversele dispute din piețe locale; eforturi notabile în această direcție însă s-au consemnat.

Totuși, în unele spații, remodelările geopolitice au deschis adevărate „cutii ale Pandorei”, care până atunci fuseseră îngrădite și ținute sub control de către cele două superputeri, în cadrul ordinii mondiale bipolare. Cea mai mare parte a „noilor conflicte”, care au fost și continuă să fie conflictele interstatale,

au izbucnit în regiuni în care slăbiciunea guvernelor statelor a devenit mai accentuată în noul cadru de securitate.

Lumea a devenit, într-o oarecare măsură, mai nesigură, iar popoarele, grupurile etnice și guvernele urmăresc scopuri și obiective mai complexe decât înainte. Liniile de despărțire și frontierele dintre acțiunile guvernelor, forțelor militare și populației civile, sectorului public și celui privat au devenit mult mai estompate și neclare.

Asistăm, pe de altă parte, astăzi la apariția unei noi generații de combatanți, entitățile sub-statale, grupurile non-naționale și transnaționale, a căror identitate este fundamentată pe o bază comună, ca de exemplu ideologia, apartenența tribală, cultura, etnicitatea, religia, geografia, activitățile economice ilegale sau pe o combinație a unora sau a tuturor acestor factori.

Aceste entități au devenit mai violente și vizează să modifice echilibrul intern al forțelor pentru a-și promova propriile interese. Exacerbate până la extrem, un asemenea conflict ar tinde spre fragmentarea structurilor statale și societale și împinge într-o stare de instabilitate multe zone și regiuni inducând o creștere a violenței în cadrul sistemului internațional.

Pe de altă parte, tendințele de a generaliza modelele civilizaționale – prin alte mijloace decât dialogul culturilor – se poate solda cu tensiuni și conflicte armate. Realitatea probează că în astfel de zone de „export de modele avansate”, apar baze de antrenament și sanctuare pentru rețelele fundamentaliste, teroriste și criminale, care exploatează în interes propriu instrumentele, disfuncționalitățile și servituțile globalizării. Instrumentele principale ale acestor rețele sunt internetul și tehnologia modernă a informației care le permit să comunice, să acționeze și să se deplaseze aproape oriunde în lume fără a fi detectați.

Transparența și permeabilitatea frontierelor vor complica într-un fel și mai mult procesul de gestionare a securității naționale și internaționale, permițând tensiunilor și conflictelor să se propage cu ușurință dintr-o țară în alta.

Trebuie să ne așteptăm ca momentul declanșării unor conflicte viitoare și cel al finalizării lor să nu fie foarte clare, după cum este de așteptat ca nu toate conflictele să fie urmate de o stare de pace.

Dilema securității rămâne *”un paradox al puterii”* și este *”înrudită cu dilema prizonierului. Pe măsură ce puterea cuiva crește, securitatea celorlalți scade, împingându-i la violență pentru a se apăra.”*¹³

Dimpotrivă, contextul de securitate ar putea aluneca spre o zonă crepusculară între pace și război. Chiar și într-o astfel de perspectivă, puterea militară care exprimă *”capacitatea statelor de a obține realizarea unor scopuri superioare prin amenințarea cu războiul sau prin război”*¹⁴, singură, nu ar avea capacitatea de a soluționa problemele conflictuale ale epocii actuale și de perspectivă.

¹³ MALIȚA, Mircea, *Între război și pace*, Editura C.H.Beck, București, 2007, p. 142.

¹⁴ FRUNZETI, Teodor, *Putere națională și putere militară*, în *”Lumea 2011 - Enciclopedie politică și militară (studii strategice și de securitate)”*, Editura Centrului Tehnic-Editorial al Armatei, București, 2011, p. 21.

Procesele globalizării economice și interacțiunii între culturi, cele ale afirmării drepturilor omului, guvernării democratice, reducerii decalajelor dintre Nord și Sud sunt prea complicate pentru a fi rezolvate prin recursul tradițional la arme. Astfel de probleme reclamă dialog și negociere, cooperare internațională, elaborarea unui set de valori democratice care să fie respectate de actorii internaționali, buna funcționare a organizațiilor internaționale etc.

Arsenalele nemilitare de gestionare a crizelor și de stingere a conflictelor rămân instrumente politico-diplomatice de importanță capitală pentru prezervarea păcii, fiind cele mai indicate din punctul de vedere al raportului dintre resursele investite și rezultatele obținute.¹⁵

Totuși, complementaritatea utilizării instrumentelor militare și a mijloacelor nemilitare în rezolvarea crizelor și conflictelor este, în prezent, clară și poate mai eficientă decât în orice timp din istoria universală.

Folosirea puterii militare, pe baza unei legislații internaționale specifice, în situații și în formule în acord cu voința comunității internaționale – poate contribui așadar la asigurarea stabilității și păcii.

Concluzii

Secolul XXI a debutat deopotrivă violent și tragic cu atacurile teroriste din SUA de la 11 septembrie 2001, acțiune care a confirmat noua amenințare a păcii și securității statelor – terorismul.

Studiile în domeniul securității structurează războaiele care s-au dus până în prezent în mai patru generații, a patra generație fiind ultima și cuprinde confruntările contemporane dar se pot observa deja tendințele spre generația a cincia.

Actuala etapă a războaielor cu originile în anii '70 se caracterizează printr-o schimbare radicală a tipologiei inamicului, la bază fiind modul în care acest inamic de tip neconvențional poate atrage și folosi în favoarea lui schimbările survenite în detaliu în mediile politic, economic, social, de securitate etc.

În acest context, „*neconvenționalitatea adversarului conferă conflictului un caracter asimetric atât în ceea ce privește obiectivele urmărite de acesta, cât și mijloacele utilizate pentru obținerea lor.*”¹⁶

Conflictele contemporane sunt disimetrice și asimetrice, respectiv confruntări în care părțile oponente încearcă prin orice mijloace și căi să evite ducerea războiului în spațiul în care adversarul deține net superioritatea. În acest sens, ca exemplu de război de generația a patra poate fi considerată

¹⁵ DINULESCU, Rodica, *Argumentul nuclear în politica externă a statelor*, Editura Institutul European, Iași, 2011, p. 162.

¹⁶ FRUNZETI, Teodor, *Soluționarea crizelor internaționale. Mijloace militare și nemilitare*, Editura Institutul European, Iași, 2006, p. 96.

campania lansată de către SUA în Afganistan și în general împotriva terorismului internațional ca urmare a atacurilor de la 11 septembrie 2001.¹⁷

Este fără îndoială că traversăm o perioadă pe cât de interesantă pe atât de complexă în ceea ce privește domeniul securității, unul foarte sensibil de altfel, pe cele trei paliere de bază: național, regional și internațional, perioadă ce aduce în fața actorilor naționali și internaționali actuali o serie de provocări greu de evitat și de gestionat.

Privind conflictele militare, avem în vedere competiția în domeniul tehnologic din domeniu cu o ascensiune fără precedent și care a adus un nivel de dezvoltare în prezent care lasă posibilitatea de a se intui modul în care acestea vor fi conduse în viitorul apropiat.

Cele patru dimensiuni spațiale ”clasice” cunoscute (uscat, apă, aer, cosmic) în care omul modern și-a dezvoltat acțiunile militare se pare că au devenit deja insuficiente, pentru nevoia de impunere acesta a deschis cutia Pandorei celei de-a cincia dimensiuni – domeniul informațional.

În același timp, acțiunile desfășurate în domeniile economic, energetic, psihologic sunt preferate de actorii internaționali actuali, multe situații demonstrând că acestea sunt mai eficiente decât intervențiile militare, fapt datorat și de îngrădirea acesteia din urmă de către reglementările dreptului internațional care nu permit declanșarea cu ușurință a unei agresiuni armate.

Bibliografie:

1. MALIȚA, Mircea, *Jocuri pe scena lumii. Conflicte, negocieri, diplomație*, Editura CH Beck, București, 2007.
- 3 FUKUYAMA, Francis, *America la răscruce – Democrația, puterea și moștenirea noconservatoare*, Editura Antet, București, 2006.
2. TONEA, Adrian, *Dezinformarea – componentă de bază a războiului modern*, Editura Academiei Forțelor Terestre ”Nicolae Bălcescu”, 2009.
3. MALIȚA, Mircea, *Jocuri pe scena lumii. Conflicte, negocieri, diplomație*, Editura CH Beck, București, 2007.
4. ***<http://www.scribd.com/doc/51211649/Conflictul-Internațional/21.05.2013>.
5. MALIȚA, Mircea, *Diplomația*, Editura Didactică și Pedagogică, București, 1970.
6. FRUNZETI, Teodor, *Conflict și negociere în relațiile internaționale – curs*, Editura Universității Naționale de Apărare „Carol I”, 2011.
7. FRUNZETI, Teodor, *Conflict și negociere în relațiile internaționale – curs*, Editura Universității Naționale de Apărare „Carol I”, 2011.
8. <http://www.nato.int/lisbon2010/strategic-concept-2010-eng.pdf>.
9. BUȚA, Viorel, *Evoluția conceptului strategic al NATO – continuitatea și flexibilitatea unei alianțe în mediul internațional de securitate*, Revista de

¹⁷ SAULIUC, Adriana, *Crizele și conflictele începutului de mileniu III*, Conferința științifică internațională – Strategii XXI, Complexitatea și dinamismul mediului de securitate, vol.2, Editura Universității Naționale de Apărare ”Carol I”, București, 2012, p. 72.

Științe Militare, Editată de Secția de Științe Militare a Academiei Oamenilor de Știință din România, Nr. 1 (22), Anul XI, 2011.

10.MALIȚA, Mircea, *Între război și pace*, Editura C.H.Beck, București, 2007.

11.FRUNZETI, Teodor, *Putere națională și putere militară*, în "LUMEA 2011 - Enciclopedie politică și militară (studii strategice și de securitate)", Editura Centrului Tehnic-Editorial al Armatei, București, 2011.

12.DINULESCU, Rodica, *Argumentul nuclear în politica externă a statelor*, Editura Institutul European, Iași, 2011.

13.FRUNZETI, Teodor, *Soluționarea crizelor internaționale. Mijloace militare și nemilitare*, Editura Institutul European, Iași, 2006.

14.SAULIUC, Adriana, *Crizele și conflictele începutului de mileniu III*, Conferința științifică internațională – Strategii XXI, Complexitatea și dinamismul mediului de securitate, vol.2, Editura Universității Naționale de Apărare "Carol I", București, 2012.

15.***<http://www.scribd.com/doc/51211649/Conflictul-Internațional/>
21.05.2013.

STRATEGII DE NEGOCIERE ALE CONFLICTELOR

Emil Gavril CHIDEAN*

Un conflict militar are specificul său și presupune o rezolvare fie prin impunerea forței armate a uneia dintre părți, fie prin așezarea la masa tratativelor și soluționarea lui prin discuții de pace. În procesul de negociere se vorbește despre strategii, atât în faza premergătoare cât și pe parcurs. Strategia este o direcție de gândire care se poate dovedi eficientă într-o situație concretă, dar complet inaplicabilă în multe altele. O astfel de linie este alcătuită din înlănțuirea mai mult sau mai puțin coerentă a unor acțiuni tactice, premeditate sau nu. Strategia înseamnă căi și mijloace, adică alegerea unor tactici și tehnici alternative, a unor mijloace care influențează și orientează partenerul de negociere pe parcursul traiectoriei spre obiectiv. Alegerea tacticilor de negociere nu este foarte ușor de realizat și nu poate fi stabilită pe baza unor termeni exclusivi teoretici sau raționali. Abilitățile de negociator ale unui militar sunt foarte importante atât în situații spontane cât și într-un conflict amplu, în plină desfășurare.

Cuvinte-cheie: conflict, negociere, strategie, tactici de negociere, militar.

1. Introducere

Negocierea este un aspect permanent al realității, face parte din viața noastră de zi cu zi. Negociem de foarte multe ori pentru rezolvarea unor probleme cu caracter personal sau un conflict armat între două grupări rivale la conducerea unui stat african. Ca urmare, strategiile de negociere sunt foarte variate. Avem de a face cu diverse poziții, culturi, scopuri, motivații, tendințe, toate acestea într-un amalgam care se modifică de la o zi la alta, de la o oră la alta.

Negocierea este după John Illich, „în cea mai pură formă a sa,...inteligenta opusă unei alte inteligențe”.¹

A negocia ține mai curând de artă, de vocație, de talent, decât de știință. Acest proces la care participăm mai des decât conștientizăm, presupune răbdare, empatie, putere, personalitate, intuiție, perspicacitate. Arta de a soluționa un conflict este conectată cu temperamentul și caracterul celor implicați. Un negociator rasat deține abilitatea de a empatiza, de a fi persuasiv, de a se identifica cu emoțiile și sentimentele partenerului procesual.

Pentru un neinițiat, termenul de negociere este considerat, într-un sens limitat, ca o formă de comunicare al cărei scop îl constituie încheierea unui armistițiu, iar negociatorul este privit ca o persoană implicată în acest demers. Contrar acestei abordări simplificatoare, experiența existențială umană a dovedit ca negociatori sunt toți cei care, implicit sau explicit, desfășoară tratative în cele mai diverse și neașteptate aspecte circumscrise unui conflict armat.

*Maior Emil Gavril CHIDEAN este șeful compartimentului de conducere instrucție Batalionul 1 R.A.A./Regimentul 50 R.A.A.. E-mail: emilchidean@yahoo.com

¹Hiltrop, Jean-M; Udall, Sheilla, *Arta negocierii*, Teora, București, 1998, p.49.

2. Problematika negocierii și rezolvării conflictelor

Există o serie de lucrări care consideră negocierea unui conflict armat ca fiind un fenomen independent și separat. Pe de o parte se situează conflictul, iar pe de altă parte, negocierea în sine, al cărei scop este găsirea unei soluții. Din această perspectivă, se consideră că dinamica negocierilor este determinată de motivația partenerilor de a colabora.

Conflictul poate deschide căi largi de schimbare și poate atrage și părți colaterale. Rezolvarea acestuia poate fi un prilej de a stabili sau restabili ordini geopolitice și sociale dorite de cel mai puternic beligerant sau negociator.

Pentru soluționarea unui conflict armat sau cel puțin pentru transformarea acestuia într-unul înghețat se impune utilizarea negocierii. Pentru a stinge un conflict este nevoie de un volum minim de cunoștințe despre simptomele, cauzele și felurile pe care le ia. Pentru a-l ignora sau tolera este nevoie chiar de mai puțin. Dacă trebuie ținut sub control, spre exemplu într-un cadru organizațional de mediere (ex. Misiune ONU de observare și menținere a păcii, discuții diplomatice), actorii procesului trebuie bine motivați, bine tratați, e nevoie să fie puse în practică strategii complexe.

De cele mai multe ori semnele unui iminent conflict sunt excesiv de evidente: mișcări de trupe la granița dintre două țări/regiuni, incursiuni de hărțuire, schimburi de declarații și acuze diplomatice, etc. În lucrarea „*Înțelegerea funcționării organizațiilor*”, profesorul Charles Handy împarte în două tipuri semnele conflictului: *simptome și tactici*.

Diferența dintre cele două este că simptomele sunt situații și reacții fie neintenționate sau spontane, iar tacticile sunt moduri deliberate prin care oamenii implicați în conflict își exprimă poziția, „*fac viață grea*” celeilalte părți, și uneori, încearcă să câștige bătălia.²

Procesul negocierii unui conflict armat și nu numai, nu se desfășoară niciodată rupt de contextul social, diplomatic, etnic, economic. Scopul negocierii este de a ajunge la o relație viabilă, pentru atingerea obiectivelor fiecăruia. Părțile implicate se caută, se tatonează, se contactează, se acuză, dar se și confruntă, se influențează și se manipulează reciproc. De-a lungul acestui joc de puzzle, cei mai mulți negociatori și autori delimitează și consideră importantă o succesiune de la patru la șase etape:

1. Pregătirea negocierii (poate include întâlniri preliminare de mediere);
2. Elaborarea unei strategii;
3. Începerea negocierii;
4. Clarificarea pozițiilor;
5. Negocierea propriu-zisă;
6. Încheierea.³

Succesul unei negocieri depinde în mod decisiv de maniera în care aceasta a fost pregătită în prealabil. Este necesară stabilirea obiectivelor procesului,

² Țiț, Dorina, *Rezolvarea conflictelor*, Rentrop&Straton, București, 1999, p. 45.

³Hiltrop, Jean-M; Udall, Sheilla – op.cit., p.23.

evacuarea poziției celeilalte părți, a punctelor tari și a punctelor slabe ale acestuia.

Elaborarea unei strategii este o parte semnificativă a fazei de pregătire în vederea discuțiilor și negocierilor. O condiție importantă a planului este să fie adaptativ, deoarece pot apărea noi aspecte ale conflictului, neanticipate. De obicei aceste momente duc la amânarea discuțiilor și reexaminarea pozițiilor.

În echipa de negociere a unui conflict cu caracter armat sau care să aibă premisele acestuia este absolut necesar să fie incluși specialiști în domeniu, militari, buni strategi, dar și diplomați.

Fiecare persoană are abordarea sau stilul caracteristic atunci când este vorba de rezolvarea unui conflict. Spre exemplu, un anumit subiect poate fi caracterizat ca fiind mai mult sau mai puțin agresiv, dominant, inflexibil, necinstit, constructiv, binevoitor, competitiv.

Important este și locul negocierilor. A juca *pe teren propriu* este echivalent cu a avea un ascendent asupra adversarului. Această negociere conferă un plus de siguranță și o bună familiaritate cu ambianța. Locul de desfășurare trebuie luat în calcul foarte serios, deoarece poate oferi părților avantaje inegale. Trebuie considerat ca și element important și distanța până la locul negocierii, precum și aspectele tactice și organizatorice cele mai detaliate.⁴

Se consideră negocierea începută, odată cu declararea interesului părților în realizarea unei înțelegeri punctuale (schimb de prizonieri, stabilirea unei linii de demarcație – de încetare a focului, cedarea unei clădiri, a unui statut, etc.). Este momentul cel mai important, pentru că va stabili tonul pentru ceea ce urmează. Filozoful grec Epictetus (55 - 135 d.H.) spunea că „*mai întâi fii sigur ce vrei să spui și abia apoi vorbește*”.⁵

Progresul unei negocieri este semnificativ influențat de declarațiile de început a celor două părți. Acestea transmit informațiile despre atitudinea, dorințele, intențiile și percepțiile celeilalte părți. Totodată, au capacitatea de a modela climatul, atmosfera negocierilor. De multe ori, subiectivitatea datelor, caracterul informațiilor disponibile, rolurile jucate, cu mai mult sau mai puțin talent de către persoanele implicate în negociere, dependența reciprocă, creează o atmosferă nesigură. I. Csaky afirmă (1999) că nesiguranța de cele mai multe ori, poate conduce la agresivitate forțată sau retragere. Consecințele pot fi fie „*înghețarea negocierilor*”, fie apariția într-un ritm alert a unui haos, tocmai datorită acestui derapaj afectiv.⁶

Clarificarea pozițiilor celor două părți duce la declanșarea negocierii propriu-zise. Părțile și-au furnizat destule informații privind obiectul și cauza negocierii. Informațiile sunt obținute prin *întrebări deschise* (ex. "*Ce ați vrut să spuneți prin... ?*"), *închise* (ex. "*Ați primit cererile noastre...?*") și *ipotetice* (ex. "*Cum se va schimba atitudinea dumneavoastră față de populația de etnie migriliană/georgiană...?*"). Toate acestea trebuie verificate, căutându-se erori

⁴ Hiltrop, Jean-M; Udall, Sheilla – *op.cit.*, p.29-31.

⁵ *Idem*, p. 40.

⁶ Bogathy, Zoltan, *Negocierea în organizații*, Teora, București, 1998, p.35.

concrete, omisiuni intenționate, folosirea selectivă a statisticilor, acțiunile ascunse sau prezentarea eronată a priorităților.⁷

În cadrul unor negocieri diplomatico - militare, sunt momente în care nu se poate ajunge la nici o înțelegere, ivindu-se *impasuri*. Există instrumente care se folosesc pentru a le depăși: promisiuni referitoare la viitoarele întâlniri și asumări de obligații. Principalele opțiuni pentru a trece peste *impasuri* sunt acțiunile unilaterale pentru a forța obținerea unor rezultate sau pentru a forța mâna adversarilor prin intermediul unei terțe părți – mediator.⁸ Din acest moment intră în calcul aspectul medierii unui conflict, cei aleși fiind acceptați de toate părțile.

Principalul scop al unui început de negociere este ajungerea la un acord și nu în a marca puncte prin argumente susținute. Totuși, în multe cazuri, trebuie evitată ajungerea la o înțelegere. Aceasta tinde să se încheie cu rezultate extreme (mici sau mari) și în favoarea celui mai experimentat dintre negociatori.

Trebuie foarte bine cântărit aspectul punerii pe masa medierii a unor pretenții care nu se pot negocia. Acestea se referă de obicei la tabu-uri și credințe religioase, la convingeri politice (ex. alianțe), la valori naționale (ex. personalități istorice: mareșalul Ion Antonescu, amiralul Miclos Horthy, generalul Ante Gotovina, etc), revendicări teritoriale, declarații de independență (ex. Kosovo/Serbia, Abhazia, Osetia de Sud/Georgia). Dacă își asumă riscul amplificării conflictului, una dintre părți poate să invoce astfel de pretenții, fie să nu le accepte pe ale adversarului.⁹

Etapă de încheiere a negocierilor cuprinde în primă instanță, formularea unui acord. Se ajunge aici atunci când cealaltă parte este convinsă că nu poate să obțină de al adversar nimic mai mult. Indiferent de punctele asupra cărora s-a căzut de comun acord, ambele părți își vor exprima în final satisfacția. În timp ce ambele tabere au ceva de câștigat (win - win), rareori se ajunge la un rezultat 50:50. Partea cea mai bună merge fie la cel care are puterea și știe să o folosească, fie la partea care planifică și conduce negocierea mai bine, atunci când puterile sunt egale.

Un acord nu este deplin obținut dacă nu este pus în practică. De aceea este obligatorie introducerea unui program de implementare, ca parte a acordului la care s-a ajuns.¹⁰

Negocierea unui conflict, mai cu seama a unuia cu implicații militare are o importanță deosebită. Pozițiile ireconciliabile, rigide, pot duce la apariția unor dezechilibre sociale, a unor conflicte interetnice cu pierderi incalculabile a unor vieți. Ele trebuie privite cu mare atenție și tratate ca atare, fiind de preferat rămânerea la masa negocierilor timp îndelungat în detrimentul unui nou conflict sau al unuia escaladat.

⁷ Hiltrop, Jean-M; Udall, Sheilla – *op.cit.*, pp. 46-47.

⁸ Hiltrop, Jean-M; Udall, Sheilla – *op.cit.*, pp. 57 - 58.

⁹ Prutianu, Ștefan, *Manual de comunicare și negociere*, vol. II, Polirom, Iași, 2000, p 179.

¹⁰ Hiltrop, Jean-M; Udall, Sheilla – *op.cit.*, pp. 57 - 58.

3. Strategii, tactici și tehnici de negociere

În procesul de negociere a unui conflict în general și în special a unuia cu implicații militare în special, se vorbește mult de *strategie*. În dicționarul „Le Robert”¹¹, *strategie* este definit prin „*arta conducerii unei armate, până la momentul în care intră în contact cu inamicul*”. Ceea ce urmează după intrarea în coliziune a armatelor este trecut în arealul tacticii.

Strategii universal valabile și care garantează obținerea succesului dorit în orice gen de situație conflictuală nu există. Un plan strategic bine gândit și o acțiune tactică eficientă cresc șansele de reușită, indiferent de postura din cadrul conflictului.

Strategia negocierii unui conflict cu implicații armate iminente sau efective înseamnă planificare și premeditare, adică previziune și proiecție a unor acțiuni viitoare.

În esență, când vorbim de o strategie avem în vedere un punct de plecare, obiectivele și traseul, planul de a le atinge. Ch. Dupond sintetizează câteva aspecte ale acestui proces:

- a. Fixarea priorităților obiectivelor - autorul face referire atât la aspectele primordiale proprii cât și ale adversarului;
- b. Orientarea negocierii și descompunerea acesteia – este obligatorie defalcarea fiecărui aspect ajungându-se la obiectivul final prin faze intermediare;
- c. Identificarea acțiunilor tactice – trebuie alese pentru fiecare fază a strategiei tehnicile, tacticile trucurile și șiretlicurile care aduc rezultatele dorite;
- d. Evaluarea șanselor de succes - estimarea strategiei de a genera poziții avantajoase;
- e. Testarea strategiei – simulare, descoperirea unor erori care trebuie corectate.¹²

Schimbările succesive din domeniul tehnologic și comunicațional au adus la progrese ale mijloacelor folosite în confruntarea dintre părțile aflate într-un diferend. Cu toate acestea bazele strategice și tactice ale soluționării au rămas aproape constante.

Considerând drept criteriu potențialul de luptă, forța părților negociatoare, strategiile pot fi *directe* și *indirecte*. *Strategiile directe* sunt cele în care abordarea este francă, când raportul de forțe este net favorabil, iar cel mai tare își impune dorința, totul derulându-se într-o bătălie scurtă și decisivă.

Strategia indirectă sau *laterală* se folosește atunci când raportul de forțe este clar defavorabil. Acum se utilizează mai cu seamă mijloacele psihologice pentru a limita libertatea de mișcare a adversarului. A o folosi înseamnă a-l lovi pe oponent în punctele cele mai slabe, pe teatrele de operații secundare.¹³

După instrumentul psihologic utilizat, se face distincție între strategiile *competitive* și cele *cooperative*. Primele, denumite și *conflictuale*, se

¹¹ www.lerobert.com

¹² Cornélius, Hellena; Faire, Shoshona - *Știința rezolvării conflictelor*, Științifică și Tehnică, București, 1996, pp. 192 -193.

¹³ Prutianu, Ștefan – *op. cit.*, vol. II, Polirom, Iași, 2000, p. 73.

caracterizează prin faptul că în cadrul lor se caută obținerea de avantaje fără a se face concesii semnificative. Sunt tensionate și dure, iar disproporția puterii este evidentă. Conflictele rezolvate astfel nu aduc soluții stabile, fiind transformate în general în *conflicte înghețate* (ex: Cipru, Georgia, Nepal etc.).

Spre analiză putem lua un aspect al conflictului israeliano – palestinian. După escaladarea violențelor și creșterea numerică a atentatelor arabe, autoritățile de la Tel-Aviv au impus președintelui Autorității palestinene o blocadă în sediul OEP din Ramallah. Se forța astfel aducerea la masa discuțiilor, a reprezentanților altor state arabe. Fenomenul a durat câteva luni, iar după ridicarea măsurilor de forță, Yasser Arafat a pornit o campanie abilă de respingere a atitudinii guvernului evreu.

Strategiile cooperante urmăresc un echilibru între avantaje și compromisuri, pentru a evita sau bloca conflictul început. Se vorbește mai mult de un partener de negociere și nu de un adversar. La începutul discuțiilor, aceste strategii identifică interesele comune, pentru a face posibile cât mai multe oportunități de a ajunge la un acord. Înfrângi ușor rezistența adversarului dacă nu răspunzi la provocările sale, nu întâmpini atacurile cu contraatacuri.¹⁴ Acest tip de strategii se bazează pe tacticile de influență pozitivă, precum *promisiunile, concesiile și recompensele*.¹⁵

Din literatura de specialitate a negocierii nu lipsesc *modele* sau *scenarii*. Spre exemplu modelul *negocierii constructive* este deosebit de instructiv, pentru ca dorește să fie o metodă care să privilegieze eficacitatea și cooperarea în vederea rezolvării unui conflict în mod amiabil pentru ambii protagoniști.¹⁶ Tehnicile de negociere sunt demersurile negociatorului puse în acțiune pentru a realiza obiectivul negocierii, acțiuni care răspund la întrebarea „*cum trebuie făcut?*”. Tehnicile sunt destinate să producă o concentrare a acțiunilor în situația de confruntare a pozițiilor, caracterizându-se printr-o logică globală, dincolo de incidente, la care negociatorul va apela la un moment dat.¹⁷

Concluzii

A fi un bun negociator este una dintre cele mai valoroase abilități pe care le poate deține o persoană implicată într-un conflict.

Formarea ca negociator poate fi realizată prin abordarea unui model care are ca premisă o abordare din perspectiva comunicării. Fiind specific umană, negocierea va beneficia de trăsăturile comportamentale, de reacțiile și capacitățile caracteristice indivizilor care o practică și care se manifestă în situații negociabile.

Cunoștințele negociatorului trebuie să fie din domenii destul de variate. Trebuie să cunoască detalii tehnice ale unui conflict armat, să aibă cunoștințe

¹⁴ Prutianu, Ștefan – *op. cit.*, pp. 74-75.

¹⁵ Chiaicescu, Adriana, *Strategii, tehnici și tactici de negociere*, A.S.E., București, 1996, pp. 8-10.

¹⁶ Bellenger, L., *Strategies et tactiques de negotiation*, vol. I, ESF, Paris, 1990, pp. 66-73.

¹⁷ Prutianu, Ștefan – *op. cit.*, vol. II, Polirom, Iași, 2000, pp. 81-82.

juridice, de drept internațional, sa fie un bun planificator și organizator. La acestea se adaugă nevoia unor cunoștințe de psiho-sociologie, necesare pentru înțelegerea interacțiunilor umane.

Hassan Souni nota câteva aptitudini specifice muncii unui negociator - stăpânirea de sine, răbdarea, flexibilitatea, motivația și gândirea pozitivă. Un negociator trebuie să aibă o latură imaginativă, creatoare. Stăpânirea de sine în timpul unor momente limită, atât pe câmpul de luptă cât și la masa negocierilor, îi permit negociatorului să-și valorifice mai bine resursele interne și externe. În acest mod sporește puterea sa personală. Baza consolidării acestui atribut este modul de viață echilibrat.¹⁸

Răbdarea este necesară pentru negociator, care trebuie să își potrivească mișcările, ritmului propriu, dar și ritmului partenerului. Flexibilitatea este esențială pentru diverse situații neprevăzute. Este necesară multă persuasiune, stăpânire de sine.

Un bun negociator implicat într-un conflict cu aspecte militare trebuie să fie cooperant și mai ales rațional. Trebuie mizat pe obiectivitate și logică, chiar și atunci când încrederea reciprocă este limitată.

Bibliografie:

1. BELLENGER, L., *Strategies et tactiques de negotiation*, vol. I, Ed. ESF, Paris, 1990
2. BOGATHY, Zoltan, *Negocierea în organizații*, Ed. Teora, București, 1998
3. CHIAICESCU, Adriana, *Strategii, tehnici și tactici de negociere*, Ed. A.S.E., București, 1996
4. CORNELLIUS, Hellena; Faire, Shoshona, *Știința rezolvării conflictelor*, Ed. Științifică și tehnică, București, 1996
5. GRANT, Wendy – *Rezolvarea conflictelor*, Ed. Teora, București, 1998
6. HILTROP, Jean-M; Udall, Sheilla – *Arta negocierii*, Ed. Teora, București, 1998
7. PRUTIANU, Ștefan, *Manual de comunicare și negociere* vol. II, Ed. Polirom, Iași, 2000
8. SOUNI, Hassan, *Manipularea în negocieri*, Ed. Antet, Oradea, 1998
9. ȘIȚ, Dorina – *Rezolvarea conflictelor*, Ed. Rentrop&Straton, București, 1999.
10. www.dexonline.ro
11. www.lerobert.com.

¹⁸ Souni, Hassan - *Manipularea în negocieri*, Ed. Antet, Oradea, 1998, p. 25;

ANALIZĂ ASUPRA MODULUI DE ÎNFIINȚARE, STRUCTURARE ȘI FUNCȚIONARE A UNEI ARMATE COMUNE EUROPENE

Raul-Ciprian DĂNCUȚĂ*

Lucrarea își propune să prezinte un model de realizare a unei Armate Comune Europene (ACE) plecând de la ipoteza că o astfel de instituție este absolut necesară pentru promovarea și apărarea intereselor Uniunii Europene, dar și ca instrument de realizare a unității și identității europene.

Pe parcursul lucrării vor fi prezentate posibilele demersuri politice pentru înființarea acesteia, instituții europene implicate, elemente de strategie, doctrină, structuri militare necesare – organigramă, conducere politico-militară, constituirea bugetului, recrutarea și formarea personalului, relația cu NATO și SUA, relația cu armatele naționale și participarea la misiuni internaționale.

Vom încerca astfel să răspundem întrebării dacă o astfel de instituție poate fi funcțională și poate îndeplini misiunile stabilite în contextul nevoii UE de a-și asigura securitatea.

Cuvinte-cheie: *Armată Comună Europeană, armată, securitate, apărare, PESC, PSAC, UE.*

Introducere

În Strategia Europeană de Securitate (SES) adoptată în 2003 se stipulează că „UE recunoaște că Europa are interese în materie de securitate care depășesc vecinătatea sa imediată”¹. Între amenințările și provocările la adresa intereselor în materie de securitate se stipulează că:

„- niciun stat nu este capabil să facă față pe cont propriu problemelor complexe actuale;

- Europa încă se confruntă cu amenințări și provocări în materie de securitate;

- Sfârșitul războiului rece a lăsat SUA într-o poziție dominantă din punct de vedere militar;

- Europa ar trebui să fie pregătită pentru a partaja responsabilitatea în materie de securitate globală și pentru a construi o lume mai bună”².

Raportul privind punerea în aplicare a SES – Asigurarea securității într-o lume în schimbare, aprobat de Consiliul European din 11-12 decembrie 2008 reconfirmă această stare de lucruri. Parlamentul European a întocmit în 2013

*Maior (r) asistent universitar Raul-Ciprian DĂNCUȚĂ este doctorand în relații internaționale și studii europene la Universitatea Babeș-Bolyai, Cluj-Napoca. E-mail: rauldancuta@yahoo.com

¹ Consiliul Uniunii Europene, *Strategia europeană de securitate – o Europa sigură într-o lume mai bună*, Luxemburg: Oficiul pentru Publicații al Uniunii Europene, 2009, versiune împreună cu *Raportul privind punerea în aplicare a SES – Asigurarea securității într-o lume în schimbare*, p. 27

² Idem, p. 28

proiectul de raport referitor la structurile militare ale UE³. Comisia Europeană prin Înalțul Reprezentant pentru Politica Externă și de Securitate, a întocmit raportul “*Spre un sector de apărare și securitate mai eficient și mai competitiv*”⁴. Ambele confirmă și cer o implicare mai largă a statelor pentru constituirea unui sector de apărare și securitate mai pregătit pentru contracararea riscurilor și amenințărilor cu care se confruntă Uniunea. Ambele rapoarte se vor afla în dezbaterile Consiliului European din decembrie 2013, reuniune dedicată PESC/PSAC.

Cu alte cuvinte pentru europeni se pune întrebarea când vor fi lansate demersurile pentru realizarea unor instrumente de apărare comune nu și dacă. Momentan asistăm însă la o lipsă de voință politică datorată în special decalajului tehnologic și economic între vestul și estul Uniunii, dar și a inconsecvenței acestora din urmă de a impulsiona demersul politic. Esticii, sau „Noua Europă”⁵ preferă combinații de securitate cu SUA ignorând faptul că viitorul statelor lor e indisolubil legat de UE. Cu toate acestea modelele oferite în special de Cooperarea Nordică pentru Apărare (NORDEF) și EUROCORPS pot constitui modele viabile pentru inițierea unor negocieri aplicabile pentru formarea unei ACE.

1. De la Helsinki Headline Goal la Battle Groups – drumul spre structuri militare europene comune

Prima concretizare a cooperării militare în Europa a survenit în urma conferinței interguvernamentale de la Helsinki din 1999 care prin documentul adoptat *Helsinki Headline Goal (HHG)* a condus la înființarea unei Forțe de Reacție Rapidă a UE. Scopul acesteia era înființarea de structuri militare capabile să execute misiuni de tip Petersberg (misiuni umanitare și de salvare, de menținere a păcii și misiuni ale forțelor de luptă pentru gestionarea crizelor, inclusiv pentru misiuni de restabilire a păcii). În baza HHG statele trebuie să fie pregătite să mobilizeze în termen de 60 de zile și să susțină în teren pentru cel puțin un an forțe cu un efectiv de 50.000 – 60.000 de militari⁶. Din păcate, datorită lipsei de obligativitate a participării, nu toate statele membre UE s-au implicat. Datorită cerințelor standard foarte ridicate presupuse de o misiune Petersberg doar statele care dețineau capacitățile tehnice necesare s-au implicat. Prin lansarea PESC, UE a primit posibilitatea de a mobiliza instrumente civile și militare pentru a-și asigura capacitatea globală de gestionare a crizelor și de prevenire a conflictelor, fără a prejudicia angajamentul față de NATO asumat de statele membre prin Tratatul de la

³ Proiectul de Raport referitor la structurile militare ale UE: situația actuală și perspective viitoare (2012/2319(INI)), Comisia pentru afaceri externe

⁴ European Commission, Towards a more competitive and efficient defence and security sector {COM(2013) 542 final}

⁵ Concept folosit de administrația Bush începând cu 2003 pentru a folosi politic statele din estul Europei în scopul susținerii intervenției americane în Irak.

⁶ Consiliul Uniunii Europene, Presidency conclusions, Nice, 7–9 Dec. 2000, reproduced in: Directorate-General for the External Policies of the Union, *The European Security and Defence Policy: from the Helsinki Headline Goal to the EU Battlegroups*, 12 September 2006

Washington și Tratatul de la Bruxelles⁷. Prin Tratatul de la Bruxelles se instituia Identitatea Europeană de Securitate și Apărare (ESDI), cu scopul adaptării structurilor politice și militare la cele ale NATO pentru a consolida pilonul european al Alianței, însă fără a-l contrapune efortului euro-atlantic⁸. În cadrul Consiliului European de la Köln din iunie 1999, s-a stabilit ca UE să posede o capacitate autonomă de acțiune, susținută de forțe militare credibile, mijloace de a decide modul de utilizare a acestora, și disponibilitatea de a face acest lucru, astfel încât să facă față în cazul crizelor internaționale, fără a aduce prejudicii acțiunilor NATO⁹. Helsinki Headline Goal 2010 a completat spectrul misiunilor de tip Petersberg, adăugându-se operațiunile comune de dezarmare, sprijin pentru state terțe în lupta împotriva terorismului și inițiative privind reforma sectorului de securitate¹⁰. Prin Planul de Dezvoltare a Capabilităților (CDP), se urmărește realizarea unor capabilități militare până în 2025, care să servească misiunilor PSAC. Direcțiile de acțiune vor fi adaptarea forțelor la schimbări și adaptarea la revoluția tehnologică¹¹. Cu toate acestea statele europene nu au aderat deplin la Cooperarea Structurată Permenentă și au preferat cooperări regionale. Cooperarea franco-britanică, cea central-europeană și cea nordică sunt cele mai relevante.

Dintre cele mai eficiente structuri militare întrunite ale UE sunt Battle Group-urile¹². Acestea sunt unități militare constituite pentru implementarea PSAC, formate din unități/subunități ale statelor membre. Până în prezent sunt înființate optsprezece EUBG de dimensiunile unui batalion, întărit cu forțe de sprijin suplimentare (aprox 1.500 militari) și care poate executa misiuni independente la distanță. Acestea sunt gata pentru desfășurare în orice moment și pot fi dislocate ușor. Forțele sunt puse sub controlul direct al Consiliului Uniunii Europene, dar în perioada când nu sunt în misiune se află în dispozitiv național. Acestea execută de regulă misiuni de tip Petersberg. Semnificativ e faptul e că toate statele europene participă la constituirea acestora. Cu toate acestea valoarea lor combativă e scăzută datorită lipsei unei structuri de comandă superioare care să integreze EUBG în brigăzi, eventual corpuri de armată.

La nivel corp de armată singura structură funcțională este EUROCORP-ul¹³ care reunește forțe terestre ale Belgiei, Franței, Germaniei, Luxemburgului și Spaniei. Efectivele importante de aproximativ 60.000 de militari, precum și eficiența participării la misiuni în Bosnia, Kosovo și Afganistan fac din acesta un posibil model pentru o structură a unei ACE. Deja alte țări membre participă cu observatori (Austria, Polonia, Italia, Grecia) lucru care poate sugera că

⁷ Nicolae Dolghin, *NATO și UE – Determinări și finalități*, Editura UNAp, București, 2004, pp.7-8.

⁸ *Idem*, pp. 10-14

⁹ The European Council, *Military Capabilities*, <http://www.consilium.europa.eu/eeas/security-defence/capabilities/military-capabilities?lang=en>

¹⁰ Headline Goal 2010, <http://ue.eu.int/uedocs/cmsUpload/2010%20Headline%20Goal.pdf>,

¹¹ European Defence Agency, *Brochure Capability Development Plan*, p. 21

¹² European Union External Action, *Common Security and Defence Policy (CSDP)*, http://www.eeas.europa.eu/csdp/index_en.htm

¹³ Site oficial Eurocorp, www.eurocorp.org

acestea își vor putea arăta disponibilitatea să participe și cu trupe. Alături de EUROCORP și EUROMARFOR¹⁴ poate grupa capabilități navale până la escadre de mari dimensiuni. Franța, Italia, Portugalia și Spania furnizează mijloace navale pentru această structură. GRUPUL AERIAN EUROPEAN¹⁵ care reunește forțe aeriene ale Belgiei, Franței, Germaniei, Italiei, Regatului Unit, Spaniei și Țărilor de Jos, este o inițiativă europeană și poate executa misiuni și sub egida UE.

Cu toate acestea apreciem că structurile prezentate deși pot servi ca modele sunt insuficiente pentru a corespunde cerințelor Strategiei Europene de Securitate.

În Raportul întocmit de Institutul de Studii de Securitate al Uniunii Europene „*Posibilități viitoare privind capacitățile militare europene 2013-2025: provocări și direcții de acțiune*“ se arată că există o serie de probleme și lipsuri în ceea ce privește ansamblul apărării, grupate în șase categorii¹⁶:

- alocarea de resurse în exces pentru personal și facilități terestre: criza economică nu permite restructurarea sistemului de ajutor social și de salarizare, iar reintroducerea stagiului militar obligatoriu nu este acceptat de opinia publică.

- existența în exces al anumitor tipuri de capabilități: UE deține un număr prea mare de anumite tipuri de aeronave și tancuri, în sensul în care operațiunile curente cer un număr mai scăzut datorită noilor tehnologii utilizate.

- existența unui deficit al anumitor tipuri de capabilități: aviație strategică și tactică de transport; capacități de alimentare cu combustibil în aer; spitale de campanie și alte unități medicale, C4 (comandă, control, calculatoare și comunicații); capacități de coordonare între diferitele servicii și contingentele naționale; capabilități ISTAR; muniție ghidată de precizie.

- fragmentarea cererii și ofertei pe piața echipamentelor de apărare. Statele cu o apărare general consolidată preferă echipamente produse național. De aceea, coordonarea poate implica diferențe și discrepanțe în tipul și modul de operare.

- cercetare și dezvoltare. Finanțarea pentru aceste domenii este redusă, iar în ultimii ani a scăzut gradual. Fondurile alocate cercetării cu privire la coordonarea capabilităților a scăzut de la 26% la 19%.

- coordonare, cooperare și integrare transnațională. Ele rămân limitate din cauza unui amestec de chestiuni de suveranitate, considerații privind locurile de muncă, lipsa de sprijin politic sau lipsa unor instituții adecvate.

Concluzionând putem spune că UE nu beneficiază de structuri militare care să-i permită să facă față provocărilor mediului internațional de securitate. Crizele din Libia și Mali au demonstrat incapacitatea UE de a executa o intervenție militară în imediata vecinătate. Acest lucru este datorat pe de o parte factorului politic dar și celui militar. Referindu-ne strict la factorul militar putem afirma că acesta este generat de diferențele mari de înzestrare, susținere și

¹⁴ Site oficial Euromarfor, www.euromarfor.org

¹⁵ Site oficial Europeanairgroup, www.euroairgroup.org

¹⁶ Institutul de Studii de Securitate al Uniunii Europene, raport, "Posibilități viitoare privind capacitățile militare europene 2013-2025: provocări și direcții de acțiune"

pregătire existentă între armatele statelor europene dezvoltate și noii membri ai UE. NATO deși oferă o platformă de operare și pregătire comună s-a transformat prea mult într-o organizație politică care susține interesele SUA, acestea fiind cele care asigură buna funcționare a operațiilor militare, aliații având de regulă un rol politic sau simbolic (vezi Irak, sau prima parte a misiunii din Afganistan).

În fața avestei stări de fapt, dublate și de existența unor riscuri și amenințări comune la adresa întregii Uniuni, se impune trecerea la o nouă fază a integrării politice și militare prin lansarea de inițiative care să conducă la înființarea unei structuri militare, puternice și eficiente care să răspundă nevoilor UE dincolo de interesele naționale. Chiar dacă în momentul de față în problemele militare se exprimă Consiliul European, care hotărăște doar în unanimitate, este de așteptat ca într-un viitor pe termen mediu sau lung acest lucru să fie schimbat. Principiul reciprocității poate genera această schimbare. Statele vor trebui să-și subordoneze politica externă și de apărare din ce în ce mai mult politicilor europene. Este o condiție sinonimă cu rămânerea UE în prim planul afacerilor mondiale.

2. Posibile demersuri politice de parcurs pentru înființarea unei ACE

Anterior am arătat că în atenția Consiliului European din decembrie 2013 se vor afla probleme ce țin de implementarea PESC/PSAC. Rapoartele întocmite de Comisia Europeană și Parlamentul European arată direcția spre care se va merge: o integrare mai puternică prin crearea de instrumente capabile să eficientizeze PESC/PSAC. Acesta însă nu va reprezenta decât un pas pentru a se crea platforma de dezbateri necesară demarării negocierilor pentru realizarea unei ACE.

În momentul de față SES și celelalte rapoarte privind PESC/PSAC arată care sunt direcțiile de acțiune în planul politicilor ce trebuie urmate¹⁷:

a. Mai activă în urmărirea obiectivelor strategice. Acest fapt este valabil pentru întregul spectru disponibil de instrumente de gestionare a crizelor și de prevenire a conflictelor, inclusiv activitățile politice, militare și civile, comerciale și de dezvoltare. Sunt necesare politici active pentru a face față dinamismului noilor amenințări.

b. Mai capabilă. Pentru ca forțele armate să fie transformate în forțe mai flexibile, mai mobile și pentru a le face capabile să face față noilor amenințări. Sunt necesare mai multe resurse pentru apărare și o utilizare mai eficientă a acestora. Utilizarea sistematică a mijloacelor puse în comun și partajate ar reduce duplicările, costurile suplimentare și, pe termen mediu, ar conduce la creșterea capacităților.

c. Mai coerentă. Necesară pentru a deveni un instrument clar, funcțional de coordonare a eforturilor necesare consolidării instituționale a PESC/PSAC

¹⁷ Consiliul Uniunii Europene, *STRATEGIA EUROPEANĂ DE SECURITATE – O EUROPA SIGURĂ ÎNTR-O LUME MAI BUNA*, Luxemburg: Oficiul pentru Publicații al Uniunii Europene, 2009, versiune împreună cu *Raportul privind punerea în aplicare a SES – Asigurarea securității într-o lume în schimbare*

d. Conlucrarea cu partenerii. În strânsă legătură cu NATO și SUA dar și ceilalți parteneri esențiali: Canada, Australia, Noua Zeelandă, Elveția, Norvegia, Turcia.

Principalele etape în plan politic care ar trebui adoptate (roadmap) pentru realizarea unei ACE ar fi:

- adoptarea unei declarații comune a Consiliului European care să cuprindă, explicit necesitatea înființării unei astfel de instituții;

- inițierea de dezbateri la nivelul Parlamentului European pentru atragerea clasei politice europene în dezbaterile mai largă privind utilitatea și necesitatea unei astfel de instituții;

- inițierea de dezbateri la nivelul societății civile;

- adoptarea de către Parlamentul European a unei rezoluții care să cuprindă foaia de parcurs privind înființarea unei ACE;

- semnarea unui Tratat de către Consiliul European privind înființarea ACE;

- ratificarea tratatului în forurile naționale, parlament sau referendum.

Etapele care ar trebui parcurse pentru adoptarea deciziei politice de înființare a ACE țin cont de cadrul instituțional deja existent precum și de modul de adoptare a deciziilor în cadrul acestora. Apreciez că rolul cel mai important în acest demers îl va avea SEAE ca structură tehnică abilitată să întocmească rapoarte, proiecte de hotărâri, dar și structură cu capacități tehnice și logistice care pot susține în plan practic demersul.

Oricum influența decisivă asupra întregului proces o va avea opinia publică. Direct, prin acțiunea societății civile, a mediului academic și ONG-urilor, cât și indirect, prin intermediul unei clase politice europene girate încă național. Subiectul central în ambele cazuri va fi dezbaterile naționale vs. federale. Ieșirea Europei din criza economică poate genera emulația necesară pentru demararea unor astfel de dezbateri. O Uniune lipsită de sciziunile generate de modul de rezolvare a problemelor economice și sociale, eliberată de discursurile anti-integrare și chiar naționaliste poate fi cadrul propice pentru evoluții politice semnificative în direcția înființării ACE.

Odată depășit obstacolul ideologic, în centrul atenției se va afla modul de realizare a controlului politic și democratic asupra instituției. Cadrul instituțional existent permite exercitarea unui astfel de control chiar dacă necesită îmbunătățiri legislative. Parlamentul poate să-și asume funcția de control democratic prin comisii specializate iar Consiliul European, Comisia și Consiliul, pe cel de conducere tehnică. În cadrul Comisiei poate fi înființat un post de comisar pentru apărare care să beneficieze de buget și instrumente de conducere efectivă a ACE. Din punct de vedere politic acesta se va subordona Consiliului European prin HR, Consiliul European fiind o instituție eminentă politică, locul unde se armonizează interesele instituționale Unionale cu cele naționale. Consiliul UE format din miniștrii ai apărării din țările membre poate funcționa ca for politic consultativ. Numirea comisarului pentru apărare poate urma procedurile deja existente. Numirea Comandantului ACE, aflat în subordinea administrativă a comisarului pentru apărare va trebui să aparțină

Consiliului European. Deși pare oarecum complicată schema de subordonare a ACE, am ținut cont în creionarea acestui cadru politic de aspectele de natură bugetară și politică. Bugetul ACE va fi parte integrantă a bugetului UE lucru care va crea obligativitatea ca ACE să aibă ca șef un comisar european.

3. Date privind bugetul, structura și relaționarea ACE

Odată depășite problemele politice legate de înființare, dar și de conducerea instituției, acestea vor fi urmate de probleme tehnice legate atât de înființare cât și de funcționare. Consider că direcțiile de acțiune vor fi: crearea bugetului, stabilirea conducerii și a modului de funcționare și constituirea structurilor militare de luptă, sprijin, logistice, operații speciale, recrutare și formare cu aspecte ce țin de destinație și nivel de operaționalizare.

3.1. Constituirea bugetului

În constituirea bugetului am plecat de la premisa că în momentul de față, datorită crizei economice statele membre UE cheltuie pentru apărare ineficient raportat la nivelul de securitate pe care îl obțin. Țările membre UE investesc anual în apărare aproximativ 286 miliarde de dolari (față de 682 miliarde dolari SUA, 166 miliarde dolari China, 90 miliarde dolari Rusia, 50 miliarde dolari Japonia)¹⁸. În prezent efectivele cumulate ale armatelor țărilor membre UE au aproximativ 1,6 milioane de militari¹⁹. Din cei 1,6 milioane militari europeni, 180.000 fac parte din forța pe care UE ar trebui să o aibă gata pentru misiuni de tip Petersberg. În prezent se cheltuie pentru un militar european 178.750 de dolari/an²⁰. Comparativ SUA cheltuie cu un militar aproximativ 480.000 de dolari pe an. Ținând cont că SUA nu trebuie privite ca un rival, UE trebuie să-și calibreze restructurarea domeniului în funcție de ceilalți competitori: Rusia, China, India. Ori în ceea ce-i privește pe aceștia doar armata chineză ar putea concura o ACE. În prezent China are 2,2 milioane de militari sub arme cu care cheltuie 75.454 de dolari pentru un militar pe an. Chiar dacă economia chineză va crește în continuare aceasta nu va putea susține la un nivel calitativ ridicat și tehnologizat înzestrarea unor efective atât de uriașe. Rusia cheltuie însă pentru un militar 64.285 dolari pe an, lucru care o îndepărtează de a-și forma o armată supertehnologizată și comparabilă cu cea a SUA și UE. La aceasta se adaugă imensitatea teritoriului cu nenumărate probleme de securitate și problematica demografică. În concluzie mărimea bugetului UE va depinde de efectivele și tehnica ce o va deține ACE dar și riscurile și emnițările la care este supusă Uniunea și interesele acesteia. În realizarea acestuia este de preferat a se ține cont de modelul oferit de armata nr 1, a SUA, care sunt și principalul aliat. Ca urmare este de dorit ca bugetul să permită o apropiere a cheltuielilor/militar de cele ale forțelor armate ale SUA.

¹⁸ "The 15 countries with the highest military expenditure in 2012 (table)" (PDF). Stockholm International Peace Research Institute

¹⁹ „Maintaining defence capabilities : European share”, SAC/CEPI Policy Brief, February 2013.

²⁰ Cifra a fost obținută prin împărțirea bugetului total pt apărare la numărul de militari

Spre comparație forțele armate ale SUA au 1,4 milioane de militari²¹. Principalul competitor militar regional al UE este Rusia cu 1,4 milioane de militari²² desfășurați însă pe o suprafață imensă. Păstrând proporția participării efective la misiuni internaționale, a țărilor membre UE și SUA, am putea aprecia că UE ar avea nevoie de maxim 600.000 de militari bine antrenați și înzestrați ca armată de operații (în misiuni, baze permanente, recuperare) și încă 400.000 în cadrul armatelor naționale. Am ținut cont la acest calcul că UE își poate și este de fapt obligată să-și armonizeze eforturile militare cu NATO deci cu SUA. În caz de criză/război efectivele armatei operaționale pot fi suplinite cu efective din armatele naționale și chiar din rezervă. În acest fel reducerea efectivelor ar permite redistribuirea actualului buget pentru înzestrare și operații. În cazul reducerii efectivelor la 1 milion de militari, cheltuielile ar fi de 286.000 de dolari/an/militar. Ținând cont de faptul că țările membre UE au renunțat la o mare parte din bazele militare internaționale, precum și de faptul că în prezent statele europene nu întrețin o forță navală, nucleară și aeriană comparabilă cu SUA, bugetul poate fi direcționat în special pe dobândirea de tehnică de luptă de ultimă generație și cercetare științifică în domeniu. Dăm exemplul forțelor aeriene: Potrivit unei analize IHS Jane's, aproximativ 6.000 de avioane de luptă existente în prezent la nivel mondial vor trebui înlocuite în următorii 15-20 de ani²³. Deci și europenii vor trebui să-și înlocuiască flotele aeriene să le aibă interoperabile cu SUA și cel puțin la nivelul Rusiei și a Chinei. UE deține capacități tehnologice de a produce aceste avioane de cel puțin 3 grupuri industriale: EADS, Desault, Saab. Ori programul Pooling and Sharing poate oferi baza de trecere la o dotare cu capacități chiar înainte ca ACE să se înființeze.

Referindu-ne la mărimea bugetului, acesta nu trebuie să sufere modificări importante. Cum majoritatea țărilor membre UE sunt și membre NATO se poate ca procentul din PIB asumat pentru apărare în cadrul NATO să fie păstrat și în acest caz: 2%, sau prin derogări mai mic în perioade de crize. Oricum dacă acest procent ar fi menținut în prezent UE ar cheltui pentru apărare aproximativ 336 miliarde de dolari. Dacă procentul armată de operații/armată națională va fi de 60/40%, bugetul ACE ar trebui să fie de cel puțin 70%, având capacități mult mai costisitoare, deci 235 miliarde de dolari pentru 600.000 de militari. Acest lucru ar permite cheltuieli pentru un militar de aproximativ 391.000 de dolari/militar/an, sumă comparabilă cu cea cheltuită de SUA.

Modul de constituire a bugetului ACE poate să fie cel instituit de mecanismul de finanțare al misiunilor internaționale desfășurate sub conducerea UE, "Athena"²⁴, păstrând proporția economiei fiecărui stat.

²¹ Armed Forces Strength Figures for January 31, 2013". United States Department of Defense. <http://siadapp.dmdc.osd.mil/personnel/MILITARY/ms0.pdf>

²²IISS Military Balance 2010, p. 222

²³ IHS Jane's 360, citata in BUSINESS WIRE, "Saab: Market Opportunities for Gripen E", Market Watch, 16 sept 2013, <http://www.marketwatch.com/story/saab-market-opportunities-for-gripen-e-2013-09-1>

²⁴ The rules of functioning for Athena are part of Council Decision 2011/871/CFSP of 19 December 2011, <http://eur-lex.europa.eu/LexUriServ/LexUriServ.do?uri=OJ:L:2011:343:0035:0053:EN:PDF>

3.2. Recrutarea și formarea personalului

Ideal pentru o astfel de construcție instituțională care-și propune și funcții privind unitatea și identitatea europeană, ar fi ca personalul să fie recrutat pe baza apartenenței la cetățenia europeană nu național. Criteriile unice, care să asigure transparența și egalitatea de șanse pot contribui la recrutarea unui personal motivat profesional, intrinsec cu o conștiință civică de tip european ridicată. Sistemul de formare a personalului militar indiferent de nivelul ierarhic devine astfel determinant în uniformizarea pregătirii, a eficientizării actului de conducere și de ducere a acțiunilor de luptă. Singura dezbatere care ar putea crea controverse ar fi a limbii oficiale folosite în interiorul ACE. Apreciez ca limba engleză ar fi cea mai potrivită dat fiind stadiul actual al cunoașterii limbii engleze la nivel european cât și folosirea acesteia în cadrul NATO. 38% din cetățenii europeni au cunoștințe de limba engleză față de 12% franceză, 11% spaniolă, 11% germană²⁵. Modelele oferite de Legiunea Strână franceză și chiar amata SUA pot fi folosite. Ca urmare, instrucția și formarea va ține cont de nevoia de interoperabilitate la nivel NATO. Instituțiile de formare existente vor putea fi folosite cu condiție respecializării lor și eliminării specificului național din acestea. Acest sistem va permite formarea graduală a unei identități europene.

3.3. Structuri militare

Este dificil a previziona o configurație explicită a unei astfel de instituții încă din prezent. Dată fiind existența NATO și nevoia ca aceasta să-și continue misiunea, modelul de urmat este cel al armatei SUA, completat cu specificul european: denumiri, grade, înzestrare specifică. Strategia, arta operativă și tactica, legile, principiile, formele și procedeele de ducere a luptei vor trebui să fie subordonate obiectivelor asumate de UE.

Apreciez că esențial pentru definirea UE ca jucător de primă mărime la nivel global ar fi constituirea unei flote capabile să transporte și să susțină o forță expediționară la mare distanță și o flotă aeriană competitivă. Proiectele anglo-francez de construire a unor mari portavioane, de tipul „Queen Elizabeth” poate fi însușit și finanțat de UE. Forța amfibie poate fii construită în jurul programului francez „Mistral”. Forța aeriană beneficiază de programe de avangardă (Eurofighter, Rafale, Gripen) chiar dacă unii dintre europeni au optat pentru avioane americane. Programele nucleare francez și britanic pot fi finanțate european pentru dobândirea unor capacități nucleare comune. Deja UE are un program satelitar și unul spațial pe care le poate dezvolta în favoarea ACE. Menținerea bazelor aero-navale la mare distanță devine o necesitate pentru protejarea căilor de aprovizionare cu resurse. Oricum industria de apărare europeană are capacitatea de a produce orice tip de tehnică militară la cel mai înalt nivel mondial.

²⁵ European Commission, Directorate - General for Education and Culture, Raport: Europeans and their Language, Special Eurobarometer 386 / Wave EB77.1 Special Eurobarometer, june 2012, pg 12-20 http://ec.europa.eu/public_opinion/archives/ebs/ebs_386_en.pdf

- *Relația ACE – armate naționale*

Întrucât renunțarea la armata națională pare în prezent un deziderat extern de greu de obținut, este de preferat ca o perioadă de timp armatele naționale, restructurate și reduse ca efective, să funcționeze paralel cu ACE. Acestea pot fi integrate în strategia mai largă de asigurare a securității la nivel național dar și întrunit, european. Mărimea și finanțarea acestora va rămâne atributul statelor naționale. Totodată armatele naționale pot fi folosite ca structuri de generare și regenerare a forțelor.

- *Relația ACE – NATO/SUA*

Data fiind preponderența SUA în cadrul NATO am preferat o analiză comună asupra acestor aspecte. ACE va face parte din NATO și implicit va coopera cu SUA în cadrul Alianței. Nivelul de conducere politică nu va suferi nicio modificare iar cel militar se va realiza la nivelul conducerii ACE cu omologii SUA/NATO.

- *Participarea la misiuni internaționale*

Înființarea ACE nu va impune modificări în ceea ce înseamnă luarea deciziei la nivel european de participare la o misiune ci doar va simplifica faza de generare a forțelor cât și finanțarea misiunii. Controlul operațional va fi al UE prin Comandantul ACE.

Concluzii

Până în prezent UE a reușit să-și conserve avantejele geopolitice prin transferarea acestora de la nivel național la cel unional. Este evident că evoluțiile geopolitice ulterioare sugerează un alt tip de abordare influențat de creșterea statelor emergente, globalizarea riscurilor și amenințărilor, dar și de evoluția tehnologică. Aceste provocări statele UE nu pot să le răspundă decât printr-o integrare cât mai accentuată.

Înființarea și funcționarea unei ACE depinde doar de voința liderilor politici care vor trebui să capaciteze societatea civilă să accepte un astfel de demers. Altă direcție de înființare a ACE nu o întrevăd.

Păstrarea cheltuielilor pentru apărare într-un plafon acceptabil de către națiunile europene, concomitent cu obținerea unui nivel de securitate superior, poate face mai atractiv demersul.

Ținând cont că echipamentele militare existente deja în înzestrare au o perioadă de viață care corespunde cu intenția de înființare a unei ACE, (aprox. 20-30 de ani) graficul de înființare a ACE poate ține cont de acest lucru. Programul Pooling and sharing poate facilita achiziția de echipamente în comun chiar anterior înființării.

Înființarea graduală a structurilor militare poate începe cu efectivele destinate misiunilor de tip Petersberg, incluse în Helsinki Headline Goal, cei 180.000 de militari. Aceștia pot constitui nucleul viitoarei ACE.

În final apreciez că ACE poate deveni o instituție cheie în desăvârșirea construcției europene, consolidarea unității și formarea unei identități europene, capabilă să-și îndeplinească misiunea de asigurare a securității UE și promovare

a intereselor acesteia în special datorită potențialului uman și tehnologic pe care-l deține Uniunea.

Eficiența unei astfel de structuri va fi determinată de calitatea personalului acesteia, nivelul de înzestrare și susținerea politică. Fiecare factor poate fi considerat esențial.

Bibliografie:

1.***, Consolidated versions of the Treaty on European Union and the Treaty on the functioning of the European Union, Charter of Fundamental Rights of the European Union, Office for Publication of European Union, 2010, Bruxelles, ISBN 978-92-824-2588-6

2.***, EUROPEAN SECURITY STRATEGY, Brussels, 12 December 2003, <http://www.consilium.europa.eu/uedocs/cmsUpload/78367.pdf>

3.***, European Parliament resolution of 10 March 2010 on the implementation of the European Security Strategy and the Common Security and Defence Policy (2009/2198(INI)), <http://www.europarl.europa.eu/sides/getDoc.do?pubRef=-//EP//TEXT+TA+P7-TA-2010-0061+0+DOC+XML+V0//EN>

4.***, European Commission, COMMISSION STAFF WORKING DOCUMENT, Communication Towards a more competitive and efficient defence and security sector, Brussels, 24.7.2013, SWD(2013) 279 final

5.***, European Commission, A New Deal for European Defence, July 2013, COM (2013) 542 final

6.***, Parlamentul European, Comisia pentru afaceri externe, PROIECT DE RAPORT referitor la structurile militare ale UE: situația actuală și perspective viitoare (2012/2319(INI))

7.***, European Commission, The rules of functioning for Athena are part of Council Decision 2011/871/CFSP of 19 December 2011, <http://eur-lex.europa.eu/LexUriServ/LexUriServ.do?uri=OJ:L:2011:343:0035:0053:EN:PDF>

8.***, European Commission, Directorate - General for Education and Culture, Raport: Europeans and their Language, Special Eurobarometer 386 / Wave EB77.1 Special Eurobarometer, pg http://ec.europa.eu/public_opinion/archives/ebs/ebs_386_en.pdf

9.***, Armed Forces Strength Figures for January 31, 2013". United States Department of Defense. <http://siadapp.dmdc.osd.mil/personnel/MILITARY/ms0.pdf>

10.***, "Maintaining defence capabilities : European share", SAC/CEPI Policy Brief, February 2013

11.***, Institutul de Studii de Securitate al Uniunii Europene, raport, „Posibilități viitoare privind capacitățile militare europene 2013-2025: provocări și direcții de acțiune“

- 12.***, The European Council, *Military Capabilities*, <http://www.consilium.europa.eu/eeas/security-defence/capabilities/military-capabilities?lang=en>
- 13.***, Headline Goal 2010, <http://ue.eu.int/uedocs/cmsUpload/2010%20Headline%20Goal.pdf>
- 14.***, Consiliul Uniunii Europene, STRATEGIA EUROPEANA DE SECURITATE – O EUROPA SIGURA ÎNTR-O LUME MAI BUNA, Luxemburg: Oficiul pentru Publicații al Uniunii Europene, 2009, versiune împreună cu Raportul privind punerea în aplicare a SES – Asigurarea securității într-o lume în schimbare
- 15.***, Proiectul de Raport referitor la structurile militare ale UE: situația actuală și perspective viitoare (2012/2319(INI)), Comisia pentru afaceri externe
- 16.***, European Commission, Towards a more competitive and efficient defence and security sector {COM(2013) 542 final}
- 17.***, Consiliul Uniunii Europene, Presidency conclusions, Nice, 7–9 Dec. 2000, reproduced in: Directorate-General for the External Policies of the Union, *The European Security and Defence Policy: from the Helsinki Headline Goal to the EU Battlegroups*, 12 September 2006
- 18.***, European Defence Agency, Brochure Capability Development Plan
- 19.DOLGHIN, Nicolae, *NATO și UE – Determinări și finalități*, Editura UNAp, București, 2004
- 20.HUNTER, Robert *European Security and Defense Policy: NATO's Companion or Competitor?* (RAND Europe – the International Security and Defense Center , 2005, SUA
- 21.WALLACE, Helen, WALLACE, Wiliam, POLLACK Mark, *Elaborarea politicilor în Uniunea Europeană*, Ediția a 5-a, Institutul European din România, București 2005.
- 22.WESSELS, Wolfgang and Bopp, Franziska (2008), “The Institutional Architecture of CFSP after the Lisbon Treaty – Constitutional breakthrough or challenges ahead?”, CEPS, *Research Paper No. 10*, June.
23. Central Intelligence Agency: www.cia.org
24. CEPS website: <http://www.ceps.eu>
25. Council of the European Union: <http://www.consilium.europa.eu/homepage.aspx?lang=en>
26. EPIN: <http://www.epin.org>
27. Eur-lex (access to the European Law): <http://eur-lex.europa.eu/en/treaties/index.htm>
28. European Defence Agency: <http://www.eda.europa.eu/>
29. European Parliament: <http://www.europarl.europa.eu/>
30. European Union: http://europa.eu/index_en.htm
31. Fondul Monetar Internațional: www.imf.org
32. Henry L. Stimson Center: <http://www.stimson.org>
33. The Heritage Foundation - Leadership for America: <http://www.heritage.org>
34. Headquarters EUROCORP: www.eurocorps.org,

35. EU external Action Service: www.eeas.europa.eu,
36. NATO: www.nato.int
37. Stocholn International Peace Research Institut: www.sipri.com
38. Stratfor Global Intelligence: www.stratfor.com
39. www.glogalsecurity.org,
40. www.euobserver.com
41. Site oficial Euromarfor, www.euromarfor.org
42. Site oficial Europeanairgroup, www.euroairgroup.org
43. The International Institute for Strategic Studies, Military Balance,
<http://www.iiss.org>
44. IHS Jane´s 360, <http://www.janes.com/>

MILITARI DE ÎNCHIRIAT 24/7. IMPLICAȚII ALE UTILIZĂRII COMPANIILOR MILITARE PRIVATE

Tiberiu POPA*

Comaniile militare private reprezintă o componentă a industriei de securitate private, industrie recent intrată în arenă, care a generat atât noi direcții de acțiune, cât și de reflecție academică și a ridicat noi provocări la adresa actorilor consacrați ai mediului de securitate. Aceste provocări sunt de natură să determine schimbări în structura relațiilor internaționale, precum și să genereze modificări ale cadrului legal pe baza căruia mediul de securitate a fost construit. Printre tendințele de schimbare este evidentă cea care determină erodarea monopolului aplicării forței de către statele naționale, prin apariția unui fenomen de corporatizare a războiului și păcii. Dintre problemele practice și stringente ridicate de acest fenomen, în această lucrare este abordată analiza costurilor și beneficiilor utilizării companiilor militare private, cu scopul integrării avantajose a fenomenului amintit în mediul actual de securitate.

Cuvinte-cheie: armată națională, companii militare private, mercenar, securitate.

1. Statul westphalian și monopolul violenței

Începând cu 1648, anul semnării celor două tratate de la Westphalia, Europa a devenit un continent de state suverane. Aceste tratate conțineau prevederi de natură politică și religioasă, prevederi care au jucat mai bine de 150 de ani rolul unei adevărate constituții și care au consacrat în această perioadă rolul statului de garant al păcii. Tratatul Westphalian a recunoscut principiul suveranității statelor, ceea ce însemna că fiecare parte semnatară se angaja să respecte drepturile teritoriale ale celorlalte părți și să nu se amestece în treburile interne ale acestora. Fără nici un dubiu, războaiele au continuat să existe, diferența fiind aceea că după 1648, doar statele au putut să își exercite acest atribut, acela de a purta un război.

Până recent, statul westphalian a deținut monopolul aplicării violenței, astfel încât actorii mediului de securitate, oricât de eterogeni ar fi fost, au fost coordonați și dirijați de stat. De altfel, Carta Organizației Națiunilor Unite se bazează pe premisa monopolului utilizării forței de către state, propunând evitarea unor noi suferințe prin limitarea dreptului statelor de a apela la război ca la o soluție de rezolvare a diferendelor.

Lucrurile sunt pe cale să se schimbe în perioada actuală, în principal din cauza apariției unor noi actori ai mediului de securitate, al căror comportament este dictat nu de stat și de normele de drept aplicabile în domeniul relațiilor internaționale, cât mai degrabă de legile corporatiste. Printre acești actori regăsim firmele militare private, entități al căror statut transcende cadrul de funcționare al statelor și care tind să erodeze monopolul violenței deținut de acestea.

* Locotenent colonel Tiberiu POPA este șef de stat major la Batalionul 1 R.A.A., Regimentul 50 R.A.A.
Email: popa.ctiberiu@gmail.com

2. Actori vechi și noi ai mediului de securitate

Actualele companii militare private sunt firme care își comercializează serviciile în domeniul militar. Istoric, originile acestor companii se regăsesc în mercenariat, activitate umană cu lungă tradiție. Întrădevăr, regăsim soldați luptând pentru profit în războiul dintre Ramses al II-lea și regele hitit Muwatali, în bătălia de la Kadesh (1274 î.Hr.). În Evul Mediu, prinții angajau frecvent „soldați ai norocului”, care uneori puteau întoarce soarta unei lupte. Bine cunoscuți sunt „*condottieri*”, angajați în principal pentru protecție individuală în orașele-state italiene. Războiul de 30 de ani a fost purtat în mare parte cu mercenari. În spațiul autohton, documente ale epocii confirmă angajarea seimenilor și a germanilor pentru protecția principelui transilvan Mihail Apafi în perioada 1663 -1684¹. Caracteristică mercenarilor medievali le este asocierea, aceștia grupându-se în structuri coerente, conduse de un lider care asigura conducerea grupului și hotăra de partea cui luptau. Mai târziu, conflictele post-coloniale determină apariția mercenarilor individuali, de tipul lui Jean Schramme și Robert Denard² sau Mike Hoare și „Kongo” Muller, care au devenit reprezentativi pentru mercenarii moderni. De-a lungul istoriei, această activitate s-a desfășurat de către indivizi care și-au pus la dispoziție abilitățile în domeniul militar în schimbul unui avantaj material, de obicei bani, luptând fără sprijinul nici unei ideologii.

Actorii menționați mai sus au fost, în general, indivizi care urmăreau profitul din activități asimilate războiului. De asemenea, istoria consemnează entități non-statale, înzestrate cu dreptul de a întreprinde acțiuni militare. De cele mai multe ori, acestea erau corporații, acționând ca o extensie a statelor de origine, în interesul statelor respective sau în cel propriu. Un bun exemplu îl constituie compania Dutch East India, care avea dreptul de a purta războaie, de a bate monedă, de a întemnița sau executa deținuți³. Drepturi similare avea compania rivală britanică cea mai apropiată ca dimensiune, East India Company. Relevant pentru subiectul de față este dreptul de a purta acțiuni militare, altele decât în scopul protecției proprii, drept conferit de un stat suveran.

Mai aproape de zilele noastre, în timpul celui de-al Doilea Război Mondial, în 1941, japonezii au capturat Wake Island, un atol din Pacificul de Nord anexat de SUA din 1899. Peste 450 de soldați americani din Marine Corps și un număr de 1150 de angajați ai Corporației Morisson-Knudsen au fost luați prizonieri de către japonezi și trimiși în lagăre de muncă forțată. O parte dintre angajații civili au rămas pe insulă, ultimii 93 dintre ei fiind executați în 1943⁴.

¹ George Bariț, Părți alese din Istoria Transilvaniei pe două sute de ani în urmă, ediția a II-a, vol. I, Brașov, 1993, p. 105

² Opendo Mbula-Matari Barthélemy, <http://www.congoforum.be/fr/congodetail.asp?subitem=21&id =9254&Congofiche=selected>, accesat la data de 25.07.2013

³ Allison Garrett, Corporations as Sovereign, în *Maine Law Review* 2008, p. 133, la adresa http://mainelaw.maine.edu/academics/maine-law-review/pdf/vol60_1/vol60_me_1_rev_129.pdf, accesat la data de 29.07.2013

⁴ Deborah C. Kidwell, *Public War, Private Fight? The United States and Private Military Companies*, Combat Studies Institute Press, Fort Leavenworth, Kansas, la adresa <http://www.dtic.mil/cgi-bin/GetTRDoc?AD=ADA446127>, accesată la data de 29.07.2013.

De remarcat este implicarea Corporației Morisson-Knudsen, care furniza servicii de construcții și infrastructură Armatei S.U.A.

În ultimii aproximativ 20 de ani se constată apariția unui număr din ce în ce mai mare de companii, care funcționează după principii economice și al căror obiect de activitate îl reprezintă activități rezervate în mod tradițional instituției militare. Diverși autori le-au denumit companii militare private (Private Military Company - PMC), companii private de securitate (Private Security Company - PSC), firme militare private (Private Military Firm - PMF) sau o combinație a acestora, funcție de mărimea tangenței obiectului de activitate cu domeniul militar. În general, aceste companii au apărut ca urmare a dispariției bipolarității, la sfârșitul Războiului Rece, când diminuarea amenințării a dus la micșorarea armatelor naționale. Pe fondul acestor reduceri, statele avansate, care dețineau armate naționale uriașe, au fost nevoite să externalizeze o serie de funcții către domeniul privat. Astfel, sub presiunea diminuării uriașelor mașinării de război, s-a cedat, puțin câte puțin, din funcțiile deținute de către instituțiile din sfera securității. Tranziția s-a făcut relativ ușor, având în vedere antecedentele existente în unele armate. Spre exemplu, cooperarea tehnologică între Departamentul Apărării al SUA și companii precum Boeing sau Northrop-Grumman este binecunoscută de multă vreme, așa încât atunci când Donald Rumsfeld a declarat la începutul anului 2001 că este necesară externalizarea unor funcții de la marginea spectrului activităților militare⁵, fenomenul era deja în curs de derulare, datorită programului Logistic Civilian Augmentation Program (LOGCAP), implementat în 1985. Acesta prevedea „planificarea avansată în scopul utilizării contractorilor privați pe timp de război și în situații de urgență neprevăzute pentru a mări capacitatea de sprijin de luptă a Armatei S.U.A.”⁶

Fenomenul reprezentat de companiile militare private nu este în totalitate surprinzător, dar a intrat în atenția publicului și a mediului academic datorită unor situații cu potențial emoțional major. Astfel, în 1990, compania DynCorp, operând în Bosnia sub contract cu Departamentul de Stat al SUA a fost implicată într-un scandal sexual legat de trafic de minore. Finalizat cu concedierea mai multor angajați, scandalul a rămas multă vreme în atenția publicului⁷.

Alte două companii americane au apărut pe firmament în cazul scandalului generat de comportamentul asupra deținuților din închisoarea americană Abu Ghraib, în Irak. Firmele, CACI și Titan Corporation, au fost angajate de Departamentul de Stat al SUA să furnizeze personal pentru interogatorii și traducători pentru obținerea de informații. În presă s-au scurs

⁵ Discursul secretarului apărării, Donald Rumsfeld, la conferința "DOD Acquisition and Logistics Excellence Week Kickoff – Bureaucracy to Battlefield", 10 septembrie 2001, Pentagon, la adresa <http://www.defense.gov/speeches/speech.aspx?speechid=430>, accesat la data de 30.07.2013.

⁶ Dennis C. Clements and Margaret A. Young, „*The History of the Army's Logistic Civilian Augmentation Program: an Analysis of its Oversight from Past to Present*”, decembrie 2005, la adresa <http://www.dtic.mil/cgi-bin/GetTRDoc?AD=ADA443282>, accesat la data de 30.07.2013

⁷ John Crewdson, „US: Sex scandal still haunts DynCorp”, la adresa <http://www.corpwatch.org/article.php?id=11117>, accesată la data de 02.08.2013.

fotografii și clipuri video arătând o parte dintre interogatori și traducători abuzând fizic sau sexual o parte din deținuți. Procesele intentate acelor angajați nu s-au finalizat încă.

Nu mai puțin mediatizată a fost compania Blackwater Worldwide, operând în Irak sub o licență emisă de Departamentul de Stat al SUA în 2007. Atunci, patru agenți de securitate ai firmei, însoțind un convoi, au deschis focul în piața Al Nisour din Bagdad, ucigând nu mai puțin de 17 persoane și rănind alte 20⁸. Aceștia au fost puși sub acuzare, dar, până în prezent, nu s-a pronunțat nici o condamnare definitivă.

Cel mai recent eveniment, scurgerile de informații de care este acuzat Edward Snowden, implică și angajatorul său, contractorul privat Booz Allen Hamilton, companie ale cărei venituri vin în proporție semnificativă din contracte guvernamentale. În cazul Snowden, Booz Allen Hamilton participa la programe de supraveghere a comunicațiilor în beneficiul Agenției Naționale de Securitate a SUA. Divulgarea publică a informațiilor de către Snowden a pus guvernele SUA și al Marii Britanii într-o poziție cel puțin jenantă, fără a sublinia și problemele de securitate create.

Așadar, patru cazuri importante de companii private de securitate care, lucrând pentru varii agenții sau departamente ale guvernului S.U.A., au ajuns în atenția publicului în situații care generează întrebări și cer răspunsuri. Ce sunt companiile militare private? Ce rol au acestea? Care sunt avantajele și dezavantajele utilizării acestora? Este legal? Este etic? Ce se poate face pentru a menține controlul democratic asupra acestor companii? Acestea sunt întrebările la care voi încerca să răspund succint în cadrul acestei lucrări.

Companiile militare private sunt entități economice neguvernamentale care oferă servicii asociate cu războiul, servicii care în mod tradițional constituie apanajul unor instituții aparținând statelor naționale. Cauzele apariției și dezvoltării impetuoase a acestor companii, deși nu fac obiectul lucrării de față, pot fi regăsite în sfârșitul Războiului Rece, care a determinat recrudescența conflictelor și apariția unui vid de securitate, vid pe care aceste companii s-au grăbit să îl umple. Conform clasificării făcute de P. W. Singer⁹, în prezent există trei tipuri de companii, care operează în domeniul militar:

1. firme care oferă servicii pur militare,
2. firme care oferă consultanță și instruire în domeniul militar
3. firme care oferă servicii de sprijin în domeniul militar.

Prima categorie cuprinde firme care sunt implicate în mod direct în cadrul tactic, în luptă sau în comanda și controlul unităților din câmpul tactic. Astfel acestea acționează ca multiplicatori ai forței. Exemplele oferite de Singer sunt compania sud-africană Executive Outcomes (acum desființată), cea britanică Sandline Internațional (desființată și aceasta, precursora firmei Aegis) și

⁸ Jeremy Scahill, „Blackwater: The Rise of the World's Most Powerful Mercenary Army”, Ed. Nation Books, 2007, pp. 125-126

⁹ P. W. Singer, Corporate Warriors: The Rise of the Privatized Military Industry and Its Ramifications for International Security, în International Security, vol. 26, no. 3. (Winter, 2001-2002), p. 200, la adresa <http://www.jstor.org/discover/10.2307/3092094?uid=2&uid=4&sid=21102581641561>, accesată la 03.08.2013

Airscan (companie care furnizează date de cercetare și supraveghere aeriană). A doua categorie cuprinde firme care nu se implică direct în confruntări, ci consiliază sau instruiesc clientul cum să o facă mai eficient. Contractul Military Professional Resources Incorporated (MPRI) în Croația din perioada 1994 – 1995, reprezintă un exemplu în acest sens, citat de Singer. A treia categorie de firme se rezumă la asigurare logistică în principal, construcții, deminări sau alte servicii de sprijin și sunt cele cu care se încheie contracte foarte mari. De regulă, aceste firme sunt înglobate în corporații, implicate economic într-o multitudine de activități, dar care au decis să dețină un debușeu și în domeniul militar. Exemplele date de Singer includ binecunoscuta Kellogg, Brown & Root (KBR), divizie a Halliburton, firmă care oferă servicii în mari proiecte de construcții și exploatarea țițeiului, în principal.

Deși clasificarea de mai sus este destul de generică, ea corespunde în suficientă măsură tipologiei firmelor existente. Funcționarea acestor firme generează nu doar beneficii pentru acționari/proprietari, ci și costuri și beneficii pentru instituțiile ale căror atribuții au fost externalizate, în speță pentru instituțiile statelor naționale din domeniul securității.

3. Costuri și beneficii ale funcționării companiilor militare private

Un prim punct de pornire în analiza costurilor și beneficiilor utilizării companiilor militare private îl constituie criteriul economico-financiar. Argumentul principal folosit de către executivii acestor companii este că utilizarea serviciilor private costă statul mai puțin, comparativ cu costurile existente în cazul menținerii în activitate a unui numeros personal militar. Întrădeavăr, la o primă vedere, constatăm că aceste companii furnizează personal la cerere, unele dintre ele fiind doar niște baze de date cu personal ultracalificat, care poate fi convocat adhoc. Astfel, aceste firme evită cheltuielile dintre operații, prin simpla concediere a angajaților. În plus, aceștia nu beneficiază de toate avantajele unui pachet salarial complet, de cele mai multe ori ei având doar asigurarea de viață inclusă. În plus, este recunoscut că sectorul privat gestionează cheltuielile mai eficient decât sectorul public.

Situația ar fi acceptabilă, cu condiția ca practica să confirme teoria. Din nefericire, la o analiză mai profundă se poate constata tocmai lipsa de eficiență a acestui sistem. Astfel, dacă vorbim de pachetul salarial acordat agenților de securitate, în teatrele de operații, aceștia pot fi plătiți cu până la 2000 USD pe zi.¹⁰ În comparație cu salariul mediu al unui militar american care își asumă aceleași riscuri (un pușcas marin, să spunem) acesta este considerabil mai mare. Așadar, aici nu se face economie. Este adevărat, agenții companiilor private sunt plătiți doar pe durata contractului, după care sunt concediați. Dar nu trebuie să uităm că instruirea acelor agenți și obținerea deprinderilor necesare angajării lor s-a făcut pe spezele statului, ceea ce viciază oarecum calculul.

¹⁰ Michael Duffy, „When Private Armies Take to the Front Lines”, în Time Magazine, 12 aprilie 2004, accesat la adresa <http://content.time.com/time/magazine/article/0,9171,607775,00.html>, în data de 15 octombrie 2013.

Comaniile private din sectorul logistic ar trebui, în teorie, să gestioneze resursele mai eficient, datorită motivației maximizării profitului. Cu toate acestea, compania KBR a fost acuzată¹¹ de multe nereguli în execuția detaliilor contractului sau în modul de facturare. Mai mult, parte din contractele KBR au fost obținute fără licitație, astfel încât performanța economică a acestora este discutabilă. Dealtfel, o practică obișnuită în SUA a fost adjudecarea unui contract mai mic de 50 milioane USD, nefiind astfel necesară aprobarea Congresului, urmat de alte contracte subsecvente. Prin urmare, performanța economică a contractului nu mai era validată de Congres, nemaexistând posibilitatea asigurării unui cadru competițional.

Un al doilea avantaj este dat de flexibilitatea politică. Este cunoscut cazul companiei MPRI, a cărei activitate a condus indirect la semnarea acordurilor de pace de la Dayton. Pe scurt, este vorba despre un contract de instruire care a permis Croației să lanseze un atac decisiv asupra sârbilor în 1995. Atacul a dus la despresurarea orașului Krajina și, în final, a determinat pe sârbi să se așeze la masa tratativelor. Această situație a generat multiple avantaje pentru Guvernul SUA. În primul rând, a fost evitată implicarea politică, SUA apărând imparțiale. În al doilea rând, nu s-au implicat forțe militare americane, evitându-se astfel costurile politice generate de eventuale pierderi de vieți americane. În final, echilibrul balanței în regiune a fost modificat fără intervenția SUA. Pe de altă parte, aceasta a fost una dintre acele situații în care s-a evitat consultarea populară, situație care nu este în total acord cu principiile democrației. Așa cum au demonstrat Deborah Avant și Lee Sigelman¹², implicarea contractorilor privați reduce nivelul angajării trupelor regulate, care reprezintă un cost politic semnificativ. Aceiași autori demonstrează clar că expunerea media este mult mai mare în cazul trupelor regulate decât în cel al contractorilor privați.

Un ultim argument în favoarea eficienței firmelor private îl reprezintă flexibilitatea militară, superioară în unele cazuri organizației militare. Datorită modificării tipologiei amenințărilor și apariției unor noi actori ai mediului de securitate, se pare că aceste mini-armate în așteptare sunt mult mai abile să își mobilizeze resursele în timp mai scurt, iar resursele angajate sunt croite strict pe coordonatele misiunii. Mai mult, utilizarea acestora nu presupune crearea unui deficit de securitate în alt loc, datorat dislocării trupelor, deoarece personalul este deja disponibil sau poate fi recrutat local, din bazele de date deja existente.

Acestea sunt doar avantajele evidente ale utilizării companiilor militare private. Cu toate aceste avantaje, există și o serie de probleme care descurajează utilizarea lor și de care trebuie să se țină cont în configurarea mediului de securitate.

În primul rând, modul de funcționare al acestor companii are la bază, în principal, principii economice, precum maximizarea profitului. Acest lucru

¹¹ Raportul reprezentantului Henry Waxman, citat la adresa <http://www.washingtonpost.com/wp-dyn/content/article/2006/03/28/AR2006032801766.html>, accesată la data de 19.09.2013

¹² Deborah AVANT, Lee SIGELMAN, „Private Security and Democracy: Lessons from the US in Iraq”, publicat în *Security Studies*, Volume 19, Issue 2, 2010, p. 255, la adresa <http://www.tandfonline.com/doi/abs/10.1080/09636412.2010.480906>, accesată la data de 25.08.2013

poate intra în conflict cu securitatea propriilor angajați. Cazul binecunoscut al angajaților companiei americane Blackwater, uciși de către insurgenții irakieni în martie 2004 și ale căror cadavre mutilate au fost expuse public pe podul din Fallujah, se datorează și unor astfel de reduceri de costuri. Se pare că angajații respectivi ar fi trebuit să fie în număr de șase (câte trei în fiecare vehicul), iar vehiculele ar fi trebuit să beneficieze de un nivel de protecție superior celui avut. Acest lucru nu s-a întâmplat, deoarece cu un an înainte, compania a redus nivelul evaluat al amenințării, făcând economii substanțiale tocmai la blindajul vehiculelor.

Un alt dezavantaj al acestor companii este că funcționarea lor scurtcircuitează cadrul democratic de funcționare și mecanismele de tipul echilibrului instituțional. Acest lucru se datorează tot caracterului corporatist, care nu permite mereu și eficient intervenția mecanismelor de supraveghere existente în sectorul public. Pe scurt, așa cum observă Deborah Kidwell¹³, se crează un cadru de acțiune dihotomic, în care războaiele publice sunt purtate de armate private.

O deficiență majoră a utilizării acestor companii provine tot din caracterul lor corporatist, dar este reflectat în modul de relaționare al trupelor regulate cu populația din teatrele de operații. Există mai mulți înalți oficiali ai Armatei SUA care apreciază că utilizarea acestor companii dăunează profund campaniilor de contrainsurgență, datorită comportamentului angajaților, care nu sunt supuși aceluiași constrângeri ca și personalul militar. În vreme ce ultimii se străduiesc să „câștige inimile și mințile populației”, contractorii privați sunt mult mai orientați către obținerea profitului cu costuri cât mai mici, iar comportamentul acestora nu este supus constrângerilor de ordin etic sau moral. Situațiile create de companiile militare private menționate anterior (compania DynCorp în Bosnia și scandalul închisorii Abu Ghraib) nu au afectat doar forțele americane din Bosnia și, respectiv, Irak, ci au aruncat o umbră de îndoială asupra modului în care SUA își conduce operațiile militare. Este evident că acest lucru duce la o imagine negativă a forțelor dislocate în teatru per ansamblu și crează rezervoare de insurgenți. În plus, comandantul cel mai înalt dintr-un teatru de operații nu deține comanda completă a tuturor celor care poartă arme, așadar comanda și controlul sunt afectate în mare măsură. Este adevărat, există un manual cu prevederi administrative care permite un oarecare grad de control asupra acțiunilor desfășurate de contractori în teatru, dar acesta nu asigură complet comanda și controlul necesare comandantului.

Un ultim argument împotriva utilizării companiilor militare private îl reprezintă cadrul legal de funcționare. Problema clasificării activității companiilor militare private ca și mercenariat este, din punct de vedere legal, încă neclară, iar abordarea acestei probleme ar putea face subiectul unei lucrări separate. Oricum, atât Protocolul I adițional al Convenției de la Geneva din 1949 cu privire la protecția victimelor conflictelor armate internaționale, semnat în

¹³ Deborah C. Kidwell, „Public War, Private Fight? The United States and Private Military Companies”, editată de Combat Studies Institute, Fort Leavenworth, 2005, la adresa <http://www.dtic.mil/cgi-bin/GetTRDoc?AD=ADA446127>, accesată în 29.08.2013

1977, cât și Convenția internațională împotriva recrutării, folosirii, finanțării și instruirii mercenarilor, semnată în 1989, definesc asemănător mercenarul. Diferența provine din faptul că prima normă nu condamnă persoana dovedită ca fiind mercenar, ci lasă în seama statului care l-a capturat și clasificat ca atare, acordarea drepturilor de care beneficiază prizonierii de război, în timp ce cea de-a doua condamnă explicit mercenariatul. Și dacă mai adăugăm faptul aceste Convenții nu sunt semnate decât de o minoritate de state, printre care nu regăsim statele pe al căror teritoriu funcționează cele mai multe companii militare private, realizăm dificultatea analizei.

Concluzii

Companiile militare private reprezintă un fenomen deja existent, cu proprietăți încă insuficient explorate, dar care nu poate fi contestat. Acest fenomen a schimbat, probabil definitiv, modul de ducere a războiului și, de aceea, trebuie analizat și utilizat în scopul configurării optime a mediului de securitate existent. Câteva concluzii preliminare conduc la opțiuni disponibile pentru reglarea acestui fenomen.

Astfel, problema cadrului legal de funcționare a acestor companii este, probabil, cea mai dificil de rezolvat. Unii analiști ai fenomenului susțin că problema aceasta trebuie rezolvată de state, prin armonizarea legislației, iar alții că legile organizației economice sunt suficiente pentru reglarea cadrului de funcționare legal. În opinia mea este necesară implicarea organizațiilor internaționale de securitate în crearea unui astfel de cadru, organizații care pot lua în considerare și propunerile asociațiilor companiilor militare private, care nu au întârziat să își facă apariția.

Nu este încă suficient de clar aspectul eficienței economice al utilizării acestor companii față de trupele regulate clasice. Oricum, aceste companii militare private nu trebuie să devină găuri negre în bugetul public. Acest lucru se poate realiza prin măsuri legislative economice, care să stimuleze competiția și prin acordarea contractelor prin licitații supervizate de guvern. Astfel, responsabilitatea pentru rezultatele estimate ar fi a reprezentanților guvernului și s-ar micșora numărul cazurilor de depășire de buget.

Ultima concluzie, dar nu cea mai puțin importantă, este cea care ține de cadrul democratic. Credem că dacă aceste companii depășesc cadrul democratic și național de funcționare și devin corporații multinaționale, există un real pericol de atingere a suveranității naționale. Oricum, acest concept se degradează din ce în ce mai mult, în contextul economic actual, unde corporații mari pot dicta subtil politica statelor mai mici, dar cel puțin marile puteri par să fie la adăpost de acest pericol. Dacă aceste companii vor căpăta viață în afara unui stat național și vor putea avea capacitate de proiecție a forței globale, nemediată de vreun stat, acest lucru ar submina poziția tradițională a statului, ca unic actor cărui îi este permis uzul legitim al forței. În opinia mea, aceste companii nu trebuie să depășească sferile de reglementare naționale, deoarece acest lucru ar schimba centrul de greutate al aplicării forței de la stat, ca

reprezentant al interesului public, la aceste companii private care urmăresc interese corporatiste.

Bibliografie:

1. AVANT, Deborah, SIGELMAN, Lee, „Private Security and Democracy: Lessons from the US in Iraq”, publicat în Security Studies, Volume 19, Issue 2, 2010;
2. BARÎȚ, George - Părți alese din Istoria Transilvaniei pe două sute de ani în urmă, ediția a II-a, vol. I, Brașov, 1993;
3. KIDWELL, Deborah C. - „Public War, Private Fight? The United States and Private Military Companies”, Combat Studies Institute, Fort Leavenworth, 2005;
4. SCAHILL, Jeremy - Blackwater: The Rise of the World's Most Powerful Mercenary Army”, Ed. Nation Books, 2007;
5. SINGER, P. W. – „Corporate Warriors: The Rise of the Privatized Military Industry and Its Ramifications for International Security”, în International Security, vol. 26, no. 3. (Winter, 2001-2002);
6. <http://www.congoforum.be/fr/congodetail.asp?subitem=21&id=9254&Congofiche=selected>
7. http://mainelaw.maine.edu/academics/maine-law-review/pdf/vol60_1/vol60_me_1_rev_129.pdf
8. <http://www.defense.gov/speeches/speech.aspx?speechid=430>
9. <http://www.dtic.mil/cgi-bin/GetTRDoc?AD=ADA443282>
10. <http://content.time.com/time/magazine/article/0,9171,607775,00.html>
11. <http://www.corpwatch.org/article.php?id=11117>
12. <http://www.jstor.org/discover/10.2307/3092094?uid=2&uid=4&sid=21102581641561>
13. <http://www.washingtonpost.com/wp-dyn/content/article/2006/03/28/AR2006032801766.html>

CONCEPTUL DE SUPORT LOGISTIC AL ARMATEI. STATUTUL ȘI ROLUL LOGISTICII ÎN NATO

Marius GHINEA*

Sistemul militar, ca parte componentă a sistemului social global, este într-o continuă restructurare și adaptare atât la transformările din societatea românească cât și la cele din statele membre NATO și UE, care vizează eforturile omenirii de a constitui o lume mai bună, fără acte teroriste și fără atentate la adresa securității oricărei națiuni.

Cuvinte-cheie: sprijin logistic, NATO, aprovizionare, mentenanță.

Introducere

Definirea cu claritate și de o manieră convingătoare a conceptului de suport logistic al armatei apreciem că ne va permite să-i stabilim cu destulă exactitate rolul pe care acesta și-l asumă la pace, criză și în condiții de război. Însă, înainte de a-l defini considerăm necesar să-l poziționăm în cadrul logisticii, în general, și al logisticii militare, în special. Prin urmare, în continuare vom prezenta și analiza câteva accepții date termenilor de logistică și logistică militară.

Suportul logistic este compus din toate serviciile ce furnizează o susținere indirectă a restului organizației¹. În lumea asociativă va fi vorba în principal de legătura între organizație și colectivitățile locale adesea proprietare ale echipamentelor. Totodată, în funcție de situație, suportul logistic ar putea să se afle, în întregime sau în parte, exterior frontierelor organizației².

Una dintre cele mai vechi definiții acceptate pentru logistică se enunță astfel: „toate pregătirile și acțiunile necesare pentru a aproviziona forțele armate în cea mai eficientă manieră, cu bunuri și provizii, lăsându-le cele mai favorabile circumstanțe în confruntări”.

Conceptul de suport logistic al armatei

În prezent prin logistică tot în domeniul militar se înțelege „totalitatea mijloacelor necesare pentru aplicarea în teren a deciziilor strategice și tactice”³.

Logistica este ansamblul activităților având ca scop punerea la dispoziție, la cele mai mici costuri, a unei cantități de produse, la locul și în momentul când există o cerere⁴.

* Maior Marius GHINEA este doctorand în științe militare și informații în cadrul Universității Naționale de Apărare „Carol I”, București.

¹ *Quelques Modèles de Théories des Organisations*, <http://www.univ-paris13.fr/eufms/images/stories/Documents/modeles%20org.pdf>, p.1., accesat în 10.06.2013

² Ibidem

³ Georgeta Emilia MOCUȚA, *Logistica – instrument și concept în continuă evoluție*, <http://www.agir.ro/buletine/460.pdf>, p.88, accesat în 08.06.2013,

Logistica militară este ansamblul acțiunilor ce vizează susținerea operațiilor forțelor armate. Desigur există numeroase și diferite utilizări ale termenului logistică potrivit țărilor și categoriilor de susținere a operațiilor militare ce sunt considerate ca făcând parte din logistică. Pentru NATO, logistica este „știința planificării și a execuției deplasărilor forțelor armate și mentenanța lor”. În această accepție foarte generală, logistica acoperă domeniile următoare:

- concepția, experimentarea, achiziția, mentenanța și repararea materialelor și echipamentelor;
- transportul personalului, materialelor și echipamentelor,
- achiziția, construcția și întreținerea instalațiilor și infrastructurilor;
- aprovizionarea cu combustibil, alimente și muniții;
- achiziția sau prestarea de servicii;
- susținere medicală și sanitară.

În majoritatea țărilor, aspectele privind planificarea, dezvoltarea și achiziția de materiale și de infrastructuri sunt încredințate serviciilor centrale ale Ministerului Apărării sau serviciilor interarmate. Întru-un sens mai restrâns și mai des folosit, logistica desemnează toate activitățile de transport și aprovizionare necesare operațiilor militare, la nivel strategic, operativ și tactic. Adesea se citează următoarea definiție de origine militară: logistica constă în a aduce ceea ce trebuie, acolo unde și când trebuie. Pe de altă parte, logistica reprezintă ansamblul operațiunilor având drept scop să permită armatei să trăiască, să se deplaseze, să lupte și să asigure evacuarea și tratamentul medical al personalului.

NATO definește logistica astfel: știința planificării și executării deplasării forțelor armate și mentenanța lor⁵. În accepția sa cea mai largă, acest termen înglobează acele aspecte ale activității militare ce abordează următoarele puncte:

- concepția și punerea la punct, a achiziției, depozitării, mișcării, distribuției, mentenanței, evacuării și reformării materialelor;
- transportul personalului;
- achiziția sau construirea, mentenanța, utilizarea și declasarea instalațiilor;
- furnizarea sau obținerea de servicii;
- susținerea și îngrijirea medicală.

În același timp, în sarcina logisticii intră și o diversitate de prestații cum ar fi: reprovizionarea în luptă, distribuirea de mână de lucru, servicii poștale, cantine, servicii de spălătorie și instalații sanitare, dispoziții post-mortem etc. Aceste prestații pot fi furnizate forțelor vizate sau celor ale altor țări aliate sau partenere sunt tributare unei cooperări strânse între planificatorii operaționali, logisticieni și civili .

Totodată, logistica îndeplinește și funcția de susținere medicală ce constă în mobilizarea unui sistem medical eficace destinat să trateze și să evacueze

⁴ Cf. L'Association des LOGisticiens d'entreprise" (ASLOG) fondată în 1972 la Paris, redenumită în 1983 ca „L'Association française des LOGisticiens d'entreprise”, apud Georgeta Emilia MOCUȚA, Logistica – instrument și concept în continuă evoluție, <http://www.agir.ro/buletine/460.pdf>, p.89. accesat în 08.06.2013.

⁵ Logistique militaire, http://fr.wikipedia.org/wiki/Logistique_militaire, p.1, accesat în 02.06.2013

persoanele bolnave, accidentate și rănite, să reducă la minimum pierderile în oameni-zi datorită rănilor și îmbolnăvirilor, și să permită întoarcerea răniților la postul lor. Un sistem eficace de susținere medicală este considerat un stimulent moral și un multiplicator potențial al forței.

În opinia noastră, fondată pe definițiile date logisticii, suportul logistic:

-este fundamentul oricărei activități umane fie că este efectuată la nivel individual și grupal (organizație, întreprindere, instituție), fie la scara națională. Fără produsele (bunurile materiale) oferite de logistică și fără serviciile aduse de aceasta nicio activitate umană nu se poate organiza, desfășura și finaliza așa cum a fost planificată;

-are rolul esențial de a face posibilă orice activitate umană;

-constituie condiția sine qua non a demarării, desfășurării și finalizării oricărei activități umane, fie ea în domeniul civil, fie în cel militar;

-reprezintă temelia pe care se construiește orice acțiune și activitatea umană;

-face posibile coerența, cursivitatea, concertarea și atingerea obiectivelor oricărei activități umane.

Din analiza definițiilor date logisticii în general și logisticii militare în special rezultă câteva concluzii și anume:

-conceptul de logistică va evolua cu timpul dar este important să avem definiții actualizate pentru a facilita schimbul de idei și înțelege corect rolul acesteia în funcționarea societății și a armatei;

- va trebui avută în vedere și tendința de creștere a schimbului de informație care poate influența diminuarea fluxurilor fizice de materiale;

- planificarea, execuția și controlul sunt trei funcții indispensabile ale logisticii actuale;

- în perspectivă logistica va trebui să asigure simplificarea proceselor și astfel diminuarea amănărilor /întârzierilor de cooperare între membri unui lanț logistic în care este cuprins și beneficiarul final.

Rolul suportului logistic este acela de a face posibilă organizarea, desfășurarea și finalizarea oricărei acțiuni și activități umane.

Statutul și rolul logisticii în NATO

Termenul logistică poate avea semnificații diferite potrivit țărilor și contextului. Este vorba de a avea ceea ce trebuie, acolo unde este necesar și la momentul convenit. NATO definește logistica ca fiind știința planificării și executării deplasării forțelor armate și a mentenanței lor⁶. Desigur, în prezent, termenul s-a îmbogățit cu alte înțelesuri care s-au adăugat o dată cu diversificarea misiunilor pe care forțele armate ale statelor membre NATO le au de executat. Aceasta întrucât rolul logisticii se lărgeste cu asumarea de noi responsabilități în materie de securitate și stabilitate, pe plan intern și extern, de către forțele armate ale statelor membre. În practică, paleta rolurilor logisticii

⁶ Logistique, http://www.nato.int/cps/fr/natolive/topics_61741.htm, p.1, accesat în 18.06.2013

cuprinde inventarierea nevoilor armatelor, constituire stocurilor de materiale și capacități, menținerea puterii forțelor și a armamentului lor. În același timp, logistica acoperă un spectru larg de activități. Printre acestea se numără aprovizionarea, mentenanța, mișcarea și transporturile, susținerea cu carburanți, infrastructurile și asistența medicală.

Sprijinul logistic este o componentă esențială a logisticii. El interferează constant cu toate celelalte activități ale logisticii. De aceea, chiar dacă aparent activitățile logisticii, funcțiile și celelalte componente ale acesteia nu au legătură directă cu suportul logistic, în realitate, sunt interdependente și complementare.

Principala funcție a Alianței în domeniul logisticii, și implicit și al suportului logistic, este coordonarea eforturilor naționale și încurajarea punerii în practică a unui maximum de soluții multinaționale ce permit să se răspundă nevoilor operaționale, grație reducerii numărului de lanțuri de aprovizionare individuale. Aici, este vorba de o logistică multinațională ce se completează cu logistica colectivă, care își propune reducerea costurilor, armonizarea proceselor ciclului de viață și creșterea în permanență a eficacității susținerii logistice. În opinia noastră, aici, un aport semnificativ aduce existența suportului logistic în fiecare structură militară națională participantă la misiunile Alianței.

În concepția NATO, principiul responsabilității colective este în centrul activității logisticii. Acest principiu se fondează pe ideea că NATO și țările participante sunt responsabile de susținerea logistică a operațiilor multinaționale. Atunci când NATO coordonează susținerea logistică a forțelor sale desfășurate și determină prioritățile, fiecare țară trebuie să asigure ceea ce este în măsură să furnizeze propriilor sale trupe resursele logistice de care acestea la nevoie. Apreciem că suportul logistic național este important în acest caz pentru că el determină, în bună măsură, ceea ce mai trebuie adus în domeniul logisticii pentru ca forțele să dispună de ceea ce au nevoie pentru îndeplinirea cu succes a misiunii încredințate.

După cum se cunoaște logistica este de o importanță vitală pentru orice operație militară. Fără ea, operațiile nu ar putea fi duse și susținute, mai ales atunci când este vorba de operații multinaționale în afara zonei tradiționale de responsabilitate a Alianței.

În prezent, NATO și-a extins aria responsabilităților datorită actualelor riscuri și amenințări de securitate. Această extindere a avut și are urmări și în planul logisticii. De aici, apariția unei noi doctrine și strategii logistice în cadrul Alianței. De asemenea, organizarea logisticii a cunoscut înnoiri față de perioada Războiului Rece.

În NATO, logistica cuprinde domeniile următoare:

- concepția și punerea la punct, achiziția, stocarea, transportul, distribuția, mentenanța, evacuarea și eliminarea materialelor;
- transportul de personal;
- achiziția, construcția, mentenanța, utilizarea și declasarea instalațiilor;
- achiziția și prestarea de servicii;
- susținerea și asistența medicală.

Serviciile și responsabilitățile de mai sus sunt divizate în 3 domenii:

- logistica de producție;
- logistica în faza de exploatare;
- logistica de consum.

Toate acestea sunt domenii sunt strâns legate de asigurarea suportului logistic al fiecărei structuri militare.

Astfel, logistica de producție evidențiază sectorul industrial. Într-o bună măsură, logistica de producție stă la baza susținerii logistice a fiecărei structuri militare deoarece ea se ocupă cu planificarea, concepția, dezvoltarea și achiziția de echipamente care, obligatoriu trebuie să satisfacă pe deplin cerințele de calitate, interoperabilitate, fiabilitate, normelor de securitate a echipamentelor, redactarea documentelor relativ la materiale, controlul configurației și a modificărilor. Deși responsabilitatea logistici de producție revine fiecărei țări, totuși Alianța intervine în organizarea cooperării în sânul său. Această cooperare se realizează în principal în cadrul Conferinței directorilor naționali ai armamentelor (CDNA) și a organelor subordonate.

Logistica de exploatare face legătura între logistica de producție și logistica de consum. Ea îndeplinește funcțiile asociate achiziției, recepției, stocării, distribuției și eliminării de materiale indispensabile mentenanței echipamentului și aprovizionării forțelor. Apreciem că și acest tip de logistică are legătură cu suportul logistic întrucât prin intermediul său acesta din urmă devine realitate. Organizarea întreținerii și aprovizionării (NAMSO) în cadrul Alianței este organul principal responsabil în acest domeniu.

Logistica de consum sau logistica operațională privește funcțiile de aprovizionare și susținere a forțelor. În opinia noastră, ea se face în strânsă dependență de suportul logistic al fiecărei structuri militare. Acest tip de logistică are în vedere recepția produsului inițial, stocarea, transportul, mentenanța, folosirea și eliminarea materialelor. Prin urmare, logistica de consum asigură controlul stocurilor, furnizarea sau construcția de instalații, controlul mișcărilor, verifică informația privind fiabilitatea și vulnerabilitățile, normele de securitate pentru stocarea, transportul și manipularea materialelor necesare și suficiente îndeplinirii misiunilor.

În cadrul NATO, aceste sarcini revin Comitetului logisticii și Comitetului produselor petroliere. Există și alte organisme logistice ca de exemplu, Comitetul șefilor serviciilor de sănătate a militarilor care dau aviz comitetului militar asupra chestiunilor logistice în domeniile lor de responsabilitate.

Aceste domenii se exprimă prin intermediul unui ansamblu coerent de funcții pe care Alianța și le asumă. Printre aceste funcții se află: aprovizionarea; mentenanța, mișcarea și transportul; susținerea petrolieră.

Aprovizionarea înglobează toate materialele și articolele folosite ca echipament, susținerea și menținerea puterii forțelor militare. De asemenea, această funcție include determinarea nivelului stocurilor, aprovizionarea, distribuția și refacerea stocurilor. Evident, că această funcție este condiționată de suportul logistic existent într-o structură militară sau alta.

Mentenanța desemnează toate măsurile ce se iau, reparații cuprinse, pentru a menține materialul într-o stare specifică, sau pentru a-l readuce în această stare. Starea de pregătire operațională a forțelor terestre, navale sau aeriene depinde, într-o bună măsură, de punerea în practică, încă din timp de pace, a unei mentenanțe preventive de înalt nivel pentru echipamentele și materialele conexe folosite. În ceea ce privește reparația, aceasta desemnează toate măsurile luate pentru repune un material în starea de funcționare specifică cât mai rapid posibil. În opinia noastră, prin ceea ce presupune mentenanța aceasta este strâns legată de suportul logistic al fiecărei structuri militare. De fapt, se asigură mentenanța a tot ceea ce există în suportul logistic.

Mișcările și transporturile sunt funcții esențiale ale logisticii. Natura și conținutul actualelor misiuni executate de Alianță fac din mișcarea și transportul trupelor și materialelor o realitate de netăgăduit. De aici, necesitatea existenței unei capacități suplimentare care să permită trupelor să se deplaseze rapid în teatrele de operații și între acestea dar și să fie în măsură să-și asume întreaga paletă de misiuni.

Susținerea petrolieră este absolut necesară întrucât mijloacele de luptă și de transport pentru a se deplasa și funcționa optim au nevoie de carburanți. Asigurarea carburanților necesari și suficienți îndeplinirii oricărei misiuni se face în cooperare și colaborare cu toate statele membre implicate într-o operație sau alta.

Susținerea medicală este necesară pentru tratarea și evacuarea personalului bolnav, accidentat și rănit, pentru a reduce semnificativ pierderile zi-om și întoarcerea celor răniți la postul lor. În plus, un asemenea sistem influențează consistent moralul efectivelor și devine un multiplicator al forțelor. Totodată, susținerea medicală are un rol important în protecția forțelor. Ea revine țărilor dar planificarea trebuie să fie destul de suplă pentru a lua în calcul abordările multinaționale.

Pe lângă funcțiile menționate, logistica îndeplinește și o serie de funcții cu rol facilitator. Printre acestea se află:

- gestionarea informațiilor logistice (permit combinarea tehnologiilor informației existente și procesele practice logistice pentru a răspunde nevoilor comandamentului NATO și țărilor în materie de informații logistice);
- recepția, regruparea și mersul către înainte (este vorba de faza desfășurării ce este consacrată tranziției unităților, personalului, echipamentelor și materialelor de la porturile de debarcare (POD) până la destinația lor finală;
- accesul la resursele disponibile (achiziția de bunuri și servicii de care comandantul are nevoie);
- susținerea furnizată de țara gazdă (aduce comandantului NATO și țărilor contribuatoare un important sprijin logistic, conform angajamentelor negociate între Alianță și/sau țările contribuatoare și guvernul țării gazdă). Rolul său este să reducă numărul de forțe și de materiale logistice primite pentru țara gazdă pentru a se menține puterea și redeschiderea forțelor care altfel ar trebui să fie asigurate de către țările contribuatoare.

În opinia noastră, și între aceste funcții și suportul logistic există o relație de interdependență. Aceasta întrucât suportul logistic este baza de la care se pleacă în evaluarea nevoilor comandanților NATO ce conduc forțele pentru îndeplinirea misiunilor încredințate.

În fine, alături de funcțiile esențiale și cele facilitatoare, există și domenii conexe în care logistica are un rol major de jucat. În calitate de domenii conexe se pot menționa neutralizarea explozivilor și munițiilor, protecția mediului, cooperarea civilo-militară și normalizarea. Aceasta din urmă este un instrument cheie pentru realizarea interoperabilității, care are incidență directă asupra sustenabilității misiunii și eficacității forțelor în luptă.

De asemenea, logistica cuprinde furnizarea anumitor materiale și servicii, care nu se asigură acum de NATO. Serviciile pentru trupele în luptă și activitățile logistice ce privesc, de exemplu, punerea la dispoziție de personal și competențe, cazare, înhumare, aprovizionare cu apă, cantina, spălătoria, instalațiile sanitare și alte servicii cum ar fi cele poștale și de curierat.

Doi parametri permanenți definesc funcțiile logistice asumate de NATO: logistica de cooperare și logistica multinațională.

Logistica cooperare vizează optimizarea cooperării logistice în așa fel încât să se realizeze economii, să se armonizeze procesele ciclului de viață și să se amelioreze eficacitatea susținerii logistice în timp de pace, în perioada de criză și în timp de război.

Logistica multinațională este menită să amelioreze eficiența și eficacitatea grație punerii în practică a soluțiilor multinaționale ce permit să se răspundă nevoilor operaționale, așa cum ar fi, de exemplu, specializarea rolurilor și susținerea logistică integrată multinațională. Logistica multinațională este un concept ceva mai complex în sensul că presupune crearea de unități de susținere logistică integrate multinațională. În opinia noastră, aici, un rol esențial îl are suportul logistic al unităților nou create.

Unitățile de susținere logistică integrate multinațională (MILU) sunt constituite de cel puțin două țări și sunt însărcinate, sub control operațional a unui comandant NATO la nivel de forță interarme sau componentă, de a furniza susținere logistică unei forțe multinaționale. Astfel, Belgia, Luxemburg, Grecia și Austria au constituit prima MILU, unitatea de transport BELUGA, destinată să susțină forța multinațională de stabilizare (SFOR), ce a succedat IFOR în Bosnia-Herțegovina⁷. Un alt exemplu de MILU este cel constituit în aprilie 2005 de Bulgaria, Lituania, România, Slovacia și Croația pentru a forma și menține în putere „Statul Major interarme al mișcărilor în teatru”⁸.

În NATO întreaga activitate logistică se derulează în deplin consens cu o serie de principii. Acestea din urmă privesc elaborarea de politici și doctrine pentru toate domeniile funcționale ale logisticii, inclusiv mișcările și transporturile, și susținerea medicală. Printre acestea se află următoarele:

⁷ Logistique, http://www.nato.int/cps/fr/natolive/topics_61741.htm, p.5, accesat în 18.06.2013

⁸ Ibidem.

- responsabilitatea colectivă cu rol de element motor al susținerii logistice în NATO. El subliniază că susținerea logistică a operațiilor multinaționale este de natură colectivă;

- voluntariatul. Asumarea de responsabilități de către statele membre este benevolă;

- autoritatea. Există o legătură între responsabilitate și autoritate. Atribuirea de responsabilități oricărui comandant NATO trebuie însoțită de o delegare de autoritate din partea țărilor și a Alianței, pentru a le permite să se achite de responsabilitățile lor,

- primordialitatea nevoilor operaționale. Toate activitățile de susținere logistică, duse atât de sectorul militar, cât și de cel civil, ar trebui să fie axate pe satisfacerea nevoilor operaționale ce condiționează reușita misiunii;

- cooperarea între țări și NATO este esențială. Ea va contribui la folosirea optimă a resurselor limitate;

- coordonarea. Susținerea logistică trebuie să fie coordonată la toate nivelurile și între toți participanții la operația multinațională;

- punerea la dispoziție garantată. Atât țările cât și NATO trebuie să vegheze la punerea la dispoziție a resurselor logistice necesare susținerii forțelor afectate alianței în timp de pace, în perioada de criză sau în caz de conflict;

- suficiența. Susținerea logistică trebuie să fie furnizată cantitativ și calitativ de o manieră suficientă îndeplinirii misiunilor asumate;

- eficacitatea. Resursele logistice trebuie să fie folosite de o modalitate atât eficace și economică pe cât este posibil. Nevoile trebuie să fie inventariate în timp util pentru a fi puse la dispoziție și utilizarea lor se face în condiții de eficiență și eficacitate maximă;

- suplețea. Susținerea logistică trebuie să fie anticipativă, adaptabilă și suficient de suplă pentru a se putea atinge obiectivul fixat. Această suplețe este asigurată printr-o planificare adecvată luându-se în calcul evoluțiile posibile ale situației;

- vizibilitatea și transparența resurselor logistice sunt indisociabile într-o susținere logistică eficace. Comandanții NATO trebuie să poată conta pe schimburile de informații rapide și precise între țări și Alianță pentru a putea defini prioritățile expedițiilor spre zona de operații interarme (JOA) și în interiorul acesteia, pentru a le reorienta conform acordurilor între comandant și elementele de susținere națională și pentru a folosi eficace mijloacele logistice în JOA.

Concluzii

NATO, prin organizarea sa specifică și dotarea în domeniul logisticii, poate oferi suport logistic diferitelor operații conduse de Alianță dar și altor state aflate în nevoie.

În realizarea suportului logistic din Armata României este de dorit să se țină seama permanent de angajamentele pe care România și le-a asumat la integrarea în NATO și la aderarea în UE. De aceea, materializarea acestor

angajamente conform planificării convenite între statul român și structurile NATO este o condiție *sine qua non* a credibilității României pe plan regional și internațional. În acest scop, alocarea permanentă, sistematică și conform înțelegerilor a resurselor umane și financiare realizării lor este o chestiune vitală pentru integrarea deplină a țării noastre în NATO.

Finalitatea punerii în practică a suportului logistic este asigurarea capacităților necesare și suficiente, de o manieră constantă și operativă, care să permită Armatei României asumarea de sarcini concrete în materie de apărare și securitate colectivă, alături de celelalte state membre NATO.

Miza strategică a structurilor de logistică din Armata României este asigurarea operațiilor de suport logistic la care aceasta este parte.

Bibliografie:

1. xxx *F.T./L-1. Manualul sprijinului logistic al Forțelor Terestre în operații conduse de N.A.T.O.*, ediția a II-a - S.M.F.T. 36/2012, București, Statul Major al Forțelor Terestre, 2013.

2. MAZILU, Marian, *Sprijinul logistic al operațiilor întrunite desfășurate pe teritoriul național*, București, Editura Universității Naționale de Apărare „Carol I”, 2012.

3. MINCULETE, Gheorghe, *Tendențe ale managementului logistic în economia globală*, în Buletinul Universității Naționale de Apărare „Carol I” nr. 2/2010, Editura Universității Naționale de Apărare „Carol I”;

4. NISTOR, Sergiu; ANDRONIC, Benoni, *Noțiuni și concepte utilizate în logistica operațiilor multinaționale*, Buletinul Universității Naționale de Apărare „Carol I” nr. 1/2013, București, Editura Universității Naționale de Apărare „Carol I”, 2013;

OPERAȚIILE DE SUPORT LOGISTIC – MIZA STRATEGICĂ A STRUCTURILOR DE SUPORT LOGISTIC

Marius GHINEA*

Suportul logistic al forțelor armate prezintă o importanță deosebită pentru buna funcționare a organismului militar. Aceasta întrucât el reprezintă fundamentul pe care se concepe, organizează și desfășoară activitatea în orice instituție, organizație, grup social sau societate umană în ansamblul său. De fapt, componentele suportului logistic constituie baza de susținere materială a oricărei acțiuni și activități umane, inclusiv în cadrul organizației militare.

Cuvinte-cheie: sprijin logistic, operații, aprovizionare, mentenanță.

Introducere

Realizarea suportului logistic al forțelor armate ni-l reprezentăm ca un proces complex în care intervin variabile cunoscute și controlate de om dar, în egală măsură, și variabile necontrolate generate de factori aleatori. De aceea, construcția sa trebuie făcută cu precădere pe un temei științific și pe o raportare constantă la realitatea în evoluție a câmpului viitor de luptă și a noilor tipuri de riscuri și amenințări de securitate cu care statele lumii se confruntă.

Suportul logistic al forțelor armate reprezintă elementul esențial pe temeiul căruia se concep, planifică, organizează și desfășoară orice activitate din armată. De aceea, este absolut necesar ca acest suport să fie asigurat la timp, în cantitatea cerută și de nivelul calitativ cel mai înalt. Este vorba de tot ceea ce se include în suportul logistic al forțelor armate de la clădiri la asigurarea condițiilor optime de viață și de emuncă ale efectivelor. În plus, necesitatea asigurării suportului logistic al forțelor armate pentru România rezidă în angajamentele pe care aceasta și le-a asumat voluntar la aderarea la UE și NATO. În acest sens, Planul strategic al MapN 2010-2013 se referă atât la realizări cât și la obiective de îndeplinit.

Operațiile de suport logistic

Operațiile de suport logistic constituie o necesitate ce derivă din miza strategică a structurilor de suport logistic. Fiecare misiune internațională la care Armata României participă presupune un suport logistic corespunzător caracterului și naturii acesteia. În acest sens, un exemplu îl reprezintă participarea României la misiunea ATALANTA¹. La această misiune România a participat cu fregata Regele Ferdinand. Ea este prima misiune internațională la

* **Maior Marius GHINEA este doctorand în științe militare și informații în cadrul Universității Naționale de Apărare „Carol I”, București.**

¹ Misiune de suport logistic în teatrul de operații din cadrul misiunii Atalanta, <http://www.amosnews.ro/misiune-de-suport-logistic-teatrul-de-operatii-din-cadrul-misiunii-atalanta-2012-10-10>, accesat în 10.06.2013

care fregata acționează cu elicopterul IAR Puma Naval la bord. De altfel, aproape în fiecare zi de misiune, cei 236 de marinari de la bordul fregatei Regele Ferdinand, execută misiuni în premieră, dând dovadă de profesionalism, seriozitate și dăruire.

Pregătită să execute misiuni de cercetare și asigurare a raionului de acțiune și să fie acel vector al navei care să poată furniza informații de la distanță despre zona de acțiune și eventualele pericole, elicopterul IAR 330 Puma Naval cu numărul 142, a executat joi 4 octombrie, prima misiune de asigurare a suportului logistic într-un teatru de operații. Misiunea a constat într-un transport de materiale de pe aeroportul din Djibouti pe fregata Regele Ferdinand, aflată în marș în zona de operații, stabilită de comanda grupării din care face parte nava românească. Efectuată în premieră, misiunea n-a pus probleme binomului elicopter – navă, materialele ajungând cu bine la bordul fregatei Regele Ferdinand. A fost încă o premieră pentru navă și încă o misiune reușită pentru echipajul fregatei Regele Ferdinand care acționează începând cu data de 1 octombrie, în zona de acțiune a operației ATALANTA. Misiunea de asigurare a sprijinului logistic în teatrul de operații ATALANTA, a reprezentat de asemenea și prima misiune executată de elicopterul Puma Naval pe un aeroport din afara granițelor țării.

Succesul realizării acestor activități în premieră se datorează nivelului de pregătire al echipajului dobândit în cei 8 ani de activitate a fregatei în cadrul forțelor navale și desăvârșită pe timpul programului intensiv de pregătire în vederea participării la operația ATALANTA. În plus, succesul s-a fondat pe un suport logistic adecvat obiectivelor și scopului misiunii.

De asemenea, România își transportă cu mijloace proprii trupele în teatrele de operații folosind în acest scop avionul C134 Hercules aflat în dotarea forțelor sale aeriene.

„Cadrul general al concepției urmărește să statueze principiile și metodele privind politica Ministerului Apărării Naționale de realizare a programelor de înzestrare și modernizare a Armatei României pe termen scurt, mediu și lung în acord cu principiile și prevederile stabilite prin „Strategia de Transformare a Armatei României” și „Directiva de Planificare a Apărării” pentru îndeplinirea Obiectivelor Forței (FGs), respectării contribuțiilor la Forța de Răspuns a NATO (NRF) și în contextul Angajamentelor de la Praga privind Capabilitățile(PCC), precum și al angajamentelor privind contribuția cu forțe și capabilități pentru Uniunea Europeană”².

Îndeplinirea acestui obiectiv se va realiza succesiv, ponderea majoră a achizițiilor și înzestrării cu echipamente noi urmând a se realiza în "Etapa integrării tehnice depline în NATO și Uniunea Europeană". În acest scop, se impune realizarea unui suport logistic modern, eficace, compatibil și standardizat așa cum este în celelalte armate ale statele membre NATO.

Din punct de vedere al duratei de viață, peste 85% din echipamentele aflate în dotarea armatei au resursa depășită. Majoritatea tipurilor de tehnică din

² Concepția de înzestrare cu sisteme și echipamente majore a Armatei României în perioada 2006-2025, <http://www.dpa.ro/documente/politici/ConcepțiaInzestrare.pdf>, p.2. accesat în 19.06.2013

înzestrare sunt realizate după tehnologia anilor 70, sunt uzate fizic și moral, mari consumatoare de carburanți lubrifianți, iar piesele de schimb pentru mentenanță nu se mai găsesc în procesele de fabricație ale societăților comerciale³.

Majoritatea mijloacelor de transport și a tehnicii de luptă care au intrat în serviciu în perioada 1981 – 1989 sunt de fabricație românească. Întrucât din lipsă de comenzi furnizorul a încetat fabricația acestor produse suportul logistic se asigură cu mare greutate.

O parte din aparatura de vedere pe timp de noapte pentru luptători, pentru sistemele de armă, precum și unele mijloacele de protecție individuală și colectivă NBC au rămas slab performante și nu permit îndeplinirea misiunilor la standardele solicitate de Alianță. Probleme critice sunt și în zona sistemelor de apărare aeriană cu bază la sol, precum și la echipamentele de sprijin de luptă aparținând categoriilor de forțe armate. Aceste sisteme sunt depășite din punct de vedere tehnic și fizic, moral și tehnologic, sunt mari consumatoare de resurse și nu mai pot fi modernizate.

În concluzie, analiza comparativă a misiunilor prezente și de perspectivă ce revin structurilor din subordinea categoriilor de forțe ale armatei, determinate de participarea lor la acțiuni militare, a cerințelor operaționale generale ale înzestrării, precum și a stării actuale a armamentului, tehnicii de luptă, echipamentelor și materialelor cu destinație militară, evidențiază discrepanțele existente între posibilitățile și performanțele tehnicii din înzestrare și nevoile reale ale forțelor, situație care impune urgentarea îmbunătățirii de ansamblu a dotării acestora. Altfel spus este necesar un suport logistic la nivelul exigențelor impuse de natura misiunilor la care Armata României participă pe plan internațional.

Miza strategică a structurilor de suport logistic

Pe lângă programele de înzestrare anuale s-au inițiat și programe de perspectivă care au în vedere „nivelul de ambiție”, stabilit în cadrul Alianței Nord-Atlantice, corelat cu angajamentele asumate de România și Strategia de Transformare a Armatei României. Aceste programe se referă în principal la:

- dezvoltarea sistemului de comandă-control la nivel brigadă și divizie;
- operaționalizarea și modernizarea unităților din compunerea Diviziei Naționale, precum și ale capabilităților la nivel „Teatru de Operații”, potrivit angajamentelor asumate;
- realizarea capabilităților de sprijin de luptă (obuziere autopropulsate cal.155 mm și cal. 105 ram);
- realizarea capabilităților ISTAR la nivel divizie;
- înlocuirea avioanelor de luptă din înzestrare cu avioane multirol;
- creșterea capabilităților de transport strategic;
- realizarea capabilității de apărare antiaeriană fa distanțe mari (H/SAM);
- modernizarea navelor din înzestrare și achiziția de nave noi cu performanțe similare celor aparținând statelor membre NATO;

³ Ibidem, pp.3-4.

- asigurarea unei componente navale logistice;
- realizarea sistemelor de culegere, furnizare și monitorizare date meteo-hidrologice;
- asigurarea cu platforme de transport containere, carburanți și materiale;
- asigurarea cu mijloace de containerizare, paletizare și pachetizare;
- modernizarea infrastructurii depozitelor, a bazelor militare și realizarea facilităților militare moderne⁴.

Funcție de impactul operațional și aportul acțional asupra realizării capabilităților necesare apărării României și contribuția în cadrul Alianței Nord Atlantice, dar și în conexiune directă cu fondurile necesare realizării programelor de achiziții/modernizare, sunt considerate programe de înzestrare de importanță strategică, astfel:

- avionul multirol;
- avionul de transport scurt/mediu curier;
- achiziția și modernizarea de nave de luptă;
- sistemele de apărare antiaeriană;
- platformele de transport auto;
- Centrul Național Militar de Comandă;
- transportorul blindat pentru trupe;
- autovehiculele blindate și neblindate;

În opinia noastră, aceste programe de perspectivă desemnează miza strategică a constituirii unui suport logistic adecvat, adică modern, competitiv, flexibil, adaptabil la diverse situații generate de executare a unor misiuni internaționale de către structuri militare românești. Este absolut necesar ca suportul logistic al tuturor categoriilor de forțe să fie unul modern, complet cantitativ și calitativ, precum și atotcuprinzător în sensul „acoperirii” materiale a tuturor domeniilor de activitate din armată. În acest context, un asemenea rol revine logisticii multinaționale care „asigură suportul logistic operațional multinațional și se realizează prin structurile logistice naționale în cooperare cu structurile logistice specifice forțelor multinaționale, cu folosirea pe scară largă a serviciilor diferiților contractori din zona de operații”⁵.

În Armata României structurile logistice îndeplinesc următoarele misiuni:

- a) hrănirea și echiparea efectivelor;
- b) asigurarea cu carburanți-lubrifianți;
- c) organizarea, planificarea și executarea transporturilor;
- d) completarea stocurilor de produse, tehnică și materiale, pe măsura consumului sau distrugerii acestora de către inamic;
- e) mentenanța tehnicii și echipamentelor militare;
- f) prevenirea și combaterea îmbolnăvirilor, acordarea sprijinului medical, evacuarea răniților și bolnavilor, spitalizarea, tratarea și recuperarea acestora;
- g) asigurarea viabilității cailor de comunicație;
- h) cartiruirea trupelor;

⁴ Ibidem, p.12.

⁵ Ordin nr. 36/2008 pentru aprobarea Regulamentului logisticii operațiilor intrunite, http://www.dreptonline.ro/legislatie/ordin_pentru%20aprobare_regulament_logistica_operatii_intrunite_36_2008.php, art.5.

- i) strângerea și evacuarea capturilor de război;
- j) hrănirea, echiparea, cazarea, acordarea asistenței medicale și a indemnizației de muncă prizonierilor de război;
- k) asigurarea acțiunilor și protecția structurilor de logistică⁶.

Apreciem că prin îndeplinirea acestor misiuni se realizează un suport logistic la un grad corespunzător în toate structurile militare.

Concluzii

În esență, suportul logistic al forțelor armate permite acestora să-și organizeze și să-și desfășoare activitățile specifice constant, continuu și conform planificărilor proprii. Există limite, dependențe și erori în punerea în practică a suportului logistic militar. Apreciem că acestea se cer cunoscute și depășite de către cei cu competențe în domeniu. Punerea în practică a suportului logistic este determinat și de îndeplinirea programelor de înzestrare a forțelor armate cu tot ceea ce le este necesar și suficient îndeplinirii misiunilor ce le revin în apărarea națională și colectivă, în asigurarea securității și stabilității locale, regionale și internaționale. Structurile logistice au misiunea de a asigura suportul logistic al forțelor care participă la misiuni internaționale ca urmare a statutului României de membră a NATO și UE. În acest scop, îndeplinirea programelor pe termen lung privind înzestrarea categoriilor de forțe din Armata României ar reprezenta un fundament solid și vizibil pentru capacitatea țării noastre de a-și respecta angajamentele internaționale asumate în domeniul apărării și securității naționale și colective.

Bibliografie:

1. xxx, *F.T./L-1. Manualul sprijinului logistic al Forțelor Terestre în operații conduse de N.A.T.O.*, ediția a II-a - S.M.F.T. 36/2012, București, Statul Major al Forțelor Terestre, 2013.

2. MAZILU, Marian, *Sprijinul logistic al operațiilor întrunite desfășurate pe teritoriul național*, București, Editura Universității Naționale de Apărare „Carol I”, 2012.

3. MINCULETE, Gheorghe, *Tendențe ale managementului logistic în economia globală*, în Buletinul Universității Naționale de Apărare „Carol I” nr. 2/2010, Editura Universității Naționale de Apărare „Carol I”;

4. NISTOR, Sergiu; ANDRONIC, Benoni, *Noțiuni și concepte utilizate în logistica operațiilor multinaționale*, Buletinul Universității Naționale de Apărare „Carol I” nr. 1/2013, București, Editura Universității Naționale de Apărare „Carol I”, 2013;

⁶ Ibidem, art. 15.

STRUCTURA FINANCIARĂ LA NIVELUL MINISTERULUI APĂRĂRII NAȚIONALE, ÎN CALITATE DE ORDONATOR PRINCIPAL DE CREDITE

Anghel STĂMESCU*

În contextul actual, caracterizat printr-o creștere spectaculoasă a complexității relațiilor funcționale, a volumului de informații și mai ales a dinamicii specifice domeniului financiar-contabil, există pericolul creșterii redundanței informațiilor și a timpilor de răspuns la cererile de raportare a stării resurselor. Aceste pericole pot genera decizii caracterizate de subiectivism și aproximări, care conduc inevitabil la dezinformare și la lipsa de realism a actului decizional.

Cuvinte-cheie: *capabilități, domeniului financiar-contabil, bugetul apărării, achiziții pentru apărare.*

Introducere

Generarea de capabilități de apărare credibile presupune continuarea procesului de modernizare a structurii de forțe, în scopul realizării de capabilități cu un grad ridicat de susținere și interoperabilitate, dislocabile în teatru, mobile, flexibile, competente să participe la toată gamă de misiuni NATO și UE dar și la misiuni de tip „coalitie”.

Transformarea structurii de forțe trebuie susținută prin optimizarea Sistemului de planificare programare, bugetare și evaluare, a Sistemului de dezvoltare a capabilităților, a Sistemului integrat de management al achizițiilor pentru apărare, și a unui Management financiar contabil ancorat la realitățile economice actuale.

Structura financiară la nivelul Ministerului Apărării Naționale

Responsabilitatea administrării resurselor financiare pentru cerințele de apărare ale României, dimensionate corespunzător și repartizate spre utilizare Ministerului Apărării Naționale, în calitate de ordonator de credite, este defalcată pe niveluri de competență: ordonator principal de credite; ordonator secundar de credite; ordonator terțiar de credite.

Ordonatorii principali de credite sunt¹: miniștrii, conducătorii organelor de specialitate ale administrației publice centrale, conducătorii autorităților publice și conducătorii instituțiilor publice autonome.

Ordonatorii principali de credite, de multe ori, pot delega această calitate înlocuitorilor de drept ca: secretari generali sau alte persoane împuternicite în

* Anghel STĂMESCU este doctorand în științe militare și informații în cadrul Universității Naționale de Apărare „Carol I”, București.

¹ Legea nr. 500/2002 privind finanțele publice, M.O., Partea I, nr. 597/13.08.2002, art.20

acest scop. În respectiva delegare, ordonatorii principali de credite trebuie să precizeze condițiile și limitele delegării.

În cazurile prevăzute de legi speciale, secretarii generali sunt ordonatorii principali de credite sau alte persoane desemnate prin respectivele legi.

Ordonatorii secundari sau terțiari de credite sunt conducătorii unor instituții publice care au personalitate juridică și sunt în subordinea ordonatorilor principali de credite.

Ordonatorii principali de credite repartizează creditele bugetare aprobate, pentru bugetul propriu și pentru bugetele instituțiilor publice ierarhic inferioare, ai căror conducători sunt ordonatori secundari sau terțiari de credite, după caz, în raport cu sarcinile acestora, potrivit legii.

Ordonatorii secundari de credite repartizează creditele bugetare aprobate, pentru bugetul propriu și pentru bugetele instituțiilor publice subordonate, ai căror conducători sunt ordonatori terțiari de credite, în raport cu sarcinile acestora, potrivit legii.

Ordonatorii terțiari de credite utilizează creditele bugetare ce le-au fost repartizate numai pentru realizarea sarcinilor instituțiilor pe care le conduc, potrivit prevederilor din bugetele aprobate și în condițiile stabilite prin dispozițiile legale.

Toate instituțiile publice trebuie să aibă bugetul aprobat, potrivit prevederilor actelor normative în vigoare.

Ordonatorii de credite au obligația de a angaja și de a utiliza creditele bugetare numai în limita prevederilor și destinațiilor aprobate, pentru cheltuieli strict legate de activitatea instituțiilor publice respective și cu respectarea dispozițiilor legale.

Ordonatorul principal de credite aprobă angajarea, lichidarea și ordonanțarea cheltuielilor din fonduri publice, plata acestora fiind efectuată de către contabil.

Potrivit dispozițiilor legale, angajarea și ordonanțarea cheltuielilor se va efectua numai cu viza prealabilă de control financiar preventiv propriu.

Administrarea fondurilor aprobate Ministerului Apărării Naționale se realizează de structuri economico-financiare specializate, prevăzute în statele de organizare ale fiecărui ordonator de credite, de la nivel central până la nivelul unităților cărora li se aprobă bugete de venituri și cheltuieli.

Structura specializată a Ministerului Apărării Naționale² prin care se asigură îndeplinirea sarcinilor economice și financiar-contabile ce revin ministrului în calitate de ordonator principal de credite este Direcția Financiar-Contabilă, structură care realizează managementul financiar-contabil în Ministerul Apărării Naționale, gestionează bugetul propriu al ordonatorului principal de credite, finanțează nemijlocit ordonatorii secundari și terțiari nominalizați prin ordin al ministrului.

² *Legea nr. 346 din 21 iulie 2006 privind organizarea și funcționarea Ministerului Apărării Naționale*, M.O., Partea I, nr. 654/28 iulie 2006, art. 17

Şeful Direcției Financiar-Contabile se subordonează ministrului apărării, iar pentru exercitarea competențelor ce-i revin, emite dispoziții și instrucțiuni.

Pe baza cercetării efectuate apreciem că, pentru realizarea managementului financiar-contabil optim în Ministerul Apărării Naționale, Direcția Financiar-Contabilă trebuie să-și exercite competențele legale în următoarele domenii:

- planificarea financiară;
- execuția bugetară;
- organizarea și conducerea contabilității;
- inventarierea, evaluarea și reevaluarea patrimoniului;
- pensiile militare de stat și alte drepturi sociale;
- decontările și operațiunile valutare;
- metodologia privind managementul financiar-contabil;
- salarizarea personalului;
- controlul financiar preventiv și intern.

În domeniul planificării financiare, Direcția Financiar-Contabilă are următoarele atribuții³:

- analizează documentele transmise de către Ministerul Finanțelor Publice, prin care se precizează contextul macroeconomic și metodologiile de elaborare a proiectelor de buget și transmite precizări ordonatorilor de credite/directorilor de programe majore;

- analizează, centralizează, întocmește și prezintă ministrului apărării propuneri pentru proiectele de buget, anexele la acestea, pentru anul de plan și estimările pe următorii 3 ani, însoțite de documentații și fundamentări;

- execută întregul proces de fundamentare și elaborare a proiectului de buget;

- transmite Ministerul Finanțelor Publice propunerile pentru proiectele de buget și anexele la acestea;

- analizează limitele de cheltuieli transmise de către Ministerul Finanțelor Publice;

- analizează și formulează propuneri pentru reprioritizarea obiectivelor și sarcinilor aprobate în Consiliul de Planificare a Apărării, în situația în care limitele de cheltuieli sunt mai mici decât necesarul solicitat;

- participă la susținerea proiectului de buget al Ministerului Apărării Naționale la comisiile parlamentare;

- actualizează, dacă este cazul, proiectele de buget ale Ministerului Apărării Naționale, potrivit propunerilor aprobate de comisiile parlamentare și Guvern;

- după aprobarea Legii bugetului de stat, întocmește și transmite Ministerului Finanțelor Publice bugetul Ministerului Apărării Naționale, aprobat

³ Ordinul ministrului apărării nr.M.S.118/19.06.2007, pentru aprobarea regulamentului de organizare și funcționare a Ministerului Apărării, modificat și completat cu Ordinul M.S.152/07.08.2007, art.43, alin.(1)

de ordonatorul principal de credite, pe surse de finanțare, titluri, capitole, subcapitole, paragrafe bugetare și pe trimestre;

- întocmește și prezintă spre aprobare ministrului apărării bugetele ordonatorilor de credite din finanțare și anexele la acestea, pe clasificția economică și pe trimestre;

- transmite bugetele aprobate, spre execuție, ordonatorilor de credite din finanțarea nemijlocită a ordonatorului principal de credite;

- analizează și actualizează, ori de câte ori este cazul, bugetele ordonatorilor de credite pe surse de finanțare, capitole, subcapitole, articole și alineate bugetare;

- solicită de la ordonatorii de credite propuneri de rectificare a bugetelor acestora;

- analizează propunerile de rectificare primite de la ordonatorii de credite și întocmește proiectele de buget rectificate, pe care le prezintă spre aprobare ministrului apărării;

- înaintează propunerile de rectificare aprobate Ministerului Finanțelor Publice, însoțite de documentații și fundamentări detaliate;

- întocmește documentele de susținere a nevoilor de rectificare în cadrul discuțiilor cu reprezentanții Ministerului Finanțelor Publice;

- după aprobarea Legii de rectificare a bugetului de stat, întocmește și transmite ordonatorilor de credite, bugetele rectificate;

- elaborează metodologiile de calcul și fundamentare aferente cheltuielilor cu personalul, pe care le transmite ordonatorilor de credite/directorilor programelor majore în vederea întocmirii proiectelor de buget;

- analizează, expertizează și centralizează Fișele obiectivelor de investiții și formularele aferente, anexate la buget, în vederea transmiterii la Ministerul Finanțelor Publice a Programului de investiții publice, pe grupe de investiții și surse de finanțare;

- monitorizează procesul investițional din Ministerul Apărării Naționale și actualizează Planul de dezvoltare și modernizare a infrastructurii Ministerului Apărării Naționale, Planul de investiții și alte acțiuni asimilate investițiilor aferente infrastructurii Ministerului Apărării Naționale;

- monitorizează actualizarea programelor majore de înzestrare și infrastructura cu finanțare multianuală, la solicitarea beneficiarilor, în vederea planificării și asigurării creditelor de angajament, precum și rambursările de credite externe, plățile de dobânzi și comisioanele aferente acestora;

- întocmește și susține la Comisia Națională de Prognoză, Situația realizării obiectivelor de investiții publice, a programelor și marilor obiective de investiții de importanță națională și Situația realizării acțiunilor de investiții publice – trimestrial;

- întocmește și transmite Ministerului Finanțelor Publice fișa de monitorizare a programului de investiții la finele fiecărui trimestru, în conformitate cu prevederile art. 44, alin.1 din Legea nr. 500/2002 privind finanțele publice cu modificările și completările ulterioare;

- întocmește și transmite Institutului Național de Statistică situația investițiilor realizate în fiecare trimestru, conform reglementărilor încheiate între Ministerul Apărării Naționale și Institutul Național de Statistică și anual, valoarea bunurilor durabile cumpărate;

- monitorizează costurile participării personalului în teatrele de operații pe tipuri de misiuni;

- analizează, fundamentează și include în proiectul de buget fondurile necesare funcționării reprezentanțelor militare cu sediul în străinătate și a personalului trimis la post în organizații și agenții internaționale;

- analizează, expertizează și centralizează necesarul de fonduri aferente domeniilor funcționării reprezentanțelor militare și misiunilor permanente în străinătate, activităților prevăzute în Planul de activități internaționale, participării personalului Ministerului Apărării Naționale la cursuri în străinătate, plata contribuțiilor naționale la NATO – bugetul militar și NSIP - și la alte organisme internaționale la care Ministerul Apărării Naționale este parte;

Planificarea financiară, ca subsistem al activității financiar-contabile, are ca punct de pornire elaborarea studiilor de prognoză și se încheie cu transmiterea pentru executare a bugetului aprobat. Lucrările de planificare financiară sunt materializate în bugete, programe și fundamentări.

În opinia noastră, pentru ca fundamentarea indicatorilor din bugete să fie comparabili, este necesară întocmirea unui nomenclator de costuri pentru reperele care stau la baza calculelor de transformare a obiectivelor, sarcinilor în necesar de fonduri.

Direcția financiar-contabilă va acorda o atenție deosebită compatibilizării clasificății bugetare românești cu cea practică de țările membre NATO, astfel încât încadrarea cheltuielilor, pe articole bugetare, să corespundă în totalitate tipurilor de costuri NATO (cheltuielile cu salariile, hrănirea, echiparea, plata pensiilor militare, din clasificăția românească apar sub formă de costuri cu personalul în clasificăția NATO). De asemenea, o atenție deosebită o vom acorda optimizării și planificării financiare, dar și analizei economice cost-eficiență.

În domeniul execuției bugetare, Direcția Financiar-Contabilă are următoarele atribuții⁴:

- organizează procesul de finanțare a structurilor din Ministerul Apărării Naționale;

- întocmește proiectul de ordin al ministrului apărării privind stabilirea ordonatorilor de credite și a competenței acestora în derularea procesului bugetar;

- verifică, analizează și centralizează cererile de credite ale ordonatorilor de credite din finanțare;

⁴ Ordinul ministrului apărării nr.M.S.118/19.06.2007, pentru aprobarea regulamentului de organizare și funcționare a Ministerului Apărării Naționale, modificat și completat cu Ordinul M.S.152/07.08.2007, art.43, alin.(2)

- întocmește necesarul lunar de credite în vederea transmiterii către Ministerul Finanțelor Publice;
- întocmește documentele pentru deschiderea lunară a creditelor bugetare, iar după semnarea acestora de către ordonatorul principal de credite, le înaintează pentru aprobare Ministerului Finanțelor Publice;
- execută deschiderea lunară, sau ori de câte ori este necesar, a creditelor bugetare, pe baza bugetelor aprobate sau a limitelor de cheltuieli stabilite de Guvern;
- întocmește dispozițiile bugetare de repartizare/retragere a creditelor și borderourile centralizatoare pentru unitățile trezoreriei statului;
- execută retragerea/repartizarea creditelor în cursul lunii între ordonatorii de credite;
- execută retragerea creditelor bugetare deschise și neutilizate;
- întocmește și transmite ordonatorilor de credite din finanțare, lunar, situația operativă privind repartizarea creditelor bugetare;
- întocmește și transmite ordonatorilor de credite situația virărilor de credite bugetare aprobate;
- urmărește evoluția indicatorilor bugetului și a deschiderilor de credite bugetare pe ansamblul Ministerului Apărării Naționale și, detaliat, pe ordonatori de credite;
- întocmește și transmite Ministerului Finanțelor Publice, după aprobare, documentele necesare majorării bugetului Ministerului Apărării Naționale cu donațiile și sponsorizările primite;
- întocmește și transmite ordonatorilor de credite majorările de alocații bugetare din donațiile și sponsorizările primite, după aprobarea acestora de către Ministerul Finanțelor Publice;
- verifică, analizează și întocmește situațiile centralizatoare cu virările de credite și cu modificările de alocații bugetare între trimestre, iar după aprobare, le transmite Ministerului Finanțelor Publice;
- analizează execuția bugetului și, dacă este cazul, face propuneri de preluare la Fondul de rezervă bugetară la dispoziția Guvernului a fondurilor corespunzătoare unor acțiuni anulate sau amânate, concomitent cu solicitarea de fonduri pentru unele sarcini noi ce apar pe parcursul derulării bugetului;
- verifică listele cu obiectivele de investiții, întocmite de ordonatorii de credite, pe baza cărora se efectuează cheltuielile de capital, și le prezintă în vederea semnării acestora, de către persoanele abilitate;
- supune vizei controlorului delegat al Ministerului Finanțelor Publice proiectele de operațiuni economico-financiare și documentele justificative privind finanțarea, după care le prezintă spre aprobare ordonatorului principal de credite;
- efectuează angajarea, lichidarea și ordonanțarea cheltuielilor aprobate prin buget pentru alimentarea conturilor unităților militare finanțate din venituri proprii și din venituri proprii și subvenții;

- prezintă documentele de execuție bugetară la controlul ulterior al Curții de Conturi a României, susține, argumentează și justifică, pe baza actelor normative în vigoare, fiecare operațiune supusă controlului;
- organizează evidența și avizarea bugetelor ordonatorilor de credite din finanțare, în vederea depunerii la unitățile trezoreriei statului;
- întocmește situațiile lunare și anuale solicitate de Institutul Național de Statistică;
- întocmește și actualizează Îndrumarul privind încadrarea cheltuielilor Ministerului Apărării Naționale pe structura clasificăției funcționale și economice și îl transmite ordonatorilor de credite din finanțare;
- întocmește, lunar, situația execuției bugetare pentru cheltuielile de personal, prevăzute în bugetul Ministerului Apărării Naționale și urmărește încadrarea fiecărui ordonator de credite din finanțarea ministrului apărării în alocațiile bugetare aprobate pe trimestre;
- urmărește și asigură îndeplinirea indicatorilor bugetelor unităților și activităților finanțate integral din venituri proprii și a unităților finanțate din venituri proprii și subvenții, pe ansamblul Ministerului Apărării Naționale, cât și pe ordonatori de credite;
- analizează datele raportate, lunar, de ordonatorii de credite privind execuția bugetului, realizarea veniturilor proprii, intrările de credite externe, situația obligațiilor restante față de personalul propriu și furnizori, situația pagubelor și propune măsuri pentru asigurarea unei bune execuții bugetare;
- întocmește, pe baza analizelor financiar-contabile, sintezele privind îndeplinirea indicatorilor financiari de performanță;
- asigură baza de date cu privire la cheltuielile efectuate, în vederea întocmirii situațiilor de raportare la NATO și Uniunea Europeană;
- verifică, analizează, centralizează, întocmește și transmite Agenției Naționale a Întreprinderilor Mici și Mijlocii situația privind volumul achizițiilor publice efectuate de unitățile subordonate Ministerului Apărării Naționale;
- furnizează informații pe fiecare subdiviziune a bugetului aprobat pentru exercițiul bugetar curent cu privire la angajamentele legale anuale sau multianuale aprobate;

Având în vedere că execuția de casă a bugetelor se realizează prin trezoreria statului, pentru fluidizarea circuitului documentelor și operațiunilor, apreciem necesar și propunem majorarea numărului ordonatorilor secundari aflați în finanțarea ordonatorului principal de credite.

Concluzii

Din analiza bugetului Ministerului Apărării Naționale pe ultimii ani rezultă că sumele aprobate au crescut în valoare absolută dar au scăzut ca raport din PIB, cu toate că angajamentul politic al guvernanților a fost să asigure un procent de 2,3% din PIB.

Pentru susținerea motivată în fața Comisiilor de Apărare din Senat și a Ministerului Finanțelor Publice a propunerilor de buget este necesar ca la nivelul organelor de specialitate să se primească informațiile corecte și în timp foarte scurt.

Cunoașterea aprofundată a problematicii bugetare atât la nivel național cât și în interiorul Ministerului Apărării Naționale ne va permite să stabilim cerințele operaționale ale unui sistem informatic privind planificarea și execuția bugetară.

Din punct de vedere financiar-contabil, Armata României a creat un cadru legislativ și instituțional necesar desfășurării unui management financiar-contabil eficient, punându-se bazele dezvoltării conceptului de interoperabilitate, în condițiile în care tot mai frecvent diferite categorii de forțe participă la misiuni în afara granițelor statului, alături de partenerii din NATO sau alte forțe ce acționează sub egida ONU sau OSCE.

Bibliografie:

1. ****Legea nr. 500 din 11.07.2002 privind finanțele publice*, publicată în Monitorul Oficial nr. 597 din 13.08.2002.
2. ****Legea nr. 473/2004 privind planificarea apărării*, Monitorul Oficial al României nr.1052/2004.
3. ****Legea nr. 69/2010 a responsabilității fiscal-bugetare*, publicată în Monitorul Oficial nr. 252 din 20.04.2010.
4. ****Planul strategic al Ministerului Apărării Naționale 2010-2013*
5. BOULESCU, M., *Control financiar-fiscal*, Editura Fundației România de Mâine, București, 2006.
6. LUPU, M., *Studiu privind finanțarea apărării în condițiile restructurării armatei conform standardelor și procedurilor NATO*, teza de doctorat, Biblioteca Universității Naționale de Apărare „Carol I” București, 2008.
7. MIREA, Octavian, *Resurse financiare pentru operaționalizarea structurilor Militare*, Editura Bran, 2009.

OPSEC PENTRU JURNALIȘTII CARE TRANSMIT DIN ZONE DE CONFLICT

Bianca-Iulia SIMION*

Provocările mediului de securitate actual facilitează crearea unei interdependențe între securitatea umană și securitatea operațională în cadrul acțiunilor militare contemporane. Cu o pregătire mai redusă decât cea a militarilor profesioniști, corespondenții care transmit din zone de conflict trebuie să se mențină unui nivel ridicat de reacție la stimulii externi în scopul îndeplinirii cu succes a misiunii cu care au fost trimiși în teatrele de operații.

În prezent, pe fondul accentuării crizelor din Africa și Orientul Mijlociu, jurnaliștii se află în fața unor noi riscuri și amenințări, care impun o revizuire a abordării problemelor de securitate operațională. Asigurarea capacităților relevante, cooperarea cu militarii, precum și securitatea pe parcursul operațiunilor în care se implică, reprezintă priorități curente ale jurnaliștilor, priorități care impun identificarea și dezvoltarea unor direcții de acțiune pragmatice de perspectivă în raport cu evoluția mediului de securitate.

Cuvinte-cheie: OPSEC, securitate umană, misiuni, jurnaliști, zone de conflict.

Introducere

Lumea este un loc tot mai periculos pentru jurnaliști. În medie, mai mult de 30 de jurnaliști sunt uciși în fiecare an, iar criminalii rămân nepedepsiți în aproape 9 din 10 cazuri. Sute de jurnaliști sunt atacați, amenințați sau hărțuiți anual. Mulți sunt urmăriți sau au apelurile și comunicările interceptate. Mai mult de 150 sunt în spatele gratiilor în orice moment, unii fără a fi acuzați de o crimă¹. De-a lungul specializării, jurnaliștii se confruntă cu stres emoțional ori de câte ori aceștia acoperă subiecte care implică durere sau pierderi de vieți omenești. Rezultatul este un grad ridicat de stres pentru presa locală din orașe mici până la cea din zonele de conflicte internaționale, desfășurându-și activitatea într-un mediu din ce în ce mai ostil. Jurnaliștii din întreaga lume trebuie să aibă din ce în ce mai multă grijă, atât de propria persoană cât și de colegii lor, acum mai mult decât oricând înainte.

Securitatea operațională², așa cum este definită de Departamentul de Apărare al Statelor Unite ale Americii, este un proces de identificare a informațiilor deosebit de importante și analizarea ulterioară a acțiunilor proprii și a altor activități, pentru:

a) identificarea acelor acțiuni care pot fi observate de sistemele de contrainformații ale adversarului.

* Bianca-Iulia SIMION este studentă în anul al III-lea la programul de licență Studii de Securitate, Universitatea Babeș-Bolyai, Cluj-Napoca. E-mail: simion.bianca_iulia@yahoo.com

¹ Date statistice oferite de Committee to Protect Journalists, www.cpj.org

² În Dicționarul de termeni militari și asociați (www.dtic.mil/doctrine/new_pubs/jp1_02.pdf)

b) determinarea indicatorilor pe care sistemele de contrainformații ale adversarului i-ar putea obține și care ar putea fi interpretați sau care, adunați, ar putea da informații deosebit de importante în timpul necesar, pentru a fi utile adversarilor.

c) selectarea și executarea măsurilor care elimină sau reduc la un nivel acceptabil punctele slabe ale acțiunilor proprii ce pot fi exploatate de adversar.

Conceptul de securitate umană a fost dezvoltat inițial de către Organizația Națiunilor Unite, în *Raportul asupra dezvoltării umane*³ din anul 1994, din necesitatea abordării centrate pe individ a securității, ca modalitate unică de realizare a stabilității naționale, regionale și chiar mondiale. A fost întocmită o listă⁴ cu șapte preocupări specifice de securitate: securitatea economică; securitatea hranei; securitatea sănătății; securitatea mediului; securitatea personală – siguranța față de război, tortură, molestare sexuală și de altă natură; securitatea comunității; și securitatea politică.

Din analiza definițiilor celor două concepte reiese faptul că securitatea umană și securitatea operațională se întrepatrund și se sprijină reciproc: securitatea umană este pusă în pericol dacă securitatea operațională este neglijată, iar securitatea operațională presupune în primul rând asigurarea securității umane. Provocările mediului de securitate actual facilitează crearea unei interdependențe între securitatea umană și securitatea operațională în cadrul acțiunilor militare contemporane.

În prezent, la nivel mondial există un număr notabil de organizații al căror scop principal este instruirea și susținerea jurnaliștilor care transmit din zone de conflict, pentru ca aceștia să își îndeplinească sarcinile asigurându-și securitatea personală pe tot parcursul misiunii. Încă de la înființare, Reporterii fără Frontiere⁵ a dezvoltat treptat două sfere esențiale de activitate: s-a dedicat furnizării de materiale, de asistență financiară și psihologică a jurnaliștilor care transmit din zonele de conflict, și a acționat cu prioritate pentru asigurarea securității noului tip de media și urmării cenzurii pe internet, adaptându-se continuu la provocările mediului de securitate.

Comitetul pentru Protecția Jurnaliștilor⁶ (CPJ) promovează libertatea presei în întreaga lume și apără dreptul jurnaliștilor de a raporta știri, fără teama de represalii. CPJ asigură fluxul liber de știri și comentarii prin luarea de măsuri acolo unde jurnaliștii sunt atacați, închiși, uciși, răpiți, amenințați, cenzurați, sau hărțuiți. Crezul organizației este că jurnalismul joacă un rol vital în echilibrul de putere dintre un guvern și cetățenii săi. Când jurnaliștii unei țări sunt reduși la tăcere, cetățenii sunt reduși la tăcere. Protejând jurnaliștii, CPJ protejează libertatea de exprimare și democrația.⁷

³ United Nations, *Human Development Report: New Dimensions of Human Security*, <http://hdr.undp.org/reports/global/1994/en>

⁴ Stephanie LAWSON, *Relații Internaționale: O scurtă introducere*, CA Publishing, Cluj-Napoca, 2010, pg 119

⁵ Reporters without Borders este o organizație non-profit și are statut de consultant în cadrul Organizației Națiunilor Unite și UNESCO. www.rsf.org

⁶ Committee to Protect Journalists este o organizație independentă, non-profit care promovează libertatea presei din întreaga lume. www.cpj.org

⁷ Aceste două organizații sunt cele mai implicate la nivel internațional în oferirea suportului de care jurnaliștii care transmit din zone de conflict au nevoie, însă se remarcă la nivel regional și alte organizații implicate în

1. Pregătire anterioară plecării în teatrul de operații

1.1. Formarea în domeniul securității operaționale

Cursuri de instruire de securitate operațională pentru jurnaliști sunt oferite de către firmele private începând din anii 1990, și sunt organizate în principal de foști militari. Cele mai multe pun accentul pe abilitățile personale, de conștientizare, orientate spre combaterea riscurilor și pericolelor de pe câmpul de luptă, împreună cu acordarea primului ajutor. O astfel de formare este foarte recomandată pentru jurnaliștii care acoperă confruntări armate de orice fel.

Cunoștințe și abilități sunt împărtășite atât în sala de clasă cât și în simulări complexe pe teren care provoacă jurnaliștii să aplice abilitățile învățate și să lucreze împreună. Până de curând, cursurile de formare a corespondenților de război nu s-au specializat în abordarea evenimentelor non-militare neprevăzute, cum ar fi reducerea riscului de agresiune sexuală în timpul misiunii sau diminuarea riscurilor întâlnite în cercetarea acțiunilor de crimă organizată. Din 2011, însă, firmele noi și cele existente au dezvoltat module de formare privind scenarii civile și de securitate digitală⁸.

Un astfel de curs este organizat anual și în România, gratuit, de către Ministerul Apărării Naționale, prin intermediul Direcției de Informare și Relații Publice. Cursul abordează, la nivel teoretic și practic, teme privind procedurile de acreditare și de lucru ale jurnaliștilor pe timpul operațiilor militare, reguli de siguranță și protecție în zonele de conflict, securitatea operațională și mijloacele de acordare a primului-ajutor. Cursanților le este prezentată tehnica de luptă și echipamentul din dotarea unor structuri militare care au participat la misiuni în teatrele de operații internaționale, tehnici de supraviețuire, instrucție alpină, trageri demonstrative cu armamentul de infanterie, efectele armamentului și a muniției de război, învățarea și exersarea măsurilor de protecție și cum se realizează orientarea în teren necunoscut.⁹

1.2. Evaluarea securității

Înainte de a pleca într-o țară străină, mai ales într-o zonă conflictuală, este indicată identificarea riscurilor potențiale de securitate asociate cu efectuarea misiunii. Planul ar trebui să includă persoanele de contact și timpul și mijloacele de comunicare, să descrie toate riscurile cunoscute, inclusiv istoricul de probleme în zona de raportare, și planurile de urgență care să abordeze riscurile percepute. Ar trebui să fie consultate diverse surse, inclusiv jurnaliști cu experiență în locație sau subiect, consultanți diplomatici, rapoarte cu privire la libertatea presei și drepturile omului, precum și cercetări academice.

Riscurile ar trebui să fie reevaluate în mod frecvent în funcție de evoluția evenimentelor. Riscurile care trebuie identificate pot include :

susținerea acestui deziderat, precum: Institute for War and Peace Reporting, Society of Professional Journalists, International News Safety Institute, UNESCO, Human Rights Watch, International Federation of Journalists, International Consortium of Investigative Journalists.

⁸ SMITH, Frank, O'BRIEN, Danny, *Journalist Security Guide*, Committee to Protect Journalists, 2012, pg 25

⁹ <http://www.mapn.ro/corespondenti/> accesat la 17.10.2013

- pericole din teatrul de operații, precum: trageri, mine antipersonal, bombe cu dispersie, capcane, și agresiuni prin artilerie sau lovituri aeriene;
- atentate teroriste;
- răpirea pentru răscumpărare sau șantaj politic;
- pericolele specifice mulțimilor, inclusiv posibilitatea de agresiune sexuală, furt, atac cu gaze lacrimogene sau violențe;
- subiecți ostili (actori potențiali ostili, inclusiv autoritățile guvernamentale, grupuri de rebeli și forțele neregulate)
- fiabilitatea informațiilor (dacă echipa are acces la cele mai recente actualizări de securitate pentru zonă, cine și care au fost principalele surse de informare pentru analiza de risc, precum și gradul în care informațiile disponibile pot fi depășite sau limitate)
- riscurile implicând cazarea și mijloacele de transport ce vor fi utilizate (de ce opțiunea de cazare propusă este considerat sigură, dacă este păzită, dacă este situată într-o zonă sigură, dacă locația are funcții de comunicare funcționale, ce riscuri asociate există în utilizarea transportului public, cum va fi selectat conducătorul auto în cazul închirierii unui autoturism, etc)
- riscuri asociate cu profiluri individuale ale membrilor echipei (cum ar fi naționalitate, etnie, rasă, sex sau orientare sexuală)
- punctele de trecere a frontierei și alte interacțiuni cu grupuri armate potențial ostile sau nedisciplinate;
- supravegherea fizică (duce la răpirea sau identificarea surselor) ;
- supravegherea electronică și interceptarea informațiilor sau a surselor;
- potențialul de încredere și loialitate a surselor, soferilor, martorilor ș.a.m.d.;
- criminalitatea comună și alte tipuri de incidente asemănătoare;
- pericolele naturale, cum ar fi uraganele și inundațiile;
- riscurile de sănătate, de la boli cu transmitere hidrică la SIDA

Evaluarea riscurilor trebuie să ia în considerare, de asemenea, posibilitatea ca orice împrejurare, de la o situație politică tensionată la un dezastru natural, poate escalada și se poate agrava considerabil. Evaluarea ar trebui să includă informații despre posibile locații de refugiu și care sunt modalitățile de obținere a informațiilor actualizate în interiorul țării.

În evaluare, este indicată descrierea detaliată a modului în care jurnalistul intenționează să comunice cu editorii, colegii și cu cei dragi în afara zonei de risc. Jurnalistul și oamenii de contact ar trebui să decidă în avans cât de des doresc să comunice, prin ce mijloace și în ce interval de timp și dacă este necesar luarea unor măsuri de precauție pentru a evita interceptarea comunicațiilor. Cel mai important, jurnalistul și persoana de contact trebuie să decidă în prealabil în ce moment lipsa comunicării la ora stabilită este considerată o urgență și pe cine să sune persoana din țară pentru un răspuns cuprinzător la localizarea jurnalistului și asigurarea ieșirii sau eliberării sale.

1.3. Analiza legislației specifice

Jurnaliștii, pentru a evita pe cât posibil reținerea lor și pentru a ști la ce riscuri se expun, ar trebui să aprofundeze toate legile aplicabile din domeniul presei, inclusiv legile care reglementează accesul la informațiile publice, accesul la proprietate privată, legile cu privire la calomnie și defăimare, precum și restricțiile privind conținutul informărilor pe care multe țări represive încearcă să le impună. Chiar dacă se optează conștient la împingerea limitelor de conținut, este indicată cunoașterea restricțiilor și implicațiile semnificative determinate de încălcarea acestora. Jurnaliștii trebuie să aibă o înțelegere clară a riscului potențial existent și a capacității și disponibilității trustului de presă din care fac parte de a oferi sprijin în cazul în care apar probleme.

Jurnaliștii care călătoresc la nivel internațional ar trebui, de asemenea, să cerceteze dacă au nevoie de o viză de jurnalist pentru a raporta dintr-o anumită țară¹⁰. În cele din urmă este o decizie care le aparține, însă atunci când ai de-a face cu poliția, forțele armate, sau alți oficiali este aproape întotdeauna mai bine să ai acreditare oficială. Este imperios ca pașaportul să fie valabil cel puțin încă șase luni de la plecarea în teatru.

1.4. Asigurarea de sănătate

Alegerea unei asigurări de sănătate adecvată este printre cele mai dificile provocări cu care se confruntă mulți jurnaliști care se pregătesc să opereze din zone conflictuale. Este indicată cercetarea atentă a opțiunilor și revizuirea politicilor de restricții, cum ar fi excluderea de leziuni rezultate din acte de război sau de terorism. Organizația Mondială a Sănătății recomandă călătorilor internaționali să confirme că asigurarea lor acoperă schimbări în itinerariu, evacuarea medicală de urgență, și repatrierea rămășițelor pământești în caz de deces. Acoperirea de prejudicii pe termen lung sau handicap pot fi cea mai importanta parte din orice plan de asigurare. Un număr surprinzător de mare de jurnaliști lucrează de obicei cu asigurare mică sau care lipsește cu desăvârșire¹¹.

1.5. Îngrijire medicală și vaccinări

Păstrarea unei forme fizice adecvate și menținerea unei diete adecvate sunt măsurile preventive primare. Jurnaliștii care se așteaptă să fie în străinătate sau în misiune la distanță pentru o perioadă semnificativă de timp ar trebui să ia în considerare vizite profesioniștilor din domeniul medical înainte de plecare, inclusiv medicului lor de îngrijire primară, dentistului, optometristului, ginecologului sau terapeutului fizic. În special, orice lucrare dentară necesară ar trebui să fie finalizată înainte de a pleca.

Dacă urmează călătorii la nivel internațional, este necesară consultarea cu un medic calificat sau cu o clinica specializată în călătorii internaționale pentru a se asigura că primesc toate vaccinurile necesare. Ca dovadă de vaccinare, este

¹⁰ În multe cazuri, jurnaliștii au călătorit în țări restrictive cu vize turistice sau alte tipuri de vize non-jurnaliste, ca o modalitate de a ocoli cenzura și pentru a-și îndeplini eficient activitatea. Jurnaliștii ar trebui, cu toate acestea, să cântărească potențialele consecințe juridice.

¹¹ SMITH, Frank, O'BRIEN, Danny, *op.cit.*, 2012, p. 7

indicată întocmirea de fotocopii ale unui certificat de vaccinare internațional de culoare galbenă, semnat și ștampilat de către Organizația Mondială a Sănătății, acest certificat fiind valabil la aproape toate clinicile calificate. Organizația Mondială a Sănătății susține că unii asiguratorii pot solicita dovada de imunizare ca o condiție pentru acoperirea medicală de urgență sau repatriere, în caz de urgență. Unele națiuni pot cere dovada de vaccinare, ca o condiție de intrare pe teritoriul statului lor¹².

Este necesară cunoașterea tipului de sânge și deținerea unei cărți de donator de sânge sau alt card medical care să indice în mod clar grupa. Cei care lucrează în medii ostile ar trebui să poarte fie o brațară fie un card laminat care să indice grupa sanguină și alergiile.

2.Securitatea operațională în zonele de conflict

2.1. Încorporat sau independent?

Alegerea perspectivei din care un jurnalist urmează să observe un conflict este deosebit de importantă. Acesta trebuie să realizeze o cercetare minuțioasă a politicii, istoriei și a comportamentului tuturor grupurilor armate active din zonă. Trebuie luat în calcul faptul că circumstanțele de la fața locului se pot schimba în orice moment, fără avertizare.

Termenul "încorporați"¹³ a fost popularizat de către armata SUA la începutul anilor 2000, și este utilizat pentru desemnarea jurnaliștilor care au călătorit împreună cu unitățile militare specifice în timpul invaziei conduse de SUA în Irak. Jurnaliștii încorporați cu orice forță armată sunt obligați să călătorească cu unitatea militară, respectând întru totul ordinele ei¹⁴, și trebuie să evite orice acțiune care ar putea dezvălui locația unității, pentru că i-ar compromite securitatea acesteia.

Decizia de a merge într-o zonă conflictuală încorporat sau unilateral¹⁵ presupune confruntarea unor compromisuri. Încorporarea alături de forțele militare oferă avantajul accesului exclusiv la povești din prima linie, dar poate veni în detrimentul obținerii altor perspective, precum impactul luptei asupra civililor. Jurnaliștii care călătoresc independent de forțele armate ar putea avea acces la un câmp mai larg pentru obținerea de informații. Decesele sunt mai frecvente în rândul jurnaliștilor care raportează în mod unilateral, însă nici riscul de încorporare alături de forțele militare nu ar trebui să fie subestimat¹⁶.

Jurnaliștii care aleg să meargă în teatrul de operații alături de unități militare trebuie să fie atenți să nu iasă în evidență într-un mod care ar sugera că

¹² Bolivia, de exemplu, solicită ca vizitatorii să fie vaccinați împotriva febrei galbene.

¹³ embedded

¹⁴ SMITH, Frank, O'BRIEN, Danny, *op.cit.*, 2012, p. 26

CPJ a documentat o serie de dispute din cadrul grupurilor de jurnaliști încorporați. Autorități militare și reprezentanți ai grupurilor armate, de exemplu, au refuzat accesul jurnaliștilor a căror raportare a fost văzută ca nefavorabilă

¹⁵ Independent de forțele militare

¹⁶ Nouă jurnaliști au fost uciși în timp ce însoțeau forțele militare în Irak din 2003 până în anul 2009, în timp ce șase jurnaliști încorporați au murit în Afganistan din 2001 până în 2011. Date statistice oferite de Committee to Protect Journalists, www.cpj.org accesat în 17.10.2013

sunt ofițeri sau consilieri. Lunetiștii sunt instruiți pentru a viza siluetele de posibili ofițeri în unități militare opuse. Jurnaliștii trebuie să poarte sau să aibă asupra lor legitimațiile de presă și veste sau însemne¹⁷ care să confirme statutul jurnalistului la o analiză mai detaliată.

Jurnaliștii care lucrează în mod independent ar trebui să fie conștienți de modul în care aspectul și comportamentul lor arată din depărtare. O cercetare efectuată de CPJ¹⁸ arată că fotojurnaliști sau cameramani au fost confundați cu combatanți. Jurnaliștii care lucrează în mod independent ar trebui să aleagă o vestimentație care nu seamănă cu uniformele militare și nu iese în evidență de la distanță. Jurnaliștii trebuie, de asemenea, să fie conștienți de impactul transmisiunilor în timp real. Ceea ce poate fi convingător pentru publicul aflat departe de zona de conflict, poate fi perceput în câmpul de luptă drept oferirea de informații inamicului.

2.2. Cooperarea dintre jurnaliștii încorporați și militari

Jurnaliștii trebuie să accepte anumite reguli stricte atunci când aleg să plece în teatrul de operații alături de militari. Încălcarea oricăreia dintre regulile de bază poate duce la pierderea statutului de jurnalist acreditat și îndepărtarea din zona operației militare.

- Jurnaliștii acreditați poartă permanent la vedere ecusoanele de acreditare.

- Jurnaliștii acreditați nu vor putea intra fără escortă în nici o zonă restricționată.

- Jurnaliștii acreditați își vor transporta toate obiectele personale și de lucru, inclusiv lăzile cu echipament, baterii, cabluri și echipamentul personal de protecție.

- Jurnaliștii acreditați se vor supune normelor de disciplină specifice naționale, ordinelor și regulilor comandantului din zona de operație.

- Toate interviurile cu militari vor fi oficiale. Respectarea securității informației îi revine militarului intervievat, dar el trebuie să fie informat de jurnalist atunci când i se ia un interviu.

- Jurnaliștii acreditați trebuie să respecte dreptul la viață privată și spațiu personal al militarilor atunci când se odihnesc și să nu îi filmeze sau să le pună întrebări în acest timp.

- Relatările scrise ori înregistrate din locuri situate în afara zonei comandamentului principal vor cuprinde descriptori geografici generali (expl: „zona nordică”). Nu se vor face specificații de loc exacte fără aprobarea comandantului structurii sau misiunii respective.

- Jurnaliștii acreditați nu se vor îndepărta de escorta pusă la dispoziție pe întreaga perioadă de timp și vor urma instrucțiunile acesteia.

- Jurnaliștii acreditați nu au voie să poarte arme.

- Interviurile cu militarii, se pot face doar după terminarea misiunilor.

¹⁷ Conform Convenției de la Geneva din 12 august 1949

¹⁸ SMITH, Frank, O'BRIEN, Danny, *op.cit.*, pg 27

- Jurnaliștii acreditați nu pot intervieva/fotografia un militar rănit, fără consimțământul asumat al acesteia. Medicul curant va confirma dacă militarul este capabil din punct de vedere medical să ofere un consimțământ asumat. Difuzarea imaginilor care ilustrează transportul sau transferul victimelor este permisă doar dacă persoana sau rănille acesteia nu pot fi identificate.

- Pe timpul misiunilor desfășurate noaptea, sursele luminoase vizibile și dispozitivele infraroșu nu vor putea fi folosite de jurnaliști decât cu acordul expres al comandantului misiunii, obținut dinainte.

- Pentru asigurarea securității operaționale, și numai din acest motiv, se pot institui temporar embargouri informaționale care vor fi ridicate de îndată ce situația nu mai impune acest lucru.

În realizarea reportajelor sau articolelor, nu pot fi utilizate date exacte despre: mărimea efectivelor, echipamente sau rezerve strategice, numărul avioanelor sau specificarea punctelor de plecare al misiunilor efectuate de avioane, altele decât cele de pe sol sau de pe portavioane (numărul și tipul avioanelor pot fi descrise în termeni generali precum „multe”, „puține”, „luptătoare”, „avioane”); informații despre operațiuni viitoare, operațiuni curente, operațiuni amânate sau anulate sau informații ce țin de asigurarea securității bazelor și taberelor militare; imagini care ar putea dezvălui nivelul de securitate al bazelor și taberelor militare, în special cele luate din aer sau din satelit care pot arăta numele sau pot specifica așezarea unităților militare; numele sau așezarea geografică a unităților militare în aria de responsabilitate; date despre activitățile de culegere de informații, inclusiv ținte, metode și rezultate; informațiile exacte din timpul desfășurării misiunilor referitoare la mișcările, dislocările și poziționarea trupelor aparținând cobeligeranților; informațiile despre avioanele pierdute sau doborâte, atâta timp cât misiunile de căutare și salvare continuă; informațiile despre unitățile de forțe pentru operații speciale; informații despre eficiența sistemelor de război electronic ale adversarului; orice informație despre propriile echipamente sau proceduri de război electronic; informații despre eficiența mijloacelor adversarului de camuflaj, ținte false, culegerea de informații sau măsurile de securitate; informațiile despre măsurile luate pentru asigurarea protecției bazelor și taberelor militare, exceptându-le pe cele vizibile sau foarte ușor identificabile. Sunt interzise fotografiile sau imaginile filmate care surprind fața, plăcuța cu numele sau alte elemente de identificare ale deținuților.¹⁹

2.3. Reguli de război

Diferite reguli de război se aplică în funcție de metoda prin care jurnalistul alege să își desfășoare activitatea, adică dacă este încorporat sau nu. Un jurnalist acreditat, în uniformă, devine în mod legal o parte a unității militare cu care el sau ea se deplasează, în conformitate cu Convențiile de la Geneva din 1949. Jurnaliștii încorporați pot fi atacați de către forțe opuse, fiind parte a

¹⁹ Articolul 13 din Convenția de la Geneva

unității, și pot fi ulterior reținuți în mod legal pe durata ostilităților ca prizonieri de război²⁰.

Jurnaliștii au dreptul de a documenta conflicte armate ca civili care operează independent de orice forță militară, conform Protocoalelor adiționale Convențiilor de la Geneva din 1977. Nici un civil, inclusiv un jurnalist, nu poate fi vizat în mod legal de orice forțe. Dar jurnaliștii independenți se confruntă cu anumite riscuri, astfel, cei capturați în timp ce lucrează în mod unilateral pot fi acuzați de infracțiuni civile, precum spionajul și pot fi supuși standardelor sărace sau abuzive ale închisorilor civile.

Cei mai mulți jurnaliști și experți²¹ în securitate recomandă nepurtarea de arme de foc sau alte unelte asociate atunci când transmit din zone de conflict. Acest lucru poate submina poziția jurnalistului în calitate de observator și, extensiv, starea tuturor jurnaliștilor care lucrează în zona respectivă.

2.4. Securitatea informațiilor

Securitatea informațiilor înseamnă apărarea datelor, de la note de cercetare la detaliile confidențiale ale contactelor, de la detaliile de bază privind itinerariul la fișiere audio și video. Aceasta înseamnă protejarea datelor care sunt private, precum și protecția vieții private de comunicare între jurnalist și colegii săi sau surse. Fișierele digitale de pe computer ar putea fi elementul cel mai prețios. Pierderea lor poate să deformeze o poveste sau, mai rău, să pună o sursă în pericol. Volumul și complexitatea atacurilor asupra datelor digitale ale jurnaliștilor este în creștere într-un ritm alarmant. Autoritățile din numeroase țări, de la Etiopia până la Columbia, au accesat telefoanele, e-mailurile, conversațiile text ale reporterilor²². Jucători guvernamentali nu sunt singurii care folosesc supravegherea digitală și sabotajul; organizațiile criminale mari încep să exploateze oportunitățile operând cu o tehnologie din ce în ce mai performantă. Trebuie avut în vedere faptul că persoanele de contact sunt la fel de susceptibile de a fi ținte ale interceptării ca și jurnaliștii, dacă acestea nu folosesc propriile măsuri de precauție.

Tehnologia prin satelit este un instrument esențial pentru jurnaliștii care lucrează în zonele de conflict în care internetul și alte conexiuni internaționale sunt nesigure sau au fost închise de autorități. Experții în domeniul tehnologiei sunt de acord că telefoanele ce operează prin sateliți pot fi urmărite cu ușurință. Detectarea emisiilor de radiofrecvență este "relativ simplă pentru un tehnician instruit"²³. Este recomandat să se respecte protocoale stricte atunci când se utilizează telefoane prin satelit într-un mediu ostil: evitarea utilizării unui dispozitiv prin satelit din aceeași locație de mai multe ori; evitarea utilizării unui

²⁰ Statutul de prizonier de război poate fi un beneficiu. Prizonierii au obligația legală de a fi închiși departe de ostilități, trebuie să fie hrăniți, acordată atenție medicală, și identificați public ca prizonieri, și li se permite să trimită și să primească e-mailuri. Prizonieri de război nu poate fi acuzați de spionaj sau infracțiuni civile, cum ar fi intrarea într-un alt stat fără viză .

²¹ SMITH, Frank, O'BRIEN, Danny, *op.cit.*, 2012, pg 12

²² Ibidem, p. 18

²³ În conformitate cu SaferMobile - o organizație non-profit cu sediul în SUA care militează pentru apărarea drepturilor omului și a jurnaliștilor care folosesc tehnologia mobilă în desfășurarea activității lor.

dispozitiv prin satelit de la o locație care nu pot fi ușor evacuată în caz de atac; păstrarea lungimii maxime de transmisie de 10 minute²⁴; oprirea dispozitivului și scoaterea bateriei acestuia imediat cum transmisia s-a sfârșit și înainte de a călători; ștergerea jurnalelor de apeluri și a dosarelor trimise pentru a proteja sursele, și păstrarea cartelei SIM separat de telefon atunci când nu se transmite.

2.5. Echipamentul de protecție

Jurnaliștii ar trebui să fie complet echipați cu echipamente adecvate situației și mediului în care își desfășoară activitatea. În situații extreme, acest lucru ar putea implica purtarea unui costum de protecție, care transportă detectoare, sau ingerarea de comprimate orale pentru a bloca sau a acționa împotriva posibilor agenți nucleari, biologici sau chimici. În zonele de conflict, situația ar implica purtarea vestelor evaluate pentru a rezista la gloanțe de mare putere.

Jurnaliștii care au nevoie de vestă antiglonț ar trebui să o aleagă în funcție de amenințările posibile. Dacă subiectul cercetat de un jurnalist este un conflict armat, acesta are nevoie de o vestă capabilă să oprească gloanțe de mare viteză destinate uzului militar. Toți jurnaliștii trebuie să fie conștienți, însă, că nici o vestă nu garantează lipsa rănirii în cadrul unui atac direct. O persoană ar putea fi rănită grav sau chiar muri din cauza traumei cauzate de impactul direct, chiar dacă proiectilul se oprește în armura vestei. Căștile sunt de asemenea recomandate pentru jurnaliștii care transmit din zonele de conflict, însă, ca și în cazul vestei anti-glonț, o cască trebuie să ofere în principal protecție împotriva șrapnelului, însă este probabil să fie penetrată de o lovitură directă. Este obligatorie purtarea căștii și vestei ori de câte ori jurnaliștii patrulează împreună cu forțele militare pentru asigurarea securității lor.

2.6. Protecția în cazul atacului cu ADM

Jurnaliștii, pentru a-și asigura un minim de siguranță, trebuie să înțeleagă cum funcționează amenințările chimice, biologice și nucleare. "Într-un caz de urgență privind radiațiile, vă puteți gândi la distanță, timp, și ce scuturi să folosiți ca dispozitive de protecție" a scris New York Times într-un document din 2011 pentru pregătirea reporterilor lor. "Distanța înseamnă îndepărtarea de o deversare de material radioactiv sau alte surse de radiații. Timpul înseamnă că, dacă vă aflați într-o zonă în care dozimetrul arată prezența radiațiilor, nu stați mai mult decât trebuie. În anumite circumstanțe, s-ar putea obține o anumită protecție prin adăpostirea într-o clădire din cărămidă sau beton."

2.7. Proteste și revolte, crime și acțiuni teroriste

Jurnaliștii care sunt specializați pe tematica protestelor și a altor tulburări civile violente se confruntă cu riscuri fizice și juridice din toate părțile, de multe

²⁴ Chiar și acest interval ar putea fi prea lung, întrucât urmărirea instantanee este posibilă. SMITH, Frank, O'BRIEN, Danny, *op.cit.*, 2012, pg 29

ori în același timp.²⁵ A fi conștient de propria localizare în orice moment este esențială, iar acest lucru înseamnă, de obicei, găsirea unui punct care permite observarea atât a protestatarilor cât și a forțelor de ordine sau a altor autorități, fără a ajunge între cele două părți. Este indicat ca jurnaliștii care transmit din mijlocul protestelor să fie pregătiți în permanență pentru evacuare în avans, și să ia în considerare lucrul în echipă atunci când se informează despre orice situație cu riscul potențial de a deveni violentă. Îmbrăcămintea ar trebui să fie adecvată situației (inclusiv situații în care ar fi mai bine ca jurnalistul să iasă în evidență sau să treacă neobservat). Hainele ar trebui să nu fie multate și să fie confecționate din țesături naturale, deoarece materialele sintetice pot lua foc și arde mult mai repede²⁶. Federația Internațională a Jurnaliștilor recomandă cameramanilor și fotografilor să aibă asupra lor sau carduri de memorie sau casete goale pentru a le preda în locul celor reale, dacă se cer.

Crimele violente sunt subiecte mai dificil de gestionat, auto-protecția fiind prima regulă. Jurnaliștii trebuie să ia mereu în calcul faptul că autorii ar putea fi încă în libertate în zonă. În cazul unui atac terorist sau a altor acțiuni concepute pentru a atrage atenția publicului, trebuie luată în considerare posibilitatea unor viitoare atacuri – așa numitele *follow-up*. CPJ a documentat zeci de cazuri în care jurnaliștii au răspuns la o explozie inițială, și au fost uciși sau răniți când o bombă *follow-up* a explodat. În cazul în care un al doilea atac sau un dublu atentat este posibil, jurnaliștii ar putea dori să rămână la periferie și să intervieveze martorii care părăsesc zona afectată.

2.8. Răspunsul la amenințări

Amenințările sunt nu numai o tactică menită să intimideze jurnaliștii, ele sunt adesea urmate de atacuri reale²⁷.

Amenințările trebuie luate în serios, acordând o atenție specială celor care sugerează violență fizică.

Raportarea unei amenințări la poliție este de obicei o bună practică în locuri dominate de supremația legii și de încrederea aplicării acesteia.

În țările în care aplicarea legii este coruptă, raportarea unei amenințări poate fi inutilă sau chiar contraproductivă. Acești factori trebuie foarte atent cântăriți.

2.9. Puncte de control

Interacțiunea cu grupurile armate de la punctele de control este periculoasă și imprevizibilă. Soldații de pază din punctele de control operează adesea cu teama de atentate sinucigașe și alte atacuri. Înainte de a călători pe drumuri locale, este indicat ca jurnaliștii să se consulte cu colegi, oficiali militari, și sursele locale de încredere pentru a determina posibile locații cu

²⁵ Aproximativ 100 de jurnaliști au murit în timp ce urmăreau desfășurarea de proteste de stradă și alte tulburări civile din 1992 până în 2011, conform rezultatelor cercetărilor CPJ. În 2011, aproape 40 la suta din decesele pe teren au venit timpul unor astfel de misiuni, cea mai mare proporție înregistrată vreodată de CPJ.

²⁶ MCINTYRE, Peter, *A survival guide for journalists*, International Federation of Journalists, Brussels, 2003, p. 19

²⁷ Treizeci și cinci la sută din jurnaliști uciși în ultimele două decenii au fost amenințați în prealabil, conform SMITH, Frank, O'BRIEN, Danny, *op.cit.*, 2012, p. 17

puncte de control și operatorii lor. Este indicată aflarea în prealabil a tuturor procedurilor de control, cum ar fi semnalele de avertizare utilizate de către forțele militare și protocolul așteptat al vehiculelor care se apropie. La apropierea de un punct de control este necesară reducerea vitezei, eliminarea ochelarilor de soare, afișarea mâinilor libere și un comportament respectuos. Permitea soldaților sau militanților să verifice vehiculul este, de asemenea, recomandabil. La navigarea pe drumuri necunoscute, este indicată sporirea atenției, întrucât semnele de alertă și punctul de control pot fi greu observate, iar semnalele inexistente sau confuze. Unele drumuri trebuie pur și simplu evitate, mai ales pe timp de noapte. Jurnaliștii trebuie să fie atenți să nu facă nimic care ar putea conduce la escaladarea situației sau la chemarea soldaților, obiectivul prioritar fiind de a ieși în condiții de siguranță.

2.10. Situații de captivitate

Răpirea jurnaliștilor pentru răscumpărare sau șantaj politic a avut loc frecvent de-a lungul istoriei²⁸. Dacă ești luat prizonier, unul dintre primele lucruri pe care un răpitor îl va face este să cerceteze numele tău pe Internet. Este indicată limitarea datelor personale aflate în mediul online.

Instruirile pe care un jurnalist care transmite din zone de conflict le face anterior plecării acestuia în teatrul de operații includ mecanisme de cooperare și tehnici de supraviețuire. Este important să cooperezi cu cei care te-au capturat, însă a încerca să îi aduci la sentimente mai bune nu va avea rezultatele dorite. Cel mai bun lucru pe care un jurnalist răpit îl poate face este să își explice rolul de non-combatant observator și că munca sa presupune includerea tuturor perspectivelor părților implicate în conflict. Este foarte importantă păstrarea calmului emoțional, având în vedere că este puțin probabil să se facă promisiuni de eliberare, însă este foarte probabil să fii amenințat cu moartea. Jurnaliștii nu ar trebui să încerce să evadeze, decât dacă sunt 100% siguri că vor reuși. Este indicat să se concentreze pe reținerea a cât mai multe detalii cu privire la identificarea răpitorilor.

Jurnaliștii trebuie să se îmbrace conservator și în acord cu obiceiurile locale. Jurnaliștii de sex feminin ar trebui să ia în considerare purtarea unei verighete, indiferent de starea civilă. De asemenea, ar trebui să evite purtarea colierelor, a părului prins în coadă, sau orice altceva care poate fi apucat. Este recomandat jurnaliștilor de sex feminin să evite purtarea hainelor strâmte, machiajului și bijuteriilor, în scopul evitării atenției nedorite.

Concluzii

Privind din mai multe perspective, pericolele cu care se confruntă jurnaliștii au rămas neschimbate pe parcursul mai multor decenii. Cele mai multe atacuri fără discernământ asupra presei au venit în 2011, în timpul

²⁸ Numai în Afganistan, cel puțin 20 de jurnaliști și lucrători media au fost răpiți de insurgenți sau grupări criminale din 2007 până în 2011, conform cercetarilor CPJ, SMITH, Frank, O'BRIEN, Danny, *op.cit.*, 2012, pg 15

revoltelor care cereau reforme democratice. Oficialii guvernamentali și militanții partidului de guvernământ din Egipt au atacat mai mulți jurnaliști în mod ostentativ într-un interval de timp mai scurt decât în orice alt moment din istorie. Jurnaliști de naționalități diferite care lucrează pentru mass-media ce deservește publicul fiecărui grup major de limbi, au fost atacați sau reținuți. Gama largă de violențe și restricții a subliniat rolul neprețuit pe care jurnaliștii îl joacă în responsabilizarea guvernelor și a principalilor decidenți politici.

Cu toate acestea, tehnologia schimbă rapid modul în care informația se răspândește. Publicarea în 2010 și 2011 a corespondenței diplomatice americane clasificate de către rețeaua Wikileaks a subliniat revoluția mondială în fluxul de informații. Guvernele și aliații lor încearcă într-un mod susținut să oprească curgerea acestui flux. Aproximativ jumătate din toți jurnaliștii încarcerați în jurul lumii sunt închiși pe motiv de acțiuni antistatale, cum ar fi spionajul și violarea secretului de stat. Natura jurnalismului contemporan se schimbă: Aproximativ jumătate dintre jurnaliștii aflați în spatele gratiilor lucrează în primul rând online, și aproximativ jumătate sunt freelanceri. Aceste proporții cresc de la an la an.

Rețelele de mass-media online sunt în creștere. Unele sunt modelate pe modelele tradiționale de știri, în timp ce altele reunesc jurnaliști ca o comunitate a independenților. Jurnaliștii din a doua categorie de multe ori lucrează fără sprijin instituțional, inclusiv asigurare și suport juridic. În acest climat în schimbare și periculos, jurnaliștii trebuie să fie ghidați de anumite principii de bază: să fie pe deplin informați cu privire la problemele de securitate, să nu își discrediteze propria siguranță, pregătirea temeinică pentru fiecare misiune, cooperarea cu alți jurnaliști din domeniu, și să aibă grijă de siguranța personală înainte, în timpul, și după încheierea misiunii.

Conform ghidului de securitate publicat de Reporteri fără Frontiere, în desfășurarea activității lor, jurnaliștii trebuie să respecte opt principii de bază²⁹: să coopereze și să facă schimb de informații, să decidă de bună voie plecarea într-o zonă de conflict, să aibă experiență și să fie maturi, să se instruiască pentru a face față diferitelor situații, să aibă echipamente adecvate, să aibă asigurare, să beneficieze de consiliere psihologică și să nu își depășească statutul de observator.

Bibliografie:

1. Convenția de la Geneva din 1949, <http://www.unap.ro/ro/unitati/cdiu/CULEGERE%20GENEVA.doc> accesat pe 10/09/2013
2. Human Rights Watch, www.hrw.org
3. LAWSON, Stephanie, *Relații Internaționale: O scurtă introducere*, Editura CA Publishing, Cluj-Napoca, 2010
4. MCINTYRE, Peter, *A survival guide for journalists*, International Federation of Journalists, Brussels, 2003

²⁹ Reporters without Borders, *Handbook for journalists*, Ed. Mimosa, Paris, 2009, pg 15

- 5.NEAG, Mihai Marcel, *Securitatea umană în conflictele și crizele internaționale*, Editura Universității Naționale de Apărare „Carol I”, București, 2010
- 6.Organizația Mondială a Sănătății, www.who.int
- 7.Reporters without Borders, *Handbook for journalists*, Ed. Mimosa, Paris, 2009, www.rsf.org
- 8.Rezoluția 1738/23 decembrie 2006 adoptată de Consiliul de Securitate al ONU
- 9.SARCHINSCHI, Alexandra, *Operațiunile de stabilitate și securitate umană*, Editura Universității Naționale de Apărare „Carol I”, București, 2008
- 10.SMITH, Frank, O’BIEN, Danny, *Journalist Security Guide*, Committee to Protect Journalists, 2012, www.cpj.org
- 11.SPEED, Gilmer, *War Correspondents*, in *The North American Review*, Vol. 168, No. 508, University of Northern Yowa, pp 341-344
12. Departamentul de Apărare al SUA, *Dicționarul de termeni militari și asociați* www.dtic.mil/doctrine/new_pubs/jp1_02.pdf , accesat în 10/09/2013
- 13.United Nations, *Human Development Report: New Dimensions of Human Security*, <http://hdr.undp.org/reports/global/1994/en>, accesat în 10/09/2013
- 14.UNESCO conference on Press Freedom, *Safety of Journalists and Impunity*, meeting in Medellin, Colombia, on World Press Freedom Day, 3-4 May 2007

PUNCTE DE VEDERE PRIVIND DEZVOLTAREA EDUCAȚIEI ÎN DOMENIUL „INTELLIGENCE ȘI SECURITATE”(I&S)

Dr. Tiberiu TĂNASE*
Costel MATEI**

Numărul mare și în continuă creștere, precum și diversitatea instituțiilor ce oferă cursuri universitare în domeniul „Intelligence și securitate” fac, dacă nu imposibilă, cel puțin extrem de anevoioasă o analiză atotcuprinzătoare a acestui segment (sau, dintr-o perspectivă de marketing, a acestei „piețe” de servicii specifice). Din aceste considerente pragmatice, am optat pentru o abordare limitată, pornind de la trecerea în revistă a unui număr de actori reprezentativi din domeniu, din diverse țări și de diferite tipuri pregătire profesională. În urma acestei selecții, printr-o analiză preliminară succintă, am încercat să evidențiem obiectivele urmărite, tipurile de cursuri oferite și structura acestora, precum și modalitățile în care se realizează comunicarea publică prin prezentările respectivelor instituții pe Internet. Evident, analiza poate fi aprofundată în urma feed-back-ului managerial, în sensul detalierei „bunelor practici” ce se consideră a fi preluate și adaptate în scopul optimizării propriei activități.

***Cuvinte-cheie:** intelligence, studii de intelligence și securitate, învățământ de stat, învățământ privat.*

1. Dezvoltarea studiilor de intelligence și securitate ca disciplină academică

În contextul sporirii nevoii de informații de securitate și a rolului acestora în gestionarea noului mediu securitar, educația în domeniul „*Intelligence și Securitate*” (I&S) a cunoscut o dezvoltare considerabilă în ultimii ani, devenind o disciplină instituționalizată în numeroase centre universitare.

La sfârșitul secolului trecut, Colegiul American de Informații Militare constata proliferarea studiilor de intelligence la nivelul instituțiilor de învățământ superior: circa 200-300 de cursuri pe tematici de intelligence se predau la acea dată în universitățile americane, fie de sine stătător, fie incluse în disciplinele de științe politice, istorie sau relații internaționale.

În Statele Unite se pot identifica trei forme instituționale de educație universitară în domeniul I&S:

- instituții de învățământ și pregătire din cadrul *agențiilor* de intelligence, securitate și apărare din SUA;
- *parteneriatul* instituit între diverse agenții de intelligence americane și un lanț de universități din SUA;

* Dr. Tiberiu TANASE este cercetător asociat la Universitatea “Dimitrie Cantemir”, București. E-mail: tiberiu_tanase@yahoo.com

** Costel MATEI își efectuează studiile doctorale la Universitatea din București. E-mail: costelmatei@hotmail.com

▪ asociații, think tank-uri și institute *private* care promovează studiul și pregătirea în domeniul intelligence.

De menționat faptul că studiile de intelligence și securitate au proliferat după 11 septembrie 2001, fiind incluse în programele multor universități din Canada, Australia, Israel, Marea Britanie și din alte țări europene, precum Spania, Franța, Belgia, Olanda, Italia sau Germania¹.

2. Obiectivele, tipologia și structura cursurilor universitare de I&S

2.1. Obiectivele educației de intelligence

Studiile universitare în materia intelligence-ului nu vizează exclusiv pregătirea viitoarelor cadre informative, ci mai degrabă educarea studenților cu privire la misiunile, strategiile, structura și funcționarea comunității informative dintr-o perspectivă istorică și contemporană. În plus, studierea intelligence-ului în cadrul disciplinelor de relații internaționale poate facilita pregătirea studenților în direcția profesiei de analist strategic. De asemenea, includerea studiilor de securitate și intelligence în programele analitice ale facultăților de inginerie ori management permite formarea de specialiști în domeniul protecției infrastructurilor strategice. Nu în ultimul rând, pregătirea și educarea tinerilor în ceea ce privește istoria informativă națională poate genera necesara demistificare a activității serviciilor secrete, prin relevarea rolului important al intelligence-ului în securitatea națională și în diplomație².

Includerea disciplinei studiilor de intelligence în curricula academică s-a realizat la nivel universitar, masteral și doctoral. La nivel universitar, studiile de intelligence sunt rareori discipline de sine stătătoare, fiind inserate în programele analitice ale disciplinelor de politologie sau relații internaționale. La nivel doctoral, orientarea este, de regulă, către pregătirea unei lucrări de cercetare care se finalizează cu susținerea disertației/tezei de doctorat, prin care doctorandul trebuie să aducă o contribuție originală în domeniul studiilor de intelligence. La nivel masteratului, curricula în materia relațiilor internaționale este interdisciplinară, integrând domeniul compatibil al studiilor de intelligence.

2.2. Abordări privind cursurile de I&S și tematica acestora universitare

Pornind de la programele analitice specifice universităților din Statele Unite, Marea Britanie, Europa sau Australia, se poate constata că prototipul unui curriculum pentru disciplina studiilor de intelligence cuprinde trei elemente:

• **cursuri obligatorii:** cursuri în materia intelligence-ului care oferă baza conceptuală necesară avansării academice în domeniu; cursurile obligatorii

¹ Pe larg despre evoluția studiilor de intelligence în centrele academice occidentale, vezi remarcabilele analize realizate de Martin Rudner, *Intelligence Studies in Higher Education: Capacity-building to meet societal demand* (în „International Journal of Intelligence and Counterintelligence”, n° 22, 2009, pp. 110-130), precum și Michael S. Goodman și Sir David Omand, *Teaching Intelligence Analysts in the UK. What Analysts Need to Understand: The King's Intelligence Studies Program* (în „Studies in Intelligence” Vol. 52, No. 4, December 2008).

² Cf. Martin Rudner, op. cit., *The goals of security studies*.

abordează topic-uri precum: sisteme de intelligence comparate, raportul dintre intelligence și decizia politică, operațiuni și strategii de intelligence, legislații naționale în materia siguranței naționale.

- **cursuri complementare:** cursuri ale unor discipline incluse în arii academice înrudite; cursurile complementare se axează pe: studii regionale, analiza de conflict, filosofia dreptului.

- **cursuri opționale:** cursuri recomandate pe tematica intelligence-ului care vizează aspecte specifice/particulare ale domeniului informativ; cursurile opționale abordează următoarele tematici academice: istoria intelligence-ului, etica intelligence-ului, spionajul în război și pe timp de pace, intelligence financiar, contraspionajul, intelligence-ul operațiunilor de menținere a păcii, tehnici de analiză informativă, intelligence-ul și presa, intelligence-ul și libertățile individuale etc.

Această îmbinare de cursuri obligatorii, complementare și opționale asigură coerența interdisciplinară a programei studiilor de intelligence, dublată de garantarea unei flexibilități în ceea ce privește oportunitățile pe care le poate furniza viitoarea profesie/ocupație care să atragă interesul studentului.

Influența diverselor paradigme de interpretare a domeniului I&S asupra modalităților de predare

Într-una dintre primele abordări teoretice ale domeniului studiilor de intelligence, Stafford Thomas identifica patru paradigme interpretative ale disciplinei:

- **abordarea istorico-biografică** - axată pe experiențe din trecut, cronologii evenimentiale, personalități;

- **abordarea funcționalistă** - axată pe activități operaționale și procese;

- **abordarea structuralistă** - axată pe rolul serviciilor de informații în gestionarea politicii externe și a relațiilor internaționale;

- **abordarea politologică** - concentrată pe dimensiunea politică a intelligence-ului, respectiv pe procesele de luare a deciziilor și de formulare a politicilor publice.

Cercetătorul canadian Wesley Wark nominalizează alte opt potențiale abordări ale studiilor de intelligence: abordarea cercetării ce utilizează surse primare precum documente de arhivă, abordarea istorică, abordarea definițională, abordarea bazată pe utilizarea studiilor de caz pentru testarea teoriilor, abordarea memoriilor unor foști practicieni informativi, abordarea din perspectiva libertăților civile încălcate de activitatea serviciilor de informații, abordarea jurnalistică, abordarea culturală axată pe producțiile editoriale și jurnalistice pe teme de intelligence.

Dincolo de aparentul formalism abstract al unor asemenea taxinomii, putem evidenția concluzia practică conform căreia *multitudinea abordărilor studiilor de intelligence a determinat o diversitate a manierelor de predare a disciplinei*. Astfel, în Statele Unite, studiile de intelligence se predau în cadrul departamentelor de științe politice, ceea ce are efect asupra modalității în care disciplina este abordată: se pune puțin accent pe studiile de caz de factură istorică și se favorizează

dezbaterile teoretice. În Marea Britanie, în schimb, predarea studiilor de intelligence presupune în mare măsură studii de caz și cronologie evenimentială³.

În Marea Britanie există cel puțin cinci universități care oferă studii postuniversitare în materie de intelligence. *Universitatea Salford*⁴ () organizează două studii masterale, în cadrul Facultății de arte, media și științe sociale și al Facultății de engleză, sociologie, politologie și istorie contemporană, oferind cursul de master multidiscplinar „*Intelligence and Security Studies*”, axat pe „teoria, practica și istoria intelligence-ului”. Cursurile durează un an (full-time) sau trei ani (part-time, un an pentru disertație)⁵.

Cursul masteral „*Intelligence and Security Studies*” organizat de *Facultatea de Business de la Universitatea Brunel* oferă o combinație între studiul riguros al intelligence-ului și studiului politicilor de securitate cu referiri la oportunitățile practice de dezvoltare a abilităților informative prin intermediul studiilor de caz și al simulărilor. *Brunel University West London* este primul centru academic britanic în cercetarea de intelligence (2003). Centrul Brunel pentru Intelligence și Studii de Securitate (BCISS) s-a constituit în cadrul Facultății de Științe Sociale⁶.

O altă abordare oferă studiul de master „*Intelligence Studies*” organizat de *departamentul de studii americane și canadiene de la Universitatea Birmingham* și care pune accent pe o abordare interdisciplinară a intelligence-ului din perspectiva diplomației și relațiilor internaționale. *Departamentul de Politică Internațională al Universității Aberystwyth din Wales* oferă patru programe masterale: „*Intelligence and Strategic Studies*”, „*Intelligence Studies and International History*”, „*Intelligence Studies (Research Training)*” și „*Intelligence*”, plus o specializare universitară în „*International Politics and Intelligence*”. La *Departamentul de studii de război din cadrul King's College London* funcționează programul masteral „*Intelligence and International Security*” al cărui obiectiv general se referă la „examinarea naturii, proceselor, rolurilor și studiilor de caz în materie de intelligence și interacțiunea lor cu domeniul securității internaționale”.

Dincolo de programele masterale, universitățile britanice mai oferă și cursuri universitare de intelligence inserate în programa analitică a disciplinelor de politologie, istorie sau relații internaționale. De pildă, *Școala de Politică și Relații Internaționale a Universității din Nottingham* propune cursul „*The Vigilant State*” cu accent pe mijloacele informative ale statului.

Universitatea Aberystwyth oferă modulul „*War, Strategy and Intelligence*”, care plasează intelligence-ul ca având rol de forță în relațiile internaționale. Modulul „*Intelligence and International Security*” prezintă evoluția intelligence-ului ca factor cheie în relațiile internaționale, în timp ce „*The Past and Present of US Intelligence*” se focusează pe istoria intelligence-ului american, iar modulul „*Intelligence and American Military Power: 1917 to*

³ Claudia Cristescu, *Studiile de intelligence în învățământul universitar public. Prototipul programei analitice a studiilor de intelligence*, în vol. Sesiunea de comunicări științifice cu participare internațională „Strategii XXI”, Universitatea Națională de Apărare „Carol I”, București, 09-10 aprilie 2009, pp. 790-805.

⁴ <http://www.salford.ac.uk/study>

⁵ <http://www.salford.ac.uk/course-finder/course/>.

⁶ <http://www.brunel.ac.uk/>.

Present Day” examinează rolul jucat de intelligence-ul american în maximizarea puterii militare a SUA. *Universitatea din Mississippi, prin Centrul de Studii de Securitate și Intelligence*, pregătește studenți pentru o carieră în domeniul analizei de intelligence⁷. *Facultatea de istorie a Universității Cambridge* oferă cursul „*The Rise of the Secret World: Governments and Intelligence Communities Since 1900*”, în care se analizează dezvoltarea comunităților informative moderne și uzul/abuzul informativ de către puterea politică. Modulul „*Britain's Secret History, 1908-1951*”, oferit de *Departamentul de Istorie al Universității Sheffield*, se concentrează pe supravegherea internă și pe contrastul dintre intelligence-ul practicat în societățile totalitare și cele democratice. Nu în ultimul rând, *Facultatea de Istorie a Universității din Edinburgh* oferă modulul „*American Secret Intelligence 1898-2004*”, care se axează pe studiul istoriei intelligence-ului american, cu accent pe rolul instituțiilor.

Una dintre cele mai noi apariții în domeniu este *Centre for Security and Intelligence Studies*, în cadrul *Buckingham University (BUCSIS)* [7]. BUCSIS a fost lansat în anul 2008 ca bază academică a Universității Buckingham, oferind pregătire postuniversitară și cercetare prin cursul masteral *Studii de Intelligence și Securitate*, la *Facultatea de Economie și Studii Internaționale* a Universității.

Facultatea de Arte și Științe din Universitatea La Salle, Philadelphia oferă *Diploma în Intelligence și Studii de Securitate*, specializată în studiul Europei Centrale și de Est. Cursurile se axează pe noțiuni introductive de intelligence și probleme de securitate specifice Centrului și Estului Europei. Domeniile studiate sunt: Probleme de geopolitică în Balcani, Caspica și regiunea Caucazului – prezentare cronologică a principalelor evenimente și tendințe; Politicile adoptate de statele din Centrul și Estul Europei – cursurile analizează situația și condițiile care au dus la constituirea, funcționarea și destrămarea Blocului Estic, transformările democratice din regiune⁸. O atenție deosebită este acordată subiectelor contemporane de intelligence și securitate. Tematica abordată cuprinde:

- evoluția democratică a Estului Europei;
- spionajul în Europa Centrală și de est: Perioada Războiului Rece și după;
- politici actuale în Rusia;
- politica externă a Rusiei;
- tendințe teroriste în Europa Centrală și de Est;
- amenințări de securitate transnaționale în Europa Centrală și de Est;
- politica de securitate în Europa Centrală și de Est.

Viziunea americană privind competențe generale specifice profesioniștilor în intelligence

În 2005, Lenora Gant, profesor de Relații Internaționale la Trinity University din Washington D.C., la sugestia fostului director al CIA, George

⁷ <http://www.olemiss.edu/ciss>.

⁸ <http://www.lasalle.edu/admiss/grad/european/cert>.

Tenet, a demarat un program pilot care avea să se materializeze în Centrele de Excelență academică ale Comunității Informative (IC CAE). Sponsorizat de Biroul Directorului Comunității Informative, programul IC CAE are drept scop includerea în programa academică a studiilor de intelligence a căror absolvire să faciliteze studenților o carieră în domeniul informativ.

Așa cum au fost inițial formulate, componentele academice ale conceptului inițial al IC CAE vizau: interdisciplinaritatea; încurajarea raporturilor interculturale prin participarea la training-uri internaționale și prin oferirea de burse pentru studierea limbilor străine; facilitarea predării noțiunilor specifice domeniului intelligence încă din învățământul preuniversitar; furnizarea de către instituțiile de învățământ superior a unei liste a domeniilor de bază interconectate cu studiile de intelligence și de securitate națională (stabilite de IC CAE, domeniile includ discipline tehnico-științifice, politico-economice, discipline de specializare în tehnologia informațiilor și a sistemelor informatice, respectiv specializări în limbi străine).

Potrivit documentului „*Intelligence Community Centers of Academic Excellence: Guidance and Procedures*”, structura operațională a programului IC CAE se referă la cele două nivele vizate de program: liceal și universitar. Astfel, *Componenta preuniversitară* a programului IC CAE vizează generarea interesului tinerilor către cariera informativă, respectiv recrutarea tinerilor pentru nivelul universitar al programului IC CAE. Activitățile specifice în acest sens vor fi: *organizarea unor școli de vară de minim o săptămână în cadrul cărora tinerii să fie instruiți în direcția gândirii critice, logicii, matematicii, eticii și organizarea unor seminarii locale și naționale la care să participe liceeni. Componenta universitară* a programului IC CAE vizează oferirea unor cursuri de studii de intelligence, dar și dezvoltarea unor abilități și competențe specifice unei cariere informative⁹.

Conform documentului menționat, competențele generale specifice profesioniștilor în intelligence sunt:

- analiză;
- colectarea datelor din surse deschise;
- raționament analitic;
- abilități de comunicare (scris/oral);
- raționament matematic;
- managementul proiectelor;
- gândire critică;
- știința managementului;
- managementul consecințelor;
- managementul activității;
- cercetarea și dezvoltarea rațională a concluziilor/soluții alternative la ambiguități/sinteza datelor;
- strategii politice;

⁹ *Intelligence Community Centers of Academic Excellence: Guidance and Procedures*, aprilie 2005, pp. 6-7.

- munca în echipă, alcătuirea echipelor;
- strategii și tehnici de previzionare;
- prioritățile guvernamentale;
- operațiuni guvernamentale;
- abilități interpersonale.

3. Prezentarea unor situ-uri ale unor universități din domeniul „I&S” din SUA

Compararea site-urilor unor prestigioase instituții de învățământ superior din domeniu în SUA relevă o evidentă (și explicabilă) *diferență între universitățile private și cele de stat, în ceea ce privește volumul informațiilor și stilul comunicării.*

Prima categorie de instituții beneficiază de informații mai numeroase și mai diverse, care permit o transparență nelimitată de rigorile secretului, precum și de o legătură mai „prietenosă” cu publicul (utilizatorii), utilizând o abordare de marketing pentru atragerea și fidelizarea „clienților”, evidențiind avantajele, beneficiile, soluțiile la problemele lor. Spre deosebire de universitățile private, instituțiile de stat (militare sau de intelligence) utilizează, de regulă, o comunicare mai concisă, mai „disciplinată” și oficială (uneori chiar formală sau birocratică), în care mesajul este centrat pe interesele emitentului și nu pe cele ale publicului-țintă.

În pofida acestei distincții, nu există diferențe insurmontabile între cele două tipuri de prezentări on-line, astfel încât analiza site-urilor permite tragerea unor învățăminte care să poată fi folosite în sensul optimizării comunicării publice on-line a instituțiilor de stat din domeniul „Intelligence și Securitate .

Concluzii

Educația și cercetarea din Intelligence în SUA, a evidențiat o concluzia practică conform căreia *multitudinea abordărilor studiilor de intelligence a condus la o mai mare diversificare a instituțiilor care au ales să predea această disciplină.* Astfel, studiile de intelligence se predau în cadrul departamentelor de științe politice, ceea ce are efect asupra modalității în care disciplina este abordată: *se pune puțin accent pe studiile de caz de factură istorică și se favorizează dezbaterile teoretice.*

Pornind de la această concluzie, observăm că în România, educația și formarea/pregătirea în Intelligence Național se realizează în primul rând în cadrul instituțiilor militare de învățământ superior (Academia Națională de Informații “Mihai Viteazul” și instituțiile de învățământ superior din cadrul Ministerului Apărării Naționale), și foarte puțin în universitățile civile (de stat sau private), și numai în *formatul unor studii de masterat sau postuniversitare* (Universitatea București, Facultatea de Sociologie și Asistență Socială, Master în Analiza Informațiilor/ Facultatea de Stiinte Politice sau Universitatea Babeș-

Bolyai, Facultatea de Istorie și Filosofie și Integrated Corporate Security Services), dar sperăm că se va extinde și în alte universități prin parteneriate sau alte forme de colaborare.

Bibliografie:

1.Martin Rudner, *Intelligence Studies in Higher Education: Capacity-building to meet societal demand* (în „International Journal of Intelligence and Counterintelligence”, n° 22, 2009, pp. 110-130),

2.Michael S. Goodman și Sir David Omand, *Teaching Intelligence Analysts in the UK. What Analysts Need to Understand: The King's Intelligence Studies Program* (în „Studies in Intelligence” Vol. 52, No. 4, December 2008).

3.Martin Rudner, *The goals of security studies*.

4.Claudia Cristescu, *Studiile de intelligence în învățământul universitar public. Prototipul programei analitice a studiilor de intelligence*, în vol. Sesiunea de comunicări științifice cu participare internațională „Strategii XXI”, Universitatea Națională de Apărare „Carol I”, București, 09-10 aprilie 2009.

5.Center for International and Security Studies at Maryland Prepared by William J. Lahneman, Ph.D.

6.Project Co-Directors: The Honorable Jacques S. Gansler, Ph.D. John D. Steinbruner, Ph.D. Ernest J. Wilson III, Ph.D. March 10, 2006-The Future of Intelligence Analysis Volume I Final Report, Project commissioned by the Assistant Deputy Director of National Intelligence for Education and Training - http://www.cissm.umd.edu/papers/files/future_intel_analysis_final_report1.pdf

7.Mark Lowenthal, *Intelligence From Secrets to Policy*, (new edition), nr.4, October 2008, Congressional Quarterly. Inc.

8.Michael Herman: *Intelligence Power in Peace and War*, Cambridge University Press, oct.1996, ISBN: 052156663.

9.*Intelligence Services in the Information Age*, Rotledge, annotated edition, nov.1/2001, ISBN:0714681962.

10.Jhon Ferris, *Intelligence and Strategy: Selected Essays*, Sales Rank, July 2005.

11.Richard Aldrich, *Secret Intelligence: A Reader*, Hardcover, 31.01.2009, ISBN: 041520237.

12.STEPHEN MARRIN, titlul *Intelligence Analysis Theory: Explaining and Predicting Analytic Responsibilities- Analiza de intelligence, perioada imediat următoare sfârșitului Războiului Rece, dezbătută necesitatea existenței unei teorii a analizei de intelligence externe. Intelligence and National Security*, Vol. 22, nr. 6, decembrie 2007, pag. 821-846.

13.MARK M. LOWENTHAL, titlul *Towards a Reasonable Standard for Analysis: How Right, How Often on Which Issues?SUA- analiza de intelligence post 9/11, în ce măsură anumite decizii au afectat derularea acestui proces, ce măsuri ar trebui avute în vedere pentru îmbunătățirea lui. Intelligence and National Security*, Vol. 23, nr. 3, iunie 2008, pag. 303-315.

14.JACK DAVIS, Intelligence Analysts and Policymakers in the Relationship- SUA- post război rece- *tensiunile dintre analiștii de intelligence și factorii de decizie politică în administrația Bush, generate de decizia invadării Irakului și de rațiunile care au stat la baza acestei decizii. Prezentat statutul reglementat analistului de intelligence în SUA, Intelligence and National Security, Vol. 21, nr. 6, decembrie 2006, pag. 999-1021.*

15.Jack Davis, Intelligence Analysts and Policymakers: Benefits, and dangers of Tensios in the Relationship. In Intelligence and National Security, vol. 21, nr.6. december 2006, pp. 999- 1021.

16.Jack Davis, 'Paul Wolfowitz on Intelligence-Policy Relations', CIA, *Studies in Intelligence, 39/5 (1996).*

17.Jack Davis, *Analityc Professionalism and the Policymaking Process:Q&A on a Challenging Relationship*, Ocasional papers, CIA, Kent Center, 2/4 (2003).

18.Jack Davis, "Combating Mindset", CIA, *Studies in Intelligence 36/6 (1992).*

19.Jack Davis, *Improving CIA Analytic Performance: Analysts and the Policymaking Process*, Ocasional papers, CIA, Kent Center, 1/2 (2002).

20.Jack Davis, *Improving CIA Analytic Performance: DI Analytic Priorities*, Ocasional papers, CIA, Kent Center, 1/3 (2002).

21.Jack Davis, *Sherman Kent's Final Thoughts on Analyst-Policymaker Relations*. Occasional Papers, CIA, Kent Center, 2/3 (2003).

22.Jack Davis, *Tensions in Analist-Policymaker Relations: Opinions, Facts, and Evidence*, Occasional Papers, CIA, Kent Center, 2/2 (2003).

23.Jack Davis, "Facts, Findings, Forecasts, and Fortune-telling" în Roger Z George și Robert D. Kline (eds.) *Intelligence and the National Security Strategist:Enduring Issues and Cha llanges* (Washington, DC: CIA, The Sherman Kent Center for Intelligence Studies 2004).

24.Richard J. Heuer, *Psychology of Intelligence Analysis* (Washington, DC: CIA, Center for the Study of Intelligence 1999).

25.Johnston, Rob *Analytic Culture in the US Intelligence Community: An Ethnographic Study/ Dr. Rob Johnston, Central Intelligence Agency* Washington, DC 2005, p. XIII. Washington DC, CIA, 2005, p. XIII.

26.Douglas Hart, and Steven Simion, Thinking straight and taking straight. *Problems of Intelligence Analysis „Survival”*, vol. 48, nr. 1 (Spring 2006)

27.LEN SCOTT, R. GERALD HUGHES AND MARTIN S. ALEXANDER, *Journeys in Twilight- Rolul intelligence în secolul XXI, prezentare întâlnire de specialitate ținută la Universitatea din Wales. Vol. 24, nr. 1, februarie 2009, pag. 1-5,*

28.Tiberiu Tănase, *Analiza de intelligence între responsabilitatea analiștilor și cerințele beneficiarilor*, Sesiunea XV-a de Comunicări Științifice cu participare internațională a Academiei Naționale de Informații „Mihai Viteazul”, 6 noiembrie 2009, București, ISBN 978-606-532-012-3.;

29.Analytical Methods în Intelligence Analysis- <http://www.aspu.edu/aconnrt>

- 30.pagina de Internet a CIA (<http://www.cia.gov>).
- 31.<http://www.salford.ac.uk/course-finder/course/>.
- 32.<http://www.brunel.ac.uk/>.
- 33.<http://www.olemiss.edu/ciss>.
- 34.<http://www.bucsis.euro-site.co.uk/>.
- 35.<http://www.lasalle.edu/admiss/grad/european/cert>.
- 36.*Intelligence Community Centers of Academic Excellence: Guidance and Procedures*, aprilie 2005

MANAGEMENTUL INTEGRAT AL RISCURILOR

Marian Ștefan ZAHARIA*

Abilitatea unei organizații de a-și desfășura activitatea în condiții de risc și incertitudine și de a răspunde evenimentelor neplanificate (pozitive sau negative) reprezintă un prim indicator al capacității acesteia de a-și atinge obiectivele. La implementarea unui proces de management al riscului trebuie să participe întreg personalul instituției în cauză. Aprecierea eficacității Managementului Integrat al Riscurilor al unei organizații se face prin analiza prezenței și funcționării componentelor sale.

Cuvinte-cheie: risc, management integrat, instituții publice, standard.

„Dacă totul este o chestiune de noroc atunci managementul riscului este lipsit de sens.”

Peter Bernstein

Introducere

Termeni precum managementul riscurilor, guvernare corporativă și control intern sunt folosiți tot mai mult în instituțiile publice din România. Aprobarea Codului controlului intern, care cuprinde Standardele de management/control intern la entitățile publice¹, a condus la dezvoltarea sistemelor de control intern în aceste entități prin alinierea la regulile de management din aceste standarde.

Manifestarea, tot mai evidentă și în sectorul public a două coordonate importante din mediul economic, respectiv incertitudinea și riscul în care se desfășoară activitățile, au relevat importanța deosebită a Standardului 11 „Managementul riscului”. Acest standard precizează clar, faptul că „un sistem de control intern eficient presupune implementarea în entitatea publică a managementului riscului”. Totuși, relația între controlul intern și managementul riscurilor, precum și importanța acestora este, încă, insuficient explicată pentru managementul din entitățile publice. De obicei, managerii din entitățile publice asociază controlul intern cu elaborarea de proceduri formalizate pe activități.

Managementul riscurilor este văzut, poate, doar ca o etapă ce trebuie parcursă în implementarea standardelor de control intern, sau ca un simplu „inventar” al riscurilor dintr-o entitate publică. De aceea, conștientizarea modalității de realizare a managementului din entitățile publice privind beneficiile obținute în urma adoptării și implementării „Managementului riscurilor” în toate entitățile publice este deosebit de importantă în contextul actual.

* Locotenent colonel inginer Marian Ștefan ZAHARIA este doctorand la Universitatea Națională de Apărare “Carol I”. E-mail: zahariamstefan@yahoo.com

¹ Ordinul ministrului finanțelor publice nr. 946/04.07.2005 pentru aprobarea Codului controlului intern, cuprinzând standardele de management/control intern la entitățile publice, modificat și completat ulterior.

1. Managementul riscurilor în organizații publice

Fiecare entitate publică există cu un anumit scop: să furnizeze un serviciu sau să obțină anumite rezultate. De aceea, preocuparea esențială a conducerii fiecărei entități este de a îndeplini obiectivele asumate. Pentru explicarea necesității managementului riscurilor pornim de la premisa, general acceptată, că atât în mediul extern al unei entități publice, cât și în mediul intern al acesteia se produc schimbări generatoare de riscuri, care pot afecta atingerea obiectivelor propuse de către respectiva entitate publică. În concluzie, sarcina managementului este de a gestiona corespunzător aceste riscuri, astfel încât să maximizeze probabilitatea de atingere a obiectivelor asumate, în condițiile în care resursele pe care le are la dispoziție în acest scop, sunt finite.

Managementul riscurilor nu presupune ca, personalul unei organizații să aibă „*aversiune față de risc*” ci „*să conștientizeze riscurile*”, întrucât managementul riscurilor² reprezintă o metodă logică și sistematică de stabilire a contextului identificării, analizei, evaluării, întreprinderii de acțiuni, monitorizării și comunicării riscurilor asociate oricărei activități, funcții sau proces de o manieră care să permită organizațiilor să minimizeze pierderile și să maximizeze oportunitățile. Trebuie făcută precizarea că asumarea unor riscuri este necesară, întrucât singura cale de a evita complet un risc este de a nu face nimic, ceea ce ne oferă siguranța doar a faptului că nu vom realiza ceva.

Alinierea la standardele de control managerial/intern, aprobate prin Ordinul ministrului finanțelor publice nr. 946/2005, implică și obligația de implementare a standardului 11 „*Managementul riscului*”. În acest standard se prevede că „*entitatea publică analizează sistematic, cel puțin o dată pe an, riscurile legate de desfășurarea activităților sale, elaborează planuri corespunzătoare, în direcția limitării posibilelor consecințe ale acestor riscuri, și numește salariații responsabili în aplicarea planurilor respective*”³. În cerințele generale ale standardului se precizează criteriul de stabilire a unui risc ca fiind acceptabil, respectiv dacă măsurile care vizează evitarea acestora nu se justifică în plan financiar.

Legătura dintre controlul intern și managementul riscurilor este, de asemenea, menționată în standard, în sensul că nu poate exista un sistem de control eficient fără implementarea în organizație a unui management al riscurilor. Controlul intern reprezintă doar unul din răspunsurile posibile la risc ale managementului.

Managerul are la dispoziție cel puțin următoarele opțiuni posibile în gestionarea riscurilor, cunoscute în buna practică și sub denumirea de „*cei 5 T*”:

- *tolerare*, caz în care riscul este ignorat;
- *transfer*, când riscurile sunt mutate în sarcina altcuiva (de exemplu un asigurator);

² Standardul AS/NSZ 4360:1999 Risk Management, Australia 1999.

³ Ordinul ministrului finanțelor publice nr. 946/04.07.2005 pentru aprobarea Codului controlului intern, cuprinzând standardele de management/control intern la entitățile publice, modificat și completat ulterior.

- *terminare*, însemnând eliminarea riscurilor (renunț la activitatea generatoare de riscuri);
- *tragere de foloase* de pe urma oportunităților ce pot decurge din risc;
- *tratare*, când se acționează asupra lui prin controale interne pentru a deveni un risc rezidual.

O posibilă confuzie se referă la perceperea managementului riscurilor ca fiind integrat în sistemul de control intern, când, de fapt, controalele interne reprezintă doar un tip de răspuns al organizației la riscurile identificate. Astfel, se poate spune despre controlul intern că reprezintă, practic, etapa finală a managementului riscurilor.

2. Evoluția către un management integrat al riscurilor

Expunerea la risc a devenit tot mai mare, mai complexă, mai diversificată și mai dinamică, din cauza schimbărilor rapide în tehnologie, creșterii vitezei de comunicare, fenomenului de globalizare etc. Astfel, organizațiile funcționează astăzi într-un mediu total diferit comparativ cu cel de acum 5 ani. Studiile efectuate au relevat faptul că multe organizații percep o creștere în numărul și severitatea riscurilor cărora le fac față. Ca urmare a diversității riscurilor și managementul acestora necesită o abordare largă. În mod normal, managementul riscurilor a fost abordat în mod divizat și executat în așa numitele „silozuri”. Această abordare a condus la eșecul identificării unor riscuri semnificative și la ignorarea, cu rezultate grave, al interrelaționării dintre riscurile care afectează domeniul operațional, tehnic și financiar.

Activitățile desfășurate pe linia managementului riscurilor (identificare riscuri, evaluare, tratare, monitorizare, control etc.) pot avea în vedere operațiuni simple care comportă riscuri mai mici dar și amenințări și oportunități la care face față organizația în ansamblu. De asemenea, studiile efectuate privind gestionarea riscurilor au relevat că organizațiile gestionează mult mai bine riscuri de nivel scăzut și previzibile decât riscurile mari și strategice. De aceea, s-a optat pentru abordarea coordonată a riscurilor, materializată în adoptarea Managementului Integrat al Riscurilor, care a cunoscut o extindere în ultimul timp, pe măsură ce organizațiile au înțeles avantajele acestuia. La adoptarea Managementului Integrat al Riscurilor a contribuit și „presiunea” din exterior exercitată asupra organizațiilor pentru identificarea tuturor riscurilor cărora le fac față (financiare, operaționale, sociale, de mediu, etice etc.) și stabilirea de acțiuni în scopul aducerii acestor riscuri la un nivel acceptabil.

Managementul integrat al riscurilor (ERM) reprezintă⁴ un proces structurat, consistent și continuu, desfășurat în întreaga organizație pentru identificarea, evaluarea, stabilirea răspunsurilor la risc și raportarea oportunităților și amenințărilor care pot afecta atingerea obiectivelor organizației.

Managementului Integrat al Riscurilor este o abordare relativ nouă, în care riscurile sunt gestionate de o manieră coordonată și integrată în întreaga

⁴ Adaptare după definiția II A (Institute of Internal Auditors – UK and Ireland).

organizație, fiind un răspuns la managementul riscurilor bazat pe silozuri, în scopul gestionării creșterii ponderii riscurilor interdependente. Acest proces înseamnă de fapt integrarea activităților privind managementul riscurilor și a responsabilităților în acest domeniu în fiecare componentă a organizației, la fiecare funcție și la fiecare nivel din organizație. Tot personalul din organizație participă la acest proces, astfel încât să poată fi întreprinse acțiuni rapide și eficiente pentru gestionarea riscurilor. În acest sens trebuie înțelese interdependențele dintre riscuri, cum materializarea riscului într-o zonă poate crește impactul riscurilor în altă zonă. În consecință, este vorba și despre posibilitatea ca acțiunea de gestionare a riscurilor să poată fi adresată unor riscuri multiple, din sectoare de activitate diverse.

Managementului Integrat al Riscurilor poate fi văzut ca un cadru comun orientat spre atingerea obiectivelor organizației, clasificate în patru categorii⁵:

- strategice, ce au în vedere obiectivele de cel mai înalt nivel care sprijină scopul pentru care a fost creată organizația;
- operaționale, care se referă la utilizarea eficientă și eficace a resurselor de care dispune organizația;
- de raportare, referitoare la acuratețea raportării;
- de conformitate, privind respectarea legislației și normelor aplicabile.

Se poate spune că managementul riscurilor, la nivel operațional, nu este integrat când prezintă următoarele caracteristici:

- se concentrează pe riscurile operaționale particulare, în special pe cele care pot fi gestionate;
- este gestionat de funcții individuale (silozuri);
- este văzut ca atributul câtorva specialiști, în principal în audit intern;
- este perceput ca un număr de procese izolate, birocratice și distincte de preocupările de zi cu zi ale managementului.

Se poate vorbi despre un Management Integrat al Riscurilor dacă sunt prezente următoarele elemente:

- managementul riscurilor este incorporat în procesele normale de conducere a organizației, nefiind ceva aparte (la fel ca și controlul intern);
- este în sarcina tuturor din organizație, fiind integrat în cultura acesteia;
- este o parte integrantă a bunelor practici de management;
- nu este tratat ca o sarcină separată, necesară îndeplinirii unor cerințe;
- se concentrează pe riscurile strategice și pe riscurile semnificative din organizație, nu neapărat gestionabile;
- este oferită conducerii organizației o asigurare independentă privind faptul că sistemul de management al riscurilor, în ansamblu, își îndeplinește obiectivele.

⁵ Vasile Ionescu, Horia Coroiu, *Managementul riscurilor – de la impunere la necesitate*, Sesiune de comunicări științifice cu participare internațională, 15-16 aprilie 2010, „Securitate și apărare europeană în contextul crizei economico-financiare”, secțiunea 6 logistică, finanțe și contabilitate, Editura Universității Naționale de Apărare „Carol I”, București, 2010, p.25.

3.Structuri cu rol determinant în procesul de management integrat al riscului

Responsabilitatea privind Managementul Integrat al Riscurilor la nivel de organizație aparține consiliului de conducere. În practică, acesta va delega atribuțiile și sarcinile pe linia gestionării riscurilor echipei manageriale, care va fi responsabilă de aceste activități. Fiecare persoană din organizație joacă un rol determinant în asigurarea succesului acestui proces, dar responsabilitatea primară pentru identificarea și gestionarea riscurilor aparține managementului. Un rol deosebit în acest proces îl au de asemenea comitetele de risc, ofițerii de risc și auditorii interni.

Comitetele de risc au ca roluri principale să urmărească modul de implementare a politicii organizației privind managementul riscurilor, să identifice și să raporteze Consiliului de conducere riscurile majore cărora organizația le face față, să verifice cum sunt gestionate riscurile cheie (semnificative) și să promoveze utilizarea celor mai bune practici privind managementul riscurilor în cadrul organizației.

Ofițerii de risc promovează implementarea tehnicilor, proceselor și procedurilor privind managementului riscurilor în structura în care aceștia lucrează și oferă asistență în evaluarea și raportarea riscurilor.

Auditorii interni sunt cei care verifică modul în care au fost implementate tehnicile, procesele și procedurile de management al riscului în cadrul organizației respective.

Conform literaturii de specialitate, Managementului Integrat al Riscurilor este compus din opt componente corelate⁶:

- mediul intern: are în vedere cultura organizațională, care influențează modul cum este privit riscul, apetitul și răspunsul la risc. De multe ori, în managementul riscurilor se iau în considerare doar procesele și structurile și se neglijează cultura organizațională, a grupurilor de oameni care contribuie puternic la eficiența gestionării riscurilor;

- stabilirea obiectivelor: obiectivele trebuie să existe înainte ca managementul să identifice potențialele riscuri care pot afecta atingerea acestora. Managementului Integrat al Riscurilor asigură implementarea un proces de stabilire a obiectivelor, corelarea obiectivelor cu scopul pentru care există organizația și comunicarea acestora în întreaga organizație;

- identificarea riscurilor: evenimentele interne și externe care pot afecta atingerea obiectivelor unei organizații trebuie identificate, cu stabilirea distincției între amenințări și oportunități;

- evaluarea riscurilor: riscurile sunt analizate din punct de vedere al probabilității și impactului și prioritizate. Se au în vedere riscul inerent și cel rezidual;

- răspunsul la risc: managementul selectează răspunsurile la riscuri (tolerare, transfer, terminare, tragere de foloase, tratare) dezvoltând un set de

⁶ *Idem.*

acțiuni pentru a alinia riscurile cu toleranțele la risc ale organizației și apetitul la risc;

- activități de control: politicile și procedurile stabilite și implementate pentru a asigura că răspunsurile la risc funcționează;

- informare și comunicare: informația relevantă este identificată, colectată și comunicată într-o formă adecvată și în timp oportun pentru a permite personalului să-și îndeplinească responsabilitățile;

- monitorizarea: procesul privind Managementul Integrat al Riscurilor este monitorizat și modificările necesare sunt efectuate. Monitorizarea este realizată prin activități de management și/sau activități independente de evaluare (audit).

Astfel, Managementul Integrat al Riscurilor ia în considerare activitățile de la toate nivelurile din organizație: la nivelul de vârf al organizației, departamente, unități și structuri subordonate. Există o legătură directă între obiectivele pe care organizația trebuie să le atingă și componentele Managementul Integrat al Riscurilor, care reprezintă ceea ce trebuie făcut pentru a atinge aceste obiective. Această relație este descrisă printr-o matrice tridimensională⁷, în care cele patru categorii de obiective (strategice, operaționale, de raportare, de conformitate) sunt reprezentate pe coloanele verticale, cele opt componente pe liniile orizontale iar subdiviziunile organizației prin a treia dimensiune.

Implementarea și funcționarea într-o organizație a Managementului Integrat al Riscurilor prezintă o serie de beneficii:

- o mai mare probabilitate de atingere a obiectivelor propuse;
- raportarea consolidată la nivelul conducerii a riscurilor disparate identificate;

- înțelegerea mai bună a riscurilor cheie și implicațiilor largi ale acestora;

- o mai bună orientare a managerilor pe problemele esențiale;

- mai puține surprize sau crize în desfășurarea activităților;

- o mai mare concentrare internă pe a face „*ce trebuie*” și „*cum trebuie*”;

- creșterea probabilității realizării inițiativelor de schimbare;

- capacitatea de a aborda riscuri semnificative;

- o mai bună informare pentru asumarea riscurilor în procesul decizional.

Deși Managementul Integrat al Riscurilor aduce numeroase beneficii, există de asemenea și unele limitări. Aceste limitări rezultă din realitatea faptului că judecata umană în procesul de decizie poate fi eronată, deciziile privind răspunsul la risc și stabilirea controalelor trebuie să ia în considerare costurile necesare relativ la beneficiile obținute, eșecuri pot apare ca urmare a erorilor umane, controalele pot fi evitate ca urmare a înțelegerii între două sau mai multe persoane, iar managementul poate să nu ia în seamă deciziile rezultate în urma Managementului Integrat al Riscurilor. Aceste limitări exclud posibilitatea ca managementul să obțină o asigurare absolută privind atingerea obiectivelor organizației.

⁷ Cf. Enterprise Risk Management-Integrated Framework-Committee of Sponsoring Organizations of the Treadway Commission (COSO).

Concluzii

Managementul riscurilor nu este un proces linear, componentele lui interacționând. Gestionarea unui risc poate avea un impact asupra altor riscuri sau măsurile identificate ca fiind eficiente pentru controlarea unui risc se pot dovedi benefice și în controlarea altor riscuri. Managementul riscului este numai în parte aplicarea unor principii statuate la nivel de teorie. Managementul riscului este un proces continuu de învățare din experiențe trecute, proprii sau ale altora. Ceea ce este extrem de important în demersul de a se ajunge la un management al riscurilor eficiente este consolidarea permanentă a unei culturi organizaționale a riscurilor.

Managementul riscurilor este incompatibil cu atitudini de tipul: “las’ că merge și așa”; “are grija altul, eu nu trebuie să-mi fac probleme”; “vom trăi și vom vedea”; “nu e dracul chiar atât de negru pe cât pare”; “este o fatalitate” etc. Managementul riscurilor înseamnă responsabilitatea asumată. Aceasta este problema dificilă în calea implementării unui management al riscurilor eficiente, și nu deprinderea unei terminologii sau a unor tehnici.

Bibliografie:

1.*** *Ordinul ministrului finanțelor publice nr. 946/04.07.2005 pentru aprobarea Codului controlului intern*, cuprinzând standardele de management/control intern la entitățile publice, modificat și completat ulterior.

2. Anatoș Carabulea, Gheorghe Militaru, *Managementul riscului energetic*, Partea I, Universitatea Politehnică București, 2000.

3.*** *Metodologie de implementare a standardului de control intern “managementul riscurilor”*, Ministerul Finanțelor Publice, Unitatea centrală de armonizare a sistemelor de management financiar și control, ianuarie 2007.

4. Vasile Ionescu, Horia Coroiu, *Managementul riscurilor – de la impunere la necesitate*, Sesiune de comunicări științifice cu participare internațională, 15-16 aprilie 2010, „Securitate și apărare europeană în contextul crizei economico-financiare”, secțiunea 6 logistică, finanțe și contabilitate, Editura Universității Naționale de Apărare „Carol I”, București, 2010.

5. Mircea Udrescu, *Puncte de vedere despre management și manageri*, Sesiune de comunicări științifice cu participare internațională, 15-16 aprilie 2010, „Securitate și apărare europeană în contextul crizei economico-financiare”, secțiunea 6 logistică, finanțe și contabilitate, Editura Universității Naționale de Apărare „Carol I”, București, 2010.

6. <http://www.agir.ro/buletine/214.pdf>

7. http://webbut.unitbv.ro/teze/rezumate/2010/rom/ionescu_mandrulidia.pdf

8. http://cis01.central.ucv.ro/manag_ac_ad/2011/files/metodologie_risc.pdf

MONITORIZAREA ȘI CONTROLUL RISCURILOR

Marian Ștefan ZAHARIA*

În domeniul militar riscul poate fi apreciat ca fiind o trăsătură esențială, cu deosebire, a acțiunilor militare, acceptarea acestuia fiind un element definitoriu pentru decidenții politico-militari. Gestionarea neadecvată a riscurilor poate duce la nerealizarea obiectivului sau poate face ca realizarea lui să devină prea costisitoare. Reglementarea riscurilor prin elaborarea tipurilor de reacție la risc adecvate a devenit o activitate căreia trebuie să i se acorde o atenție sporită.

În demersul științific de față mă voi referi doar la monitorizarea și la controlul riscurilor. Motivul îl constituie necesitatea înțelegerii faptului că managementul riscului privește viitorul organizației iar rezultatele organizației au șanse mai mari de a fi atinse dacă sunt aplicate adecvat măsuri de monitorizare și control a riscurilor.

Cuvinte-cheie: risc, monitorizare, control, răspuns, organizație.

1. Aspecte generale privind etapele procesului de management al riscului și a tipurilor de reacție la risc

Managementul riscului este asociat tuturor obiectivelor sau misiunilor organizației, în orice mediu de manifestare și de-a lungul întregii game de inițiative, decizii sau acțiuni și vizează următoarele aspecte:

- definirea strategiei care trebuie aplicată;
- identificarea și evaluarea riscurilor care pot afecta organizația și activitățile care se desfășoară, având în vedere partenerii și mediul;
- monitorizarea situației riscurilor.
- controlul riscurilor, astfel încât acestea să se încadreze în limitele toleranței la risc.

Managementul riscului este un proces ciclic ce cuprinde mai multe etape: stabilirea contextului, identificarea riscurilor, analiza riscurilor, evaluarea riscurilor și tratarea riscurilor¹.

Stabilirea contextului este etapa în care se planifică activitățile următoare ale procesului de management al riscului, se determină raza de extindere a analizei, definirea identității și obiectivelor stakeholderilor, care este baza de la care se pleacă în evaluarea riscurilor și cadrul în care se desfășoară procesul propriu-zis, și planul de identificare și analiză.

Identificarea riscurilor presupune o bună cunoaștere a organizației, a mediului legal, social, politic și cultural în care își desfășoară activitatea și a obiectivelor organizaționale.

* Locotenent colonel inginer Marian Ștefan ZAHARIA este doctorand la Universitatea Națională de Apărare "Carol I". E-mail: zahariamstefan@yahoo.com

¹ Dr. ing. Iulian Bujoreanu, *Analiza și evaluarea riscului în sistemul românesc de management al resurselor de apărare*, Editura Universității Naționale de Apărare „Carol I”, București, 2006, p.91.

Analiza riscurilor constă în estimarea probabilității de apariție a riscurilor și a efectelor acestora. Prin această etapă se permite factorilor de decizie din organizație o evaluare completă și corectă a relației dintre risc și pierderea sau câștigul potențial.

Evaluarea riscurilor trebuie să aibă în considerare o serie de aspecte, precum: un singur factor de risc poate avea efecte multiple (de exemplu depășirea termenului de livrare a unui produs militar are ca efecte nerealizarea standardelor de calitate prevăzute, nerespectarea duratei de execuție, penalizări); oportunitățile și amenințările pot interacționa în moduri neanticipate (de exemplu neîncadrarea în timpul alocat unei activități poate determina alegerea unei strategii noi care să conducă la reducerea duratei totale de realizare a acesteia); evaluarea riscului depinde de experiența și toleranța la risc a managerului, în funcție de care un anumit eveniment poate fi perceput ca fiind cu impact redus, mediu sau ridicat asupra realizării activității.

Tratarea riscurilor sau managementul propriu-zis cuprinde una sau mai multe răspunsuri sau strategii de răspuns la risc. Scopul fiecărei strategii de răspuns la risc este de a elimina incertitudinea asociată cu partea vizibilă a riscului.

Potrivit statisticilor, realizările de succes ale managerilor se datorează în proporție de 50% cunoștințelor de management deținute, 30% cunoștințelor acumulate în urma relațiilor menținute cu terții, cu mentorii și colaboratorii lor și 20% (acest procent reprezintă baza fundamentală fără de care nu se pot realiza celelalte) datorită procesului de învățământ și instruire².

În diminuarea riscurilor și reducerea impactului în situația materializării riscului o contribuție deosebită aduc strategiile de răspuns la risc, aplicabile în funcție de situația concretă generată de risc.

Pentru a da un răspuns la risc au fost formulate următoarele strategii sau tipuri de reacții la risc³:

- evitarea riscului;
- transferul riscului;
- diminuarea riscului;
- acceptarea riscului; monitorizarea riscurilor.

Stabilirea răspunsului la risc depinde de natura riscurilor privite din perspectiva posibilităților de control de care dispune organizația militară. În esență, este vorba de a formula un răspuns la următoarele întrebări: *riscurile pot fi sau nu controlate de organizație?; dacă da, organizația poate controla riscurile până la un nivel satisfăcător?; dacă nu, organizația poate externaliza riscurile sau activitățile generatoare de riscuri?*

Procesul de management la riscului trebuie să aibă un caracter permanent, deoarece în fiecare zi pot să apară riscuri noi care trebuie controlate înainte de a deveni imparabile și de a duce la dezastru.

² Cf. Horea Coroiu, *Teoria și practica riscului în managementul militar*, teză de doctorat, Universitatea Națională de Apărare „Carol I”, București, 2012, p.18.

³ Cf. Carmen Nadia Ciocoiu, *Managementul riscului, vol. I, Teorii, practici, metodologii*, Editura ASE, București, 2008, p.79.

2. Monitorizarea riscurilor

Monitorizarea permanentă a riscurilor constituie strategia continuă de identificare a factorilor de risc prin care se urmărește:

- implementarea planurilor de contingență și de management al riscului,
- monitorizarea schimbărilor în nivelul de risc al activităților,
- controlul asupra nivelului de risc în organizație,
- monitorizarea măsurilor de control al riscului.

În esență, monitorizarea riscurilor presupune o amânare a luării măsurilor de control până în momentul în care circumstanțele determină o creștere a probabilității de apariție a riscurilor supuse acestui tratament.

În timp ce conceptul de acceptare (tolerare) a riscului aparține civilizațiilor greacă și arabă, conceptul de monitorizare a riscului este relativ nou, conturându-se abia între anii 1950-1960.

Avantajul pe care îl prezintă această strategie de răspuns la risc o constituie faptul că resursele de care dispune organizația pot fi folosite doar pentru riscurile cu expunere mare; în acest mod organizația are posibilitatea de a-și prioritiza acțiunile de tratare a riscurilor în funcție de resursele existente. Dacă nu se face o analiză serioasă a duratei de implementare a măsurilor de tratare a riscurilor, atunci apare un dezavantaj pentru aplicarea acestei strategii.

Monitorizarea este, de fapt, un proces prin care informațiile despre risc sunt obținute, coroborate și raportate de către structurile responsabile cu observarea și gestionarea riscurilor. Pe timpul monitorizării, datele brute sunt colectate, iar rezultatele sunt coroborate și prezentate ca intrări pentru funcția de control.

Activitățile care se desfășoară în timpul monitorizării sunt: culegerea informațiilor, coroborarea informațiilor obținute și raportarea. Fiecare activitatea folosește metode sau instrumente specifice; de exemplu:

- pentru culegerea informațiilor: evaluarea caracteristicilor binare, evaluarea pe nivele;
- coroborarea informațiilor: graficul Bar, raport privind gestionarea, fișa de risc, fișa de monitorizare, graficul stărilor operaționale etc.;
- raportare: raport cu evoluția gestionării, fișa de risc, fișa de monitorizare, graficul stărilor operaționale.

Este important ca, în urma identificării și analizei, riscurile să fie grupate în seturi de riscuri asociate pentru a facilita gestionarea lor. Fiind grupate, riscurile pot fi monitorizate mai ușor, dar nu poate fi exclus faptul că orice risc să poată fi monitorizat și individual.

3. Controlul riscurilor

Prin controlul riscurilor se urmărește sprijinirea deciziei, prin optimizarea ei sub aspectul informării, oportunității și eficienței. Pentru măsurile de control stabilite trebuie să existe indicatori de performanță. Acești indicatori determină atât modul în care măsurile de control își îndeplinesc

funcțiile, cât și modul în care sistemul monitorizează și întreține sistemul de securitate.

Măsurile de control pot fi proactive sau reactive, cantitative sau calitative. Măsurile de control stabilite trebuie să fie evaluate din punct de vedere al:

- funcționalității, adică al realizării funcției pentru care este destinată;
- fiabilității atât individuale, cât și în combinație cu alte măsuri de control;
- importanței în asigurarea stării de securitate;
- independenței.

Caracteristicile principale ale controlului riscurilor sunt:

- elaborarea programelor de prevenire, protecție și control care au ca scop reducerea efectului riscurilor prin scăderea expunerii la risc,
- reducerea agresivității riscului sau stabilirea unor planuri de acțiune;
- necesită activități și resurse suplimentare pentru echipa destinată a efectua controlul.

Riscurile sunt inevitabile în organizația militară. După cum activitățile sau acțiunile desfășurate într-o astfel de organizație sunt unice, tot așa și riscurile diferă de la o activitate la alta, de la o acțiune la alta. Gradul succesului organizației militare rezultă și din modul în care au fost controlate riscurile. Gestionarea riscurilor trebuie subordonată obiectivelor pe care le are de îndeplinit organizația militară care formează un sistem integar, coerent și convergent către obiectivele generale, astfel încât nivelurile de activitate să se susțină reciproc. O astfel de abordare permite organizației militare să definească și să implementeze o strategie de răspuns la risc care pornește de la vârf și este integrată în toate activitățile organizației militare.

Măsurile adoptate de management pentru tratarea riscurilor sunt denumite ca măsuri sau instrumente de control intern. Dacă riscurile se materializează, atunci cauza trebuie căutată în defectul măsurilor de control stabilite.

Controlul intern este ansamblul măsurilor elaborate și adoptate de conducerea organizației pentru îndeplinirea obiectivelor; rezultă că managementul riscurilor este unul din mijloacele importante prin care se realizează acest lucru, deoarece managementul riscului urmărește gestiunea amenințărilor cu impact negativ asupra obiectivelor. Cu alte cuvinte, dacă se dorește un control intern de calitate, sănătos, este indispensabilă implementarea managementului riscurilor. Planurile de acțiune trebuie secundate de planul ce cuprinde măsurile pentru atenuarea riscurilor.

Măsurile de control al riscurilor care se pot stabili într-o organizație sunt diferite, însă pot fi grupate în următoarele categorii: obiective, mijloace, organizare, proceduri, sistem de informare, supervizare.

Măsurile sau instrumentele de control preventiv sunt reglementate prin acte normative care stabilesc și sancțiuni pentru neaplicare (de exemplu: obligația de a purta echipament de protecție pe timpul desfășurării unor activități periculoase).

Concluzii

Pentru a conduce eficient o organizație este necesar a cunoaște tipurile de risc care pot influența activitatea acesteia, dar este și necesar a calcula mărimea riscului, adică de a evalua consecințele care pot apărea în urma impactului acestuia.

Motivația implementării managementului riscului în orice organizație are următoarele argumente⁴:

- managementul riscului impune modificarea stilului de management;
- managementul riscului facilitează realizarea eficientă și eficace a obiectivelor organizației militare;
- managementul riscului asigură condițiile de bază pentru un control intern de calitate.

Implementarea strategiilor de prevenirea a riscurilor sau a strategiilor de răspuns la risc trebuie să implice acțiuni proporționale cu riscurile, să fie orientate spre riscurile mai importante și mai greu de controlat, să fie consecvente și să aplice aceleași metode pentru situații similare.

Managementul pro-activ în orice organizație are la bază principiul „*este mai bine să previi, decât să constați un fapt împlinit*” și trebuie să fie un proces continuu de învățare din experiențe trecute proprii sau ale altora, și mereu în dezvoltare și trebuie să abordeze metodic toate riscurile legate de activitățile organizației militare, fie ele trecute, prezente sau viitoare.

Fiecare organizație trebuie pregătită pentru a accepta schimbarea. Managementul riscurilor promovează acțiunea și previziunea. Formarea și dezvoltarea unei atitudini față de risc se bazează în orice organizație pe o analiză complexă, perceperea corectă a riscurilor devenind un factor determinant al formării atitudinii. Este un aspect evident și în organizația militară, pentru că oamenii răspund la situațiile de risc așa cum reușesc să le perceapă.

Bibliografie:

- 1.***Ministerul Finanțelor Publice, Unitatea Centrală de Amortizare a Sistemelor de Management Financiar și Control, *Metodologie de implementare a standardului de control intern „Managementul riscurilor”*, ianuarie 2007.
- 2.CIOCOIU, Carmen Nadia, *Managementul riscului, vol. I, Teorii, practici, metodologii*, Editura ASE, București, 2008.
- 3.BOARU, Gheorghe; Răducu, Marcel; Păun, Vasile, *Managementul riscurilor în acțiunile militare*, Editura Academiei de Înalte Studii Militare, București, 2003.
- 4.COROIU, Horea, *Teoria și practica riscului în managementul militar*, teză de doctorat, Universitatea Națională de Apărare „Carol I”, București, 2012.

⁴ Cf. Ministerul Finanțelor Publice, Unitatea Centrală de Amortizare a Sistemelor de Management Financiar și Control, *Metodologie de implementare a standardului de control intern „Managementul riscurilor”*, ianuarie 2007, p.5.

5.BUJOREANU, Iulian, *Analiza și evaluarea riscului în sistemul românesc de management al resurselor de apărare*, Editura Universității Naționale de Apărare „Carol I”, București, 2006.

6.BIBERE, Luminița; Ghenadi, Adrian, *Risc industrial. Evaluare, politici și strategii*, Editura Alma Mater, Bacău, 2011.

7.BÂRSAN-PIPU, Nicolae; Popescu, Ion, *Managementul riscului. Concepte, metode, aplicații*, Editura Universității „Transilvania”, Brașov, 2003.

SECȚIUNEA a V-a
CONFRUNTAREA CIBERNETICĂ

BUNA GUVERNANȚĂ ÎN SPAȚIUL CIBERNETIC, ELEMENT FUNDAMENTAL AL SECURITĂȚII INTERNAȚIONALE

Iulian F. POPA*

Fără îndoială, buna guvernare în spațiul cibernetic constituie un element fundamental pentru securitatea internațională. În esență, Era Informațională determină schimbări de substanță asupra modului în care privim guvernarea ca și concept. În contextul menționat, David Bollier apreciază că Era Informațională constituie o perioadă caracterizată de mari incertitudini și ambiguități, o perioadă în care teritoriul național cu greu mai poate fi un garant al securității naționale. Mai mult, suntem martorii unei expansiuni fără precedent a instrumentelor, politicilor și actorilor ce dau formă spațiului cibernetic. Deși nu poate vorbi de un model unic și unanim acceptat în materie de guvernare a spațiului cibernetic la nivel internațional, în măsura unui demers academic de o asemenea natură, mi-am propus să analizez și să conturez câteva elemente definitorii ale bunei guvernare în spațiul cibernetic. Referitor la subiectul abordat, argumentul principal se centrează în jurul ideii conform căreia buna guvernare a spațiului cibernetic constituie un element fundamental al securității internaționale și, implicit, al securității naționale.

Cuvinte-cheie: securitate cibernetică, guvernare cibernetică, securitate internațională.

1. Fundamentare teoretică

Inovarea continuă și progresul tehnologic din domeniul TIC constituie factorii ce au susținut în ultimii 40 de ani emergența unei noi realități cotidiene: spațiul cibernetic sau realitatea virtuală. După cum rezultă din literatura de specialitate, spațiul cibernetic reprezintă unul dintre cei mai importanți piloni ai dezvoltării economice la nivel internațional¹. Din punct de vedere academic, guvernarea și securitatea spațiului cibernetic continuă să provoace abordări tot mai diverse, motiv pentru care, la momentul actual, nu putem vorbi de o definiție unanim acceptată a noțiunii de „spațiu cibernetic”. În opinia lui Benjamin S. Buckland, spațiul cibernetic constituie o rețea vastă (ce include Internetul) de terminale și infrastructuri cibernetică², interconectate între ele cu scopul de a transmite cu rapiditate date și informații relevante. Din perspectiva acestui nou „mediu”, înfăptuirea securității sau a insecurității, alături de producerea și diseminarea de informații sau cunoaștere, constituie elemente ce au ajuns într-o bună măsură în apanajul oricui. Cu toate că un eventual consens în privința abordărilor conceptuale specifice spațiului cibernetic este improbabil

* Iulian F. POPA este doctorand la Școala Doctorală Relații Internaționale și Studii de Securitate, Universitatea Babeș-Bolyai, Cluj-Napoca. E-mail: ifp2@georgetown.edu

¹ Steven S. MYERS, “Cyber-insecurity: dealing effectively with the greatest threat to global economic development in the 21st century”, în *Where Cyber Security is Heading – An independent discussion paper on cyber security*, Security&Defence Agenda, 2013, p. 52, disponibil la <http://www.securitydefenceagenda.org>, accesat la 8 august 2013.

² Benjamin S. BUCKLAND, Fred SCHREIER, and Theodor H. WINKLER, “Democratic Governance Challenges of Cyber Security.” în *DCAF Horizon*, nr. 1, p. 50, 2012, disponibil la <http://www.dcaf.ch>, accesat la 7 august 2013.

la nivel internațional, Buckland sugerează că tot mai mulți actori de pe „scena cibernetică” își manifestă tot mai pronunțat preocuparea pentru definirea și implementarea de bune practici privind conduita în spațiul virtual.

Literatura anglo-saxonă de specialitate remarcă constant faptul că progresul din domeniul TIC constituie un pilon al evoluției ființei umane *per se*. Nu există dubiu asupra faptului că expansiunea fără precedent în materie de funcționalitate și interoperabilitate a terminalelor și infrastructurilor cibernetice a schimbat modul clasic de raportare față de conceptul de „governanță” și, implicit, governanța a spațiului cibernetic.

Cu toate că la nivel academic s-au evidențiat numeroase abordări cu privire la governanța spațiului cibernetic, este pe larg acceptat faptul că spațiul virtual (primul și singurul mediu generat în totalitate de ființa umană) nu cunoaște granițe naționale și nici nu este sub controlul direct al unei singure autorități internaționale, fiind în mare măsură și un generator de insecuritate la nivel internațional³.

Printre primele teoretizări privind governanța spațiului cibernetic se remarcă cele ale lui John Perry Barlow, autor care a considerat spațiul cibernetic drept un mediu dereglementat și libertarian prin natura sa⁴. Cu toate că scopul inițial al spațiului cibernetic a fost unul pașnic, este tot evident faptul că mediul virtual, prin prisma numeroaselor transformări din ultimii ani, nu mai constituie un spațiu lipsit de agresivitate.

Din această perspectivă, în vederea asigurării unui climat de securitate cât mai stabil la nivel internațional, apreciez că se impune identificarea, adoptarea și implementarea unor instrumente, norme, standarde și coduri de bune practici care să permită depășirea barierelor actuale privind securitatea și buna governanță a mediului virtual. De asemenea, cred că un asemenea demers se impune și prin prisma eșecului înregistrat de către acordul ACTA, acord ce a demonstrat că înfăptuirea securității la nivel cibernetic poate aduce atingere unor valori și drepturi fundamentale ale ființei umane⁵ atunci când asemenea problematici nu sunt tratate cu maximă transparență și seriozitate de către decidenți.

În fața multitudinii de amenințări de natură cibernetică, cooperarea public-privată constituie un prim pas al bunei guvernantei cibernetice. Numeroși autori precum Paul Cornish, Rex Hughes sau David Livingstone au avansat ideea potrivit căreia *cooperarea este esențială pentru un management adecvat al provocărilor cibernetice, ea fiind imposibilă fără voință politică și viziune strategică*⁶. Prin urmare, buna governanță constituie apanajul întregului spectru de actori ai „arenei cibernetice” direct interesați de stabilitatea spațiului virtual.

³ A se vedea Brian D. LOADER, *The Governance of Cyberspace: Politics, Technology and Global Restructuring*, London, Routledge, 1997.

⁴ John Perry BARLOW, *A declaration of Independence of Cyberspace*, February 8, 2006, disponibil la <https://projects.eff.org/~barlow/Declaration-Final.html>, accesat la 27 iulie 2013.

⁵ Ronald ZITTRAIN *et al*, *Access Controlled: The Shaping of Power, Rights, and Rule in Cyberspace*, Cambridge, MIT Press, 2012, pp. 3-12.

⁶ Paul CORNISH *et al*, *Cyberspace and the National Security of the United Kingdom*, London, Chatham House, 2009, p. 26, disponibil la <http://www.chathamhouse.org>, accesat la 27 iulie, 2013.

Ca atare, aceștia din urmă au datoria și responsabilitatea menținerii unui climat de securitate adecvat, în ciuda unui spectru largit de provocări complexe⁷.

2. Conceptul de guvernanză cibernetică

Pe lângă beneficii incontestabile, spațiul cibernetic constituie un mediu ce aduce cu sine numeroase provocări pentru securitatea internațională și națională. Unii teoreticieni ai domeniului susțin că spațiul cibernetic a oferit o nouă perspectivă asupra noțiunii de guvernanză: non-guvernanză⁸. Mai mult, autori precum Shmuel Even sau David Simantov atrag atenția asupra progresului lent făcut de comunitatea internațională în privința guvernanzei spațiului cibernetic, progres caracterizat ca fiind unul haotic și defazat față de cursul evenimentelor de pe scena internațională.

Similar securității, spațiul cibernetic constituie un activ public al cărui valoare este incomensurabilă. Buna guvernanză în spațiul cibernetic, element prioritar în Era Informațională, reprezintă un concept eminent nou, fragil și complex. Noțiunea de bună guvernanză în spațiul cibernetic este, în viziunea lui Harold Kwalwasser, un concept anevoios de perceput ca atare datorită faptului că, la ora actuală, nu putem de un cadru instituțional unanim acceptat care să vegheze la reglementarea problematicilor specifice mediului virtual. De asemenea, Kwalwasser avertizează asupra faptului că expansiunea spațiului cibernetic nu este acompaniată și de o expansiune a gradului de securitate cibernetică⁹.

Într-o accepțiune mai largă, nevoia de reglementare a spațiului cibernetic a demonstrat că înșiși pilonii tradiționali ai conceptului de „guvernanză” au suferit schimbări de substanță în ultimii ani. Din perspectiva lui Toure, guvernanză spațiul cibernetic se fundamentează pe 5 piloni¹⁰ principali:

a.cadru legislativ flexibil – esențial pentru managementul provocărilor la nivel cibernetic;

b.instrumente tehnice robuste – în suportul sistemelor de avertizare timpurie, contracarare și reziliență;

c.structură organizațională adaptabilă –esențială pentru maximizarea eficienței conlucrării dintre actorii direct interesați;

d.dezvoltare continuă;

e.cooperare internațională.

Cu alte cuvinte, după cum sugerează și Evan H. Potter, buna guvernanză cibernetică reprezintă o activitate complexă, multilaterală și multi-nivel, ea fiind

⁷ A se vedea mai multe în Alyson BAILES “Private Sector, Public Security”, în *Private Actors and Security Governance*, ed. Alan Bryden and Marina Caparini, Berlin, Lit Verlag, 2006.

⁸ Athina KARATZOGIANNI, *The Politics of “Cyberconflict”*, London, Routledge, 2006, p. 198, disponibil la <http://doi.wiley.com/10.1111/j.1467-9256.2004.00204.x>, accesat la 26 iulie 2013.

⁹ Harold KWALWASSER, “Internet Governance”, in *Cyberpower and National Security*, Franklin D. KRAMER et al., Washington, DC, National Defense University Press, disponibil la http://www.ndu.edu/CTNSP/docUploaded/TFX_Cyberpower%20Compilation.pdf, accesat la 23 iulie 2013.

¹⁰ Hamadoun TOURE, *Defining cyber-security and cyber-resilience*, în *Where Cyber Security is Heading – An independent discussion paper on cyber security*, Security&Defence Agenda, 2013, p. 14, disponibil la <http://www.securitydefenceagenda.org>, accesat la 8 august 2013.

foarte probabil cea mai elaborată formă de guvernare cunoscută¹¹. În acest context, din perspectiva relațiilor de putere ce caracterizează spațiul cibernetic, Joseph Nye subliniază faptul că actorii non-statali ai spațiului cibernetic au capacitatea de a se extinde dincolo de orice bariere juridice clasice (ex. teritoriul național), motiv pentru care pot genera noi tipuri de guvernare la nivelul spațiului cibernetic, rolul actorilor statali fiind astfel serios diminuat¹². Prin urmare, cred că înfăptuirea unei guvernări în spațiul cibernetic presupune nu doar cooperare la nivel internațional, ci și transformarea și adaptarea paradigmatelor clasice¹³ la contextul particular al spațiului cibernetic.

În ciuda eforturilor de până acum¹⁴, spațiul cibernetic rămâne un mediu nesigur și insuficient reglementat din punct de vedere al securității și stabilității proprii¹⁵. Cu toate că astăzi suntem martorii unei expansiuni fără precedent a acestui nou mediu, reglementările internaționale ce ar putea asigura un climat de securitate mai sigur se încadrează abia la începutul unei perioade de pionierat. Este tot mai evident faptul că se impune adoptarea la nivelul comunității internaționale a unui cadru legislativ transparent și dinamic – bazat pe instrumente flexibile și eficiente de guvernare¹⁶, cu scopul de a susține și promova schimbul de cunoaștere și instrumente relevante¹⁷, atât la nivel interguvernamental cât și în direcția public-privat. Pe măsură ce sectorul privat operează și controlează marea majoritate a infrastructurilor și terminalelor cibernetice critice, devine tot mai clar faptul că buna guvernare la nivel cibernetic constituie o responsabilitate partajată între sectorul public și cel privat, în egală măsură¹⁸.

În paralel, pentru evitarea obstacolelor inerente privind interoperabilitatea, încrederea reciprocă și transparența decizională¹⁹, atât sectorul public cât și cel privat trebuie să își manifeste disponibilitatea pentru oferirea de asistență mutuală și înlesnirea partajării reciproce de informații sensibile (clasificate, în anumite cazuri) cu privire la incidentele de natură cibernetică, în scopul

¹¹ Evan H. POTTER, *Cyber-Diplomacy: Managing Foreign Policy in the 21st Century*, Quebec, McGill-Queen's University Press, 2002, p. 7.

¹² Joseph NYE Jr., *Cyber Power*, Cambridge, Harvard Kennedy School, 2010, disponibil la <http://belfercenter.ksg.harvard.edu/files/cyber-power.pdf>, accesat la 9 august 2013.

¹³ Din domeniul studiilor strategice.

¹⁴ Legislația internațională relevantă este bazată pe rezoluțiile nr. 55/63 din 4 decembrie 2000 ale Adunării Generale a Organizației Națiunilor Unite; rezoluțiile nr. 56/121 din 19 decembrie 2001 ale Adunării Generale a Organizației Națiunilor Unite; recomandarea Consiliului Europei Nr. R (89) 9, respectiv Convenția Europeană cu privire la criminalitatea cibernetică.

¹⁵ Louise ARIMATSOU, "A Treaty for Governing Cyber-Weapons: Potential Benefits and Practical Limitations", în *2012 4th International Conference on Cyber Conflict*, eds. Christian CZOSSECK, Rain OTTID, Katharina, Tallinn, NATO CCD COE Publications, disponibil la <http://www.ccdcoe.org/publications/>, accesat la 21 iulie 2013.

¹⁶ *A se vedea și* Stuart H. STARR, *Towards an Evolving Theory of Cyberpower*, Washington, DC, Center for Technology and National Security Policy – National Defense University, 2009.

¹⁷ În vederea atenuării riscurilor de securitate și pentru contracararea amenințărilor.

¹⁸ Alexander KLIMBURG, *National Cyber Security - Framework Manual*, Tallinn, NATO CCD COE Publications, 2012, p.39, disponibil la <http://www.ccdcoe.org>, accesat la 23 iunie 2013.

¹⁹ Lorenzo FIORI, "Defining Cyber Security", în *Where Cyber Security is Heading – An independent discussion paper on cyber security*, Security&Defence Agenda, 2013, p. 17, disponibil la <http://www.securitydefenceagenda.org>, accesat la 8 august 2013.

protejării intereselor naționale²⁰, pentru creșterea eficienței sistemelor de avertizarea timpurie²¹ și a gradului de reziliență sau pentru reducerea riscurilor de securitate viitoare. După cum au ilustrat unii autori anterior, datorită specificului transnațional, multipolar și complex al spațiului cibernetic este nevoie de îmbinare responsabilă între nevoia de a cunoaște și nevoia de a partaja²². Cu alte cuvinte, se resimte nevoia adoptării unui set comun de valori, standarde, bune practici și instrumente de guvernare²³, atât la nivel național cât și internațional²⁴, la care să ia parte nu doar actorii din sectoarele critice, ci și alți actori relevanți precum companiile din industria IT, instituțiile din domeniul financiar-bancar, sectorul academic sau chiar unii utilizatori individuali relevanți²⁵.

Concluzii și propuneri

Ca o observație conclusivă, contrar celor avansate cu ani în urmă de către Barlow²⁶, apreciez că reglementarea continuă a spațiului cibernetic la nivel internațional este necesară și totodată binevenită. Chiar dacă asemenea demersuri sunt adesea costisitoare în materie de resurse și timp, cred că nu încapă îndoială asupra faptului că securitatea și buna guvernare în spațiul cibernetic reprezintă o obligație și o datorie a întregii comunități internaționale.

Deși „cooperarea” constituie elementul cheie al securității și buneii guvernare la nivel cibernetic, susțin ideea avansată de către Alyson Bailes²⁷ conform căreia orice element „ad-hoc” de tip cooperativ în materie de guvernare cibernetică este contraproductiv, putând aduce atingere gravă reglementărilor internaționale în materie de drepturi și libertăți fundamentale ale ființei umane.

La nivel de paradigmă, sunt de părere că o abordare robustă în materie de guvernare cibernetică se fundamentează nu doar pe cooperare

²⁰ Thomas GANN, “The double edge of connectivity and security in public and private sectors”, în *Where Cyber Security is Heading – An independent discussion paper on cyber security*, Security&Defence Agenda, 2013, pp. 53-55, disponibil la <http://www.securitydefenceagenda.org>, accesat la 8 august 2013.

²¹ Protecția datelor personale, a proprietății intelectuale, a dreptului la liberă exprimare, a confidențialității și a intimității personale.

²² Marieke KLAVER, Eric LUIJF, Albert NIEUWENHUIJS, *The RECIPE Project: Good Practices Manual for CIP Policies*, Brussels, European Commission, 2011, disponibil la <http://www.tnr.nl/recipe-report>, accesat la 9 august 2013.

²³ Mitchell DEAN, *Governmentality: Power and rule in modern society (2nd ed.)*. London, SAGE Publications, 2010, disponibil la <http://www.sagepub.com/books/Book232754>, accesat la 21 iunie 2013.

²⁴ Fredrik ERIXON *et al.*, *Protectionism Online: Internet Censorship and International Trade Law*, ECIP Working Paper nr. 12/2009, Brussels, European Center for International Political Economy, 2009, disponibil la http://www.ecipe.org/media/publication_pdfs/protectionism-online-internet-censorship-and-international-trade-law.pdf, accesat la 4 august 2013.

²⁵ Benjamin S. BUCKLAND *et al.*, “Democratic Governance Challenges of Cyber Security.”, în *DCAF Horizon*, nr. 1, 2012 disponibil la <http://www.dcaf.ch>, accesat la 28 iulie 2013.

²⁶ John Perry BARLOW, *A Declaration of the Independence in Cyberspace*, 1996, disponibil la <http://homes.eff.org/~barlow/Declaration-Final.html>, accesat la 14 iunie 2013.

²⁷ Idem 8.

interguvernamentală, ci și pe deschidere față de actorii non-statali aflați în continuă competiție pentru resurse și influență la nivel cibernetic²⁸.

Pe măsură ce problematicile de securitate cibernetică se diversifică continuu, devine tot mai clar faptul că provocarea cea mai mare pentru comunitatea internațională constă în elaborarea și implementarea de mecanisme și instrumente eficiente în suportul gestionării adecvate a riscurilor, amenințărilor și vulnerabilităților specifice, atât la nivelul sectorului public cât și a celui privat. După cum s-a menționat pe parcursul acestei lucrări, parteneriatele public-private reprezintă un deziderat greu de atins, dar critic pentru creșterea gradului general de securitate în spațiul cibernetic.

Într-o accepțiune generală, sunt de părere că buna guvernare a spațiului cibernetic reprezintă un generator de prim rang de securitate pentru tot spectrul de consumatori, atât publici cât și privați. Ca atare, apreciez că pentru toți aceștia din urmă parteneriatele public-private reprezintă o oportunitate unică. Cu alte cuvinte, din rațiuni de eficientizare și responsabilizare consider că lanțul curent de guvernare trebuie deschis și către alți actori relevanți precum firmele specializate din domeniul IT, dezvoltatorii de software, producătorii de infrastructuri și terminale, instituțiile financiare și bancare, comercianții virtuali sau utilizatorii finali. Din această perspectivă, în contextul menționat, sunt de părere că orice instrument tehnic sau legislativ adoptat în suportul bunei guvernări cibernetică la nivel internațional nu trebuie să aducă atingere unor valori și libertăți fundamentale ale persoanei și, implicit, utilizatorilor individuali.

În esență, conform celor prezentate pe parcursul acestei lucrări, se desprind următoarele concluzii:

a. buna guvernare în spațiul cibernetic presupune redefinirea relațiilor de putere dintre actorii statali și cei non-statali²⁹; de asemenea, buna guvernare constituie un veritabil generator de securitate cibernetică;

b. dat fiind faptul că problematicile guvernării spațiului cibernetic au implicații la nivel internațional, este necesar ca abordarea dominantă a acestora să fie una transnațională, cu implicarea tuturor actorilor relevanți³⁰;

c. amenințările la adresa securității cibernetică cresc exponențial și au implicații directe asupra dezvoltării economice la nivel internațional;

d. este recomandabil ca instituții precum ONU (ITU), OECD, NATO, Consiliul Europei, ENISA sau ICANN să conlucreze îndeaproape cu reprezentanții societății civile, ai mediului academic sau de afaceri³¹;

²⁸ Maeve DION in *International Cyber Incidents – Legal Considerations*, Eneken TIKK et al, Tallinn, NATO CCD COE Publications, 2010, preface, disponibil la <http://www.oecd.org/publications>, accesat la 23 august 2013.

²⁹ Apud David LYON, în Brian D. LOADER, *The Governance of Cyberspace: Politics, Technology and Global Restructuring*, London, Routledge, 1997, p.44.

³⁰ Ulf HAUBLER, “Cyber Security and Defense from The Perspective of Articles 4 and 5 of the NATO Treaty”, în Eneken TIKK et al, *International Cyber Incidents – Legal Considerations*, Tallinn, NATO CCD COE, 2010, disponibil la <http://www.ccdcoe.org/publications>, accesat la 23 iunie 2013.

³¹ John D. NEGROPONTE, Samuel J. PALMISANO, *Defending an Open, Global, Secure, and Resilient Internet*, Washington, D.C, 2013, disponibil la <http://www.cfr.org>, accesat la 12 august 2013.

e. contrar recomandărilor unor autori, cred că adoptarea unui tratat internațional privind „neproliferarea armamentului cibernetic”³² nu constituie o prioritate pentru comunitatea internațională³³; cu alte cuvinte, este improbabil ca un singur acord sau tratat la nivel internațional să aducă rezolvare problematicele privind securitatea cibernetică la nivel internațional;

f. guvernanta cibernetică presupune elaborarea, adoptarea și implementarea la nivel internațional a unui cadru legislativ flexibil și eficient, care să genereze și să susțină instrumente și mecanisme transnaționale de cooperare, de partajare în timp real a informațiilor relevante sau de răspuns la incidente de natură cibernetică;

g. buna guvernanta în spațiul cibernetic implică promovarea activă a cooperării, a neutralității, a deschiderii, a investițiilor în educație și cercetare, a progresului tehnologic pașnic și a neconflictualității.

După cum rezultă și din literatura de specialitate, guvernanta cibernetică constituie un concept eminent nou, fragil și complex. Cu toate că aparent poate fi greu de înțeles, asemeni guvernantei mărilor și oceanelor, guvernanta cibernetică se fundamentează exclusiv pe un cadru legislativ eficient și flexibil, capabil să ofere comunității internaționale mijloace de acțiune pentru prevenirea și contracararea amenințărilor la adresa bunăstării și stabilității spațiului cibernetic.

Bibliografie:

1. ARIMATSU, Louise, “A Treaty for Governing Cyber-Weapons: Potential Benefits and Practical Limitations”, în *2012 4th International Conference on Cyber Conflict*, eds. Christian CZOSSECK *et al*, Tallinn, NATO CCD COE Publications, 2012, disponibil la <http://www.ccdcoe.org/>.

2. BAILES, Alyson, “Private Sector, Public Security”, în *Private Actors and Security Governance*, ed. Alan BRYDEN, Marina CAPARINI, Berlin, Lit Verlag, 2006.

3. BUCKLAND, Benjamin S. *et al*, “Democratic Governance Challenges of Cyber Security.”, în *DCAF Horizon*, no. 1, 2012 disponibil la <http://www.dcaf.ch>.

4. DUN CAVELTRY, Myriam, “Unraveling the STUXnet Effect: Of much Persistence and Little change in the Cyber Threats Debate”, în *Military and Strategic Affairs*, vol. 3, no. 3, 2011, disponibil la <http://cdn.www.inss.org.il/reblazecdn.net>.

5. LOADER, Brian D., *The Governance of Cyberspace: Politics, Technology and Global Restructuring*, London, Routledge, 1997.

³² Phillip A. JOHNSON, “Is It Time for a Treaty on Information Warfare?”, în *International Law Studies*, Vol. 76, Michael N. SCHMITT and Brian T. O’DONNELL (eds), Newport, Naval War College, 2002, pp. 439-455.

³³ Paul CORNISH *et al*, *On Cyber Warfare*, London, Chatham House, 2010, p. 26, disponibil la <http://www.chathamhouse.org.uk>, accesat la 19 iunie 2013.

6.KWALWASSER, Harold, “Internet Governance”, în *Cyberpower and National Security*, Franklin D. KRAMER *et al*, Washington, DC, NDU Press, 2009, disponibil la <http://www.ndu.edu>.

7.NYE, Joseph, Jr., *Cyber Power*, Cambridge, Harvard Kennedy School, 2010, disponibil la <http://belfercenter.ksg.harvard.edu/files/cyber-power.pdf>.

8.PORTNOY, Michael, SeymourGOODMAN, *Global Initiatives to Secure the Cyberspace – An emerging landscape*, New York, Springer, 2009.

9.SDA, *Where Cyber Security is Heading – An independent discussion paper on cyber security*, Security&Defence Agenda, Brussels, 2013, disponibil la <http://www.securitydefenceagenda.org>.

10.TIKK, Enekenet *al*, *International Cyber Incidents – Legal Considerations*, Tallinn, NATO CCD COE, 2010, disponibil la <http://www.ccdcoe.org/publications>.

11.TROMPARENT, Patrice, “French Cyberdefence Policy”, în *2012 4th International Conference on Cyber Conflict*, eds. Christian CZOSSECK *et al*, Tallinn, NATO CCD COE Publications, 2012, disponibil la <http://www.ccdcoe.org/>.

12.VATIS, Michael A., “The Council of Europe Convention on Cybercrime”, în *Proceedings of a Workshop on Deterring Cyberattacks: Informing Strategies and Developing Options for U.S. Policy*, Washington, DC, The National Academies Press, 2012, disponibil la <http://cs.brown.edu>.

13.ZITTRAIN, Ronald *et al*, *Access Controlled: The Shaping of Power, Rights, and Rule in Cyberspace*, Cambridge, MIT Press, 2011.

UN NOU RISC PE AGENDA DE SECURITATE – ATACUL CIBERNETIC

Iulia-Mădălina GHIONEA *
Marina Hilda TIMEA **

Scopul lucrării de față este să evidențieze noile riscuri generate prin dezvoltarea tehnologică, care influențează într-o mare măsură actualele strategii și politici de securitate. Într-o lume a globalizării, în care granițele devin din ce în ce mai estompate, terorismul cibernetic se conturează ca una dintre amenințările majore ale prezentului, putând genera efecte în toată lumea cu doar un click. Dată fiind evoluția World Wide Web, Internetul este întotdeauna cu un pas înaintea oamenilor, dând naștere unui fenomen cunoscut drept „bleeding edge”, ce permite utilizarea rețelelor în moduri negative. Din această perspectivă, tehnologia ce reprezintă suportul Internetului constituie un teritoriu incomplet explorat, ce dă naștere mereu unor rezultate impredictibile. În acest mod, marea parte a actorilor internaționali au adoptat o serie de măsuri legislative, creând astfel un dezechilibru între ratele de cenzură și cele de acces la resursele inimaginabile ale World Wide Web.

Cuvinte-cheie: terorism cibernetic, război cibernetic, „noul război”, securitate, amenințări, Internet, război asimetric.

Introducere

Atunci când pronunțăm cuvântul “război” ne gândim imediat la violența fizică, mișcări ofensive și defensive pentru a stabili o situație care a explodat și a degenerat într-un astfel de act. Războiul este definit ca o stare prelungită de conflicte violente între două sau mai multe grupuri organizate¹. Din această cauză, cuvântul “război” ne duce cu gândul la un teritoriu definit și mai ales la utilizarea violenței, considerată ca fiind intrinsecă acestei metode de constrângere care are ca scop obligarea celeilalte părți de a se supune voinței tale. Teoreticianul militar prusac Carl von Clausewitz spunea că “războiul este un act de forță care are rolul de a-i constrânge pe inamici să ne urmeze voința”. Se poate observa o transformare majoră a naturii războiului în timp, prin faptul că războaiele propriu zise sunt tot mai rare, iar numărul războaielor asimetrice crește tot mai mult. La aceste subiecte clasice, se adaugă noi domenii de risc – atacurile cibernetice, terorismul global, crizele economice, securitatea alimentară sau securitatea mediului, extensia labirintică a rețelelor de crimă organizată. Războiul asimetric include strategii de război în care cele două părți folosesc tactici și arme deosebit de diferite. În mod normal, acest lucru se întâmplă din cauza unui dezechilibru de putere între cei doi combatanți, care

* Iulia-Mădălina GHIONEA urmează cursurile de licență în studii de securitate la Universitatea Babeș-Bolyai, Cluj-Napoca. E-mail: iulia.ghionea@yahoo.com

** Hilda Marina TIMEA urmează cursurile de licență la Universitatea Babeș-Bolyai, Cluj-Napoca, România. E-mail: marinahilda09@gmail.com

¹ Robinson Paul, *Dicționar de securitate internațională*, Editura CA Publishing, Cluj-Napoca, 2010

face imposibil ca partea mai slabă să poată lupta cu metodele celei mai puternice. Astfel, războiul asimetric include strategii precum insurgența, terorismul, războiul de gherilă, războiul informațional, războiul în rețea și războiul cybernetic.² Specific secolului XXI este combinarea cyber-războiului cu războiul informațional, astfel crește riscul producerii unui atac de mari dimensiuni

Globalizarea a adus cu sine atât beneficii cât și noi riscuri. Unul dintre beneficiile acestui fenomen este accesul la Internet și creșterea vitezei de circulație a informației. De la simplul utilizator de mail până la cel care utilizează acest serviciu în scopuri negative, fiecare este un utilizator de internet, care printr-un singur click poate transmite o informație la mii de kilometri distanță. Astfel, conexiunile de mare viteză sunt cel mai apreciate de hackeri pentru inițierea acestor mici atacuri.

Chiar dacă evoluția continuă a tehnologiei duce la apariția acestor “bleeding edge-uri”³ care favorizează noi atacuri, un atac major este puțin probabil datorită transformării continue a internetului, care nu permite localizarea serverelor, asemănător unei hărți.

Chiar dacă gradul de risc este crescut, din ce în ce mai multe organizații sunt administrate și controlate prin intermediul Internetului. Datorită evoluției rapide în ceea ce privește tehnologia cât și depunerea unui efort financiar scăzut în ceea ce privește controlarea firmelor prin intermediul internetului, americanii sunt cei care își asumă tot mai mult acest risc a companiilor conduse virtual. Însa tot ei sunt cei care au cel mai mare număr de specialiști în acest domeniu, tocmai pentru a evita cât mai mult cu putință aceste operații negative.

Privind retrospectiv, putem spune că evoluția internetului a fost una relativ rapidă, ținând cont că în anii '60 era privit ca o tehnologie uimitoare și necunoscută, fiind utilizată foarte puțin de către cercetătorii CERN (European Organization for Nuclear Research), care doreau să comunice între ei mult mai rapid. În acea perioadă, singurele informații care puteau fi transmise erau de tip text, pentru ca mai târziu să se dezvolte primul HTML (Hyper Text Markup Language), iar în anul 1991 a fost conectat primul server. Extinderea acestora a fost rapidă, ținând cont că în anul 1992 existau deja 50 de servere web, iar în anul 2001 erau mai mult de 24 de milioane.⁴ Din cauza acestei evoluții rapide și a faptului că nimeni nu se îngrijora de capacitatea distructivă a acestei tehnologii, nimeni nu era răspunzător și nu avea competența de a impune o serie de reguli care să limiteze oarecum utilizarea lui în scopuri personale care aveau consecințe negative asupra celorlalți. Cu siguranță, dacă securitatea ar fi fost unul din principalele obiective încă de la începutul dezvoltării internetului, în zilele noastre acesta ar fi fost mult mai diferit. Tocmai datorită acestei slabe preocupări în ceea ce privește securitatea internetului, în ultimii ani s-au adoptat o

² Robinson Paul, *Dicționar de securitate internațională*, CA Publishing, Cluj-Napoca, 2010

³ “Bleeding edge” refers to technology that has been released but is still not ready for the general public due to the fact that it has not been reliably tested. Bleeding edge technology is released in beta to early adopters in order to smooth out compatibility issues, user interface problems and other underlying design flaws and bugs that slipped through early testing.

⁴ Dunnigan James F., *Noua amenințare mondială*, Editura Curtea Veche, București, 2010, p.79.

serie de măsuri și norme legislative care pedepsesc utilizarea internetului în scopuri negative (ex. Strategia de Securitate Cibernetică). Chiar și așa, în fiecare an se înregistrează atacuri asupra serverelor naționale, ca să nu mai vorbim de atacurile asupra PC-urilor.

1. Nevoia implementării unei strategii de securitate cibernetică în lume

Dezvoltarea rapidă a tehnologiei de informații duce la apariția unor noi riscuri la nivel mondial. Astfel, însăși globalizarea duce la estomparea granițelor, accesul imediat și nelimitat la informații din întreaga lume fiind dovada vie a bunei funcționări a societății și atingerea unor noi performanțe în ceea ce privește mediul virtual. Desigur, acesta va fi întotdeauna cu un pas în fața omenirii, fiind pregătit să surprindă cu fel de fel de noi inovații.

Prin urmare, spațiul cibernetic se caracterizează prin lipsa frontierelor, dinamism și anonim, generând deopotrivă oportunități de dezvoltare a societății informaționale bazate pe cunoaștere, dar și riscuri la adresa funcționării acesteia (la nivel individual, statal și chiar cu manifestare transfrontalieră).⁵

Pe lângă incontestabilele beneficii pe care spațiul cibernetic le aduce lumii întregi, trebuie să ținem cont în primul rând de riscurile și vulnerabilitățile, pe care acesta le implică. Astfel, se naște nevoia elaborării și implementării unei strategii de securitate cibernetică, și luarea în calcul a tuturor posibilelor amenințări în spațiul cibernetic, a căror gravitate ar putea duce la o catastrofă de mare amploare.

Așa cum invenția bombei atomice a dus la o cursă pentru dezvoltarea unor noi arme și a unor noi moduri de descurajare, o nouă cursă internațională a început în scopul dezvoltării armelor cibernetică și a sistemelor de protecție împotriva acestora.⁶

Indiferent că suntem conștienți sau nu, spațiul cibernetic a ajuns în timp, indispensabil omului, rețelele publice, semnalele wireless făcând parte din viața de zi cu zi, dar totuși atunci când nu le întâlnim ni se pare un lucru mai puțin normal.

Totuși, de-a lungul timpului, am ajuns să fim interconectați cu întreaga lume, datorită dezvoltării rețelei mondiale World Wide Web, iar acest fapt ar trebui să motiveze fiecare țară în parte, să-și asigure prosperitatea economiei.

Creșterea considerabilă a atacurilor cibernetică își are originile în trecutul nu foarte îndepărtat, cel mai bun exemplu fiind atacurile asupra Departamentului Apărării al Statelor Unite. Totul a început în anii '80, pe măsură ce tot mai mulți

⁵ Hotărârea nr. 271/2013 pentru aprobarea Strategiei de securitate cibernetică a României și a Planului de acțiune la nivel național privind implementarea Sistemului național de securitate cibernetică

⁶ http://topics.nytimes.com/top/reference/timestopics/subjects/c/computer_security/index.html?8qa, accesat la data de 1.09.2013, ora 13:49.

oameni au avut acces la internet.⁷ Astfel în intervalul 1994-2001 atacurile anuale au crescut de la 225 la 30 000.

Putem considera că trăim într-o eră a internetului, în care suntem interconectați și unde din păcate pe zi ce trece apar tot mai multe cazuri în care oamenii au căzut victime ale criminalității informatice, de la furtul de identități la transferurile neautorizate de bani, ș.a.

Deși societatea este dependentă de sfera tehnologiei informaționale, aceasta nu ezită a surprinde cu mii de noi inovații, astfel securitatea cibernetică înscriindu-se treptat în categoria domeniilor de interes național.

1.2. Securitatea cibernetică în Europa

De la an la an, amenințările la adresa securității cibernetică cresc și devin tot mai serioase. Aceste amenințări sunt facilitate de lipsa frontierelor, astfel fiind înregistrată un grad tot mai mare de sofisticare. Apartenența universală a spațiului cibernetic, riscurile de securitate pe care le implică atacurile cibernetică și caracterul global al efectelor lor impun eforturi de cooperare internațională pentru asigurarea securității sistemelor informatice.⁸

Fiind o alianță pentru apărare, după evenimentele din 11 septembrie 2001, Organizația Tratatului Atlanticului de Nord hotărăște să-și îmbunătățească „capabilitățile sale de a se apăra împotriva atacurilor cibernetică”⁹. Alianța a discutat pentru prima dată de o strategie de apărare a securității cibernetică în 2002, la Summit-ul de la Praga, dar a fost vazută ca o problemă ce necesita întâietate abia în 2006, în cadrul Summit-ului de la Riga, o politică în domeniu fiind agreată, pentru prima dată, de șefii de state și de guverne la Summit-ul de la București, în aprilie 2008.¹⁰ Astfel în anul 2008, miniștrii NATO adoptă” NATO Policy on Cyber Defence”, care a fost aprobată doi ani mai târziu, la Summit-ul de la Lisabona, în 2010.

Deciziile luate de Alianță, au fost generate de o mulțime de evenimente, care au pus la îndoială securitatea cibernetică atât a omului de rând, cât și a guvernelor sau armatelor lumii. Încă din timpul crizei din Kosovo, Alianța s-a confruntat cu grave probleme, cauzate de atacurile cibernetică. Zile la rând, contul de e-mail al Alianței a fost blocat, iar funcționalitatea website-ului a fost în mod repetat întreruptă. Dar și așa, aceste atacuri nu erau considerate suficient de grave, erau privite ca un risc, dar nu ca unul care ar putea lua o amploare fatală. A mai fost nevoie de o serie de evenimente de acest gen, cum ar fi evenimentele din 11 septembrie 2001, sau incidentele din Estonia din primăvara anului 2007, pentru a i se acorda securității cibernetică importanța cuvenită, și pentru a se lua măsuri drastice în ceea ce privește stabilitatea statelor. Un val masiv de atacuri cibernetică de trei săptămâni a demonstrat că țările membre NATO, puternic

⁷ Jampes F. Dunningan, *Noua Amenințare Mondială CYBER-TERORISMUL*, București, 2010, p.23.

⁸ <http://nato.mae.ro/node/435>, accesat la data de 1.09.2013, ora 16:20.

⁹ <http://nato.mae.ro/node/435>, accesat la data de 1.09.2013, ora 16:30.

¹⁰ <http://nato.mae.ro/node/435>, accesat la data de 2.09.2013, ora 10:00.

dependente de comunicațiile electronice, au fost extrem de vulnerabile pe frontul cibernetic.¹¹

Chiar și așa, în anul 2010, războiul cibernetic a avut un nou salt, în ceea ce privește capacitatea lui distrugătoare, și anume viermele Stuxnet. Astfel putea fi posibilă manipularea proceselor tehnice ale centralelor nucleare din Iran, prin invadarea cu acest virus a 45.000 de sisteme de control industrial din întreaga lume.

Aici s-au dovedit pentru prima data efectele reale care pot fi produse de un atac cibernetic.

2. Atacul cibernetic

Fiind un sector în plină evoluție, spațiul cibernetic este asemănător unui deșert – o schimbare continuă, greu de monitorizat și care poate produce efecte neașteptate asupra politicii și securității anumitor spații statale, regionale sau chiar tranfrontaliere. În ziua de astăzi, putem spune că nivelul de evoluție al unei societăți este direct proporțional cu gradul ei de informatizare, chiar dacă acest lucru este o vulnerabilitate pentru ea. Concomitent cu creșterea gradului de informatizare al unei societăți, trebuie să crească și nivelul de preocupare a oficialităților, pentru elaborarea la timp a unor norme legale care să nu permită exploatarea acestor vulnerabilități.

Asemeni oricărei alte acțiuni, atacul cibernetic urmează și el o serie de metodologii predefinite: obținerea de informații vitale în legătură cu ținta propusă, aflarea și înțelegerea corectă a punctelor slabe ale țintei, exploatarea vulnerabilităților, atacul propriu-zis pentru declanșarea efectului dorit și derularea de acțiuni care urmăresc acoperirea urmelor ce permit identificarea făptașului. Dacă luăm în considerare cantitatea de resurse materiale și umane utilizate într-un război clasic, ducerea unui război cibernetic se arată a fi mult mai puțin costisitoare, astfel se permite evitarea pierderilor. Acest tip de război are ca scop final cucerirea și menținerea superiorității informaționale asupra adversarului, putând fi definit ca o acțiune de negare, exploatare, distorsionare sau distrugere a informațiilor și a mijloacelor de comandă, control și de evoluție a inamicului, protejându-le pe cele proprii.¹²

Având în vedere aceste caracteristici și implicit urmările lor, atacul cibernetic a fost definit ca fiind “orice acțiune de compromitere a funcționalității unei rețele de sisteme informatice, pentru scopuri politice sau legate de securitatea națională.”¹³. Bineînțeles că în funcție de interesul și realismul acestei amenințări, fiecare actor statal a definit această acțiune în diferite feluri. În timp ce Uniunea Europeană, nu a folosit niște termeni stricți, ci a definit mai exact cele două tipologii de atac cibernetic (DOS –Denial of Service –

¹¹ <http://www.nato.int/docu/review/2011/11-september/Cyber-Threads/RO/index.htm>, accesat la data de 2.09.2012, ora 10:25.

¹² Intelligence, Nr. 23, noiembrie-decembrie 2012, p. 5.

¹³ Oona A. Hathaway, Rebecca Crotoof, Philip Levitz, Haley Nix, Aileen Nowlan, William Perdue, Julia Spiegel, *The Law of Cyber-Attack, Faculty Scholarship Series*. Paper 3852, p.10.

împiedicarea accesului unui utilizator legitim de a utiliza un serviciu și LSA – Large Scale Attack – cel care produce efecte cu impact major asupra țintei și a mediului de lucru), România, prin intermediul HG. 494 din 11.05.2012 privind înființarea Centrului Național de Răspuns la Incidente de Securitate, definește atacul cibernetic ca “orice acțiune ostilă desfășurată în spațiul cibernetic de natură să afecteze securitatea cibernetică”, spațiul cibernetic este un “mediu virtual, generat de infrastructurile ciberneticе, incluzând conținutul informațional procesat, stocat sau transmis, precum și acțiunile derulate de utilizatori în acesta”, iar securitatea cibernetică este “starea de normalitate rezultată în urma aplicării unui ansamblu de măsuri proactive și reactive prin care se asigură confidențialitatea, integritatea, disponibilitatea, autenticitatea și nonrepudierea informațiilor în format electronic, a resurselor și serviciilor publice sau private din spațiul cibernetic”.¹⁴

2.1. „Armele” războiului cibernetic

Generic, o armă este definită ca fiind un obiect utilizat în luptă cu scopul de a provoca răni, a dezarma sau pentru a te apăra. Chiar dacă termenul “armă” este relativ ușor de înțeles, el acoperă un spectru larg de acțiune. Odată cu trecerea timpului, armele au evoluat de la simple obiecte contondente făcute din piatră sau lemn, la obiecte mult mai periculoase, cu capacitate mai mare de distrugere și până la așa numitele “cyber weapons”. În cazul de față, când vorbim de “cyber weapons” facem referire la un cod sau un program menit să cauzeze pierderi și probleme fizice în rândul utilizatorilor de internet, a corporațiilor sau chiar a sistemelor de securitate ale actorilor internaționali.

Armele ciberneticе cuprind un spectru larg, în general se ajunge de la instrumente generice cu potențial scăzut la arme specifice care au un potențial mult mai ridicat. Pentru a ilustra această polaritate, vom folosi o comparație utilă. Potențialul scăzut al armelor ciberneticе se aseamănă cu armele de paintball: ele pot fi confundate cu arme adevărate, sunt ușoare și disponibile din punct de vedere comercial, folosite de mult pentru a “juca” însă fără să producă răni serioase. dar la o inspecție mai atentă aceste “arme” își pierd o parte din caracterul lor amenințător. Armele ciberneticе cu potențial ridicat pot fi comparate cu sisteme sofisticate, cum ar fi rachetele moderne sau sistemele anti-radiații, care au nevoie de informații specifice despre țintă, și presupun investiții majore pentru cercetare și dezvoltare, dezvoltarea unor noi tactici, vorbind astfel despre evoluția lor. Această distincție scoate în evidență o ipoteză bidirecțională aflată însă în contradicție cu scopul acesteia. Maximizarea potențialului distructiv al unei arme ciberneticе are un efect dublu: acesta va crește în mod semnificativ nevoia de resurse, informații și timp pentru a construi și a dezvolta o astfel de armă - și va reduce, în mod semnificativ, numărul de obiective, riscul de daune colaterale și utilizarea lor în scop coercitiv.¹⁵

¹⁴ H. G. 494 din 11.05.2012 privind înființarea Centrului Național de Răspuns la Incidente de Securitate Cibernetică - CERT-RO, publicat în Monitorul Oficial nr. 388 din 02.06.2011, p. 1.

¹⁵ Thomas Rid, Peter McBurney, *Cyber-Weapons*, The RUSI Journal, 157:1, p. 2.

2.2. Virușii Stuxnet, Flame și calul troian Duqu

Toate armele utilizate în cadrul atacului cibernetic sunt în general viruși, cum ar fi Red October, troianul Zeus, troianului Duqu și virușii Stuxnet sau Flame. În următoarele subcapitole, se va urmări prezentarea generală a celor mai importanți viruși cât și menționarea daunelor pe care le-au provocat.

Stuxnet

Virusul Stuxnet a fost descoperit în iunie 2010, ulterior afirmându-se că existența acestuia datează din anul 2009. Funcția principală a acestui virus era să modifice administrarea anumitor activități pentru a determina distrugerea fizică a instalațiilor afectate. Inițial a fost utilizat pentru a controla activitatea nucleară a Iranului în vederea producerii de pagube materiale, fiind catalogat drept o armă de război. De asemenea s-a constatat afectarea programului Siemens de control al automatelor industriale folosite cu preponderență în cadrul platformelor petroliere, centralelor electrice și în sectorul apelor.

Cele mai multe calculatoare infectate au fost descoperite în Iran dar, un număr mic, au fost depistate și în Indonezia, Pakistan și India, virusul fiind considerat o amenințare reală pentru toate sistemele informatice.

Datorită complexității sale, se crede că la producerea lui, autorii au avut susținerea unui stat, primul suspect fiind Israelul, care a intenționat să oprească producerea uraniului îmbogățit și, implicit, întârzierea construcției bombeii atomice de către Teheran.

Calul Troian Duqu

Calul Troian Duqu a fost descoperit în anul 2010, primind acest nume datorită acțiunii sale, acesta este un generator de fișiere cu extensia DQ, fiind un instrument care permite accesul de la distanță.

“Spre deosebire de Stuxnet, principalul scop al troianului Duqu era să acționeze ca un “backdoor” în sistemul infectat și să fure informații confidențiale, unele posibil exploatabile prin Stuxnet.”¹⁶ Chiar dacă scopul acestuia nu era acela de a sabota direct un dispozitiv de control, informațiile colectate de la producătorii sistemelor de control industrial, erau utilizate pentru lansarea de noi atacuri asupra terților.

Inițial au fost descoperite computere infectate în administrațiile și întreprinderile din opt țări: Franța, Olanda, Elveția, Ucraina, India, Iran, Sudan și Vietnam și se crede că încă patru țări au devenit victime: Marea Britanie, Austria, Ungaria și Indonezia (surse neconfirmate).

Virusul Flame

Virusul Flame este considerat cel mai periculos virus (ca armă cibernetică) pentru că odată intrat în sistem el monitorizează activitatea userilor. Se consideră că este de 100 de ori mai puternic decât un virus obișnuit și de 20 de ori decât un troian.

¹⁶ Revista Intelligence Magazine, No. 23/ nov-dec 2012.

“Complexitatea lui Flame, geografia și țintele sale arată că a fost sponsorizat de către un stat”¹⁷. Potrivit Cyber-Ark, există doar patru țări care au resursele necesare dezvoltării unui asemenea virus, acestea fiind Rusia, China, Israel și USA.

Imediat după descoperirea lui în mai 2012, acesta a fost practic deconectat de la rețea, dar pe o perioadă de 4 ani, cât a fost activ, acesta a infectat site-urile mai multor organizații și instituții publice, fiind localizate infecții aproape în întreaga lume (Orientul Mijlociu, America de Nord, Europa și regiunea Asia-Pacific).

Propagarea acestui virus se poate face atât prin rețele de tip LAN, cât și prin utilizarea memoriilor externe (Stick, hard, etc.). “Flame este un program de tip “malware”, are o structură modulară și este specializat în colectarea de informații. Funcționalitatea acestuia include abilitatea de a înregistra intrările de la tastatură, înregistrarea convorbirilor audio (dacă acel computer are atașat un microfon, inclusiv de la camera web), urmărirea traficului de rețea și să realizeze capturi de ecran ale sistemului victimei”¹⁸.

Datorită posibilității lui de infestare și a numărului mare de pagube, acest virus a arătat încă o dată faptul că sistemele de securitate nu sunt impenetrabile, iar consecințele acestuia pot crea o serie de probleme, cum sunt divulgarea informațiilor clasificate, încălcarea dreptului de proprietate sau transformarea unui simplu utilizator de internet într-o verigă a lanțului de cyber-spionaj.

3. Strategia de securitate cibernetică a României

Datorită evenimentelor care au atentat la adresa securității numeroaselor state ale lumii în ultimii ani, acestea au devenit din ce în ce mai conștiente în ceea ce privește adoptarea unor strategii și politici în ceea ce privește spațiul cibernetic. Astfel, state precum Estonia, SUA, Germania, Franța sau Marea Britanie au elaborat strategii naționale de securitate care pun bazele capacității proprii de contracarare a acestor atacuri, și care stabilesc cadrul de cooperare a diferitelor organizații guvernamentale și nonguvernamentale pentru diminuarea expunerii și prevenirii în ceea ce privește atacurile cibernetice.

Cu cât dependența României față de fenomenul ”internet” crește, cu atât devine mai importantă securitatea spațiului cibernetic pentru siguranța națiunii. Spațiul cibernetic se intersectează cu aproape toate amenințările conturate în Strategia de Securitate Națională: ne afectează pe toți, depășește granițele internaționale, este în mare măsură anonim și tehnologia pe care se bazează continuă să se dezvolte într-un ritm alert.¹⁹

În scopul de a-și proteja propriile sisteme de comunicații și transferul de informații, dar și pentru a diminua riscurile unui atentat în ceea ce privește cyber-spațiul țării, sau chiar al Alianței, România a aprobat în data de 15 mai

¹⁷ Eugen Kasperky, Twitter

¹⁸ Revista Intelligence Magazine, No. 23/ nov-dec 2012.

¹⁹ [http://www.imdd.ro/sites/default/files/documente/Configurarea%20si%20dezvoltarea%20mediului%20de%20securitate%20al%20eGuvernarii%20\(Prof.D.Zamfir\).pdf](http://www.imdd.ro/sites/default/files/documente/Configurarea%20si%20dezvoltarea%20mediului%20de%20securitate%20al%20eGuvernarii%20(Prof.D.Zamfir).pdf), accesat la data de 2.09.2013, ora 12:45.

2013, Strategia de Securitate Cibernetică a României și a Planului de acțiune la nivel național privind implementarea Sistemului Național de Securitate Cibernetică. „Acest sistem are ca scop asigurarea cooperării inter-instituționale cât și diminuarea și rezolvarea problemelor în ceea ce privește securitatea cibernetică a statului român, și va fi coordonat prin intermediul Consiliului Operativ de Securitate Cibernetică organism aflat sub coordonarea tehnică a Serviciului Român de Informații”²⁰.

Strategia de Securitate Cibernetică a României urmărește asigurarea cyber-spațiului național, respectând ”principiile și caracteristicile Strategiei naționale de apărare și Strategiei naționale de protecție a infrastructurilor critice”²¹.

Pentru asigurarea securității cibernetică a României, strategia stabilește următoarele obiective:

→ stabilirea și aplicarea unor profile și cerințe minime de securitate pentru infrastructurile cibernetică naționale, relevante din punctul de vedere al funcționării corecte a infrastructurilor critice;

→ asigurarea stării de securitate prin cunoașterea, prevenirea și contracararea vulnerabilităților, riscurilor și amenințărilor la adresa securității cibernetică a României;

→ promovarea și dezvoltarea cooperării între sectorul public și cel privat în plan național, precum și a cooperării internaționale în domeniul securității cibernetică;

→ dezvoltarea culturii de securitate a populației prin conștientizarea față de vulnerabilitățile, riscurile și amenințărilor provenite din spațiul cibernetic și necesitatea asigurării protecției sistemelor informatice proprii;

→ participarea activă la inițiativele organizațiilor internaționale din care România face parte în domeniul definirii și stabilirii unui set de măsuri destinate creșterii încrederii la nivel internațional privind utilizarea spațiului cibernetic²²

Observând toate aceste provocări la adresa securității cibernetică și nevoia de a da curs, România are nevoie de o abordare coerentă în ceea ce privește securitatea cibernetică și una în care Guvernul, organizațiile din toate sectoarele, publicul și partenerii internaționali, au un rol foarte important de jucat.²³

3.1 Studiu de caz

În vederea realizării lucrării ”Noul risc în agenda securității internaționale - atacurile cibernetică” am realizat un chestionar cu privire la informarea populației țării, în ceea ce privește cyber terorismul.

Chestionarul și-a propus să evidențieze nivelul de informare atât a studenților de la specializarea Studii de securitate, din cadrul Facultății de Istorie și Filosofie, Universitatea Babeș – Bolyai, cât și al unui public larg, cu privire la fenomenul de cyber terorism. Chestionarul a fost compus din întrebări

²⁰ Cyber Strategy Security of Romania, 2013, p. 15.

²¹ Cyber Strategy Security of Romania, 2013, p. 19.

²² <http://www.cert-ro.eu/files/doc/StrategiaDeSecuritateCiberneticaARomaniei.pdf>

²³ Strategia de Securitate a României, p. 38.

generale, referitoare la criminalitatea informatică, urmărind nivelul de cunoștințe al populației în ceea ce privește acest domeniu.

Chestionarul este compus din 3 părți:

- în prima parte a chestionarului respondenții au fost rugați să furnizeze date cu caracter personal;

- în a doua parte fiind determinați să completeze rubricile referitoare la nivelul de studii finalizate, cât și modalitățile prin care se informează despre subiectul ales;

- iar a treia parte constă în 7 întrebări referitoare la opinia publicului asupra impactului pe care cyber terorismul îl are în România.

În urma completării de către respondenți, din prima parte reiese, ca aceștia au vârste cuprinse între 19 și 58 ani.

Cea de-a doua parte, a urmărit atât nivelul de cunoștințe generale pe care respondenții le-au acumulat pînă în prezent, cât și modalitățile prin care aceștia se informează despre criminalitatea informatică.

În ceea ce privește informarea constantă a respondenților, din răspunsurile primite reiese ca 80% urmăresc constant știrile referitoare la acest subiect, cele mai urmărite posturi de televiziune fiind cele internaționale, (BBC, CNN, Mediafax).

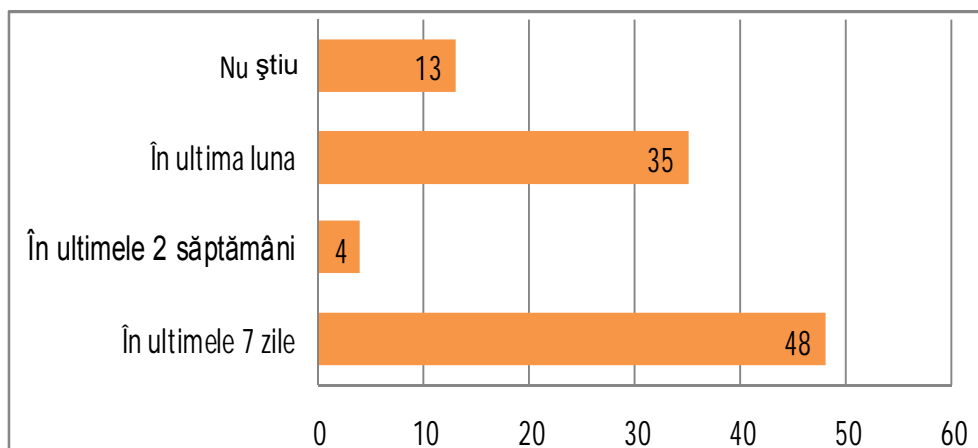

Fig. nr. 1

O altă întrebare relevantă pentru tema aleasă, a fost „Credeti că fenomenul de cyber war este tratat cu seriozitate în România?”, din răspunsurile date reieșind că 65% dintre respondenți consideră că acest fenomen nu este tratat cu seriozitate în România, iar 30 % consideră contrariul, în timp ce 5% nu sunt la curent cu acest fenomen.

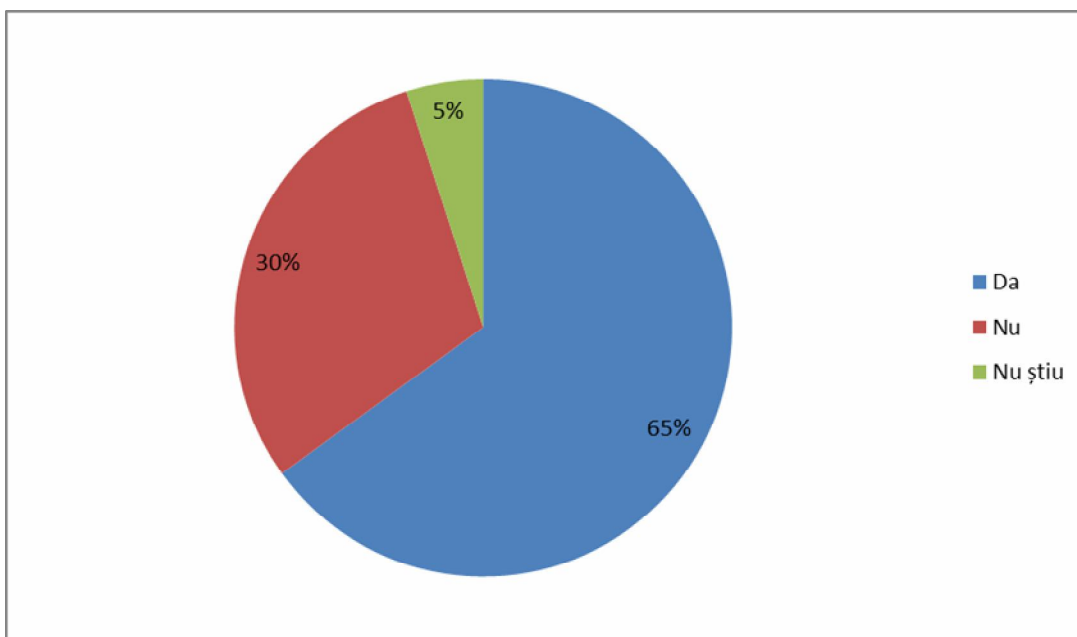

Fig. nr. 2

Credeți că fenomenul de cyber terorism este tratat cu seriozitate în România?

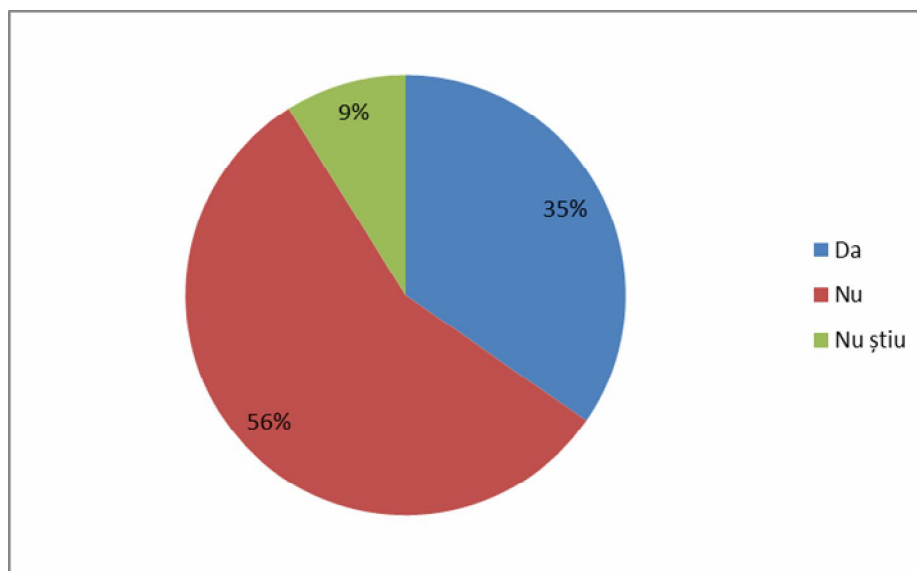

Fig. nr. 3

Cea de-a treia parte a chestionarului a cuprins 7 întrebări referitoare la opinia publicului asupra impactului pe care cyber terorismul îl are în România. Astfel, pe o scală de la 1 la 10, majoritatea respondenților au optat pentru 5.

Cât de în siguranță vă simțiți ca cetățean român, când vine vorba atât de securitatea dumneavoastră, cât și a datelor personale?

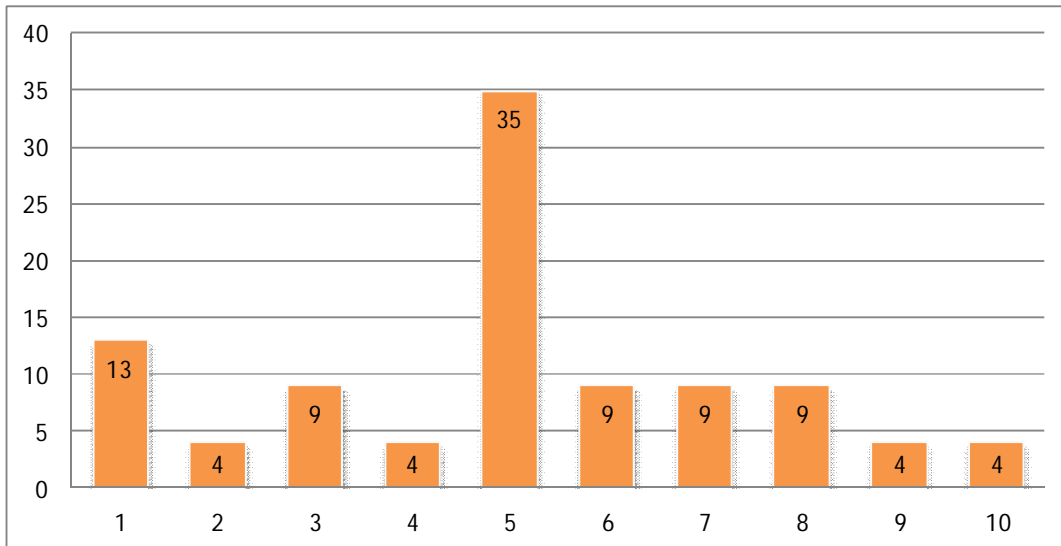

Fig. nr. 4

Care credeți că este gradul de cenzură al internetului în România?

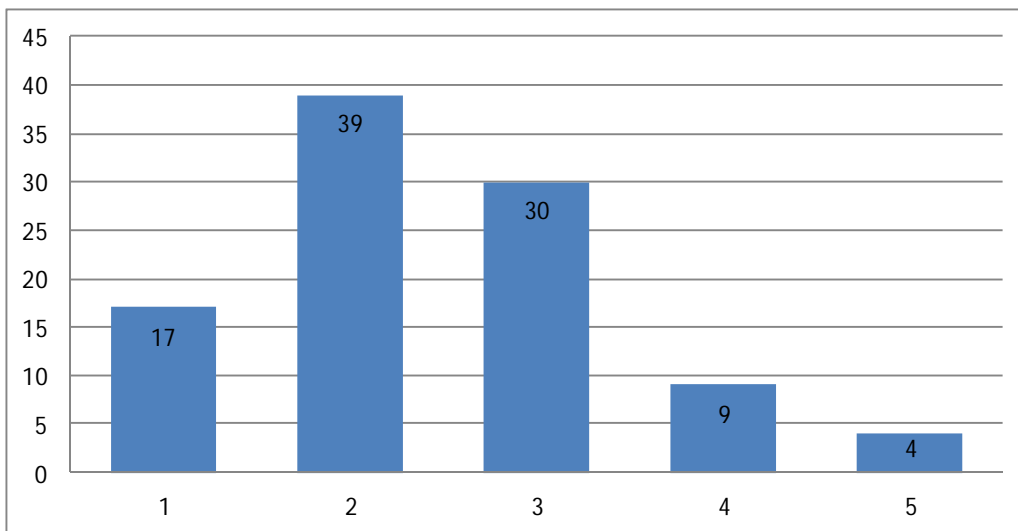

Fig. nr. 5

Concluzii

Putem considera că trăim într-o eră a internetului, în care suntem interconectați și unde din păcate pe zi ce trece apar tot mai multe cazuri în care oamenii au căzut victime ale criminalității informatice, de la furtul de identități la transferurile neautorizate de bani. În timp ce tehnologia informației este pe zi ce trece mai informatizată, societatea devine dependentă de sfera acesteia, iar securitatea cibernetică se înscrie treptat în categoria domeniilor de interes național.

Dacă unii viruși au ca scop distrugerea unor informații, expunerea unor informații clasificate sau distrugerea fizică a unor instalații, o alta categorie de viruși strâng informații despre breșele existente în cadrul securității cibernetice, fapt care ajută la construirea altor viruși cu un potențial mai mare de distrugere.

Observând toate aceste provocări la adresa securității cibernetice și nevoia de a da curs, România are nevoie de o abordare coerentă în ceea ce privește securitatea cibernetică și una în care guvernul, organizațiile din toate sectoarele, publicul și partenerii internaționali, cu toții au un rol foarte important de jucat.

Bibliografie:

1. F. Dunnigan F. James, *The new global threat – cyber-terrorism*, Edited by Curtea Veche Publishing House, Bucharest, 2010
2. Hathaway A Oona, Rebecca Crootof, Philip Levitz, Haley Nix, Aileen Nowlan, William Perdue, Julia Spiegel, *The Law of Cyber-Attack, Faculty Scholarship Series. Paper 3852*
3. Rid Thomas, Peter McBurney, *Cyber-Weapons*, The RUSI Journal, 157:1
4. Robinson Paul, *Dictionary of international security*, Edited by CA Publishing, Cluj-Napoca, 2010
5. Security Strategy of Romania, 2010
6. Cyber Strategy Security of Romania, 2013
7. Hotărârea nr. 271/2013 pentru aprobarea Strategiei de securitate cibernetică a României și a Planului de acțiune la nivel național privind implementarea Sistemului național de securitate cibernetică.
8. Intelligence Magazine, No. 23/ nov-dec 2012
9. http://topics.nytimes.com/top/reference/timestopics/subjects/c/computer_security/index.html?8qa
10. <http://nato.mae.ro/node/435>
11. <http://nato.mae.ro/node/435>
12. <http://www.nato.int/docu/review/2011/11-september/Cyber-Threads/RO/index.htm>
13. <http://www.imdd.ro>

INFORMAȚIILE MILITARE CA SISTEM DESCHIS

Dr. Mircea MOCANU*

Ciclul informativ clasic include strict activități proprii structurilor de intelligence: direcționare, culegere, analiză și diseminare. Diverse activități demonstrează, însă, că sprijinul informativ are mai multe interacțiuni cu mediul exterior, din toate categoriile de componente ale unui sistem complex. Între acestea, transmiterea cererilor de informații, diseminarea și feed-back-ul indică interacțiunea structurilor de intelligence cu sistemul superior, domeniul decizional. Feed-back-ul de care beneficiază subsistemul informativ poate fi clasificat după amploarea buclei de reacție în trei categorii identificate aici ca fiind feed-back-ul analitic / imediat, feed-back-ul de sistem și feed-back-ul de fenomen.

Deci, structurile de intelligence funcționează în sistem deschis, iar ciclul informativ trebuie să includă beneficiarul. Caracteristicile de sistem deschis permit încadrarea unor activități de intelligence în conceptele specifice teoriei sistemelor și studiul sprijinului informativ prin prisma teoriei complexității. Ambele abordări de noutate conduc la soluții de optimizare a sprijinului de intelligence în condițiile Războiului bazat pe rețea.

***Cuvinte-cheie:** ciclul informativ, sprijinul informativ, managementul de risc, buclă de reacție, sistem deschis, proces de comunicare.*

1. „Porțile” ciclului de intelligence

Sprijinul informativ și problematica distanței funcționale dintre structura de informații militare și factorii de decizie atrag atenția asupra poziționării întregului sistem informativ față de sistemul superior, care este sistemul decizional, incluzând comandantul, structurile de stat major, conducerea Ministerului Apărării Naționale sau alte instituții ale Sistemului de apărare, ordine publică și siguranță națională. Astfel, sprijinul informativ este plasat în interiorul unei alte funcții din domeniul securității sau din domeniul militar, cea proprie activității de *management al riscului*: „este crucial să recunoaștem că avertizarea [ca funcție a domeniului intelligence] este o piesă a sistemului mai mare al managementului de risc”¹. Totodată, destinația practică a produselor de intelligence, anume integrarea în decizie și acțiune concretă a informațiilor „acționabile” incluse în aceste produse, aduce clarificări în privința relației dintre activitățile domeniului informativ și realitățile din mediul de securitate, realitățile sistemului militar sau situația operațională, după caz.

Între sistemul decizional, al managementului de risc și subsistemul de intelligence se produc transferuri de natura tuturor componentelor sistemice - transferuri de resurse (materiale, energetice în sensul psihologic și umane), transferuri de informații și transferuri de domeniul suprastructurii (reglementari, norme, directive).

* Col. ing. (r) dr. Mircea MOCANU a lucrat în cadrul MAPN ca șef al Structurii de analiză în cadrul Direcției de Informații Militare. E-mail: mirceamocanu@yahoo.com

¹ Paul Bracken, *How to Build A Warning System*, în Paul Bracken, Ian Bremmer, David Gordon, *Managing Strategic Surprise. Lessons from Risk Management and Risk Assessment*, Cambridge University Press, 2008, p. 42.

Interacțiunea de interes major, cea de domeniul informațiilor, face parte din „metabolismul general al informațiilor” reprezentat prin modelul ciclului de intelligence, prezentat, în forma sa cea mai generală, în Figura nr. 1.



Figura nr. 1: Modelul clasic al ciclului informativ

Interacțiunea dintre structura de intelligence (numită, în continuare, J2) și domeniul decizional al sistemului de securitate sau al sistemului militar se realizează, în principal, prin două puncte ale ciclului informativ, anume transmiterea cerințelor informative și a reacției beneficiarilor către J2, respectiv diseminarea, adică realizarea sprijinului informativ de către J2 în folosul factorilor de decizie. Acest aspect al ciclului informativ este bine reprezentat în Figura nr. 2 care scoate în evidență, în mod grafic, bucla de activități exterioare structurii de intelligence, în interiorul unui sistem superior.

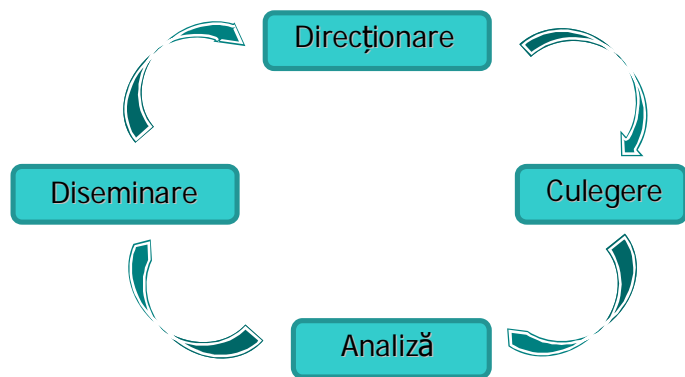

Figura nr. 2: Ciclul de intelligence în viziunea autorităților de siguranță publică din SUA ²

Modelul din Figura nr. 2 menține etapele ciclului clasic prezentând procesarea ca etapă separată. Semnificativ este faptul că există o etapă de „planificare, decizie și acțiune” marcată distinct în afara structurii de intelligence, situată în parcursul ciclului informativ logic, între activitatea de diseminare și cea de direcționare proprie organizației de intelligence.

În literatura de specialitate, cele două momente ale activității de intelligence, care marchează trecerea în interiorul, respectiv în afara structurii de

² *** *The Intelligence Cycle*, Iowa Department of Public Safety, Division of Intelligence, <http://www.dps.state.ia.us/intell/intelcycle.shtml>.

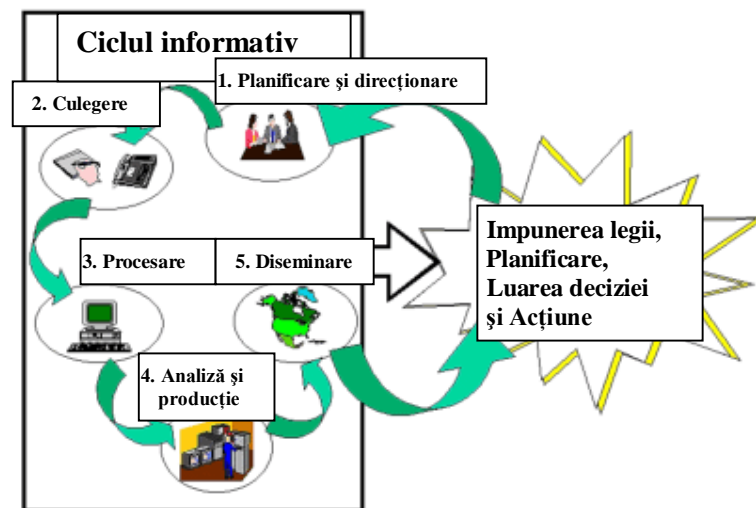
informații, sunt considerate cele mai problematice. Afirmația poate fi argumentată tocmai prin faptul că aceste „porți” reprezintă punctele de contact cu sistemul decizional superior, pe când celelalte activități reprezentate în ciclul informativ se desfășoară în interiorul J2. Este normal ca activitățile interne unei structuri organizatorice să beneficieze de coerența unui sistem rutinat, mai stabil reglementat, având proceduri interne de autoreglare.

2. Transmiterea cerințelor de informații

În ordine logică, primul punct de contact cu sistemul exterior structurii de intelligence este *transmiterea cerințelor beneficiarului*: „Intelligence nu poate funcționa într-un vacuum; trebuie să i se spună ce să caute, ce anume interesează și ce are nevoie factorul de decizie”³. Concret, prin managementul cererilor de informații, „brokerii de informații”⁴ „traduc” cererile beneficiarilor în cerințe de intelligence, care stau la baza proiectării produsului informativ ce urmează a fi realizat. Pe baza cerințelor de intelligence, managerii analizei de intelligence (nu neapărat o singură persoană) desfășoară următoarele activități: stabilesc cerințele de producție (care colectiv de analiști trebuie angajat, cât timp trebuie alocat, cu ce prioritate), verifică dacă datele necesare (sau o parte din ele) există deja în baza documentară a J2 sau în sursele deschise de informare primară (de exemplu, Internet-ul), deduc necesarul de date și informații care trebuie achiziționate și transmit acest necesar compartimentului de culegere, adăugând precizări de orientare a culegerii pe baza cunoștințelor despre cele mai competente canale / surse pentru situația operațională respectivă.

Înțelegerea cerințelor beneficiarului este considerată *cel mai important moment al ciclului informativ* pentru că se situează la începutul acestuia, la declanșarea întregului efort al J2. Acolo, ele determină corectitudinea angajării resurselor pentru a realiza și furniza exact produsul necesar, deoarece „o întrebare înțeleasă greșit nu poate duce la răspunsul așteptat”⁵. Și etapele ulterioare sunt importante, dar sistemul fiind compartimentat, prin distribuirea de sarcini, erorile ulterioare au un impact mai redus și mai ușor de corectat, având loc în interiorul structurii de intelligence, unde limbajul, procedurile de lucru și soluțiile de corecție permit ajustări eficiente.

De aceea, transmiterea cerințelor decidentului nu trebuie să fie neapărat un act punctual, ci, dacă este nevoie și dacă este posibil, o activitate iterativă, un dialog destinat lămuririi cu exactitate a cerințelor, contextului, formei și destinației produsului dorit. „Factorul de decizie nu trebuie să fie laconic. Trebuie să explice ce anume îl preocupă și să detalieze contextul cerinței sale cât mai clar posibil. Mai mult, dacă de poate, formularea cererii în scris nu ar trebui

³ Shlomo Gazit, *Intelligence Estimates and the Decision-Maker*, în Loch Johnson, James Wirtz, *Strategic Intelligence. Windows into A Secret World*, Roxbury Publishing Company, Los Angeles CA, 2004, p 130.

⁴ Keith J. Masback, Sean Tytler, *Refocusing Intelligence. The Art of Analysis*, în Anthony McIvor (coord), *Rethinking the Principles of War*, Naval Institute Press, Annapolis, Maryland, 2005, p. 539.

⁵ Shlomo Gazit, *Intelligence Estimates and the Decision-Maker*, în Loch Johnson, James Wirtz, *op. cit.*, 2004, p. 131.

să fie suficientă; este de dorit un proces de întrebare, răspuns și corecție”⁶. Eforturile depuse în clarificarea cerințelor beneficiarului sunt perfect justificate și prin faptul că succesul înțelegerii corecte a „*intenției comandantului*” oferă beneficiul minimizării fricțiunilor interne ale sistemului propriu și contribuie, astfel, la sporirea eficienței sistemice globale a structurii militare, organizației naționale de securitate sau alianței politico-militare.

Alte elemente de interes privind cerințele factorilor de decizie sunt proiecția în timp și specificitatea privind modul de achiziție a datelor de interes.

Referitor la *proiecția cererilor în timp*, se disting cererile urgente și cererile programabile, care pot fi permanente, pe anumite perioade limitate sau pe termen lung. Aspectele temporale sunt ușor de înțeles și se concretizează în planificarea culegerii și în managementul producției de intelligence.

În privința *tipului de informații necesare* beneficiarilor, cererile firești sunt cele care presupun integrarea informațiilor provenite din toate sursele posibile (*all-source*), întrucât activitatea obișnuită nu prezintă motivații pentru îngustarea domeniului de obținere a informațiilor după disciplina de intelligence desemnată în acest scop. Singurele situații care impun specificitate în această privință sunt următoarele:

- cele în care serviciul de informații efectuează studii destinate dezvoltării disciplinei sau surselor respective (HUMINT, SIGINT etc.);
- situațiile în care produsele sunt destinate elaborării unor lucrări destinate publicității, situație în care se recurge numai la informații din surse deschise (OSINT);
- planificarea unor operații de dezinformare, pentru care caracterul informațiilor utilizate este important.

Pentru ca examinarea să fie exhaustivă nu trebuie omise cererile proprii, generate chiar de J2, în cadrul activității de monitorizare a mediului operațional. Acestea sunt specifice informațiilor militare și sunt asociate misiunii de avertizare, primordială domeniului intelligence. Cererile interne nu sunt relevante însă pentru aspectul de sistem deschis, urmărit în aceste pagini.

3. Diseminarea produselor informative

Celălalt moment de interacțiune a structurii de intelligence cu exteriorul, numit în mod tradițional *diseminare*, este tratat în lucrarea de față ca întreaga activitate de sprijin informativ, proprie atât structurii de intelligence, cât și sistemului decizional (ca parte a activității de management al riscului). „Integrarea avertizării [ca funcție a domeniului intelligence] în managementul de risc leagă sprijinul informativ cu domeniile mai largi ale strategiei și riscului și îl include astfel în lumea factorilor de decizie”⁷ sau, mai larg, în mediul de securitate internațional sau mediul militar / al războiului.

⁶ *Ibidem*.

⁷ Paul Bracken, *How to Build A Warning System*, citată, în Paul Bracken, Ian Bremmer și David Gordon, *op. cit.*, 2008, p. 18.

Apartenența simultană a sprijinului informativ la două sisteme separate are și utilitate practică, prin faptul că „punctul de plecare în construirea unui sistem de avertizare [ca funcție a domeniului intelligence] este descompunerea problemei în două părți separate: mediul strategic și capacitățile organizației”⁸, în cazul de față structura superioară, de management al riscului.

Cele două „porți” ale ciclului informativ care marchează intrarea cerințelor, respectiv ieșirea produselor informative din structura de intelligence atestă faptul că structura de intelligence este un sistem deschis. Astfel, modelul conceptual numit ciclu informativ, care descrie activitatea de intelligence, definește fluxul informațional (în acest caz particular fluxul informativ) ce traversează atât structura de intelligence, cât și compartimente ale beneficiarului, care nu fac parte din structura de intelligence. Astfel, beneficiarul, care nu face parte din J2, face parte, totuși, din ciclul informativ.

„Porțile” de comunicare cu sistemul decizional superior explică și mecanismul acțiunii sprijinului informativ pentru transferul de fricțiune clausewitziană în cadrul sistemului mediului militar / operațional sau, în sens larg, în cadrul mediului de securitate. Astfel, sprijinul informativ realizat de J2 ca sistem deschis fundamentează rolul domeniului intelligence de instrument de control al fricțiunii clausewitziene a confruntării, chiar și în faza premergătoare angajării militare, deci în afara unui conflict clausewitzian.

Pe de altă parte, teoria comunicării adaugă un element suplimentar transferului prin aceste „porți” între J2 și sistemul exterior. Anume, ținând cont de considerentele de natură psihologică, se poate argumenta că prin punctul de diseminare se realizează și *transferul energetic* (în sensul psihologic) ce operează în domeniul volitiv și activează motivația de declanșare a unor acțiuni prin decizia fundamentată pe produsul de intelligence.

4. Niveluri de reacție în sprijinul informativ

Din punctul de vedere al psihologiei, considerând sprijinul informativ ca proces de comunicare, „comunicarea nu trebuie să fie definită decât la nivelul unui schimb”⁹, iar aspectul bi-direcțional al comunicării aduce în atenție *reacția beneficiarului* la consumarea produsului informativ sau, mai larg, întregul feedback de care beneficiază structura de intelligence în urma comunicării numite sprijin informativ. Sub influența cercetătorilor Școlii de la Palo Alto, s-a stabilit un set de parametri ai comunicării, ca fenomen relațional, între care faptul că, „pentru a fi eficace, comunicarea trebuie să funcționeze ca un sistem circular, trebuie să se autoregleze. Elementul central al acestei reglări este *feed-back-ul*”¹⁰.

Pentru a concretiza această cerință ridicată de caracterul bidirecțional al comunicării în cadrul sprijinului informativ, teoreticienii din domeniul intelligence „trebuie să înlocuiască modelul de producție de intelligence cu unul

⁸ *Idem*, p. 25.

⁹ Ilie Pârvu, *Filosofia comunicării*, București, 2002, apud Vasile Tran, Irina Stănciugelu, *Teoria comunicării*, Editura comunicare.ro, București, 2003, p. 59.

¹⁰ Jean-Claude Abric, *Psihologia comunicării: teorii și metode*, Editura Polirom, Iași, 2002, pp. 15-22.

care să reflecte mai exact rolul sprijinului informativ în decizia politică, anume o interacțiune continuă, o comunicare bidirecțională care să faciliteze luarea de decizii. Un astfel de demers impune o perspectivă diferită – cea a decidentului – și înțelegerea modului în care sprijinul informativ se integrează într-un model mai precis al procesului decizional”¹¹. Iată, deci, exprimată clar, necesitatea intervenției active a factorilor de decizie în conceperea filosofiei de realizare a sprijinului informativ, evident prin participarea la doctrina direcționării întregii activități de intelligence.

Revenind la comunicarea inversă din partea beneficiarului, se poate observa că reacția poate avea loc pe trei niveluri, în funcție de amploarea buclei de reacție (*feed-back*):

- reacția *analitică*, imediată, care se referă strict la produsul informativ recepționat;

- reacția *de sistem*, care transferă elemente / cerințe din decizia beneficiarului către compartimentele de direcționare / planificare ale structurii de intelligence;

- reacția generală, *de fenomen*, prin care structura de intelligence ia act (prin culegere de date) despre efectele deciziei materializate în acțiune transferate în noua realitate. Un exemplu de reacție *de fenomen* este *evaluarea efectelor acțiunilor de luptă*¹² (*BDA*).

În mod evident, în toate formele sale, reacția (*feed-back-ul*) servește la reglarea întregului ciclu informativ pentru a răspunde mai bine sau pentru a răspunde noilor cerințe determinate de beneficiar sau de noua realitate. Serviciile de intelligence sunt interesate să intensifice toate categoriile de reacție, pentru a crește frecvența de reluare a ciclului informativ și pentru a corecta și reorienta rapid alocarea de resurse și producția de intelligence. În acest fel, exploatarea funcției de reacție contribuie la consolidarea altui concept esențial al Războiului bazat pe rețea (RBR), anume *auto-sincronizarea rețelelor*. În baza acestui concept, „combinația de reguli specifice și nivel înalt de informare comună permite entităților să opereze în absența mecanismelor ierarhice tradiționale de comandă-control ... prin comunicarea dinamicii curente a situației operaționale și declanșarea interacțiunii dorite, care să producă efectul dorit”¹³.

Reacția imediată, referitoare la un anumit produs informativ, poate fi accelerată, în cazul diseminării în rețele electronice, prin forme automatizate de răspuns.

¹¹ Stephen Marrin, *Intelligence analysis and decision-making. Methodological challenges*, în Peter Gill, Stephen Marrin, Mark Phythian, *Intelligence Theory. Key questions and debates*, Studies in intelligence series, London: Routledge, 2009, p. 148.

¹² BDA - *Battle Damage Assessment*. După alte traduceri „evaluarea efectului la țintă”, „evaluarea pierderilor inamicului” sau „evaluarea gradului de lovire”.

¹³ David S. Alberts, John J. Garstka, Frederick P. Stein, *Network Centric Warfare – Developing and Leveraging Information Superiority*, CCRP Publication Series, Department of Defense, Washington DC, 1999, pp. 175-176.

Reacția de sistem, mai importantă, generează *cerințele de informații* și întregul proces *CCIRM*¹⁴, care declanșează activitățile din ciclul informativ.

Reacția de fenomen constituie bucla cea mai largă de feed-back și generează substanța datelor și informațiilor extrase de J2 din mediul operațional / mediul de securitate prin disciplinele și capacitățile de culegere.

Am sistematizat aspectele prezentate într-un model al sprijinului informativ ca proces de comunicare, prezentat în Figura nr. 3, care include cele trei bucle de reacție identificate.



Figura nr. 3: Model pentru sprijinul informativ ca proces de comunicare

Modelul de mai sus conține și etapele principale ale ciclului informativ în interiorul structurii de intelligence, pentru o mai bună înțelegere a modului de acțiune a celor trei bucle de reacție.

5. Alte interacțiuni ale sistemelor de intelligence cu exteriorul

5.1. Transferuri de reglementări

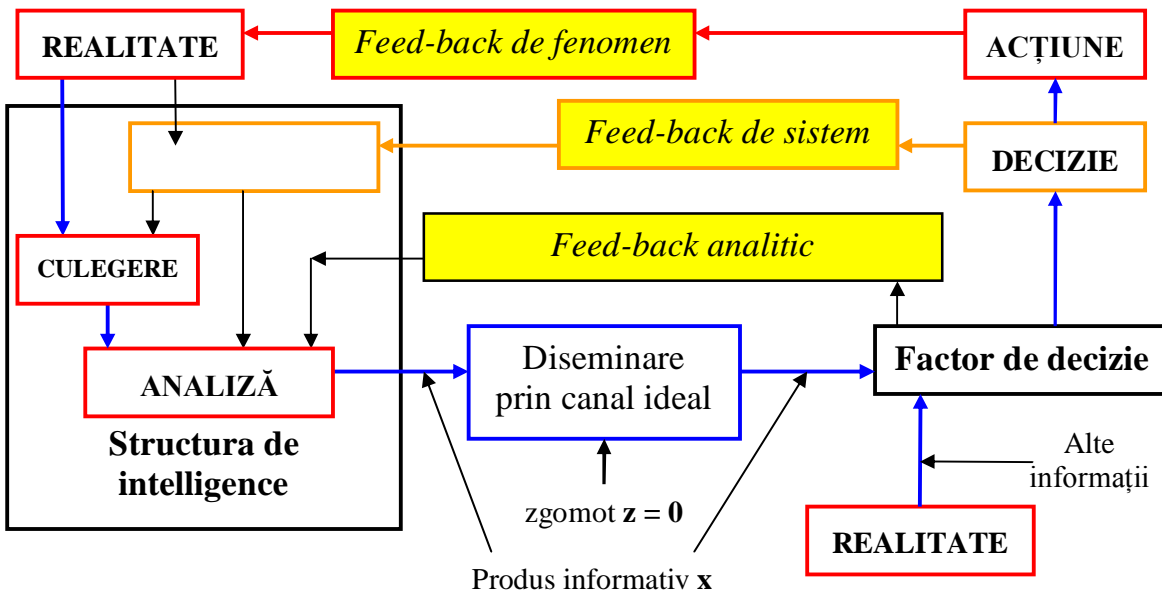
Trebuie remarcat faptul că structurile de informații mai au și alte „ferestre” de interacțiune cu exteriorul, anume în cuprinsul etapelor de direcționare și de culegere ale ciclului informativ.

În cadrul etapei de direcționare, activitățile de intelligence sunt desfășurate sub autoritatea șefului structurii respective, fie acesta șeful cercetării, șeful J2, șeful / directorul structurii de intelligence, coordonatorul comunității naționale de informații sau autoritatea corespunzătoare din cadrul Alianței sau coaliției de forțe multinaționale dislocate în teatrul de operații. De asemenea, se manifestă autoritatea colectivelor de conducere de la aceste niveluri și chiar a persoanelor cu diferite responsabilități administrative la eșaloane mai mici din interiorul

¹⁴ CCIRM (Collection, Coordination and Intelligence Requirements Management) – Managementul culegerii, coordonării și cerințelor de intelligence.

organizației. Însă, trebuie remarcat faptul că întreaga activitate de intelligence este condusă sub autoritatea deontică a unor eșaloane superioare, situate în afara domeniului intelligence, fie în domeniul politic, fie în ierarhia comenzii militare. Acestea sunt responsabile pentru modul de utilizare a domeniului intelligence și emit liniile directoare generale prin documente programatice (politici, directive, programe, dispoziții, ordine) sau aprobă documentele executive propuse de responsabilii structurii de intelligence.

5.2. Raportări funcționale

Pe de altă parte, structurile informative raportează autorităților superioare asupra activității organizației, asupra atingerii obiectivelor manageriale și asupra cheltuirii resurselor și face propuneri de dezvoltare organizațională.

Ordinele, directivele și dispozițiile din partea autorităților superioare, cât și instrumentele de control asupra domeniului intelligence reprezintă transferuri de informație proprii *funcției conative*¹⁵ a comunicării (conform clasificării Jakobson¹⁶). Totodată, acestea constituie elemente de interacțiune între J2 și macro-sistemul decizional superior, însă, în plan administrativ, deontic, nu în domeniul de specialitate, epistemic, al activității informative descrise prin ciclul informativ.

Mai larg, în această categorie, menționată mai sus ca reprezentând componenta de suprastructură a sistemelor, intră și interacțiuni domeniul pregătirii cadrelor.

5.3. Alimentarea sistemului cu informații

Pe de altă parte, prin activitățile din cursul etapei de *culegere* a ciclului informativ, structura de intelligence interacționează direct cu realitatea, cu mediul operațional / mediul de securitate, de unde obține datele și informațiile necesare prin activitățile disciplinelor de culegere de informații (HUMINT, SIGINT, etc). Aceste interacțiuni nu au loc prin intermediul sistemului decizional și se manifestă, din punct de vedere sistemic, ca injecții de informații ce determină produse concepute conform obiectivelor și procedurilor J2 și destinate sistemului decizional.

Complexitatea și sensibilitatea activităților de culegere de informații pot fi explicate, în afară de specificul acțiunilor clandestine, și prin complicațiile datorate transferului de informații între sisteme diferite, dintre care mediul operațional / mediul de securitate prezintă o entropie deosebit de ridicată.

Totodată, prin disciplinele de culegere, structura de intelligence, care monitorizează evoluțiile din mediul de securitate, receptează *efectele produse ca urmare acțiunilor bazate pe evaluările produse*, reacție în urma căreia analiștii reglează indicatorii și factorii luați în considerare în analizarea cursurilor de

¹⁵ Funcția *conativă* exprimă „capacitatea comunicării de a produce efecte asupra receptorului”, de exemplu comenzi, rugăminți, manipulare, sfaturi, comunicări de marketing, prop. andă, recomandări.

¹⁶ Roman Osipovici Jakobson, *Lingvistica și poetica*, Moscova, 1896, *apud* Christian Baylon, Xavier Mignot, *Comunicarea*, Editura Universității „Alexandru Ioan Cuza”, Iași, 2000, *apud* Vasile Tran, Irina Stănciugelu, *Op.cit*, pp. 72-74.

acțiune. Aceasta este calea de realizare a buclei de *feed-back* de fenomen, propusă mai sus, care se adaugă reacțiilor primite din partea beneficiarilor.

În consecință, punctele de contact cu exteriorul ale structurii de intelligence sunt marcate în varianta de ciclu informativ prezentată în Figura nr. 4.



Figura nr. 4: Porțile de comunicare între structura de intelligence și exterior

Concluzii

Între activitățile procesului de intelligence se pot identifica „porți” de comunicare a serviciului de informații cu exteriorul. Acestea scot în evidență caracterul de sistem deschis al structurii de intelligence și subliniază momentele critice ale procesului, cum ar fi înțelegerea cerințelor beneficiarului și diseminarea produselor informative către utilizatori. Relațiile cu beneficiarii demonstrează situația de subordonare dintre sistemul de intelligence și sistemul superior, decizional, unde se desfășoară activitatea de management al riscului. Esența acestei subordonări este faptul că sistemul de intelligence asigură sprijin informativ factorilor de decizie.

Caracteristicile de sistem deschis permit încadrarea unor activități de intelligence în conceptele ce descriu transferurile între sisteme deschise și studiul general al sprijinului informativ prin prisma teoriei sistemelor.

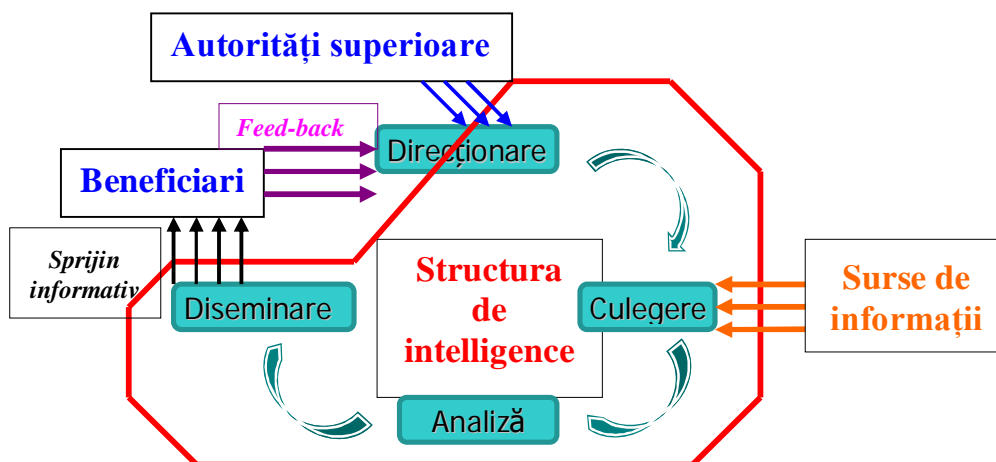
Pe de altă parte, examinarea sprijinului de intelligence ca proces de comunicare permite înțelegerea reacției beneficiarilor ca transfer informațional între două sisteme deschise. În acest fel, considerarea structurilor de intelligence ca sisteme deschise simultan cu analiza sprijinului informativ ca proces de comunicare permite identificarea nivelurilor de bucle de reacție propuse în această lucrare: reacția analitică (imediată), reacția de sistem și reacția de fenomen. Integrarea acestor bucle de reacție în modelul ciclului informativ a condus la propunerea unui model al sprijinului de intelligence ca proces de comunicare. Acest nou model, cu buclele de *feed-back* propuse, permite formalizarea activității de ajustare a producției de intelligence, deci de adaptare a sistemului, prin optimizarea modului de gestionare a reacției din partea beneficiarilor.

Completând inventarul de schimburi ale sistemului de intelligence cu exteriorul prin adăugarea transferurilor de reglementari, raportările administrative și alimentarea fluxului de intelligence cu noi informații, am putut propune un model care descrie funcționarea structurilor de intelligence ca sisteme deschise prin reprezentarea transferurilor cu exteriorul.

În concluzie, aspectele conceptuale identificate în privința modelului ciclului informativ prin modelele ce reprezintă structura de intelligence ca sistem deschis permit dezvoltări ulterioare prin instrumente specifice teoriei sistemelor și prin aplicarea conceptelor din teoria comunicării. Deschiderile propuse în această lucrare în urma abordării procesului de intelligence în abordare multidisciplinară pot contribui la perfecționarea activității serviciilor de informații militare în condițiile conflictelor contemporane și ale Războiului bazat pe rețea.

Bibliografie:

1.ABRIC, Jean-Claude, *Psihologia comunicării: teorii și metode*, Editura Polirom, Iași, 2002.

2.ALBERTS, David S., John J. GARSTKA, Frederick P. STEIN, *Network Centric Warfare – Developing and Leveraging Information Superiority*, CCRP Publication Series, Department of Defense, Washington DC, 1999.

3.BRACKEN, Paul; BREMMER, Ian; GORDON, David, *Managing Strategic Surprise. Lessons from Risk Management and Risk Assessment*, Cambridge University Press, 2008.

4.GILL, Peter, MARRIN, Stephen, PHYTHIAN, Mark, *Intelligence Theory. Key questions and debates*, Studies in intelligence series, London: Routledge, 2009.

5.JOHNSON, Loch; WIRTZ, James, *Strategic Intelligence. Windows into A Secret World*, Roxbury Publishing Company, Los Angeles CA, 2004.

6.McIVOR, Anthony (coord.), *Rethinking the Principles of War*, Annapolis, Maryland: Naval Institute Press, 2005.

7.MOCANU, Mircea, *O viziune inovativă asupra ciclului informativ în condițiile Războiului bazat pe rețea*, teza de doctorat, Universitatea Națională de Apărare „Carol I”, București, 2013.

8.TRAN, Vasile; STĂNCIUGELU, Irina, *Teoria comunicării*, Editura comunicare.ro, București, 2003.

9.*** Iowa Department of Public Safety, Division of Intelligence, *The Intelligence Cycle*, <http://www.dps.state.ia.us/intell/intellcycle.shtml>.

VALOAREA COMPONENTEI CIBERNETICE ÎN CONFLICTELE MODERNE. O PERSPECTIVĂ ASUPRA CONFLICTULUI SIRIAN ȘI A RECENTEI REVOLTE EGIPTENE

Ecaterina CEPOI*

Lucrarea examinează importanța spațiului virtual ca instrument în cadrul conflictelor moderne; un spațiu ce este utilizat ca o armă veritabilă în direcția manipulării opiniei publice de către părțile implicate în conflictele din zilele noastre, în special în virtutea anumitor caracteristici specifice precum viteza de difuzarea a informațiilor sau dificultățile în controlarea fluxului informațional și a efectelor sale imediate, atâta vreme cât principala țintă – oamenii simpli au tendința de a nu verifica sursa informației și conformitatea acesteia cu realitatea. În acest sens, se va efectua o analiză a felului în care spațiul virtual a fost utilizat în conflictul sirian până la sfârșitul lunii august, 2013, în comparație cu folosirea sa în revoltele egiptene în perioada post-Morsi. În concluzii se va arată că, în vreme ce controlul fie și temporar, al spațiului virtual este important, în măsura în care acesta poate produce tulburări sociale și economice vizibile, diferența dintre cele două cazuri analizate este dată de anumiți factori particulari ce caracterizează părțile aflate în conflict, precum influența ideologiei, dar și motivația interioară a forțelor militare, mai ales când aceasta se află în relație cu principii profund religioase.

Cuvinte-cheie: spațiu virtual, război cibernetic, Frăția Musulmană, campania Tamarod, simbolul Rabia, ideologie.

1. O scurtă perspectivă privind spațiul virtual și războiul cibernetic

Bătălia de la Marea Coralilor, între forțele navale ale Japoniei imperiale și forțele aliate ale Statelor Unite și Australiei, la începutul lui mai 1942, este considerată ca fiind prima bătălie în care părțile implicate nu au tras asupra inamicului și nici măcar nu l-au văzut. A fost o bătălie între portavioane în care s-a utilizat ca modalitate de luptă interacțiunea de la mare distanță, bazată pe utilizarea radioului, radarului și a spațiului aerian. În fapt, a fost începutul unui nou tip de război, unde tehnologia a fost încoronată și de când spațiul imperceptibil devine esențial în orice tip de conflict, la nivel mondial, deoarece acel moment a fost, de asemenea, începutul unor schimbări revoluționare în strategiile militare datorită reducerii numărului de trupe utilizate în conflicte, care a scăzut din ce în ce mai mult, acestea fiind înlocuite treptat de tehnologie¹.

Ca atare, evoluția conflictelor pe glob în perioada postbelică s-a schimbat și, implicit, felul în care principalii actori militari au dedicat/dedică fonduri pentru o nouă dimensiune a războiului: cea a războiului cibernetic care, după

* Ecaterina CEPOI își desfășoară studiile doctorale la Universitatea Națională de Apărare „Carol I” București, România și în cadrul Facultății de Filosofie și Istorie, Departamentul pentru Studiarea Islamului și a Istoriei Orientului Mijlociu, Universitatea din Basel, Elveția. E-mail: cepoi.ecaterina@myunap.net

¹ Tim Hsia, Jared Sperli, “How Cyber warfare and Drones Have Revolutionized Warfare”, *The New York Times*, June 17, 2013, accesat în 30 August 2013, http://atwar.blogs.nytimes.com/2013/06/17/how-cyberwarfare-and-drones-have-revolutionized-warfare/?_r=0

1991 (mai precis începând cu 1993), devine – la nivel oficial, principalul mod de a duce războaiele moderne, semnal ce a fost dat de Statele Unite² ce au lansat *Air Force Information Warfare Center* (JTF-CND) în intervalul unei singure decade pentru a face față atât ofensivei cât și apărării cibernetice. Dar, începând cu 2004, cele două divizii (atac și de apărare) au fost împărțite și N.S.A. (*National Security Agency*) a primit responsabilitatea pe partea ofensivă, în vreme ce D.I.S.A. (*Defense Information Systems Agency*) a fost însărcinată cu protecția spațiului cibernetic³.

Totuși, datorită importanței crescânde a domeniului, această împărțire a durat doar câțiva ani. Ele au fost redirecționate spre nou creatul USCYBERCOM (*U.S. Cyber Command*) care „planifică, coordonează, integrează, sincronizează, conduce și desfășoară operațiuni pe rețelele virtuale și apără toate rețelele armatei (...) desfășoară operațiuni în spațiul virtual pentru sprijinirea întregului spectru de operațiuni în scopul de a asigura libertatea de acțiune a Statelor Unite sau a aliaților în spațiul virtual și pentru a împiedica acest lucru pentru rivalii noștri”, potrivit paginii sale internet⁴.

Progresul comunicațiilor militare, al armelor precum WMD (*weapon of mass destruction* - arme de distrugere în masă), CBRN (*chemical, biological, radiological, and nuclear weapons* – arme chimice, biologice, radiologice și nucleare), dar și a dronelor și dependența lor față de tehnologie (care e văzută ca un „călcâi al lui Achile”⁵) sunt dovada vie a importanței crescânde a spațiului virtual în conflictele moderne și, implicit, a războiului cibernetic.

Termenul „cyberspace” („spațiu cibernetic”) a fost pe deplin asociat cu spațiul cibernetic datorită scriitorului de science-fiction William Gibson, în romanul *Neuromancer*, apărut în 1984⁶, prin care autorul a căutat să descrie viziunea unei rețele globale de calculatoare, conectând pe toți oamenii, sursele de informație și mașinile din întreaga lume, unde fiecare se poate mișca precum în lumea reală dar mai repede; cuvântul este derivat din verbul grecesc „kubernao” care înseamnă „a conduce”, „a dirija”, care este și rădăcina cuvântului „a governa”. Acesta semnifică „atât ideea unei navigații prin spațiul datelor electronice cât și controlul care se realizează prin manipularea acestor date”⁷ sau „o reprezentare grafică a datelor captate din bazele de date ale fiecărui computer în sistemul uman. O complexitate inimaginabilă. Linii de lumină aliniată în non-spațiul minții, roiuri și constelații de date”⁸. Pe de altă parte, așa cum a subliniat profesorul Francis Heylighen de la Universitatea Vrije din Bruxelles, nu ar trebui să fie uitat faptul că termenul de spațiu desemnează aici

² Healey Jason, “The Future of U.S. Cyber Command”, *The National Interest*, July 3, 2013, accesat în 31 August, <http://nationalinterest.org/commentary/the-future-us-cyber-command-8688>

³ Ibidem.

⁴ U.S. Army Cyber Command / U.S. Second Army Website, accesat în 31 August, <http://www.arcyber.army.mil/>

⁵ Timothy Shimeall, Phil Williams, Casey Dunlevy, “Countering Cyber War”, *NATO Review*, Vol. 49, No. 4, 2001-2002, pp. 16-18, accesat în 30 August 2013, <http://www.nato.int/docu/review/2001/0104-04.htm>

⁶ Larry McCaffery, “An Interview with William Gibson”, accesat în 31 August, http://project.cyberpunk.ru/idb/gibson_interview.html

⁷ Francis Heylighen home p. e., *Principia Cybernetica Web*, accesat în 31 August, <http://pespmc1.vub.ac.be/CYBSPACE.html>

⁸ “Cyberspace”, *Techterms.com*, accesat în 30 August 2013, <http://www.techterms.com/definition/cyberspace>

mai multe aspecte: el are o extensie practic infinită, câtă vreme exprimă ideea unei libertăți nelimitate (dată de sentimentul de anonim) și, foarte important, este un spațiu ce are „un fel de geometrie, implicând concepte precum distanța, direcția și dimensiunea”⁹ care au o semnificație diferită în lumea virtuală.

Astfel, cum tehnologia computerizată devine tot mai mult încorporată în structurile militare, spațiul virtual începe să fie văzut și simțit atât ca o țintă, cât și ca o armă. Prin urmare, tehnologia computerizată devine o componentă critică pentru multe dintre țările din lume, care încep să dezvolte și să implementeze strategii cibernetice, create cu scopul de a lovi structura de comandă și de control a dușmanului, pentru avertizare timpurie și alte funcții militare cheie. Mai mult, statele devin tot mai mult conștiente de faptul că spațiul virtual poate fi utilizat ca un multiplicator sau egalizator major al forțelor, în special de către statele mici, ce nu pot niciodată câștiga într-un război convențional¹⁰.

Pe de altă parte, războiul cibernetic poate fi înțeles prin una dintre multiplele sale definiții: „acesta este utilizarea hacking-ului pentru a realiza atacuri împotriva resurselor strategice sau tactice ale țintei în scop de spionaj sau sabotaj”¹¹. O altă definiție subliniază că războiul cibernetic este „conflictul bazat pe internet implicând atacuri motivate politic asupra informațiilor sau sistemelor de informații. Atacurile în cazul războiului cibernetic pot dezactiva site-uri și rețele oficiale, pot întrerupe sau defazecta servicii esențiale, pot fura sau altera date clasificate și paraliza sisteme financiare – printre multe alte posibilități”¹².

Războiul cibernetic este orientat către distrugerea infrastructurilor critice ale inamicului, începând cu fabricile de armament, rețelele naționale de energie electrică, comunicații, aeroporturi și orice alte aspecte ce țin de acest domeniu sensibil. Dar, de asemenea, războiul cibernetic poate ținti bunul cel mai de preț al unei țări: populația sa, în sensul manipulării sentimentelor, trăirilor. Scopul său este acela de a destabiliza, deruta sau demoraliza populația pentru a lupta sau pentru a susține guvernul.

Ceea ce face ca spațiul virtual să fie extrem de periculos pentru conflictele moderne este imposibilitatea de a conștientiza cine a lansat/lansează atacurile cibernetice și, în consecință, cei care inițiază atacurile nu pot fi făcuți responsabili atâta vreme cât este imposibilă identificarea persoanei care este dincolo de tastatură, cu atât mai puțin dacă ea este sau nu un stat, un hacker plătit de un guvern sau pur și simplu, un agent guvernamental. Margaret Rouse a subliniat atunci când a încercat să definească războiul cibernetic, citând pe Jeffrey Carr, autorul lucrării „În interiorul războiului cibernetic”: „Orice țară poate duce un război cibernetic cu o altă țară, indiferent de resurse, deoarece cele mai multe forțe militare sunt informatizate și conectate la internet, care nu

⁹ Ibidem.

¹⁰ Timothy Shimeall, Phil Williams, Casey Dunlevy, *op. cit.*

¹¹ Andy Manoske, “How Does Cyberware Work?”, *Forbes*, July 18, 2013, accesat în 30 August 2013, <http://www.forbes.com/sites/quora/2013/07/18/how-does-cyber-warfare-work/>

¹² Margaret Rouse, “Cyber warfare”, *Search Security*, May 2010, accesat în 31 August, <http://searchsecurity.techtarget.com/definition/cyberwarfare>

este sigur. Din același motiv, grupurile non-guvernamentale și indivizii pot, la rândul lor, să lanseze atacuri cibernetice”¹³.

Printre cele mai cunoscute atacuri cibernetice informaționale, până în prezent, pot fi amintite: *Moonlight Maze*, 1998-2000 (care este și astăzi un incident clasificat de către serviciile de informații americane), virusul *Code Red*, care apărut mai întâi în 2001, *Mountain View*, *Nimda*, sau *Slammer*, toate aceste amenințări fiind descoperite de către serviciile de informații ale Statelor Unite în urmă cu peste un deceniu¹⁴, în vreme ce în 2007 un agent extern necunoscut a spart serverele unor importante agenții militare ale Statelor Unite și a copiat terabiți de informații. De asemenea, merită menționate următoarele: momentul din 1998 când Statele Unite au pătruns în sistemul de apărare aeriană al Serbiei pentru a facilita bombardarea țintelor sârbești; atacul cibernetic din 2007 din Estonia, când peste un milion de computere au provocat prăbușirea site-urilor guvernamentale, financiare și media; *GhostNet* care, în 2009, a accesat informații confidențiale în peste 100 de țări¹⁵; virușii *Conficker* sau *Stuxnet* care au decimat facilitățile nucleare iraniene, creați de către NSA cu sprijinul Israelului – potrivit lui Edward Snowden¹⁶, precum și mai recentii *Flame*, *Duqu* sau *Mahdi*, toți aceștia fiind doar câteva dintre cele mai cunoscute exemple de atacuri, până în prezent.

În afară de atacurile cibernetice precum cele menționate anterior, spațiul virtual poate fi de asemenea folosit de către state sau actori non-statali cu interese variate, prin utilizarea unor diferite instrumente/metode pentru a-și realiza scopurile. Metode al căror scop este uneori partea cea mai dăunătoare a oricărui atac cibernetic. Printre acestea, manipularea informațională pare a fi un instrument util în conflictul din Siria aflat în desfășurare, precum și în Egiptul post-Morsi, care a transformat, cel puțin în cazul Siriei, conflictul într-un periculos război cibernetic mai mult decât într-unul civil așa cum a fost și este în continuare etichetat în mass-media (o definiție eronată, în cele din urmă, dacă e să observăm definiția războiului civil¹⁷). Aceasta se poate observa prin faptul că, pe lângă acțiuni specifice războiului cibernetic, care vor fi enumerate în capitolele următoare, că manipularea opiniei publice se realizează în special prin postarea de diverse imagini, scurte înregistrări video sau opinii via You Tube, Facebook, Twitter, postări care au împărțit comunitatea internațională pentru sau împotriva intervenției O.N.U. în Siria¹⁸.

¹³ *Ibidem*.

¹⁴ “The warnings? Cyber war!”, *Frontline*, April 2004, accesat în 31 August, <http://www.pbs.org/wgbh/pes/frontline/shows/cyberwar/warnings/>

¹⁵ Margaret Rouse, *op. cit.*

¹⁶ Thomas Peter, “Snowden confirms NSA created Stuxnet with Israeli aid”, *Russia Today*, July 9, 2013, accesat în 31 August, <http://rt.com/news/snowden-nsa-interview-surveillance-831/>

¹⁷ „Război civil = luptă armată între două sau mai multe grupări politice de orientări diferite din interiorul unui stat în vederea schimbării ordinii politice și de stat sau pentru menținerea celei existente. „<http://dexonline.ro/definitie/razboi>. Accesat la data de 04. 11. 2013

¹⁸ Barriaux, Marianne, *Growing Syria cyber war: who is winning?* Accesat 04.11.2013 la <http://www.middle-east-online.com/english/?id=53877>,

2.1. Operațiuni psihologice prin mijloace cibernetice utilizate în războiul din Siria

„Atacurile cibernetice sunt noua realitate a războiului modern”... „Ne putem aștepta la mai mult... din toate direcțiile. În război, cea mai mare victimă este adevărul. Fiecare parte va încerca să manipuleze informațiile pentru a lăsa impresia că ea este cea care câștigă în vreme ce cealaltă, pierde”¹⁹.

Într-o eră a tehnologiei avansate, purtarea unui război cibernetice este mai ușoară decât cheltuirea a miliarde de dolari pentru a angaja o companie de PR pentru instruirea ofițerilor superiori în a evita greșelile trecute sau frecvente. În alte cuvinte, construirea unor spectacole media înainte sau în timpul războiului este mult mai costisitoare - așa cum s-a dovedit începând cu războiul din Golf din 1991 sau cu cel din spațiul ex-Iugoslav, decât desfășurarea unui război în spațiul virtual. Această lecție a fost învățată nu doar de Statele Unite ci, de asemenea, de orice stat sau actori nestatali care au fost/sunt implicați în conflictele recente/în desfășurare, în lume. Ca rezultat, lumea a cunoscut diferite atacuri cibernetice precum cele menționate mai sus, și, de asemenea, o manipulare a sentimentelor comunității internaționale prin utilizarea de video sau imagini, în special cu morți, răniți, copii plângând sau crime oribile, în direct, postate pe rețelele de socializare cu scopul de a atinge obiective specifice de către o parte sau alta a războiului actual din Siria. În afara caracteristicilor războiului cibernetice menționate mai înainte, există o altă specificitate, ce impune să se acorde o atenție la elementele și interesele ascunse care, dacă sunt cunoscute, fac ca evoluția conflictului/războiului să fie diferită. Războiul din Siria este un astfel de exemplu. O scurtă perspectivă asupra istoriei recente a acestei țări poate revela câteva informații interesante care pot determina comunitatea internațională să vadă actualul război sub o altă perspectivă.

După atacul chimic din suburbiile Damascului, ce a ucis sute de civili, s-a confirmat ceea ce era, de altfel, cunoscut: manipularea informațiilor de către toate părțile implicate în conflict nu doar că există dar, de asemenea, a acționat/acționează ca o sabie cu dublu tăiș. În fapt, problema armelor chimice utilizate sau nu, în 21 august în Siria, a adus în prim-planul opiniei publice și în cel al agendei internaționale un foarte bine subiect cunoscut dar neatins, aproape tabu. S-a revelat că partea cea mai dură a războiului din Siria este dusă în spațiul virtual, că are mult de a face cu inducerea intenționată în eroare, nu doar a celor care se consideră reciproc drept inamici ci, de asemenea, a actorilor internaționali, statali sau nonstatali, a instituțiilor sau a comunității internaționale. De exemplu, pe de o parte, Statele Unite au afirmat că au interceptat o conversație telefonică ce dovedește că făptașii sunt oficiali superiori din guvernul sirian și, pe de altă parte, pe rețelele sociale au circulat filme video ce ar fi arătat un grup rebel discutând despre utilizarea armelor chimice. Așa cum G. Ivanov a accentuat, „*ce rămâne vizibil, totuși, este faptul*

¹⁹ Hayat Alvi, lector în *Middle Eastern Studies* la US Naval War College, in Peter Apps, “Disinformation flies in Syria’s growing cyber war”, *Reuters*, August 7, 2012, accesat în 30 August 2013, <http://www.reuters.com/article/2012/08/07/us-syria-crisis-hacking-idUSBRE8760GI20120807>

că informațiile parțiale și manipulate provin dinspre toate părțile, fără ca o dovadă solidă să fie oferită de niciuna dintre ele”²⁰.

Dar, până în 21 august 2013, când suspiciunile au fost confirmate, spațiul virtual a fost utilizat fără nici o rețineră de către toate părțile, în cazul în care privim retroactiv la ultimii doi ani ai istoriei rețelelor de socializare. Revolta din Siria a început în primăvara lui 2011 ca o mișcare integrată în curentul a ceea ce s-a numit „Primăvara Arabă”. Sirienii, inspirându-se din modelele tunisian, egiptean și libian, au început să se opună tendințelor dictatoriale ale guvernului condus de Bashar Al-Assad și, încercând să provoace propria lor revoluție, au început să utilizeze cele mai recente instrumente ale erei tehnologice. Astfel, „Ziua Mâniei” împotriva regimului Assad a fost anunțată via Facebook, Twitter și a altor rețele sociale. În scurtă vreme, grupuri de hackeri precum *Anonymous* și *Telecomix* se vor alătura; ele vor sparge computerele guvernului sirian și vor dezvălui numele companiilor ce întrețineau relații cu guvernul sirian. De asemenea, *Anonymous* a spart adresa de e-mail a Ministerului Sirian al Afacerilor Prezidențiale și a făcut publice sute de e-mailuri²¹.

Pe de altă parte, serviciile de informații siriene au reacționat prin atacarea Facebook, You Tube și a altor rețele de socializare, a conturilor rezidenților sirieni, potrivit raporturilor făcute de *Electronic Frontier Foundation*. Aceasta afirmă că a găsit viruși informatici ascunși în imaginile ce au circulat în rândul diasporei siriene și, deși ei nu pot confirma identitatea autorilor, suspectează că ministerul sirian al telecomunicațiilor a fost/este în spatele acestor atacuri²².

Începând cu luna august, 2012, când monitorii ONU au raportat că forțele lui Assad au comis „crime împotriva umanității”²³, în mijlocul molozului, focului și fumului specifice unui război din ce în ce mai violent (nu poate fi numit un război civil, pentru că sunt implicate, de asemenea, grupuri străine, a se vedea definiție²⁴) au început să fie utilizate intensiv undele radio și cablurile de fibră optică, precum și platformele rețelelor de socializare. Astfel, forțele guvernamentale siriene și-au adaptat tacticile de contrainsurgență la spațiul virtual. Pe măsură ce conflictul se desfășura, acestea au făcut un pas înainte în domeniul supravegherii prin utilizarea de echipamente high-tech, asigurate în mare parte de companiile occidentale, însoțite de serviciile necesare²⁵.

Conform unei serii de rapoarte de cercetare desfășurate de *Bloomberg News*, a fost dezvăluit faptul că *Area Spa*, o companie italiană, a fost pe punctul

²⁰ Georgi Ivanov, “In Syria, Facts Are Manipulated As We Get Lost in the Fog Of War”, *Polycymic*, August 30, 2013, accesat în 1st September, 2013, <http://www.polycymic.com/articles/61601/in-syria-facts-are-manipulated-as-we-get-lost-in-the-fog-of-war>

²¹ Ronald Deibert, “Waging the cyber war in Syria”, *National Post.*, May 21, 2013, accesat în 1st September, 2013, <http://fullcomment.nationalpost.com/2013/05/21/ronald-deibert-waging-the-cyber-war-in-syria/>

²² Citizen Lab and Canada Centre for Global Security Studies, Munk School of Global Affairs, University of Toronto, *The Canadian Connection: An investigation of Syrian government and Hezbollah web hosting in Canada*, November 17, 2011, accesat în 30 August 2013, http://citizenlab.org/wp-content/uploads/2011/11/canadian_connection.pdf

²³ Elizabeth Hewitt, Abby Ohlheiser, “U.N.: Assad Forces Guilty of Crimes Against Humanity”, *The Slatest*, August 15, 2012, accesat în 1st September, 2013, http://slatest.slate.com/posts/2012/08/14/former_syrian_prime_minister_assad_controls_just_30_of_syrian_territory_.html

²⁴ “Civil war”, *The Free Dictionary*, <http://www.thefreedictionary.com/civil+war>

²⁵ Citizen Lab and Canada Centre for Global Security Studies et al., *op. cit.*

de a instala/a instalat un sistem de supraveghere care ar putea permite/a permis serviciilor de informații siriene să intercepteze, scaneze și catalogheze e-mail-urile trimise de pe întreg cuprinsul țării²⁶. În plus, *Citizen Lab*²⁷ au dezvăluit că routerele pentru internet răspândite pe scară largă în Siria au aparținut *Blue Coat Systems*, o companie americană, cu sediul central în Sunnyvale, California. Două aspecte trebuie luate în considerare atunci când se încearcă conturarea unei imagini clare asupra războiului sirian. Unul dintre ele este faptul că, la acel moment, Siria a fost și se află încă sub embargo american privind vânzarea de produse și servicii, fiind etichetată drept un „stat ce sponsorizează terorismul”, ceea ce înseamnă că orice fel de relație de afaceri între o societate comercială americană și Siria a fost ilegală; iar al doilea aspect, de fapt o întrebare, una foarte importantă: cum poate o astfel de relație, chiar și una comercială, să poată trece mai departe, neobservată de către autoritățile federale din Statele Unite, câtă vreme orice fel de produs, pentru a fi exportat în afara Statelor Unite, are nevoie de mai multe ștampile de aprobare, inclusiv cea a biroului Departamentului de Stat? Această întrebare este una ce merită să fie ridicată, cu condiția să nu existe alte interese necunoscute. Este necesar să se sublinieze faptul că dispozitivele *Blue Coat* ar putea fi folosite pentru a monitoriza și a filtra comunicațiile în cel mai fin detaliu. Mai mult decât atât, se pare că majoritatea serverelor de stat siriene, inclusiv cele ale Hezbollah, au fost găzduite în Canada, SUA și Germania, iar cele mai recente servere doar în Canada și SUA²⁸. Informațiile de mai sus au fost publicate de *Telecomix*²⁹, precum și de *Citizen Lab* în noiembrie 2011, și ele au arătat că guvernul sirian s-a convertit de la condiția de stat al cenzurii la cea a unui stat al supravegherii de înaltă tehnologie, ajutat de puterile occidentale din motive economice, politice sau din considerente necunoscute. În timp ce astăzi, în vreme ce situația de pe teren devine tot mai sângeroasă (numărând mai mult de 110.000 de victime), toate părțile implicate în conflictul sirian intensifică confruntarea în spațiul virtual prin utilizarea de mijloace de dezinformare, pentru a răsturna sau denatura realitatea de pe teren a războiului.

2.2. Spațiul virtual și mass-media socială în timpul ultimei revolte egiptene

„Condițiile de muncă din sectorul privat sunt catastrofale”, spune Habib. „Însă nu pot găsi un loc de muncă în sectorul public. Am doi copii. Am doar patru guinee (aproximativ 50 de cenți) în buzunar. Nu există nici locuri de muncă, nici securitate, nici stat”³⁰.

²⁶ Ibidem.

²⁷ *The Citizen Lab* este un laborator interdisciplinar în cadrul Munk School of Global Affairs, University of Toronto, Canada, centrat pe cercetare și dezvoltare avansată, la intersecția dintre informație și tehnologiile comunicaționale, drepturile omului și securitatea globală: <https://citizenlab.org/>

²⁸ Eman Esh-Shenawi, “Canada, U.S. servers host Syria, Hezbollah-affiliated content”, *Al-Arabiya News*, 20 November, 2011, accesat în 1st September, 2013, <http://www.alarabiya.net/articles/2011/11/20/178212.html>

²⁹ A se vedea <http://telecomix.org/>

³⁰ Perrine Mouterde, “Opposition eyes revolt on Morsi’s first anniversary”, *France 24*, 29 June, 2013, accesat în 30 August 2013, http://www.france24.com/en/20130623-egypt-morsi-opposition-tamarod-revolt?ns_

Republica Arabă Egipt și Republica Arabă Siria au în comun mai mult decât cele două cuvinte din denumirile lor oficiale. Ele împărtășesc aceeași religie (majoritatea sunt musulmani sunniți), limbă (arabă) și multe alte elemente culturale. De asemenea, pentru o perioadă mai mare de doi ani, s-au confruntat cu tulburări, revolte, revoluții și interferențe străine în politica lor internă, fără semne clare de încetare, până în prezent. Însă, în comparație cu sirienii, egiptenii au beneficiat în timpul revoluției în februarie 2011, de sprijinul armatei și, în consecință, numărul de victime a fost limitat. Doi ani mai târziu, după alegerea democratică a președintelui lor, care a fost marcată de proteste și revolte continue din cauza caracterului islamist al politicilor noului guvern, inclusiv a noii Constituții, armata egipteană l-a arestat pe președintele Muhammad Morsi care era, de asemenea, cel mai înalt reprezentant al Frăției Musulmane la nivel oficial³¹. Încă odată, Egiptul este în aproximativ aceeași situație în care se afla în februarie 2011, chiar mai rău, dacă luăm în calcul numărul de victime, din iulie 2013 până în prezent. Egiptul are un președinte în închisoare, un fost președinte foarte bolnav, recent eliberat, o organizație a Frăției Musulmane decapitată la propriu și la figurat, un guvern provizoriu numit de junta militară, o Constituție suspendată și este o țară divizată politic între suporterii pro-Morsi/islamismului, pe de o parte, și cei ai generalului Abdul-Fattah As-Sisi, pe de altă parte. Dar de ce o țară ca Egiptul, care până acum trei ani era principala atracție turistică din Africa de Nord, cu o armată puternică și respectată, bine poziționat în Liga Arabă, cu o locație strategică și cu cea mai mare influență din regiune istoric vorbind, a ajuns într-un astfel de impas?

În primul rând, Egiptul are aproximativ 86 de milioane de cetățeni³², printre care, potrivit *The World Factbook*, 24,1 % erau șomeri în 2010, dintre care mai mult de 50 % femei, în timp ce un procent semnificativ dintre cei care au un loc de muncă au fost/sunt prost plătiți și suprasolicitați. Al doilea motiv al acestei crize stă în faptul că, după ce tulburările din ianuarie 2011 au erupt, guvernul egiptean a încercat să crească cheltuielile sociale pentru a aplana nemulțumirile publice dar incertitudinea politică a afectat creșterea economică, reducând astfel veniturile guvernului. Mai mult decât atât, după revoluția din ianuarie 2011, turismul, construcțiile și industria au fost critic afectate. În ciuda eforturilor guvernului, anul 2013 a adus o criza severă de plăți³³ care, alături de tendințele islamiste, deja implementate în Constituția din 2012, i-a determinat pe egipteni să coboare în stradă și să-și ceară drepturile pe care le câștigaseră în Piața Tahrir, la începutul anului 2011. Încă o dată, cei mai buni prieteni ai egiptenilor s-au dovedit a fi rețelele de socializare, atunci când pagina de Facebook creată în memoria lui Khaled Said, un tânăr care a fost ucis de

campaign=nl_quot_en&ns_source=NLQ_20130630&ns_mchannel=email_marketing&ns_fee=0&ns_linkname=20130623_egypt_morsi_opposition_tamarod_revolt&f24_member_id=1104250754724

³¹ David Kirkpatrick, "Army Ousts Egypt's President; Morsi Is Taken Into Military Custody", *New York Times*, July 3, 2013, accesat în 2nd September, 2013, <http://www.nytimes.com/2013/07/04/world/middleeast/egypt.html?hp&r=0>

³² *The WorldFactbook*, accesat în 2nd September, 2013, <https://www.cia.gov/library/publications/the-world-factbook/geos/eg.html>

³³ Ibidem.

poliție³⁴, a devenit catalizatorul timpuriu al Revoluției din 25 ianuarie. La acea vreme pagina a devenit un punct central în jurul căruia 470.000 fani și-au expus părerile, în timp ce un video de pe YouTube despre uciderea lui Khaled a fost vizualizat de peste 500.000 de ori³⁵.

2.3. De la campania *Tamarod* la semnul *Rabia*

Frăția Musulmană are o istorie lungă și interesantă în viața socială, politică și economică nu numai în Egipt, unde a fost înființată de către Hasan al-Banna, în 1928, dar, de asemenea, în zona Orientului Mijlociu. În principal, aceasta a acționat/acționează ca o organizație islamică caritabilă și în ciuda orientării lor politice, membrii organizației au susținut pentru o perioadă lungă de timp că nu ar fi interesați de scena politică. Însă, de exemplu în Iordania, ei dețin un partid politic foarte important și de temut, iar în alte țări influențează puternic deciziile politice, în timp ce anul trecut, în Egipt, au câștigat scaunul prezidențial.

După ce Mubarak a fost înlăturat de la putere, organizația Frăției Musulmane a început să fie văzută ca o alternativă la vechiul regim în speranța că aceasta poate îndeplini așteptările majorității. Doi ani mai târziu, după ce Muhammad Morsi a fost ales președinte, acesta a fost înlăturat de la putere de către forțele militare conduse de generalul Abdul-Fattah As-Sisi. Acest lucru s-a întâmplat ca urmare a unei revolte populare ce a început cu evenimentul *Tamarod* („rebeliune” - în arabă), care a fost o campanie de semnături chemând la alegeri prezidențiale anticipate, de vreme ce președintele egiptean ales democratic a pierdut încrederea poporului, potrivit opiniilor membrilor mișcării. Mișcarea a fost lansată la începutul lunii mai anul acesta, de către un grup de tineri, incluzând unii membri ai *Kefaya*, care este una dintre cele mai vechi mișcări egiptene de opoziție. La scurt timp, mișcarea s-a răspândit în țară mai ales prin intermediul rețelelor sociale³⁶. Petiția, care este disponibilă pe internet, a fost fotocopiată și tipărită de voluntari care au colectat/colectează semnături în diferite locuri, cum ar fi piețe, stații de metrou sau intersecții de străzi. Încrezătoare în cauza lor, mai multe partide de opoziție și-au deschis sediul de campanie și și-au mobilizat membrii. Astfel, campania *Tamarod* a fost organizată în orașe, cum ar fi Kafr Zayat și Ismailia, nu departe de Cairo, în timp ce pagina Facebook a *Tamarod* a înregistrat aproximativ 400.000 de susținători (din Aswan până în Sinai), iar organizatorii au declarat că au colectat 15 milioane de semnături, ceea ce înseamnă cu 2 milioane de alegători în plus față de cei 13 de milioane de alegători care l-au ajutat pe Morsi să câștige președinția³⁷.

La sfârșitul lunii iunie, cu ocazia primei aniversări a învestiturii lui Morsi, *Tamarod* a reușit să mobilizeze milioanele de semnături într-o imensă adunare

³⁴ Simon Mainwaring, “Exactly what role did social media play in the Egyptian revolution?”, *The first we blog*, February 13, 2011, accesat în 2nd September, 2013, <http://simonmainwaring.com/facebook/exactly-what-role-did-social-media-play-in-the-egyptian-revolution/>

³⁵ Ibidem.

³⁶ Perrine Mouterde, *op. cit.*

³⁷ Ibidem.

populară împotriva președintelui. Ca rezultat, tehnologia asociată platformelor media de socializare și comunicare a dovedit încă o dată că poate juca un rol important în orice fel de conflict în cadrul Egiptului, din moment ce la doar 2 luni după ce campania *Tamarod* a început, Muhammad Mursi, președintele ales al Egiptului, a fost înlăturat de către forțele militare egiptene, după ce ele i-au acordat un ultimatum de 48 de ore pentru soluționarea conflictului³⁸. Este important de reținut faptul că petiția a fost semnată de către foarte mulți dintre cei din rândul mediilor defavorizate și sărace, în principal din motive economice, potrivit lui Sherif Al-Hagaty, coordonatorul *Tamarod* din partea Partidului Social Democrat, care continuă prin a afirma: „*regimul actual a repetat aceleași greșeli ca și precedentul în privința drepturilor civile, a corupției și a libertăților garantate prin Constituție*”³⁹. După cum se așteptau membrii *Tamarod*, suporterii Frăției Musulmane nu au acceptat scopul acestei campanii și, în consecință, confruntări între protestarii pro- și contra-Morsi au avut și continuă să aibă loc, în mod inevitabil. Administrația Morsi a considerat mișcarea *Tamarod* ca fiind nelegitimă iar după căderea sa zeci de mii de susținători ai fostului președintelui au ieșit și încă ies în stradă pentru a protesta împotriva înlăturării celui pe care-l consideră încă șeful legitim al statului. Toate acestea au condus către un haos inevitabil și, corelativ, la o represiune pe străzile din Egipt dusă de către noile autorități provizorii instalate de către armată⁴⁰.

Merită menționat faptul că mass-media egipteană a fost criticată pe motiv că ar fi părtinitoare în relatarea evenimentelor petrecute în stradă începând cu momentul 30 iunie. De asemenea, mass-media internațională a fost acuzată ca fiind pro-Morsi, precum al-Jazeera care a jucat un rol important în aceste proteste precum și în mai multe din tulburările din Orientul Mijlociu și Africa de Nord, și care a fost acuzată că susține Frăția Musulmană. Reporterii CNN au fost obligați să părăsească piața Tahrir în vreme ce, recent, cea mai mare parte din mass-media favorabilă lui Morsi a fost redusă la tăcere. Cu toate acestea, susținătorii Frăției Musulmane au continuat și continuă protestele nu doar în stradă ci și în spațiul virtual folosind rețele de socializare pentru a răspândi semnul împotriva loviturii de stat, care s-a difuzat rapid pe glob, având propriul website în mai multe limbi, unde se explică aspectul și semnificația sa⁴¹. Acest semn, ce a căpătat o notorietate internațională, s-a născut în piața *Rabia al-Adawija* din Cairo, ce a devenit un simbol al rezistenței împotriva loviturii militare care l-a înlăturat pe Morsi. Logo-ul semnelui, ilustrând patru degete negre pe un fundal galben, a fost transformat într-o imagine-avatar pentru milioane de musulmani din toată lumea: Turcia, Arabia Saudită, Pakistan, Malaiezia, Maroc, chiar și România - pe profilele de pe rețele de socializare. Fiica unuia dintre liderii principali ai Frăției Musulmane, care a fost împușcată în timpul protestului împotriva loviturii de stat, a devenit un simbol al sacrificiului pentru cei care cred în acest semn. Este de constatat faptul că pe

³⁸ Simon Mainwaring, *op. cit.*

³⁹ Perrine Mouterde, *op. cit.*

⁴⁰ Ibidem.

⁴¹ Vezi www.r4bia.com

pagina de web menționată anterior nu există nicio informație legată de administrarea sa, cu excepția unei scurte note explicative: “*Administratorii acestui website nu dețin sau nu gestionează acest semn, ci sunt simpli servitori ai Islamului*”⁴².

Concluzii

A concluziona cu privire la un subiect sensibil, complex și dinamic nu este ușor, de vreme ce are în vedere un domeniu într-o continuă schimbare și care se referă la două conflicte în curs de defășurare, cu un sfârșit imprevizibil.

Evenimentele analizate în această lucrare, precum și istoria recentă a Orientului Mijlociu Extins, ne arată că rețelele de socializare, reprezentate de Facebook, YouTube sau Twitter, însemnând utilizarea spațiului virtual, au jucat un rol important în accelerarea sau instigarea, ba chiar organizarea, revoltelor, în această parte a lumii, așa cum a fost în Egipt în ianuarie 2011, precum și înainte și după lovitura militară din această vară și până în prezent.

Chiar și așa, din această perspectivă, este greu de afirmat (conform definițiilor războiului cibernetic oferite în această lucrare) dacă spațiul virtual a fost sau nu folosit ca instrument al conflictului cibernetic, în contextul revoltelor egiptene. Aceasta, în ciuda faptului că a contribuit la schimbările politice și că au fost înregistrate sute de victime în urma ultimelor confruntări.

În schimb, în cazul războiului din Siria, manipularea și transferarea conflictului inclusiv prin/în intermediul spațiului virtual au efecte mult mai dezastruoase, care pot fi constatate pe teren: aproximativ 110 000 de victime până acum.

Luând în considerare dezvoltarea tehnologiei de vârf, prezentul și mai ales viitorul (va) necesita formarea unui militar foarte bine pregătit cu multiple abilități, care să fie capabil de a purta un război complet, de la contrainsurgență la un război cibernetic inițiat de un actor statal sau non-statal, însemnând că necunoscutul trebuie să fie luat în considerare, gândind că viitorul aparține unor tot mai multe și mai noi descoperiri de înaltă tehnologie.

Cu toate acestea, nu ar trebui uitată lecția învățată de comunitatea internațională după 9/11 și mai ales în aceste zile, în Siria: a deține cea mai bună tehnologie sau a controla spațiul virtual nu înseamnă și un succes rapid sau o victorie. Războiul din Irak, Afghanistan sau Siria constituie dovada faptului că nu este suficient să fii (să fii susținut de) puterea militară hegemonică a lumii, laolaltă cu o foarte bine antrenată agenție în domeniul războiului cibernetic, pentru a câștiga. Motivația interioară a forțelor militare dar și a civililor, cântărește mult mai mult, mai ales când se află în relație cu principii profund religioase, după cum a fost și este cazul în teritoriile menționate anterior. De asemenea, conștientizarea tot mai profundă a comunității internaționale cu privire la utilizarea spațiului virtual pentru inducerea în eroare este un important

⁴² Anadolu Agency, “Multilingual website devoted to R4BIA sign now running”, *The Journal of Turkish Weekly*, 27 August 2013, accessed 2nd September, 2013, <http://www.turkishweekly.net/news/155151/multilingual-website-devoted-to-r4bia-sign-now-running.html>

nou factor la nivel formal, care cântărește puternic în prezent, după cum se poate observa în cazul divizării comunității internaționale cu privire la intervenția în Siria.

Bibliografie:

1. Anadolu Agency, “Multilingual website devoted to R4BIA sign now running”, *The Journal of Turkish Weekly*, 27 August 2013, accessed 2nd September, 2013, <http://www.turkishweekly.net/news/155151/multilingual-website-devoted-to-r4bia-sign-now-running.html>

2. APPS Peter, “Disinformation flies in Syria's growing cyber war”, *Reuters*, August 7, 2012, accessed 30 August 2013, <http://www.reuters.com/article/2012/08/07/us-syria-crisis-hacking-idUSBRE8760GI20120807>

3. BARRIAUX Marianne, *Growing Syria cyber war: who is winning?*, <http://www.middle-east-online.com/english/?id=53877>,

4. Citizen Lab and Canada Centre for Global Security Studies, Munk School of Global Affairs, University of Toronto, *The Canadian Connection: An investigation of Syrian government and Hezbollah web hosting in Canada*, November 17, 2011, http://citizenlab.org/wp-content/uploads/2011/11/canadian_connection.pdf

5. “Cyberspace”, *Techterms.com*, <http://www.techterms.com/definition/cyberspace>

6. DEIBERT Ronald, “Waging the cyber war in Syria”, *National Post.*, May 21, 2013, <http://fullcomment.nationalpost.com/2013/05/21/ronald-deibert-waging-the-cyber-war-in-syria/>

7. ESH-SHENAWI Eman, “Canada, U.S. servers host Syria, Hezbollah-affiliated content”, *Al-Arabiya News*, 20 November, 2011, <http://www.alarabiya.net/articles/2011/11/20/178212.html>

8. “The warnings? Cyber war!”, *Frontline*, April 2004, <http://www.pbs.org/wgbh/pages/frontline/shows/cyberwar/warnings/>

9. *The Free Dictionary*, <http://www.thefreedictionary.com/civil+war>

10. *The World Factbook*, 2013, <https://www.cia.gov/library/publications/the-world-factbook/geos/eg.html>

11. Healey Jason, “The Future of U.S. Cyber Command”, *The National Interest*, July 3, 2013, accessed 31 August, <http://nationalinterest.org/commentary/the-future-us-cyber-command-8688>

12. Hewitt Elizabeth, Abby Ohlheiser, “U.N.: Assad Forces Guilty of Crimes Against Humanity”, *The Slate*, August 15, 2012, accessed 1st September, 2013, http://slate.com/posts/2012/08/14/former-syrian_prime_minister_assad_controls_just_30_of_syrian_territory_.html

13. Heylighen Francis home page, *Principia Cybernetica Web*, accessed 31 August, <http://pespmc1.vub.ac.be/CYBSPACE.html>

14. Hsia Tim, Jared Sperli, “How Cyber warfare and Drones Have Revolutionized Warfare”, *The New York Times*, June 17, 2013, accessed 30

August 2013, http://atwar.blogs.nytimes.com/2013/06/17/how-cyberwarfare-and-drones-have-revolutionized-warfare/?_r=0

15.Ivanov Georgi, “In Syria, Facts Are Manipulated As We Get Lost in the Fog Of War”, *Policymic*, August 30, 2013, accessed 1st September, 2013, <http://www.policymic.com/articles/61601/in-syria-facts-are-manipulated-as-we-get-lost-in-the-fog-of-war>

16.Kirkpatrick David, “Army Ousts Egypt’s President; Morsi Is Taken Into Military Custody”, *New York Times*, July 3, 2013, accessed 2nd September, 2013, http://www.nytimes.com/2013/07/04/world/middleeast/egypt.html?hp&_r=0

17.Mainwaring Simon, “Exactly what role did social media play in the Egyptian revolution?”, *The first we blog*, February 13, 2011, accessed 2nd September, 2013, <http://simonmainwaring.com/facebook/exactly-what-role-did-social-media-play-in-the-egyptian-revolution/>

18.Manoske Andy, “How Does Cyberware Work?”, *Forbes*, July 18, 2013, accessed 30 August 2013, <http://www.forbes.com/sites/quora/2013/07/18/how-does-cyber-warfare-work/>

19.McCaffery Larry, “An Interview with William Gibson”, accessed 31 August, http://project.cyberpunk.ru/idb/gibson_interview.html

20.Mouterde Perrine, “Opposition eyes revolt on Morsi’s first anniversary”, *France 24*, 29 June, 2013, accessed 30 August 2013, http://www.france24.com/en/20130623-egypt-morsi-opposition-tamarod-revolt?ns_campaign=nl_quot_en&ns_source=NLQ_20130630&ns_mchannel=email_marketing&ns_fee=0&ns_linkname=20130623_egypt_morsi_opposition_tamarod_revolt&f24_member_id=1104250754724

21.Peter Thomas, “Snowden confirms NSA created Stuxnet with Israeli aid”, *Russia Today*, July 9, 2013, accessed 31 August, <http://rt.com/news/snowden-nsa-interview-surveillance-831/>

22.Rouse Margaret, “Cyber warfare”, *Search Security*, May 2010, accessed 31 August, <http://searchsecurity.techtarget.com/definition/cyberwarfare>

23.Shimeall Timothy, Phil Williams, Casey Dunlevy, “Countering Cyber War”, *NATO Review*, Vol. 49, No. 4, 2001-2002, pp. 16-18, accessed 30 August 2013, <http://www.nato.int/docu/review/2001/0104-04.htm>

24.Telecomix, <http://telecomix.org/>

25.The Citizen Lab: <https://citizenlab.org/>

26.U.S. Army Cyber Command / U.S. Second Army Website, accessed 31 August, <http://www.arcyber.army.mil/>

CERINȚE OPERAȚIONALE ALE SISTEMULUI INFORMATIC PENTRU PLANIFICAREA FINANCIARĂ ȘI EXECUȚIA BUGETARĂ ÎN MAPN

Anghel STĂMESCU*

Sistemele informatice integrate nu pot fi administrate fără existența în teritoriu a unor centre de management al releelor. Această cerință, la momentul actual este parțial îndeplinită. Bazele de date existente sunt izolate și nu oferă o informație centralizată, fapt care duce la obținerea de informații paralele și care de cele mai multe ori nu mai sunt actuale, sau sunt contradictorii.

Cuvinte-cheie: cerințe operaționale; sistem informatic, planificare financiară, execuție bugetară.

1. Analiza sistemului existent

În prezent nu există un sistem informatic integrat la nivelul MApN. Există câteva sisteme informatice care în foarte mică măsură asigură cerințele pentru susținerea misiunilor Armatei României. De asemenea, neexistând un program unic de achiziție privind realizarea unui sistem informatic integrat, finanțarea acestor sisteme s-a realizat fie în cadrul unor programe de achiziție lansate din interiorul MApN, prin finanțare extrabugetară fie prin aportul personalului militar și/sau civil încadrat în structurile inițiatore/beneficiare

În cadrul Direcției Financiar-Contabile pentru domeniul planificare financiară și execuție bugetară există o aplicație în FoxPro care, în prezent se reface pentru utilizarea capacităților MySQL Server, care este utilizată la nivel local pentru rezolvarea sarcinilor ministrului apărării naționale în calitate de ordonator principal de credite. Se utilizează de asemenea aplicații în Microsoft Excel.

De asemenea, la nivelul categoriilor de forțe există unele aplicații care rezolvă parțial problema execuției bugetare, în special în legătură cu ordonatorii terțiari de credite (comandanții de brigăzi, batalioane, etc)

În urmă cu patru ani la nivelul Ministerului s-au făcut demersuri pentru crearea unui sistem informatic privind Execuția bugetară, care din motive tehnice, datorită modificării cadrului legal cu privire la clasificarea bugetară economică și funcțională, și datorită resurselor financiare insuficiente aprobate Ministerul Apărării Naționale, nu a fost implementat.

În prezent, la nivelul Ministerului Apărării Naționale, s-au făcut studii cu privire la realizarea Sistemului Informatic Integrat al Ministerului Apărării

* Anghel STĂMESCU este doctorand în științe militare și informații în cadrul Universității Naționale de Apărare „Carol I”, București.

Naționale (SIIMAN) ce se constituie ca parte integratoare a Sistemului Informatic de Sprijin al Acțiunilor Militare (SISAM).

Componentele SIIMAN sunt:

- Sistemul Informatic Întrunit C4I (SC4I);
- Sistemul Informatic de Sprijin al Acțiunilor Militare (SISAM);
- Sistemul Informatic de Informații al Apărării (SIA);
- Sistemul Informatic de Simulare, Modelare (SISMIM);
- Sisteme de armament (SISARM);
- Sistemul Informatic de Asistare a Învățământului Militar (SIMIL);

Sistemul Informatic de Sprijin al Acțiunilor Militare (SISAM) trebuie să fie unul din clasa Enterprise Resource Planning (ERP) iar funcțiunile tipice pe care le va asigura vor fi:

- gestionarea resurselor de logistică;
- gestionarea resurselor umane;
- gestionarea resurselor financiare;

Sistemul Informatic de Sprijin al Acțiunilor Militare (SISAM) are la rândul lui următoarele subsisteme:

- Sistem Informatic de Management al Resurselor Umane (SIMRU);
- Sistem Informatic Logistic (SIL);
- Sistem Informatic Financiar Contabil (SIFCON);
- Sistem Suport Decizional (SIAD);

În cadrul SISAM există subsistemul pentru managementul financiar-contabil (SIFCON) care abordează și problematica planificării și execuției bugetare.

În condițiile în care acțiunile militare tind să aibă o dinamică din ce în ce mai accentuată și să se desfășoare pe o arie din ce în ce mai vastă, iar impactul tehnologiei informației să fie tot mai mare, este imperios necesară proiectarea unui sistem informatic care să susțină activitățile ce se desfășoară pentru sprijinirea acțiunilor militare din punct de vedere financiar-contabil. De asemenea decidentul militar, indiferent de nivelul ierarhic la care se află, are nevoie de sprijin financiar, sub toate aspectele lui, în timp real. Oferindu-i-se un instrument care să-i asigure posibilitatea identificării și solicitării în timp real a resurselor financiare de care are nevoie, îi vor asigura certitudinea că acțiunile pe care le va întreprinde vor fi asigurate cu celelalte resurse solicitate. În acest fel se va obține o fluidizare a acțiunilor militare cât și o creștere a eficienței deciziei.

Având în vedere etapa de informatizare a armatei, în care ne aflăm, pe de o parte și necesitatea de îmbunătățire a managementului finanțelor publice, care să permită verificarea utilizării eficiente a resurselor financiare puse la dispoziția instituțiilor publice, vom putea contribui la îmbunătățirea sistemului informatic, prin acoperirea acelor fluxuri care nu au fost fundamentate, cum ar fi determinarea realistă a costurilor necesare constituirii(modernizării) armatei, în sistem unitar, coroborat cu modificarea sistemului de planificare, programare,

bugetare și evaluare prin conceperea unor programe bugetare, flexibile cu indicatori de eficiență și de rezultate care să poată fi determinați și analizați.

2. Cerințe generale, specifice și de securitate

Având în vedere reglementările legale în vigoare ce privesc procesul bugetar în România și în Ministerul Apărării Naționale și execuția bugetului ordonatorilor de credite din finanțarea ministrului apărării naționale și nevoile de informare a decidenților militari și civili apreciem că principalele cerințe pot fi grupate, astfel:

- cerințe generale;
- cerințe specifice;
- cerințe de securitate

Principalele cerințe generale pentru Sistemul informatic pentru planificarea și execuția bugetară, sunt:

- trebuie să elimine paralelismele în activitatea de evidență financiar-contabilă, în sensul că datele și documentele primare să fie introduse în sistem o singură dată, la compartimentul financiar-contabil de la un singur eșalon și să permită difuzarea informației pe orizontală între structuri cu competențe diferite și pe verticală între eșaloane;

- trebuie să permită eșalonului următor, ordonatorul secundar respectiv ordonatorului principal de credite să aibă acces la datele introduse în sistem de ordonatorul terțiar de credite să le poată analiza și după caz modifica în funcție de constrângerile legale sau de conjunctură;

- trebuie să poată fi utilizat atât pe timp de pace cât și în situații de criză și la război;

- trebuie să asigure condițiile necesare controlului legal intern și extern;

- trebuie să ofere situații de sinteză și comparative pe ansamblul Ministerului Apărării Naționale;

- trebuie să permită ținerea evidenței informațiilor și în alte monede decât cea națională, pe baza cursurilor valutare comunicate de Banca Națională a României;

- trebuie să permită comparabilitatea informațiilor din sistem chiar și atunci când există modificări în sistem (modificarea clasificăției bugetare, modificarea programelor);

- trebuie să asigure respectarea conținutului de informații prevăzut în machetele formularelor aprobate de Ministerul Finanțelor Publice;

- trebuie să asigure concordanța strictă a rezultatelor prelucrărilor informatice cu prevederile actelor normative care le reglementează;

- trebuie să ofere conducerii ministerului suport de decizie, prin formulare interactive și pagini generate dinamic, care să interacționeze cu bazele de date;

- trebuie să asigure comunicația cu celelalte structuri, care nu au calitatea de ordonatori de credite, pentru a oferi suport de decizie pe domenii de interes;

- trebuie să permită previzionarea evoluției informațiilor de interes pe baza corelațiilor multicriteriale, a datelor statistice și a extrapolării ;

- trebuie să respecte criteriile minimale privind programele informatice utilizate în activitatea financiar-contabilă stabilite prin actele normative în vigoare.

Principalele cerințe specifice pentru Sistemul informatic pentru planificarea și execuția bugetară, sunt:

- sistemul trebuie să permită elaborarea și fundamentarea bugetului, pe baza costurilor, pe structura clasificăției bugetare, surse, programe, ordonatori de credite, pe anul în curs și estimări pe următorii 3 ani;

- sistemul trebuie să permită repartizarea pe trimestre a alocațiilor bugetare aprobate;

- sistemul trebuie să permită evidențierea și blocarea unor alocații bugetare, la titlurile de cheltuieli stabilite potrivit prevederilor Legii nr. 500/2002 privind finanțele publice legale;

- sistemul trebuie să permită întocmirea și modificarea bugetelor de venituri și cheltuieli pe toată structura de finanțare, pe clasificăția bugetară, surse și programe și să păstreze variantele de buget;

- sistemul trebuie să permită ca informațiile introduse în sistem, ca propuneri de modificări de buget, virări de credite, cererile de credite, cererile de retragere-repartizare de credite, etc., de către ordonatorii de credite, să poată fi listate și asumate/semnate de către persoanele autorizate și transmise către ordonatorul de credite ierarhic superior sau să permită verificarea și semnarea electronică a acestora și transmiterea electronică;

- să permită transmiterea de mesaje, solicitări/cereri/ ordine, potrivit competențelor, electronic cu posibilitatea de confirmare automată a recepționării acestora;

- sistemul trebuie să realizeze o matrice de transpunere a clasificăției românești în clasificăție NATO, UE, ONU, etc.

- sistemul trebuie să permită întocmirea documentelor necesare efectuării deschiderilor, virărilor și a altor modificări de credite bugetare pe clasificăția bugetară și pe programe, în relația cu ordonatorii de credite, Ministerul Finanțelor Publice și Trezoreriile statului;

- sistemul trebuie să permită interogări și filtre interactive precum și posibilitatea de listare a acestora;

- sistemul trebuie să permită exportul unor rapoarte/date în format pdf, xls, doc;

- sistemul trebuie să țină evidența execuției bugetelor de venituri și cheltuieli pe toată structura de finanțare, pe clasificăția bugetară, surse și programe;

- sistemul trebuie să asigure informații cu privire la nevoile urgente de finanțare precum și a fondurilor rămase disponibile ca urmare a amânării sau renunțării la unele activități;

- sistemul trebuie să permită transmiterea electronică a cererilor de deschidere a creditelor bugetare la Ministerul Finanțelor Publice și a dispozițiilor bugetare de repartizare/retragere a creditelor la Trezoreriile statului, în format electronic;

- sistemul trebuie să permită obținerea de informații privind restanțele și obligațiile contractuale pentru care nu există disponibilități în cont pentru a fi onorate la scadențe, în vederea redistribuirii disponibilităților între ordonatori, cerință care este rezolvată prin modulul de contabilitate;

- sistemul trebuie să permită întocmirea situațiilor de monitorizarea cheltuielilor de personal necesare transmiterii la Ministerul Finanțelor Publice și la Institutul Național de Statistică, cerință ce va fi suplinită de subsistemul resurselor umane când se va face integrarea în SISAM ;

- sistemul trebuie să asigure analiza activității economico-financiare a Ministerului Apărării Naționale pe baza bugetelor de venituri și cheltuieli și a execuției bugetului pe toate nivelele ierarhice, până la integrarea cu subsistemul de contabilitate și să permită introducerea plăților pe structura bugetului aprobat.

Principalele cerințe de securitate pentru Sistemul informatic pentru planificarea și execuția bugetară sunt:

- trebuie să fie în concordanță cu cerințele curente și să fie capabile să se dezvolte pentru a satisface evoluțiile tehnologice, gândite pentru a proteja informația de exploatare nedorite, așa cum este impus de Politica de securitate a Ministerului Apărării Naționale.

- trebuie să fie protejat din perspectiva Securității Sistemelor Informaționale, asigurându-se disponibilitatea, confidențialitatea și integritatea informației, care este fie procesată, fie stocată, fie transmisă.

- capacitățile furnizate de SIPEB trebuie să fie standardizate și generalizate în ceea ce privește conectivitatea, scalabile din punct de vedere al capacității, flexibile privind configurația și îndeplinirea misiunilor de către structuri, extinderea lor să se facă fără mari eforturi în momentul apariției unor noi misiuni sau tehnologii, continue și disponibile privind fiabilitatea și operativitatea suportului tehnologic și sigure în ceea ce privește securitatea furnizată.

- suportul tehnologic utilizat de SIPEB trebuie să permită implementarea unor servicii de securitate fiabile, ușor de implementat, configurat și administrat ușor și intuitiv din partea utilizatorilor. În acest sens, la nivelul SIPEB, având în vedere faptul că acesta va folosi infrastructura de transport a SIIMAN este necesar să fie implementate interfețe administrative sigure și fiabile cu serviciile de securitate asigurate de Infrastructura Globală de Securitate a Sistemului Informatic Integrat al Ministerului Apărării Naționale – IGS SIIMAN.

- IGS-SIIMAN trebuie să furnizeze SIPEB un ansamblu de tehnici și tehnologii privind securitatea informatică (aplicații și servicii), de măsuri, proceduri și politici specifice, bazat pe standardele și procedurile internaționale în domeniul securității informatice, armonizat cu legislația română și

regulamentele, instrucțiunile și dispozițiile militare în vigoare, al căror management trebuie să fie centralizat.

- trebuie să fie proiectat și implementat din punct de vedere al securității pe baza legilor, regulamentelor și instrucțiunilor în vigoare privind securitatea, confidențialitatea și protecția datelor;

- trebuie să asigure următoarele niveluri de acces al utilizatorilor la informații: ”Neclasificat”, “Secret de serviciu”, ”Secret”;

- trebuie să fie avizat din punct de vedere al securității de către structurile M.Ap.N. care sunt abilitate prin lege și regulamente să facă acest lucru;

- trebuie să asigure mecanisme de securitate implementate pe mai multe niveluri, la nivel sistem de operare, la nivel de acces în rețea, la nivel de aplicație și la nivel de bază de date;

- trebuie să asigure cerințele de securitate a comunicațiilor între rețele și subrețele prin autentificarea dispozitivelor de rețea și criptarea comunicațiilor între aceste dispozitive folosindu-se certificate emise de autoritățile de certificare ale infrastructurii cu chei publice din M.Ap.N.;

- trebuie să permită controlul și supravegherea accesului la informație în raport cu drepturile și permisiunile acordate, asigurând protecția informației prin metode hardware / software de criptare / decriptare;

- trebuie să asigure securitatea informatică a serverelor dispuse în centrele de management rețele prin arhitecturi de tip firewall, combinate cu sisteme de detecție a intruziunilor;

- trebuie să asigure o protecție diferențiată a datelor și informațiilor, în funcție de gradul de clasificare și situația operativă;

- trebuie să asigure servicii de securitate fiabile și eficiente la nivelul întregii arhitecturi;

- serviciile și mecanismele de securitate implementate nu trebuie să duplicate funcțiile și comunicațiile sistemului;

- serviciile de securitate implementate trebuie să permită adăugarea de noi module cu servicii, atât de securitate cât și de comunicații;

- serviciile de securitate asigurate trebuie să se bazeze pe standarde internaționale și naționale, în scopul asigurării compatibilității și interoperabilității SIPEB cu sisteme similare ale instituțiilor guvernamentale naționale sau cu sisteme similare ale partenerilor NATO.

Pe timp de pace, SIPEB trebuie să asigure protecție împotriva:

- intruziunilor neautorizate, voite sau accidentale;
- dezvăluirii neautorizate, voite sau accidentale, a datelor;
- interferențelor și bruiajului, voit sau accidental;
- modificării ilegale a programelor de către viruși informatici, “cai troieni”, “viermi” etc.;

- modificării sau distrugerii datelor;

- interceptării, voite sau accidentale, a datelor;

- refuzului serviciilor;

- analizei traficului;

- modificării secvenței mesajelor;
- modificării sau distrugerii datelor;
- schimbării identității;
- asocierilor ilegale;
- acceselor neautorizate.

3. Cerințe de raportare

Sistemul informatic creat trebuie să permită utilizatorilor elaborarea tuturor documentelor/formulelor specifice planificării și execuției bugetare.

Principalele tipuri de rapoarte sunt:

- rapoarte interne, utilizate în cadrul MApN,
- rapoarte externe, utilizate în relația cu Ministerul Finanțelor Publice și Unitățile de Trezorerie a statului;
- rapoarte de analiza, acele rapoarte ce prezintă imaginea bugetului și a execuției bugetare la un moment dat și care stau la baza unor informații;
- rapoarte de solicitare, prin care ordonatorul de credite solicită ordonatorului ierarhic superior efectuarea unor operații ce privesc modificarea bugetului aprobat, transferarea unor alocații bugetare către alți ordonatori din MApN, solicitarea de deschidere a creditelor bugetare, solicitarea de modificarea a alocațiilor bugetare repartizate, efectuarea de virări de credite bugetare de competența ordonatorului principal de credite sau a Ministerului Finanțelor Publice;
- rapoarte de informare, prin care ordonatorul principal de credite informează Ministerului Finanțelor Publice și/sau ordonatorii de credite din finanțare despre modificările/solicitările aprobate;
- rapoarte de sinteză, prin care DFC raportează ministrului apărării naționale stadiul/ gradul de execuție al bugetului;
- rapoarte de aprobare, prin care ordonatorii de credite primesc alocațiile bugetare spre execuție;
- rapoarte obținute on-line, la imprimantă sau pe ecran.

Concluzii

În prezent este necesară implementarea subsistemului de planificare financiară și execuție bugetară și subsistemul de contabilitate, prin dezvoltarea cu resurse umane proprii ministerului, din mai multe structuri ale MAPN, nu numai din DFC, pentru modernizarea și completarea programului informatic în vederea furnizării cu operativitate a datelor și informațiilor necesare celorlalte componente ale activității financiar-contabile, până la implementarea sistemului informatic integrat (SIFCON/SIMAN).

Totodată, sistemul de finanțare trebuie să fie suplu, eficient și performant care să aibă la bază regionalizarea României și structura unităților militare din aceste regiuni.

Bibliografie:

- 1.****Legea nr. 500 din 11.07.2002 privind finanțele publice*, publicată în Monitorul Oficial nr. 597 din 13.08.2002.
- 2.****Legea nr. 473/2004 privind planificarea apărării*, Monitorul Oficial al României nr.1052/2004.
- 3.****Legea nr. 69/2010 a responsabilității fiscal-bugetare*, publicată în Monitorul Oficial nr. 252 din 20.04.2010.
- 4.****Planul strategic al Ministerului Apărării Naționale 2010-2013*
- 5.BOULESCU, M., *Control financiar-fiscal*, Editura Fundației România de Mâine, București, 2006.
- 6.LUPU, M., *Studiu privind finanțarea apărării în condițiile restructurării armatei conform standardelor și procedurilor NATO*, teza de doctorat, Biblioteca Universității Naționale de Apărare „Carol I” București, 2008.
- 7.MIREA, Octavian, *Resurse financiare pentru operaționalizarea structurilor Militare*, Editura Bran, 2009.

RISCURILE COMUNICĂRII NEW MEDIA

Dragoș Claudiu FULEA*
Marius Ciprian CORBU**
Cătălin MIRCEA***

Trecerea omenirii într-un nou mileniu a fost marcată de relația simbiotică între dezvoltarea Internetului și revoluția tehnologiilor informaționale și de comunicare, care a determinat prin evoluția de la World Wide Web la New Media o transformare radicală, fără precedent, a procesului de comunicare în masă.

Lucrarea intenționează să evidențieze riscurile unei comunicări neprotejate în spațiul virtual în condițiile în care singura certitudine oferită de mediul on-line se referă la imposibilitatea unei secretizări depline a identității emițătorului sau a securizării mesajului informațional.

În contextul unui demers insuficient concretizat, la nivel instituțional și individual, în vederea cunoașterii vulnerabilităților comunicaționale generate de fenomenul New Media, lucrarea prezintă unele aspecte de conduită protectivă, în intenția de a furniza internautului român o protecție suplimentară față de amenințările provenite din spațiul digital.

***Cuvinte-cheie:** WEB 2.0, New Media, rețele de socializare, forumuri de discuții, anonimizare, comunicare în masă.*

Introducere

În cyberspațiu comunicarea reprezintă o formă esențială de interacțiune socială virtuală, care excede proximitatea spațială a emițătorului prin angajarea unor legături impersonale în raport cu realitatea curentă, dar nu mai puțin puternice din perspectivă afectiv-comportamentală.

Dependența totală a procesului de comunicare specifică etapei actuale de evoluție a societății de instrumentele tehnologiei informaționale și de comunicare, care constituie, în fapt, materializarea explicită a unei porți de acces către o realitate virtuală, deci simulată, poate constitui pe termen lung premisa unui comportament uman deviant bazat pe norme de conduită alterate valoric.

De asemenea, în condițiile în care singura certitudine oferită de mediul digital se referă la imposibilitatea unei secretizări depline a identității emițătorului/receptorului sau a securizării mesajului informațional, distorsionarea comunicării prin alterarea informației permite ample operațiuni de inginerie socială la scală globală.

Modul de structurare a lucrării vizează prezentarea unui set minimal de elemente teoretic-explicative asupra evoluției procesului de comunicare, evidențierea riscurilor derivate din diseminarea în New Media a unor date aparent inofensive, explorarea unor aspecte de conduită protectivă pe platforma

* Dragoș Claudiu FULEA, Serviciul Român de Informații. E-mail: dfulea870@dcti.ro

** Marius Ciprian CORBU, Serviciul Român de Informații. E-mail: mcorbu870@dcti.ro

*** Cătălin MIRCEA, Serviciul Român de Informații. E-mail: cmircea870@dcti.ro

WEB 2.0, precum și celor privind aplicabilitatea unor norme legale conexe relaționării cadrelor militare în mediul virtual.

1. Evoluția comunicării în masă

1.1. Succinte teoretizări explicative

La finele anilor '90, mijloacele comunicării în masă erau delimitate pe trei componente¹ aparent intangibile din punct de vedere al progresului tehnologic, respectiv:

- autonome – reprezentate de mijloacele informaționale independente, neconectate, pe suport de hârtie sau magnetic (ziare, casete audio, video etc);
- de difuzare – precum televiziunea și radio, care permiteau o acoperire geografică extinsă și o comunicare unidirecțională;
- de telecomunicații – precum telefonul și videotextul, care angajau o comunicare bidirecțională, cu acoperire globală.

Ulterior, tehnologiile digitale au permis fuziunea elementelor fundamentale care defineau cele trei componente, cu un efect “nuclear” asupra procesului de comunicare.

În debutul noului mileniu, relația simbiotică între apariția și dezvoltarea Internetului, pe de o parte, și revoluția tehnologiilor informaționale și de comunicare, pe de altă parte, a condus la evoluția de la World Wide Web (platforma WEB 1.0), la New Media (platforma WEB 2.0), care a remodelat radical comunicarea în masă.

În prezent, Internetul oferă posibilitatea desfășurării unei comunicări interactive, emițătorul fiind în măsură să direcționeze mult mai bine fluxul comunicațional și să-l concentreze asupra receptorului vizat. Fiecare utilizator de Internet este capabil să transmită mesaje mai multor receptori care, la rândul lor, pot emite mesaje în timp ce recepționează. Astfel, fiecare participant la comunicarea de masă în spațiul virtual este atât emițător, cât și receptor.

Înțelegerea modului de comunicare în mediul digital este facilitată de gruparea posibilităților comunicaționale derulate pe Internet în patru categorii²:

- comunicare asincronă „one-to-one”, „one-to-few” și „one-to-many” – Email;
- comunicare asincronă „many-to-many” – forumurile de discuții;
- comunicare sincronă „one-to-one”, „one-to-few”, „one-to-many” și „many-to-many” – aplicațiile tip messenger sau camerele de chat;
- comunicarea asincronă „many-to-one”, „one-to-one”, „one-to-many” caracterizată de nevoia receptorului de a căuta site-uri pentru a accesa diverse informații – site-uri web, ftp.

Luând în considerare, ca punct de referință, modelul comunicațional elaborat de cercetătorul Norbert Wiener (Figura nr.1), se constată că utilizarea

¹ http://www.mes05.home.ro/3_Particularitati.htm accesat în 30 august 2013.

² Merrill Morris, Christine Ogan, "The Internet as Mass Medium", Indiana University Review accesat în 4 august 2013 la <http://jcmc.indiana.edu/vol1/issue4/morris.html>.

intensivă a platformelor tehnologice oferite de Internet a amplificat profunzimea procesului de comunicare în masă adăugând elemente noi, precum feedback-ul instantaneu și posibilitatea de a răspunde prin același canal precum emițătorul sau utilizând simultan canale suplimentare.



Figura nr.1

În acest context, se poate concluziona că deși trinomul comunicațional fundamental a rămas neschimbat (emițător - canal de transmisie - receptor), revoluția tehnologică a canalului comunicațional a determinat transformarea modelului clasic, liniar, către o variantă moleculară a comunicării.

1.2. New Media și WEB 2.0

Nu poate fi formulată o definiție precisă a New Media întrucât se referă la un domeniu de referințe vast, fluid, aflat în permanentă evoluție. Un înțeles particularizat al termenului, util fundamentării conținutului acestei lucrări, se referă la multitudinea formelor de comunicare electronică care definesc interactivitatea socială și sunt posibile datorită capabilităților platformei tehnologice numite WEB 2.0. Social media reprezintă o componentă esențială a filosofiei New Media.

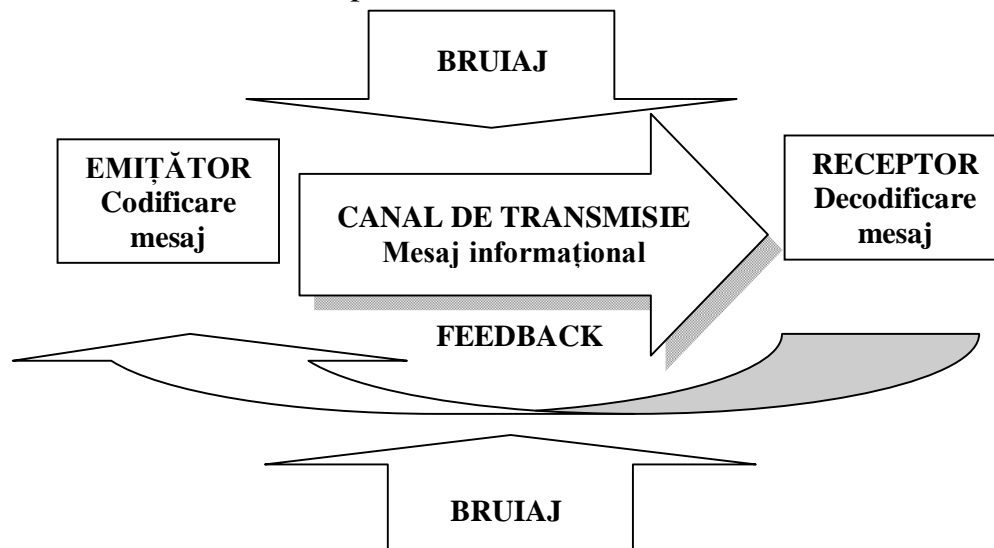
Tehnologiile de tip WEB 2.0 reprezentative pentru ceea ce numim New Media se referă la:

- *Rețele de socializare;*
- *Forumuri de discuții, camere de chat;*
- *Bloguri;*
- *Aplicațiile gen messenger;*
- *Integrarea telefoniei mobile în spațiul digital;*
- *Lumile realității virtuale.*

Fiecare dintre aceste componente poate constitui un subiect de preocupare pentru instrumentele de tehnologie informațională utilizate în activitatea de intelligence, în scopul prevenirii și contracarării amenințărilor cu potențial de afectare a stării de siguranță națională.

În acest sens se cuvin enumerate unele aspecte relevante:

Rețelele de socializare reprezintă surse valoroase de informații din perspectiva colectării de date necesare elaborării profilului psiho-social al utilizatorilor.

Forumurile și camerele de chat oferă date de interes privind atitudini comportamentale pe spații geografice țintă sau posibilitatea colectării de informații din domeniul tehnic sau imagistic.

Blogurile permit comentarii nerestricționate de pe spații geografice unde mesajul mediatic este cenzurat, posibilitatea colectării de feedback din partea publicului-țintă devenind un factor esențial în elaborarea unor analize operaționale.

Aplicațiile gen messenger conferă posibilitatea provocării și manipulării anonimizate a procesului de comunicare de tip „one-to-many”.

Integrarea telefoniei mobile în spațiul digital facilitează obținerea unui flux permanent de date privind locația, preocupările și interacțiunea socială a utilizatorilor.

Lumile realității virtuale permit colectarea de informații utile în elaborarea unor scheme relaționale și tipare comportamentale ale țintelor.

Amplitudinea și consistența mesajului informațional diseminat prin intermediul instrumentelor informaționale și de comunicare New Media are un efect măsurabil, dar dificil de anticipat. În acest sens, cel mai reprezentativ exemplu este rolul social media în declanșarea și evoluția „Primăverii Arabe”.

Dacă ar mai exista o urmă de scepticism față de această afirmație, ar fi suficientă consultarea paginilor de Facebook *We are all Khaled Said*, care prezintă în timp real evenimentele din Egipt în momentul elaborării acestei lucrări sau *We are all Hamza Akhateeb*, care prezintă abuzurile grave comise de regimul de la Damasc la adresa populației civile. Ambele pagini asigură un flux mediatic permanent și un feedback instantaneu privind derularea evenimentelor.

2. Vulnerabilitatea comunicării New Media

2.1. Riscuri

Dezvoltarea tehnologiilor WEB 2.0 a cauzat, pe lângă beneficiile indiscutabile furnizate de ”explozia” comunicării în masă (traficul unui volum enorm de informații și creșterea coeziunii sociale) și efecte negative, precum evoluția ascendentă a criminalității informatice având ca obiective furtul de identitate, hărțuirea, impersonarea sau extragerea de informații senzitive din calculatoarele personale sau de serviciu ale internauților neinformați.

Întrucât societatea nu poate fi responsabilizată pentru lipsa securizării informațiilor proprii în situația în care nu este informată atât asupra amenințării, cât și a modalităților de protecție, se impune necesitatea unui demers susținut și continuu, la nivel instituțional și individual, în vederea cunoașterii vulnerabilităților existente în relațiile care guvernează funcționalitatea binomului utilizator–spațiu virtual, de natură a se concretiza ulterior în disfuncții procesuale în demersul de integrare într-o viitoare societate a cunoașterii.

Pentru activitatea de intelligence, New Media reprezintă o sursă

inepuizabilă de informații, datorită structurilor relaționale și a volumului impresionant de date personale sau vizând activități cu profunde implicații în plan personal, furnizate “gratuit” de către utilizatorii neavizați asupra inexistenței unei anonimizări reale a identității.

Din punct de vedere al perspectivei descrise de această lucrare, se poate evidenția următoarea succesiune de riscuri în plan comunicațional:

• *Furnizarea de date personale*

Orice fragment de informație despre viața personală a unui internaut, cercul familial și relațional apropiat, preferințe sau pasiuni, poate fi aranjat de către un profiler, în mod asemănător realizării unui puzzle pentru creionarea unui profil psihologic. Din punct de vedere comercial și de marketing, această acțiune se derulează permanent în cazul utilizatorilor motoarelor de căutare aparținând corporațiilor multinaționale, precum Google sau Yahoo sau a aderenților Facebook, Twitter, Qzone (China), Vkontakte (Rusia) etc. Cu excepția interesului comercial legitim, aspect ce implică acordul utilizatorului, obiectivul acestui demers amplu și consumator de resurse poate viza doar documentarea unei palete largi de acțiuni cu scop infracțional, începând cu furtul de identitate și impersonarea, până la cele cu accente de violență de gen efracție, răpire sau șantaj³.

Cel mai cunoscut efect cu conotații negative constă în publicarea pe Internet a informațiilor personale, agenda activităților zilnice din timpul liber sau la locul de muncă, listarea cercului de prieteni, publicarea fotografiilor personale sau a mesajelor care fac obiectul comunicării intime. De exemplu, publicarea unor fotografii ale domiciliului victimei, însoțite de localizarea spațială precisă prin intermediul aplicației Google Maps, coroborate cu mesajele din vacanță postate pe Facebook, reprezintă o „invitație” pentru derularea unor activități infracționale de către persoanele interesate.

Pe de altă parte, nu se pot exclude operațiunile de intelligence privind colectarea de date și exploatarea informativă derulate de entități civile sau guvernamentale localizate pe diverse spații geografice. În anul 2008, corpului expediționar canadian din componența ISAF⁴ i s-a interzis divulgarea de informații personale sau postarea de fotografii pe rețeaua de socializare Facebook, din necesitatea protejării militarilor împotriva localizării și identificării de către grupările teroriste care monitorizau această platformă de relaționare⁵. De asemenea, conform serviciilor de informații israeliene, Hezbollah a utilizat frecvent Facebook pentru a aranja „prietenii” și „întâlniri” cu soldații israelieni în vederea exploatării informative „în orb” sau directe, iar ulterior pentru a-i răpi⁶. Mai mult, serviciul de securitate Shin Beth a emis, încă din 2009, avertismente publice privind exploatarea informativă dovedită a

³ Mitnick Kevin, Simon Williams, Wozniak Steve – „*The Art of Deception*”, John Wilwz & Sons, 2002, p. 61.

⁴ International Security Assistance Force

⁵ <http://cluj.time4news.ro/ultima-ora/alqaida-monitorizeaza-Facebook> accesat în 5 septembrie 2013.

⁶ Philip Seib, Dana Janbek, *Global Terrorism and New Media: The Post-Al Qaeda Generation* (New York, Taylor & Francis Group/Routledge, 2011), review accesat în 10 August 2013 la www.routledge.com and http://yalibnan.com/site/archives/2008/09/hezbollah_using.php.

cetățenilor israelieni de către elemente teroriste, prin intermediul Facebook⁷.

•*Difuzarea de informații care permit documentarea unor vulnerabilități comportamentale*

Trebuie subliniat că platformele comunicaționale de tip messenger, camerele de chat criptate sau forumurile de discuții reprezintă ținte predilecte de colectare a informațiilor privind caracterul și personalitatea utilizatorilor, preocupări, frustrări, atitudini sau aspecte de intimitate etc. Ulterior, coroborarea și integrarea acestor date de documentare poate constitui baza unor acțiuni de corupere, compromitere sau de șantaj.

•*Divulgarea de informații confidențiale din domeniul profesional*

Acest tip de risc definește acțiunea de accesare și diseminare a unor informații cu conținut clasificat și reprezintă o modalitate frecventă prin care un consumator neglijent de social media se poate transforma într-o persoană indezirabilă.

Acțiunea poate fi comisă cu intenție, situație care reprezintă un deznodământ nefast al succesiunii operaționale enumerate anterior (neglijență-șantaj-compromitere), dar poate fi comisă neintenționat, din neglijență, urmare a accesării de la calculatorul de serviciu a unui mesaj sau email infectat cu un contaminant informatic de tipul botnet transmis de pe o platformă de socializare de o „cunoștință” recent întâlnită⁸. Acceptarea unui mesaj informațional codificat cu viruși informatici sau „cai troieni” oferă, frecvent, poarta de acces pentru scurgerea de informații clasificate, atât în mediul guvernamental, cât și în cel privat, de exemplu din neglijența contractorilor civili care derulează proiecte guvernamentale.

În general, atacatorii utilizează metode de inginerie socială, în vederea exploatării unor vulnerabilități umane⁹ precum atracția sexuală, lăcomia (oferta de „chilipiruri”), vanitatea (convingerea victimei că a fost aleasă din milioane de utilizatori), încrederea (atacatorul pretinde că reprezintă o corporație importantă), comoditatea (agresorul mizează pe nepăsarea receptorului de a verifica identitatea unui emitent necunoscut), compasiunea (solicitarea dramatică de sprijin umanitar) și urgența (necesitatea imediată a unui ajutor umanitar).

2.2. Atenuarea riscurilor

Fundamentarea unei atitudini protective în modul de comunicare pe platforma WEB 2.0 derivă din răspunsurile la următoarele întrebări:

- Ce informații cu caracter personal pot fi diseminate?
- Ce relevanță prezintă datele personale din perspectiva unei unor potențiale activități infracționale? Care sunt repercursiunile unei

⁷ *Shin Bet: Terrorists on Facebook trying to recruit Israeli spies* accesat în 10 august 2013 la <http://www.haaretz.com/news/shin-bet-terrorists-on-facebook-trying-to-recruit-israeli-spies-1.276246>.

⁸ *Threat assessment on Internet facilitated organized crime* accesat în 4 septembrie 2013 la <https://www.europol.europa.eu/content/publication/iocta-threat-assessment-internet-facilitated-organised-crime-1455>.

⁹ *Cisco 2010 Annual Security Report* accesat în 4 septembrie 2013 la http://www.cisco.com/en/US/prod/collateral/vpndevc/security_annual_report_2010.pdf.

comunicări neprotejate în mediul digital?

- Cum se poate asigura o protecție calitativ superioară față de datele confidențiale vehiculate în spațiul virtual?

Fără a avea pretenția unei epuizări a subiectului privind conduita protectivă în spațiul virtual, pentru cetățenii unei viitoare societăți a cunoașterii se impune necesitatea respectării unui minim set de norme, după cum urmează:

- nu se împărtășesc informații personale sau familiale în rețelele de socializare;
- nu se diseminează pe platformele de socializare date privind activitatea profesională sau viața privată;
- nu se comunică, în mod nesecurizat, datele de identificare a cardurilor bancare;
- aplicațiile de localizare permanentă prin GPS, disponibile atât în sistemul de operare Android sau iOS trebuie dezactivate;
- opțiunea de transmitere de date prin aplicațiile Bluetooth sau WiFi trebuie dezactivată atunci când nu este utilizată;
- identitatea terminalului IT (desktop, smartphone sau tabletă PC) de pe care se execută navigarea pe WEB 2.0 trebuie protejată prin anonimizare;
- nu se deschid mesaje cu atașamente primite de la persoane necunoscute cu care se interacționează pe New Media;
- traficul de email trebuie securizat;
- utilizarea unor parole complexe, care să cuprindă cifre și litere aleatoare reprezintă o măsură asiguratorie suplimentară;
- utilizarea unui program antivirus performant capabil să identifice inclusiv programele de tip “spy phone” este obligatorie.

Programele informatice de spionare a terminalelor mobile au fost dezvoltate relativ recent (2005-2007), odată cu creșterea cifrei globale de vânzări a smartphone-urilor. Instalarea se face cu ușurință și nu presupune cunoștințe tehnice aprofundate pentru atacator, iar programul rulează permanent în modul “invizibil”. Aplicația este deosebit de periculoasă întrucât permite agresorului un acces instantaneu la următoarele categorii de date:

- poziția exactă;
- agenda de contacte;
- identificatorii dispozitivului mobil și al utilizatorului¹⁰, precum IMEI (identitatea internațională a echipamentului mobil), IMSI (identitatea internațională de abonat mobil), IUD (identificatorul unic al dispozitivului) și numărul telefonului mobil;
- jurnalul de apeluri telefonice, SMS și mesagerie;
- istoricul navigărilor pe Internet;
- accesul la email;

¹⁰ http://www.hotnews.ro/stiri-dosare_juridice_media-15509226-aplicatiile-mobile-care-nu-respecta-regimul-juridic-colectarii-date-caracter-personal-pot-duce-amenzi-pana-2-din-cifra-afaceri.htm accesat în 5 septembrie 2013

- parolele de acces pe platformele de socializare, fotografii, înregistrări video.

Programele “spy phone” de complexitate ridicată dispun de o facilitate suplimentară, respectiv transformarea terminalului mobil într-un mijloc de interceptie ambientală a convorbirilor, prin activarea de la distanță a microfonului încorporat în smartphone, prin intermediul platformei WEB 2.0.

3. Considerații de natură juridică

Cunoașterea aspectelor legate de criminalitatea informatică este un demers necesar, iar abordarea aspectelor teoretice și practice, atât din perspectivă juridică și procedurală, cât și din perspectiva exigențelor tehnice impuse de mediul electronic și de dovezile în format electronic reprezintă probleme concrete întâmpinate de către practicieni în prevenirea, combaterea și aducerea în justiție a faptelor de criminalitate informatică.

În cazul cyber-infracțiunilor, obiectul juridic general este reprezentat de securitatea informațiilor și de toate relațiile sociale care se nasc și există în jurul acestei valori, identificarea și probarea acestora fiind anevoioasă datorită complexității lor. Deși efectele sunt deosebit de grave din punct de vedere al prejudiciilor cauzate și numărului mare de persoane afectate, vizibilitatea acestora este minimă pe termen scurt, de regulă ecourile propagându-se pe perioadă de timp îndelungat.

În fapt, pericolul existent în spațiul cibernetic este ilustrat de diferența dintre criminalitatea informatică reală și criminalitatea aparentă, respectiv totalitatea faptelor antisociale reglementate de lege care nu sunt aduse la cunoaștința organelor legale.

Diferența semnificativă între infracțiunile de drept comun (omor, tâlhărie, viol etc.) și infracțiunile informatice o reprezintă caracterul intangibil al probelor informatice, urmele infracțiunilor informatice neavând un caracter de materialitate. Pentru a conferi probelor digitale un caracter de disponibilitate și utilitate sunt necesare echipamente și programe IT specializate.

Atât comportamentul, cât și profilul profesional și moral dezirabil al personalului militar derivă din interpretarea și coroborarea principalelor dispoziții normative aplicabile acestei categorii, avându-se în vedere inclusiv spectrul măsurilor corective de natură civilă, disciplinară sau penală.

Astfel, obligațiile cadrelor militare precum: păstrarea secretului de stat și profesional, interzicerea folosirii în interes propriu a acelor informații obținute din activitatea profesională, păstrarea caracterului clasificat al unor activități și documente, interzicerea exprimării publice a unor opinii contrare intereselor României și forțelor armate, obligația de a nu efectua activități care contravin demnității, prestigiului și normelor de comportament ce decurg din calitatea lor de militari, interdicția de a face publice informațiile cunoscute incidental în cursul derulării activității de intelligence, privind viața particulară, onoarea sau reputația persoanelor, se constituie în elemente imperative care își regăsesc aplicabilitatea în cyberspațiu.

Din punct de vedere legislativ, nu există nicio reglementare cu caracter general sau intern care să-i interzică cadrului militar angajarea într-un proces comunicațional desfășurat pe platformele de socializare sau în orice alt element New Media.

Legiuitorul este astfel obligat să coroboreze două valori aparent opuse, respectiv necesitatea prezervării stării de securitate națională (nici o persoană nu are dreptul să facă cunoscute activități secrete privind securitatea națională prevalându-se de accesul neîngrădit la informații, de dreptul la difuzarea acestora și de libertatea de exprimare a opiniilor) și cea a respectării/asigurării unor drepturi fundamentale pentru toți cetățenii, inclusiv pentru militari (viața intimă, familială și privată; secretul corespondenței; libertatea conștiinței și cea de exprimare; dreptul la informație, așa cum sunt statuate acestea în Constituția României în art. 26-31).

Prin urmare, aceste drepturi și libertăți cetățenești trebuie exercitate cu bună-credință, în mod neabuziv, conform adevăratului lor scop pentru care au fost create, în caz contrar statul având un just temei pentru a interveni în restabilirea situației, apărarea securității naționale și tragerea la răspundere a celor vinovați.

Realizarea conținutului constitutiv al unei infracțiuni, precum trădare prin transmitere de secrete (art.157 Cod penal), divulgarea secretului care periclitează siguranța statului (art.169 Cod penal), neglijența în păstrarea secretului de stat (art.252 Cod penal), divulgarea de informații confidențiale care periclitează siguranța statului (art.21 din Legea nr.51/1991) sau alte tipuri de infracțiuni susceptibile de a fi comise de militari inclusiv în spațiul virtual, atrage răspunderea penală a acestora.

Nerespectarea acestor dispoziții poate atrage, după caz, răspunderea civilă, disciplinară sau contravențională a militarului respectiv. La individualizarea sancțiunii aplicabile acestuia se va lua în considerare natura și gravitatea faptei, împrejurările comiterii acesteia, forma de vinovăție cu care se comite fapta (respectiv dacă a acționat premeditat sau din culpă, eventual ca urmare a pregătirii contrainformative inadecvate), de comportarea anterioară a celui în cauză, de cerințele principiului prezumției de nevinovăție.

Concluzii

Revoluția tehnologiilor informaționale și de comunicare a declanșat o transformare fundamentală a procesului de comunicare dificil de anticipat în urmă cu numai un deceniu.

Dezvoltarea platformei WEB 2.0 și implicit a procesului de comunicare în New Media a cauzat un “tsunami” de criminalitate informatică favorizată, în egală măsură, de breșele tehnologice și vulnerabilitățile interacțiunii umane, care a condus la creșterea riscului de divulgare, atât a datelor personale, cât și a celor clasificate din sfera guvernamentală și economică.

Este important ca în dubla postură de emitent/destinatar al mesajelor comunicaționale transmise pe platforma WEB 2.0, internautul român, indiferent

de apartenența la organizațiile din domeniul civil sau militar, să manifeste o conduită protectivă bazată pe cunoașterea și conștientizarea implicațiilor comunicării neprotejate în mediul cibernetic, cu repercursiuni în plan personal sau în sfera interesului național.

Bibliografie:

1. MITNICK Kevin, Simon Williams, Wozniak Steve, „*The Art of Deception*”, New York, John Wilz & Sons, 2002

2. MERRILL Morris, Christine Ogan, „*The Internet as Mass Medium*”, Indiana University Review, 2008

3. PHILIP Seib, Dana Janbek, *Global Terrorism and New Media: The Post-Al Qaeda Generation*, New York, Taylor & Francis Group/Routledge, 2011.

4. *Shin Bet: Terrorists on Facebook trying to recruit Israeli spies* accesat în 15 august 2013 la <http://www.haaretz.com/news/shin-bet-terrorists-on-facebook-trying-to-recruit-israeli-spies-1.276246>

5. *Threat assessment on Internet facilitated organized crime* accesat în 4 septembrie 2013 la <https://www.europol.europa.eu/content/publication/iocta-threat-assessment-internet-facilitated-organised-crime-1455>

6. *Cisco 2010 Annual Security Report* accesat în 4 septembrie 2013 la http://www.cisco.com/en/US/prod/collateral/vpndevc/security_annual_report_2010.pdf

7. http://www.hotnews.ro/stiri-dosare_juridice_media-15509226-aplicatiile-mobile-care-nu-respecta-regimul-juridic-colectarii-date-caracter-personal-pot-aduce-amenzi-pana-2-din-cifra-afaceri.htm accesat în 5 septembrie 2013

8. <http://cluj.time4news.ro/ultima-ora/alqaida-monitorizeaza-Facebook> accesat în 5 septembrie 2013

9. http://www.mes05.home.ro/3_Particularitati.htm accesat în 30 august 2013.

IMPLEMENTAREA UNUI SISTEM DE RECUNOAȘTERE ÎN TIMP REAL A PERSOANEI FOLOSIND SCANAREA HAOTICĂ

Marian Dorin PÎRLOAGĂ *
Emil CREȚU **
Ciprian RĂCUCIU ***

Lucrarea prezintă o variantă de implementare software asupra unui grup de rețele neurale, prin care se poate determina care este cel mai bun timp de prelucrare pentru un număr redus de parametri de intrare.

Am urmărit determinarea celui mai eficace algoritm de extracție prin aplicații asupra unor modele, realizând o reprezentare grafică a acestora. Totodată am urmărit și ajustarea parametrilor unor algoritmi în scopul îmbunătățirii acestora, precum și a soluției ideale, dar și a timpului de prelucrare.

Am folosit o bază de date proprie pentru a crea un set de testare suficient de mare și pentru a obține rezultate semnificative. Setul de date a fost construit în mod artificial pentru ilustrarea unei anumite dificultăți: selectarea unui set de caracteristici, atunci când această caracteristică nu oferă informații în mod individual. La final am prezentat o aplicație de recunoaștere a persoanei din mulțimi aglomerate, propunând o serie de implementări în domeniul militar.

Cuvinte-cheie: timp real, scanare haotică, automat celular, sincronizare, numărător haotic.

Introducere

Imaginile sunt surse importante de informații bazate pe ideea că persoanele pot lua decizii diferite când e vorba de aceeași problemă. Vehiculele aeriene, sistemele de supraveghere la distanță și alte aplicații cu senzori necesită economisirea energiei capacității de detectare. Reducerea cantității de energie la nivelul senzorilor permite în același timp funcționarea flexibilă, adaptată la conținutul informațional al imaginii.

Sistemul de prelucrare al transmisiunii video propus, utilizează scanarea haotică a imaginii în locul uneia tradiționale. Aceasta se execută pentru o complexitate cât mai redusă a algoritmului, și va duce la comprimarea progresivă a imaginii sau descoperirea cât mai rapidă a trăsăturilor relevante fiecărei imagini în parte. Se folosește doar o parte foarte mică din pixelii transmiși, iar elementul de bază este reprezentat de un contor haotic bazat pe un automat celular. Acesta prezintă un comportament pseudo-haotic identic cu proprietatea de sincronizare binară.

* Marian Dorin PÎRLOAGĂ, informatician, este doctorand la Academia Tehnică Militară, București. E-mail:pirloaga.marian@yahoo.com

** General de brigadă (r.) prof. univ. dr. ing. Emil CREȚU își desfășoară activitatea la Universitatea „Titu Maiorescu”, București. E-mail:emil.cretu@utm.ro

*** Col.(r.) prof. univ. dr. ing. Ciprian RĂCUCIU își desfășoară activitatea la Universitatea Titu Maiorescu, București. E-mail:ciprian.racuciu@gmail.com

În lucrare, am demonstrat că prin înlocuirea unei scanări tradiționale cu una haotică la nivel de senzori vor rezulta îmbunătățiri majore din punct de vedere al criptării imaginii și obținerea într-un timp cât mai scurt a trăsăturilor caracteristice unei imagini de test din baza de date folosită fără a mări gradul de complexitate al algoritmului.

1. Scanarea imaginilor

1.1 Contorul de scanare, proprietăți

Un automat de numărare este un automat binar cu proprietatea că pe parcursul pașilor consecutivi de timp acesta lucrează în cadrul unui ciclu infinit C definit de un set N de stări binare: $C = \{ X_1, \dots, X_N \}$. Orice stare i a contorului reprezintă adresa unui pixel și este un vector de formă binară $X_i = \{ x_1^i, \dots, x_n^i \}$ cu n elemente de forma $X_j^i \in [0,1]$, unde n reprezintă dimensiunea contorului.

Un algoritm perfect de scanare al unui contor ar trebui să numere toate cele $N = 2^n$ stări posibile ce corespund numărului de pixeli din matrice.

1.2 LFSR

Linear feedback shift register (LFSR) este un registru de deplasare ce asigură o sincronizare sigură, fără proprietăți criptografice aplicat în domeniul comunicațiilor, fiind folosit în scheme de corelare cu calcul intensiv.

Folosind un semnal de sincronizare binar se pot îmbunătăți proprietățile de comutare ale regiștrilor și creșterea timpilor de prelucrare.

Descoperiri recente au relevat existența unor dinamici neliniare haotice pentru a căror corecție este necesară implementarea în sistem a unui receptor cu un sistem analogic special conceput.



Figura nr. 1 Schema bloc LFSR

1.3 Automatul Celular

Un automat celular este un sistem ce evoluează în pași discreți în timp, cu o geometrie spațială discretă. Este definit de reguli ce stabilesc cum se schimbă și evoluează automatul în timp. Comportamentul emergent și complexitatea computațională a unui sistem pot fi analizate și înțelese mai bine prin studiul dinamicii CA (starea, vecinătatea și funcția de tranziție).

Cea mai folosită metodă de actualizare a stării unei celule este cea sincronă, în care toate celulele sunt modificate simultan. Ținând cont însă de faptul că actualizarea nu este simultană, în cele mai multe sisteme complexe

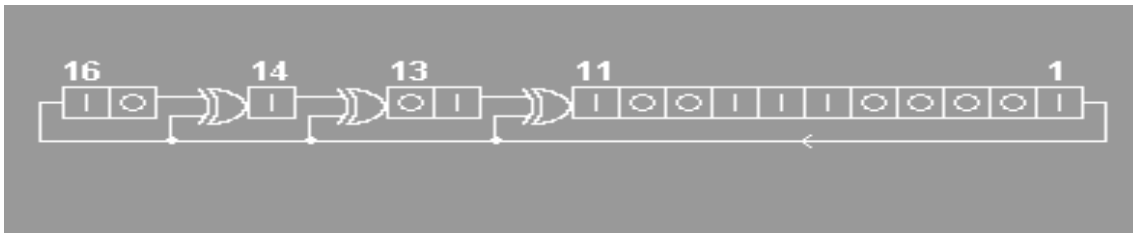
reale ce pot fi simulate folosind automate celulare, aplicarea asincronă a regulilor a fost recunoscută ca o problemă importantă¹.

Actualizarea asincronă a regulilor induce un comportament foarte diferit pentru unele automate celulare, în timp ce pentru altele modificarea nu este semnificativă.

Asincronicitatea a fost indusă prin actualizarea stării fiecărei celule cu o anumită probabilitate. Această regulă ar putea ajuta numai la îmbunătățirea înțelegerii sistemelor complexe biologice.

1.4 Scanarea haotică vs. scanarea “raster”

Scanarea de tip raster presupune că imaginea este împărțită în mai multe subdiviziuni, de obicei orizontale, numite linii de scanare. Fiecare linie de scanare poate fi transmisă sub formă analogică către o sursă video, de exemplu sisteme de televiziune, sau poate fi din nou divizată în pixeli de formă discretă pentru o noua procesare în cadrul sistemelor de calculatoare.

Pentru a demonstra diferența esențială dintre scanarea haotică și cea de tip raster am pornit de la un vector cu $N=30$ pixeli adresați prin 2 tipuri posibile de contor ca în figura 2 (a, b, c).



Figura nr. 2 Scanare haotică vs. raster²

În cazul scanării de tip raster (fig. 2.a), stările consecutive corespund pixelilor adiacenți, în timp ce în cazul unui contor haotic stările consecutive corespund unor pixeli destul de îndepărtați. Pentru codarea de tip Gray, distanța geometrică dintre pixelii consecutivi vizitați este:

$$d_K(i_k, i_{k-1}) = \sum_{j=1}^n |x_j^{i_k} - x_j^{i_{k-1}}|$$

Distanța este constantă ($d_K=1$) în cazul unui contor cu scanare raster în timp ce putem observa o distribuție Gaussiană cu o valoare medie egală cu $0,5 \cdot n$ pentru contorul cu scanare haotică (figura 2.c). Distanța medie dintre pixelii consecutivi (“salt”) denumită în următoarea distribuție este destul de mare

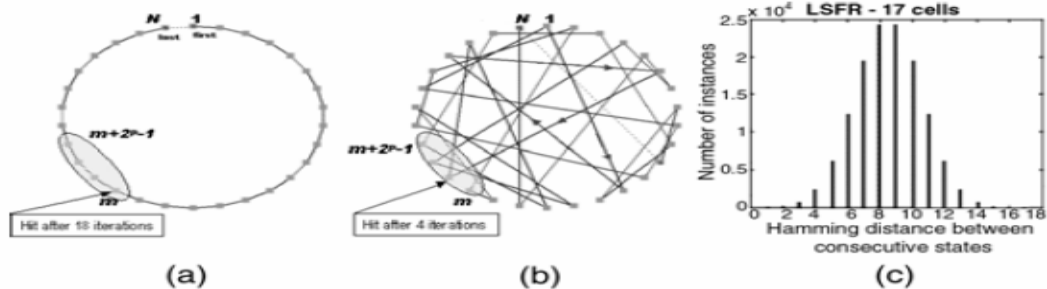
¹ <http://www.cs.ubbcluj.ro/te320/docs/AutomateCelulare.pdf>. Emergenta, auto-organizare si evolutie: Noi modele computationale in studiul sistemelor complexe, Proiecte de cercetare pentru stimularea constituirii de tinere echipe de cercetare independente, Cod proiect TE_320, link accesat la 30.07.2013

² Radu Dogaru, Member, IEEE, Ioana Dogaru, and Hyongsuk Kim, Member, IEEE, Chaotic Scan: A Low Complexity Video Transmission System for Efficiently Sending Relevant Image Features.

(figura 2.b), în cazul unui contor haotic, ceea ce oferă o mai rapidă acoperire a câmpului vizual.

1.5 Soluție optimizată

Vom folosi ca și numărător de tip haotic registrul cu schimbarea în mod liniar a informațiilor anterioare(LFSR) și HCA (automat celular hibrid). Schema celor două numărătoare interconectate este reprezentată în figura 3.



Figura nr. 3, Numărător haotic-schema bloc

Scanarea imaginii de către sistemul de transmisiune înlocuiește scanarea tradițională cu una haotică. Rezultatul va fi un sistem de transmisiune cu complexitate redusă, cu criptare și distribuție a spectrului folosit pentru comprimarea imaginilor. Datorită recorelării pixelilor scanați consecutiv, este permisă o compresie în formă progresivă și descoperirea rapidă a caracteristicilor relevante ale imaginilor utilizând numai o parte din pixelii transmiși. Soluția adoptată pentru sistemul propus este un numărător haotic bazat pe un automat celular cu un comportament pseudo-aleator cu proprietatea de sincronizare.

Acesta permite comutarea semnalului analizat provenind de la sursă, prin intermediul unui bloc de sincronizare binară a semnalelor către un automat celular respectiv către LFSR, în prezența unui semnal de tact $t+1$.

Astfel, semnalele sincronizate sunt analizate menținând proprietățile criptografice ale automatului celular (LFSR nu are asemenea proprietate) și în condițiile recuperării valorilor regiștrilor de stare ca urmare a transferului între regiștri proprietate oferită de LFSR (automatul celular nu are această proprietate).

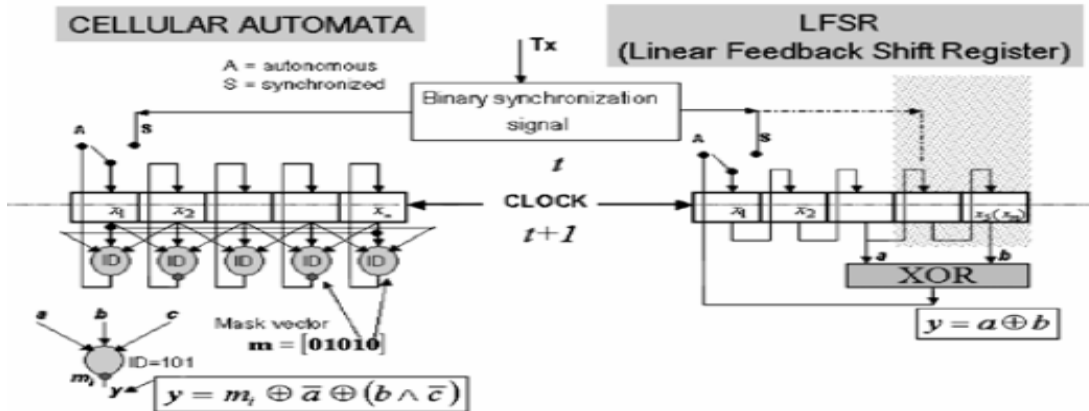
1.6 Citirea imaginilor

Baza de date folosită și algoritmul sunt proprii. Procedul imaginat, presupune pentru prima parte din algoritm, parcurgerea efectivă și prelucrarea unor imagini de test din cadrul bazei de date predefinite. Urmează extragerea unor vectori de trăsături ce vor fi utilizați ulterior în procesul de antrenare. Se setează fișierul cale de la care se pornește parcurgerea fiecărui fișier din

conținutul acestui. Se vor parcurge imaginile pe rând, fiecare imagine va fi citită și încărcată într-o variabilă.

Acest proces va avea loc pentru fiecare fișier ce conține imagini.

Antrenarea s-a făcut cu o bază de date conținând imagini de dimensiuni 90 x 120 pixeli.

Pentru transmisiunile video cea mai importantă consecință dată de proprietatea de acoperire rapidă este posibilitatea adaptării flexibile a ratei de transmisiune la conținutul imaginii, cu o foarte scăzută rată pentru încă o scenă sau pentru o parte cât mai largă din imagine pentru o acuratețe dată, în cazul mișcării.

Baza de date, a fost realizată personal și conține un număr de 552 de fotografii în format JPEG, respectiv fotografii a 46 subiecți, bărbați și femei, tineri și vârstnici, de diferite etnii.

Fiecărui subiect i s-au cerut să simuleze mai multe stări emoționale, care au fost etichetate în cadrul bazei de date de forma x.y.JPEG, respectiv numărul subiectului fotografiat și poziția în care a fost fotografiat acesta.

Astfel, subiecții au fost fotografiați în următoarele poziții, numerotate: 1. normal, din față, cu ochii deschiși; 2. normal, din față, cu ochii închiși; 3. normal, din lateral, cu fața la stânga, privirea înainte, ochii deschiși; 4. normal, din lateral, cu fața la stânga, privirea înainte, ochii deschiși; 5. fericit, bucuros, zâmbind; 6. trist, posomorât; 7. mirat, surprins; 8. dezgust, scârbă, lehamite; 9. mâniș, încruntat; 10. cu ochelari; 11. cu șapcă, pălărie, basma (capul acoperit); 12. cu ochelari, și capul acoperit.

Fotografiile au fost realizate ziua în condiții de iluminare normală, pe fundal uniform deschis la culoare, cu o cameră foto tip Samsung WB 100, fără filtru liniar.

Imaginile realizate au fost transpuse în format 90 x 120 pixeli (verticală x orizontală) folosind Photo Paint, realizându-se un număr total de 552 fotografii.

Am realizat apoi filme conținând mulțimi aglomerate, în care s-a urmărit să se regăsească sau nu persoanele fotografiate, conținute în prima bază de date.

Filmările, s-au realizat cu o cameră video tip Panasonic SDR-S70 – fără corecții de imagine. Pentru aplicații viitoare de recunoaștere în timp real, cu 8 dintre subiecții fotografiați au fost realizate 10 filmări video într-o mulțime aglomerată.

1.7 Antrenare

Imaginile au trecut printr-un proces de prelucrare cu ajutorul unei funcții create denumită *chao_feature*. Această funcție reprezintă un algoritm simplă de conversie a unei imagini într-un așa numit „feature vector”, F de dimensiune N prestabilită ($N=100$). F va fi de forma unui vector coloană și va conține o serie de date relevante fiecărei imagini în parte.

Funcția *chao_feature* pornește de la principiul de scanare haotică a primelor N eșantioane din imagine, scanarea pornind din același punct indiferent de imaginea utilizată. Prin conversia tuturor imaginilor din baza de date se vor crea două seturi de date de test și de antrenare care vor fi folosite ca date de

intrare în rețeaua neuronală SVM/RBF pentru etapa de clasificare și analiză a performanțelor algoritmului folosit. Datele rezultate vor fi stocate în două structuri denumite *Samples* și *Labels* (eticheta clasei căreia aparține vectorul rezultat).

2. Rezultate experimentale

2.1 Recunoașterea feței folosind scanarea haotică

Pentru a testa gradul de clasificări incorecte se pot folosi mai multe tipuri de arhitecturi(SVM,RBF-MOD) pentru care se vor modifica parametrii de intrare pornind de la bază de date.

1. Funcția de extragere haotică va folosi din imagine doar 100 de pixeli (variabila N_s din cadrul programului de extragere de trăsături va lua valoarea 100).

2. Ca prim exemplu am folosit o rețea neuronală de tip RBF-M, iar date obținute au fost stocate sub forma unei tabel. Se va încerca modificarea parametrului de intrare, raza unității RBF, cu scopul de a obține cea mai bună performanță de clasificare. Setul de date folosit este: funcție de tip gaussian, distanța euclidiană

Raza	Număr de unități RBF	Proiecția 2D a vectorilor centru/PCIC(%)
1,5	1090	 PCIC=88,33%
2,5	300	 PCIC=83,59%
3	150	 PCIC=87,25%
5	30	 PCIC=97,24%
6	18	 PCIC=99,02%

Figura nr. 4 Clasificări incorecte în funcție de raza unității RBF

Dependența performanței optime a modelului de rețea neurală RBF-M față de numărul de pixeli (NS) ce vor prelucrați din fiecare imagine din cadrul bazei de date rezultă din graficul următor:

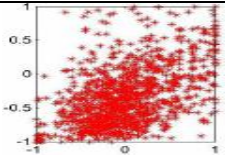
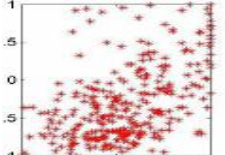
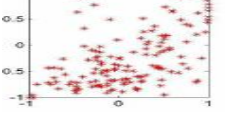
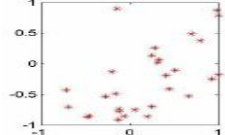
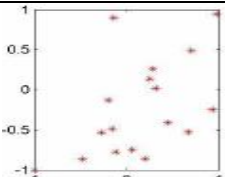

Figura nr. 5, Performanța optimă pentru numărul de pixeli - reprezentare grafică

Se observă că performanța optimă pentru un număr de 100 pixeli de imagine este obținută pentru un procentaj de clasificări incorecte de 83,59% corespunzătoare unei raze RBF de 2,5. Timpul de prelucrare scade în acest caz până la 98,02sec.

2.2 Clasificarea

Problematika clasificării a constat în modul în care se pot schimba rezultatele bazate pe mărimea rețelei neurale și numărul de modele selectate, folosind analiza componentelor principale (PCA)^{3,4}.

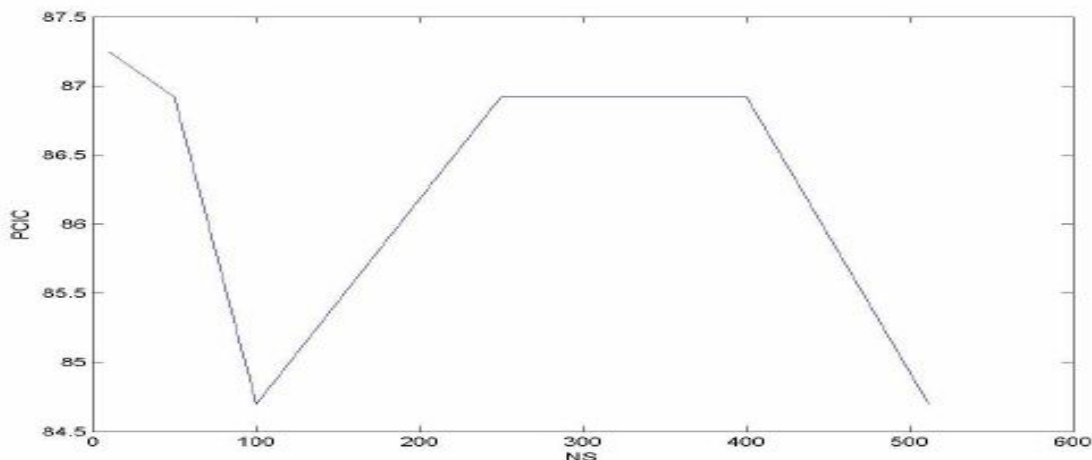
Tehnica analizei componentelor principale (PCA), permite transformarea unui număr de variabile inițiale într-un set restrâns de variabile necorelate, prin transformarea vectorilor $X_i \in R^n$ ($i=1 \dots L$) aparținând unui spațiu n-dimensional, în vectori de forma $Y_i \in R^m$ ($i=1 \dots L$), aflați într-un spațiu m - dimensional, unde $m < n$.

Am optimizat procesul de clasificare folosind transformata Karhunen-Loève. Aceasta este o metodă liniară de selecție a caracteristicilor. Fie X un vector aleator n-dimensional. Se caută o transformare ortogonală care să permită reprezentarea optimă a vectorului X în raport cu criteriul erorii medii pătratice minime.

Această transformare se numește transformarea Karhunen-Loève. Aceasta descrie mulțimea de vectori $V = \{ X_1, X_2, \dots, X_L \}$

³ T. Kohonen, „Self-Organizing Maps”, în Springer, Berlin, 2001.

⁴ E. Oja; S. Kaski, „Kohonen Maps”, Elsevier, 1999.

⁵ M.D. Pîrloagă, „Considerations on implementation of biometrics technologies in military surveillance systems”, în Megabyte, ISSN:1841-7361, București, 2011.

⁶ M.D. Pîrloagă; M.I. Mihăilescu, „Optimisation strategies for data collections used in evaluating dynamic signature authentication systems”, în COMM 2012, ISBN 978-1-4673-2573-8, IEEE catalog number CFP1241J-PRT, pp.343-349.

Fiecare element al mulțimii reprezintă un punct în spațiul euclidian n -dimensional. Mulțimea V poate fi considerată un nor de puncte din spațiul \mathbb{R}^n . Componentele principale ale mulțimii V sunt direcțiile din \mathbb{R}^n de-a lungul cărora alungirea norului este cea mai mare. Cunoașterea acestor direcții poate servi atât pentru scopuri de clasificare, cât și pentru detectarea celor mai relevante caracteristici ale norului de puncte. Proiectând norul pe direcțiile date de componentele sale principale se realizează o comprimare a informației din mulțimea datelor inițiale. S-a demonstrat ca reducerea în dimensiune a unui spațiu de intrare este însoțită de pierderea unei cantități de informație, astfel scopul în cadrul reducerii dimensionalității datelor este acela de a păstra cât mai multă informație din informația inițială^{5 6}.

Analiza Componentelor Principale (PCA) este o metodă statistică simplă pentru reducerea dimensionalității (compresie) care a devenit probabil cea mai frecvent utilizată pentru realizarea recunoașterii portretelor.

Vectorii proprii ar putea fi priviți ca fiind un set de caracteristici generale ale variațiilor imaginilor din baza de date. Odată ce portretele sunt normalizate (aduse la o dimensiune standard), ele pot fi tratate ca vectori unidimensionali de valori de pixeli. Fiecare imagine are o reprezentare exactă printr-o combinație liniară a acestor vectori proprii.

Astfel, folosind metodele mai sus prezentate am efectuat următoarele teste:

- folosind baza de date am modificat mărimea rețelei neurale considerând următoarele cazuri: 10 x 10 neuroni, 15 x 15 neuroni, 20x20 neuroni, 25 x 25 neuroni și 30x30 neuroni;

- am schimbat numărul de caracteristici de la 25 la 200 cu un increment de 25.

Pentru fiecare variantă, au fost efectuate 3 teste, ale căror rezultate sunt prezentate în tabelul de mai jos.

Pentru fiecare încercare, s-a stabilit numărul de imagini clasificate corect, un maxim de 200.

Cel mai bun rezultat de imagini clasificate corect, 184 din 200, a fost obținut cu o rețea neuronală de neuroni 30 x 30, pentru un total de 75 de caracteristici conservate. În tabel este prezentată o medie a celor trei teste efectuate pentru fiecare variantă. Rezultatele sunt date în procente.

	25	50	75	100	125	150	175	200
10x10	76,80	78,30	79,10	79,00	80,50	80,60	81,30	82,17
12x12	79,50	79,80	78,30	79,50	77,00	79,30	80,00	80,40
15x15	80,00	83,80	80,80	78,15	77,15	77,30	77,80	78,50
20x20	82,00	84,70	84,50	81,80	81,10	75,10	82,10	82,80
25x25	84,00	85,80	85,60	84,60	84,60	84,00	84,00	83,00
30x30	85,80	86,80	88,30	85,20	85,30	85,00	87,30	86,30

Figura nr. 6 Procentajul mediu de clasificări corecte - reprezentare tabel

⁷ Zhao, W.; Chellappa, R.; Rosenfeld, A.; Phillips, P.J., „Face Recognition: A Literature Survey”, ACM Computing Surveys, 2003.

⁸ E. Oja; S. Kaski, „Kohonen Maps”, Elsevier, 1999.



Figura nr. 7 Procentajul mediu de clasificări corecte-reprezentare grafică

Este de remarcat faptul că rezultatele obținute cu metoda Bayes sunt mai bune decât cele obținute de rețelele neuronale, explicația fiind că, la aceste rețele, setul de date este prea mic pentru a produce rezultate apreciabile.

Concluzii

Scanarea de tip haotică este rapidă în cazul explorării câmpului vizual. Acest lucru duce la concluzia că un contor haotic va explora întreaga zonă a pixelului ($m=N$) după o perioadă $T = 2N/n$ cicluri.

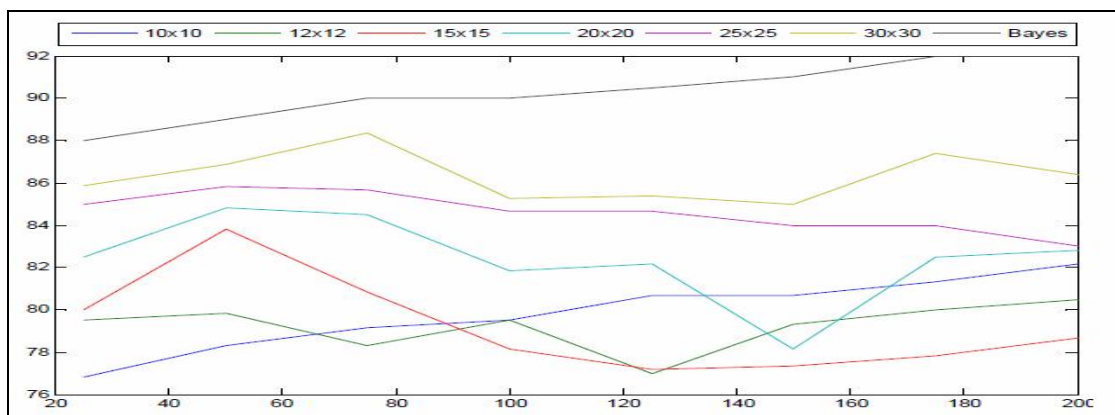
Această observație duce la construirea unui algoritm simplu de compresie progresivă a imaginii preluând rezoluția și calitatea imaginii reconstruite pentru rata de compresie utilizată.

Pentru fiecare pixel adresat de către contorul haotic de pe poziția m , a transmițătorului, receptorul preia un bloc întreg de pixeli identici pornind cu aceeași poziție m . Rezoluția L , este controlată în cadrul receptorului pentru a optimiza eficiența schemei de compresie. La limita $L=1$, o transmisiune fără pierderi este obținută ca și în cazul unei scanări normale. Prin alegerea unei descreșteri progresive al lui L , se poate obține la un moment dat o compresie destul de scăzută. Se poate adăuga că nu este nevoie de elemente de circuit suplimentare pentru transmitere pentru a obține o compresie eficientă.

Din punct de vedere al raportului semnal - zgomot, rata de performanță este rezonabilă după cum se poate vedea și în graficul din figura 7.

Privind clasificarea optimă:

- prin calcularea matricei folosind transformata Karhunen-Loeve, dimensiunea imaginii analizate este redusă la jumătate, ceea ce reduce consumul de memorie și reducerea timpului de procesare;
- prin implementarea funcției Bayes, acesta oferă aceeași acuratețe de clasificare cu metoda de analiză a componentelor;
- studiul comparativ permite să se determine cu precizie cea mai bună alegere în funcție de mărime a clasificării rețelei neuronale, observând că pentru aceeași dimensiune a rețelei, cea mai bună clasificare este obținută în anumite situații;
- astfel, studiul comparativ este util pentru a stabili cel mai bun rezultat în clasificarea privind numărul de imagini clasificate în variantele testate.

Folosind screenshoturile realizate, pe viitor se propune recunoașterea în timp real a fețelor, din secvențe de imagini reprezentând aglomerări umane, specifice misiunilor executate de Jandarmeria Română.

Aplicațiile pot viza:

- recunoașterea în timp real a persoanelor date în consemn la frontieră;
- recunoașterea persoanelor interzise din mulțimi, de exemplu la manifestări sportive;
- recunoașterea persoanelor care pătrund în zone interzise, cu acces limitat;
- recunoașterea vizitatorilor și deținuților în penitenciare.

Bibliografie:

1.<http://www.cs.ubbcluj.ro/te320/docs/AutomateCelulare.pdf> Emergenta, auto-organizare și evoluție: Noi modele computaționale în studiul sistemelor, Proiecte de cercetare pentru stimularea constituirii de tinere echipe de cercetare independente, Cod proiect TE_320

2.DOGARU, Radu, *Member, IEEE*, Ioana Dogaru, and Hyongsuk Kim, *Member, IEEE*, *Chaotic Scan: A Low Complexity Video Transmission System for Efficiently Sending Relevant Image Features*.

3.KOHONEN, T., „Self-Organizing Maps”, *Springer*, Berlin, 2001.

4.OJA, E.; KASKI, S. – „Kohonen Maps”, *Elsevier*, 1999

5.PÎRLOAGĂ, M.D., „Considerations on implementation of biometrics technologies in military surveillance systems”, *Megabyte*, ISSN:1841-7361, București, 2011

6.PÎRLOAGĂ, M.D.; MIHĂILESCU, M.I., „Optimisation strategies for data collections used in evaluating dynamic signature authentication systems”, COMM 2012, ISBN 978-1-4673-2573-8, IEEE catalog number CFP1241J-PRT.

7.ZHAO, W.; CHELLAPPA, R.; ROSENFELD, A.; PHILLIPS, P.J., „Face Recognition: A Literature Survey”, *ACM Computing Surveys*, 2003.

8. OJA, E.; KASKI, S., „Kohonen Maps”, *Elsevier*, 1999.

INDEX DE AUTORI

BABADAC Andrei Alexandru, 17
BĂLĂCEANU Virgil, 49
BOGDAN Vasile, 59, 69
CEPOI Ecaterina, 286
CHIDEAN Emil Gavril, 165
CORBU Marius Ciprian, 307
CREȚU Emil, 317
DĂNCUȚĂ Raul-Ciprian, 172
DINU Mihai-Ștefan, 131
EFRIMESCU Eduard-Constantin, 89, 99
FREY Carola, 120
FUIOR Teodora, 108
FULEA Dragoș Claudiu, 307
GHINEA Marius, 194, 203
GHIONEA Iulia Mădălina, 263
ISTRĂTESCU Anelis-Vanina, 145
MANOLACHE Diana, 35
MATEI Costel, 230
MELINTE Ilie, 155
MIRCEA Cătălin, 307
MOCANU Mircea, 276
PÎRLOAGĂ Marian Dorin, 317
POPA Iulian F., 255
POPA Tiberiu, 185
RĂCUCIU Ciprian, 317
ROMAN Vasile, 24
SIMION Bianca-Iulia, 216
STĂMESCU Anghel, 208, 299
TĂNASE Tiberiu, 230
TIMEA Marina Hilda, 263
TODEA Raul, 41
TOMA Roxana, 79
ZAHARIA Marian Ștefan, 240, 247
ZOTOI Costin-Mădălin, 9

EDITURA UNIVERSITĂȚII NAȚIONALE DE APĂRARE „CAROL I“

Redactor: *Mirela ATANASIU*

Tehnoredactor: *Liliana ILIE*

Lucrarea conține 328 de pagini.

Tipografia Universității Naționale de Apărare „Carol I”

Șoseaua Panduri, nr. 68-72, sector 5, București

e-mail: editura@unap.ro

Tel.: 319.48.80/453; 253

Fax: 021/319.59.69